

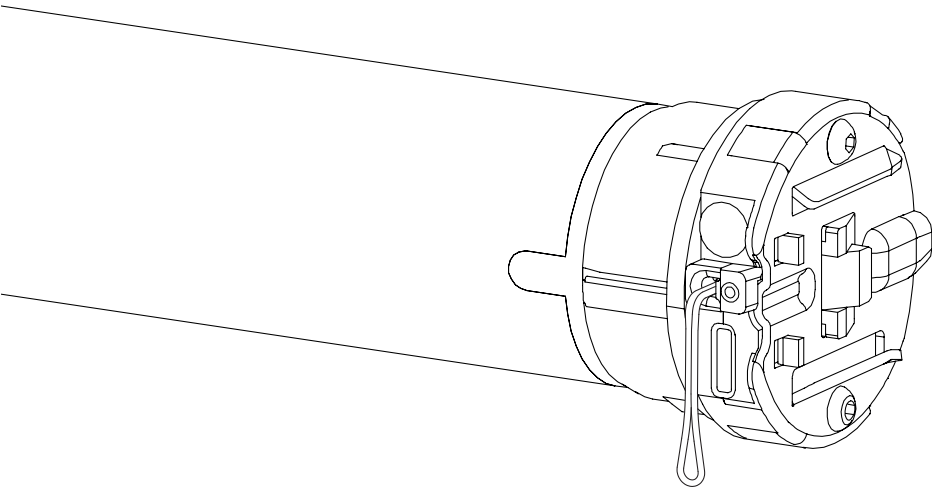

MOTION BLINDS CM-06 LI-ION TUBULAR MOTOR

# MANUAL CM-06

Li-ion battery powered tube motors with  
pull and remote operation



MOTIONBLINDS





# CM-06

Li-ion battery powered tube motors with pull and remote operation

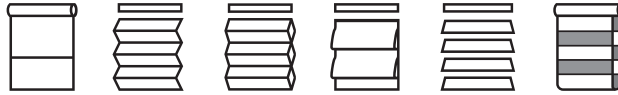

## Motor features



**Li-ion Battery**  
Integrated lithium-ion battery



**USB Rechargeable**  
Rechargeable with USB -C cable

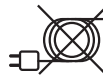

**Wireless**  
Cable free installation



**Speed Control**  
Consistent rolling speed



**Bi-directional**  
Two-way communication for real-time response

## Control options



**Pull Control**  
Operate with pull control



**Remote Control**  
Operate with a remote control



**App Control**  
Operate with the MOTION Blinds app



**Bluetooth Control**  
Operate with the MOTION Blinds Bluetooth app



**Connectivity**  
Compatible with home and building automation

## Support



**Video**  
How to install, program and operate  
[rtube.nl/red1613](https://rtube.nl/red1613)





# **WARNING**

**Read the instructions carefully before assembling and using the product. Assembly can be completed by non-professionals. For indoor use only.**

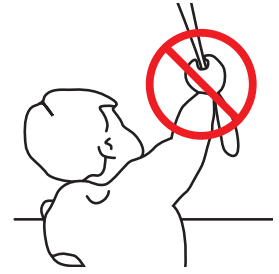

- Young children can strangle themselves with the loop of pull cords, chains and tapes, and cords that operate window coverings.
- To avoid strangulation and entanglement, keep cords out of reach of young children.
- Cords may ensnare a child's neck.
- Move beds, cots and furniture away from window covering cords.
- Do not tie cords together.
- Make sure cords do not twist together and form a loop.

## Cleaning

Follow these general rules when cleaning the outside of the device and its components:

- Use a damp, soft, lint-free cloth. Avoid getting moisture in openings.
- Do not use aerosol sprays, solvents, alcohol, or abrasives.

## Service & Support

Do not perform repairs yourself. Do not attempt to open the device or disassemble it. You run the risk of electric shock and voiding the limited warranty. No user-serviceable parts are inside.

## Warranty Service

First follow the advice in this manual. If the product appears to be damaged or does not function properly, go to your local dealer for instructions on how to obtain warranty service.

## Recycle

This marking indicates that this product should not be disposed with other household wastes throughout the EU. To prevent possible harm to the environment or human health from uncontrolled waste disposal, recycle it responsibly to promote the sustainable reuse of material resources. To return your used device, please use the return and collection systems or contact the retailer where the product was purchased. They can take this product for environmental safe recycling.



IP 20



Conforms to  
UL Std. 325  
Certified to  
CSA Std. C22.2#247





## Important Safety instructions

**WARNING:** To reduce the risk of severe injury or death, it is important to follow these instructions for personal safety. Save these instructions.

- Read and follow all installation instructions.
- This appliance can be used by children aged 8 years and above and persons with reduced physical, sensory or mental capabilities or lack of experience and knowledge if they have been given supervision or instruction concerning use of the appliance in a safe way and understand the hazards involved. Children should not play with the appliance. Cleaning and user maintenance should not be performed by children without supervision.
- Do not allow children to play with fixed controls. Keep remote controls away from children.
- Frequently examine the installation for imbalance and signs of wear or damage to cables and springs. Do not use if repair or adjustment is necessary.
- This instruction manual is also available on the website.
- The drive must be disconnected from its power source during cleaning, maintenance and when replacing parts.
- The A-weighted emission sound pressure level of the drive is equal to or less than 70dB(A).
- Indoor and household use only.
- Disconnect the drive from the power supply or switch off the automatic controls when maintenance, such as window cleaning, is being carried out in the vicinity.
- When operating a biased switch, make sure that other persons are kept away.
- Do not operate when maintenance, such as window cleaning, is being carried out in the vicinity.
- The tube motor must only be supplied with safety extra low voltage corresponding to the marking on the appliance.
- **Maximum operating temperature of motor is +55°C.  
Maximum charging temperature of battery pack is +45°C.  
This appliance contains batteries that are non-replaceable.**

## Important Installation instructions

**WARNING:** Important safety instructions. Follow all instructions, since incorrect installation can lead to severe injury.

- This motor can only be used with soft material for driven parts.
- Hazardous unprotected moving parts of the drive must be installed higher than 2.5m above the floor or any other level surface that could provide access to it.
- Install the actuating member of a manual release at a height less than 1.8m.
- The actuating member of a biased switch is to be located within direct sight of the driven part but away from moving parts. It is to be installed at a minimum height of 1.5m and not accessible to the public.
- The mass and the dimension of the driven part must be compatible with the rated torque and rated operating time.
- Fixed controls have to be clearly visible after installation.
- The driven part must be compatible with the rated torque 6 N.m and rated operating time (12 min).
- Minimum tube diameter:  $\varnothing 35\text{mm}$ .
- The drive is intended to be installed at a height of at least 2.5m above the floor or any other accessible level surface.
- All-pole disconnection switches must be incorporated in the fixed wiring in accordance with the wiring rules.
- The appliance must only be supplied at safety extra low voltage corresponding to the marking on the appliance.
- Before installing the drive, remove any unnecessary cords or components and disable any equipment not needed for powered operation.



**FCC Manual | FCC ID: ZY4CM06B**

## Regulatory Information

**1 FCC Information for User**

This product does not contain any user serviceable components and is to be used with approved antennas only. Any product changes or modifications will invalidate all applicable regulatory certifications and approvals.

**2 FCC Electronic Emission Notices**

This device complies with part 15 of the FCC Rules. Operation is subject to the following two conditions:

1. This device may not cause harmful interference
2. This device must accept any interference received, including interference that may cause undesired operation.

**3 FCC Radio Frequency Interference statement**

This equipment has been tested and found to comply with the limits for a class B digital device, pursuant to Part 15 of the FCC Rules. These limits are designed to provide reasonable protection against harmful interference when the equipment is operated in a commercial environment. This equipment generates, uses and can radiate radio frequency energy and, if not installed and used in accordance with the instructions, may cause harmful interference to radio communications.

Operation of this equipment in a residential area may cause harmful interference, in which case the user will be required to correct the interference at their own expense. If this equipment does cause harmful interference to radio or television reception, which can be determined by turning the equipment off and on, the user is encouraged to try to correct the interference by one or more of the following measures:

- Reorient or relocate the receiving antenna
- Increase the distance separating the equipment and receiver
- Connect the equipment to an outlet on a circuit different from that to which the receiver is connected
- Consult the dealer or an experienced radio/TV technician for help

*This device complies with FCC radiation exposure limits set forth for an uncontrolled rolled environment. This device should be installed and operated with a minimum distance of 20cm between the radiator and your body.*

**EU Declaration**

Hereby, Coulisse declares that the radio equipment type CM-06 is in compliance with directive 2014/53/EU.

The full text of the EU declaration of conformity is available at the following internet address [www.my.coulisse.com](http://www.my.coulisse.com)

Frequency range: 433 MHz, RF power: <3 dBm  
 Frequency range BLE: 2402 - 2480 MHz,  
 RF power: <20 dBm EIRP





MOTION BLINDS CM-06 LI-ION TUBULAR MOTOR

**1** Install your blind

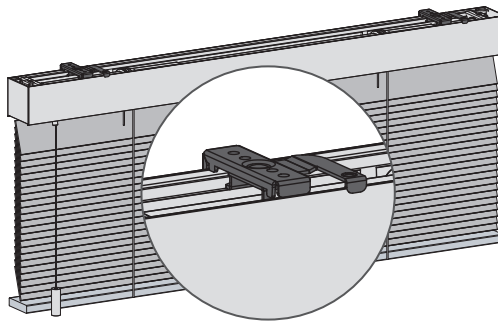
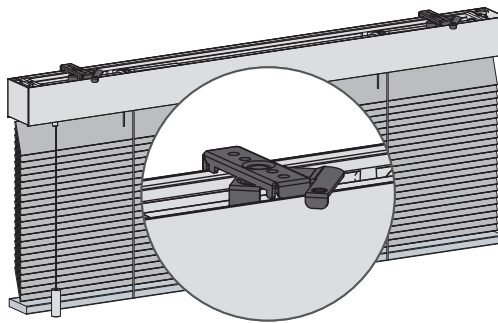
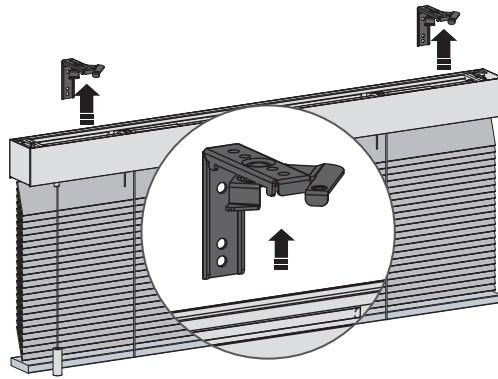



**2** Download the MOTION Blinds bluetooth app

**i** Scan the QR code on your blind with the MOTION Blinds Bluetooth app to set your end limits and, once the end limits have been set, you can control your blinds with your phone. To set the end limits without your phone, please continue to step 3.



**App Store**  
Download the  
MOTION Blinds  
Bluetooth app  
[rtube.nl/red1614](https://rtube.nl/red1614)



**Google Play**  
Download the  
MOTION Blinds  
Bluetooth app  
[rtube.nl/red1615](https://rtube.nl/red1615)



**2** Download the MOTION Blinds app

**i** With the MOTION Blinds bridge you can unlock more options, such as voice assistants and the ability to control your blinds when you are not at home.



**App Store**  
Download the  
MOTION Blinds  
Wi-Fi app  
[rtube.nl/red981](https://rtube.nl/red981)



**Google Play**  
Download the  
MOTION Blinds  
Wi-Fi app  
[rtube.nl/red982](https://rtube.nl/red982)





## MOTION BLINDS CM-06 LI-ION TUBULAR MOTOR

### 3 Find the program button on your blind

**i** Venetian blind

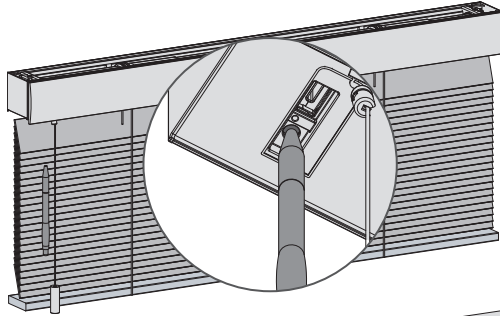

**i** Roller blind

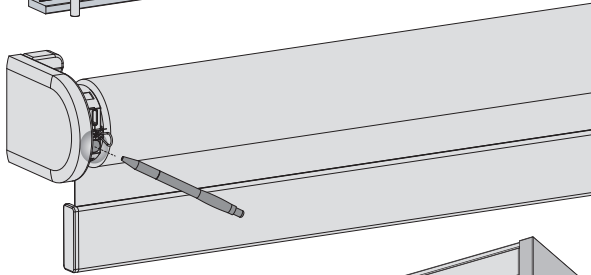

**i** Roman blind

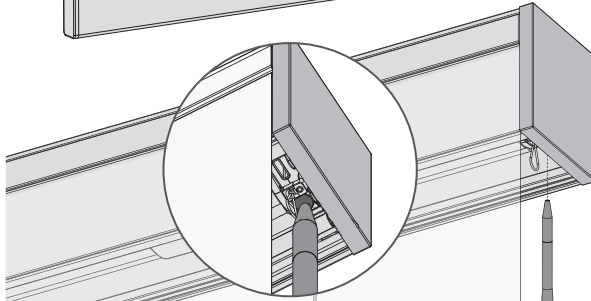

8

### 4 Activate the motor

**i** Activate the motor by charging it with a USB C cable. A green LED will start flashing. The motor can be used during charging. To activate the motor without a USB C cable, see step 18)

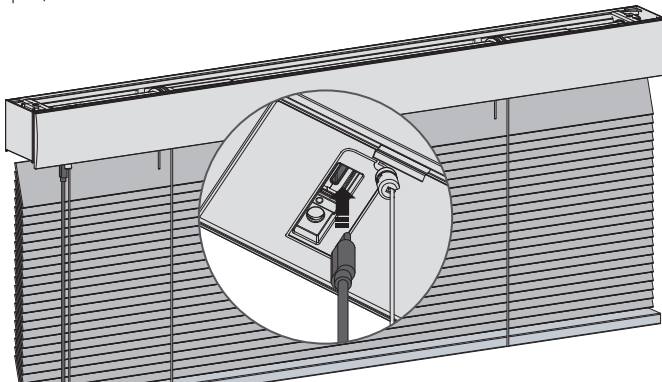



## 5 Pair a remote

- i** Pair a remote control that is able to program blinds. In this manual CM-12 is displayed.

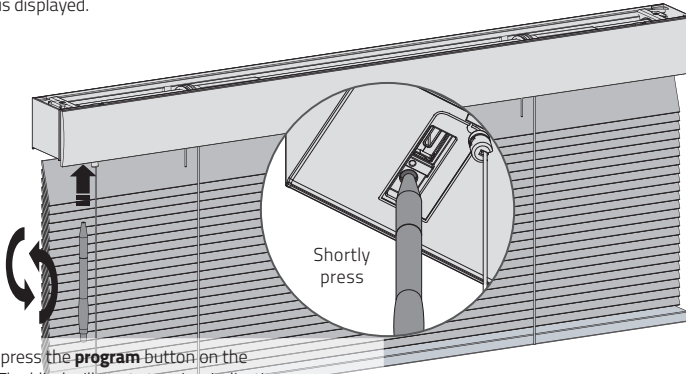

- 5.1** Shortly press the **program** button on the motor. The blind will start stepping, indicating that program mode has been activated. (The blind remains stepping until the program mode is de-activated.)
- 5.2** Select a desired channel for the blind using the **channel selection** button on the remote control.
- 5.3** Press the **pair** button on the back of the remote control to pair the blind to the selected channel. The blind will shortly stop stepping indicating that the remote has been paired to the blind.

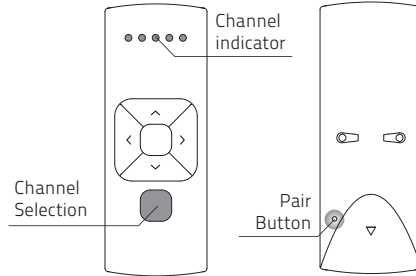

- i** Repeat steps 5.1 - 5.3 to remove a blind from a channel.

- i** End limits must be programmed to use a blind properly and to prevent it from being damaged. Proceed to step 11 if end limits are already set.

## 6 Check direction of rotation



**WARNING:** risk of damage.  
Stop the blind before reaching the end positions.

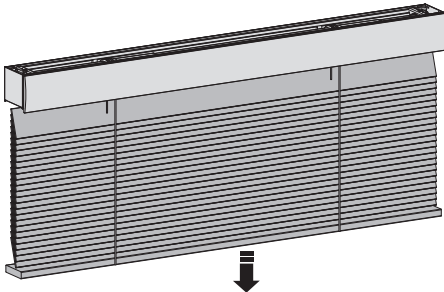

- 6.1** Shortly press the **down** button to check if the blind unrolls the right way. If the blind moves up the direction of rotation must be changed.
- 6.2** Simultaneously press the **up** and **down** button to change the direction of rotation.

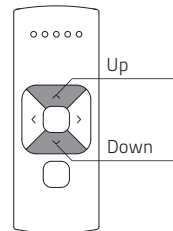



**7** Set bottom position

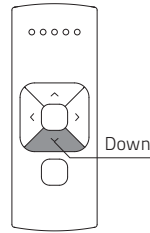
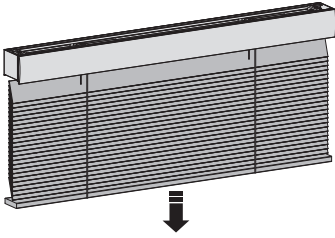

- 7.1 Press and hold the **down** button until the blind reaches the desired bottom position.  
**WARNING:** Risk of damage.  
Slowly approach the bottom position.

**8**

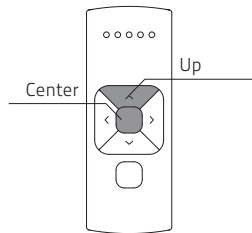
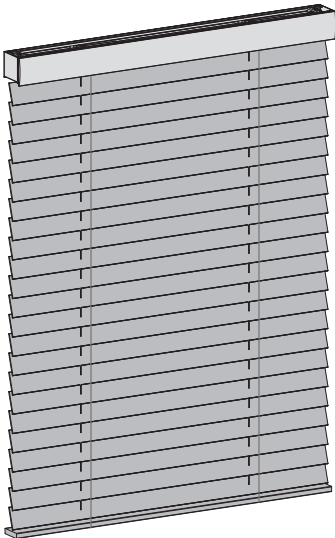

- 8.1 Simultaneously hold the **center** and the **up** button until the blind stops stepping and starts stepping again.  
The bottom position has been saved.





**9** Set top position

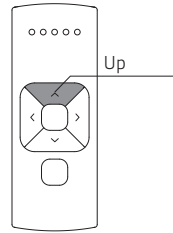
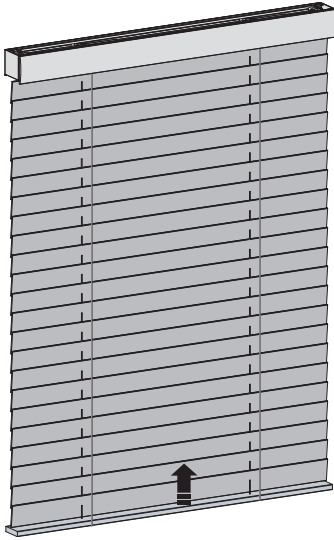

- 9.1** Press and hold the **up** button until the blind reaches the desired top position.  
**WARNING:** Risk of damage.  
Slowly approach the top position.

**10**

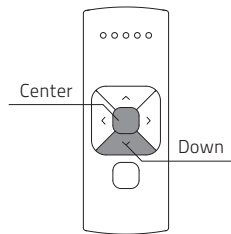
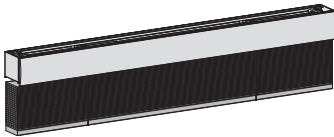

- 10.1** Simultaneously hold the **center** and the **down** button until the blind stops stepping and starts stepping again.  
The top position has been saved.





## 11 Set favourite position (optional)

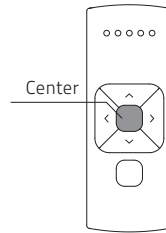
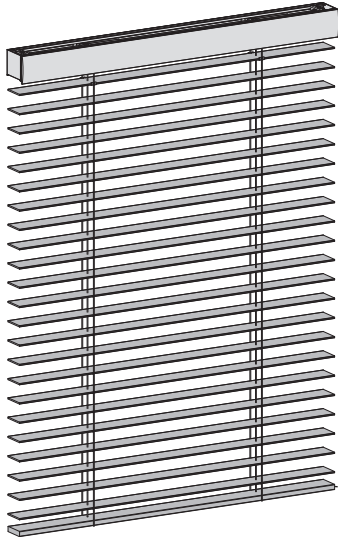

- 11.1 Move the blind to a desired favourite position.
- 11.2 Hold the center button to save this favourite position. The blind shortly stops stepping indicating the favourite position has been saved.

12

## 12 De-activate program mode

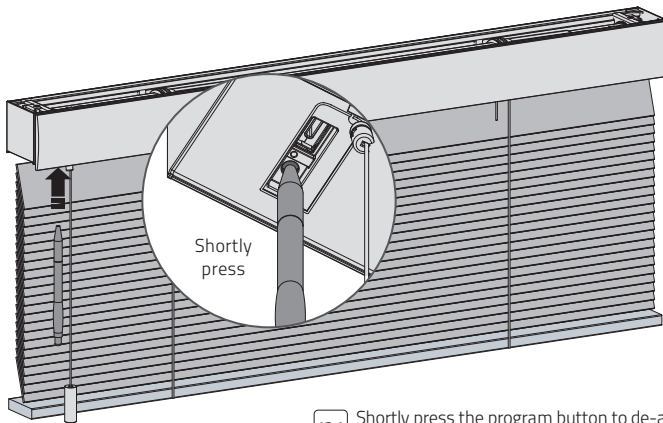

- 12.1 Shortly press the program button to de-activate program mode. The blind stops stepping and can be operated.





### 13 Operate the blind

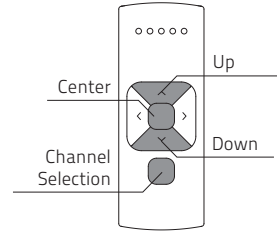
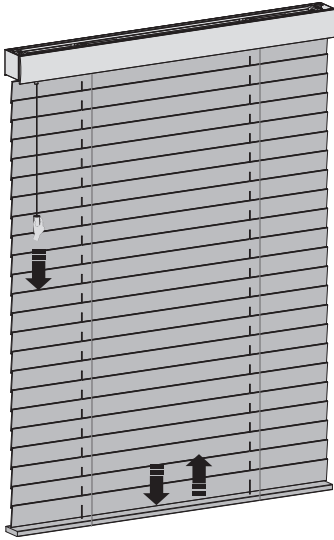

- i Pull control:** pull once to move the blind to the end positions. Pull again to stop the blind.
- Direct control off:** The blind will tilt slowly and lift at normal speed.
- Direct control on:** The blind will tilt and lift at normal speed.

- i Remote control:** Choose the channel to which the blind has been paired using the **channel** button.
- Direct control off:** Shortly press the **up** or **down** button to slightly tilt the blind. Hold the **up** or **down** for 2 seconds and the blind will move to the end position. Press the **center** button to stop the blind.
- Direct control on:** The blind will move to the end position by a single press on the **up** or **down** button. Press the **center** button to stop the blind.

### 14 Operate to favourite position

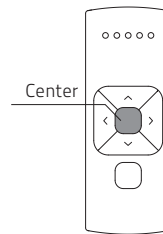
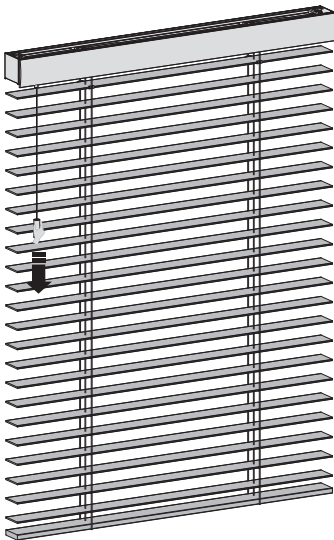

- i Pull control:** Pull and hold to move the blind to the favourite position.
- i Remote control:** Hold the **center** button to move the blind to the favourite position.

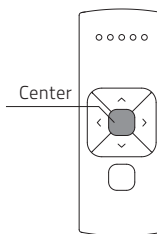
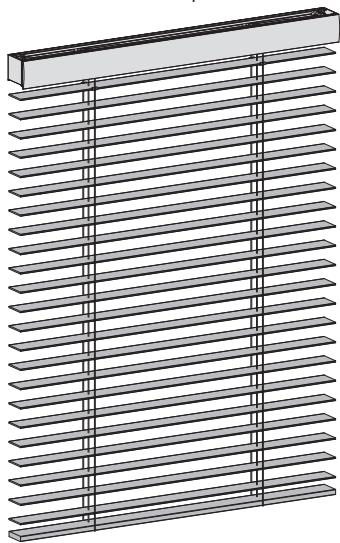

**15** Reset favourite position

- 15.1** Move the blind to a desired favourite position.
- 15.2** Press the **program** button on the motor to activate program mode. The blind starts stepping.
- 15.3** Hold the **center** button to save this favourite position. The blind shortly stops stepping indicating the favourite position has been saved successfully.
- 15.4** Press the **program** button on the motor to de-activate program mode. The blind stops stepping.

14

**16** De-activate direct control

- i** When pressing the up or down button on the remote control the blind directly moves to its end positions (direct control). To operate the blind with smaller steps using the up and down button, direct control can be de-activated. Now, the blind only directly moves to its end positions when the up or down button is held longer than two seconds. The motor will also tilt slowly when using the pull function.

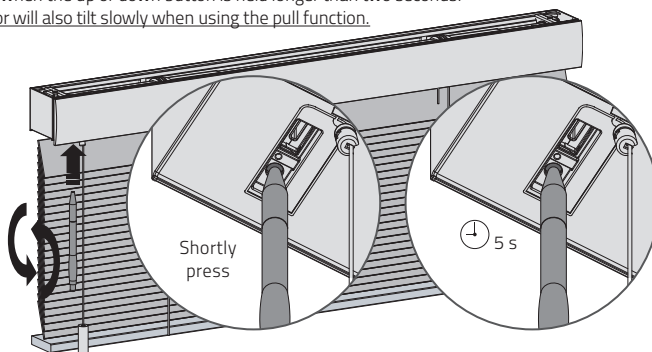

- 16.1** Press the **program** button on the motor to activate program mode. The blind starts stepping.
- 16.2** Hold the **program** button until the blind stops stepping (approximately 5 seconds) to de-activate or re-activate direct control.



**17** Recharge the battery

Use a USB C cable to charge the motor

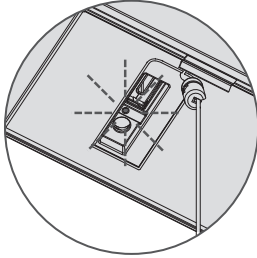

LED light flashes red during operation;  
Charge the battery

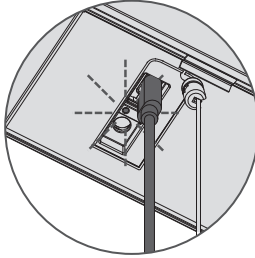

LED light flashes green;  
battery is charging

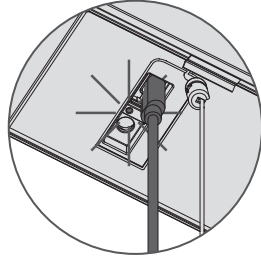

LED light constantly green;  
battery is fully charged



## **i** Reset the blind

- i** It is possible to only delete end limits or to do a default factory reset.  
A default factory reset will delete the end limits and remove the connection to any paired remote.

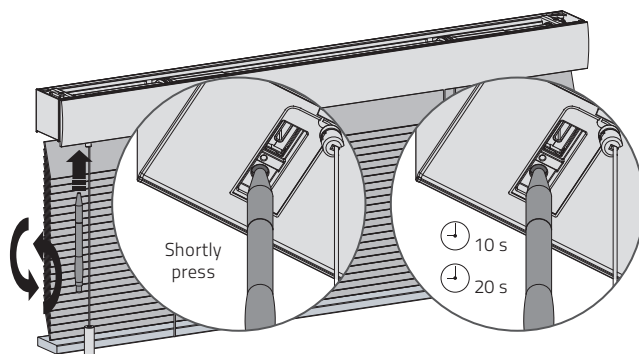

- 1 Press the program button on the motor to activate program mode.

- i** **Delete end limits:** To delete the end limits of the blind hold the **program** button until the blind stops stepping for the first time, keep holding the button until the blind stops stepping for the second time. (approximately 10 seconds)
- i** **Default factory reset:** To reset the blind to the default factory setting hold the button for at least 20 seconds. The blind will stop stepping twice. After the second stop the blind will give one extra step to confirm the default factory reset.

16

## **i** Reset bluetooth

- i** Hold the button 10 seconds to reset the bluetooth pairing. Any paired device will be reset.

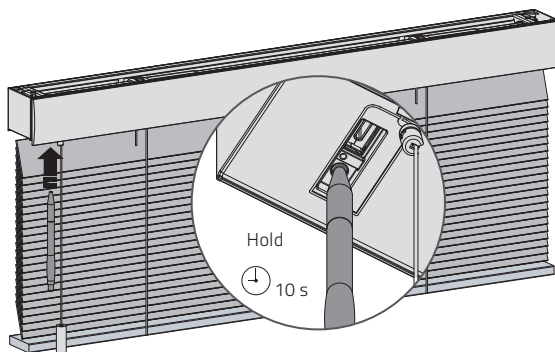



**18** Activate / deactivate the motor

**i** To prevent the blind from getting damaged, the motor has a transport mode that makes sure the blind will not be activated before installation.

**18.1** Hold the program button and pull twice to activate or deactivate the motor. The motor can also be activated by charging it with a micro USB cable.

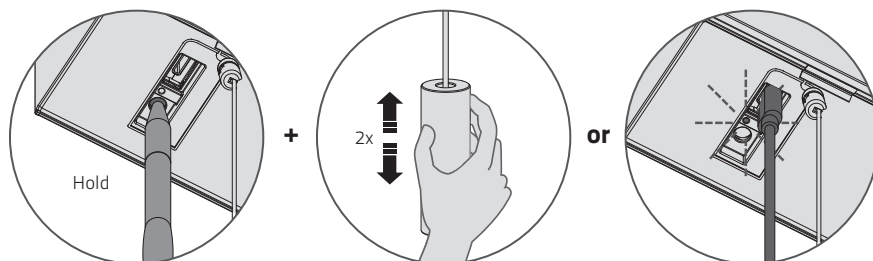

## Frequently Asked Questions

Problem	Cause	Solution
Blind does not work.	Motor is in transport mode.	Activate the motor. See step 18.
	Motor battery is empty.	Charge the motor. See step 17.
	Remote battery is empty. (LEDS of remote are flashing rapidly.)	Replace the battery in the remote. See the manual of the remote.
	Remote battery is inserted incorrectly.	Replace the battery in the remote. See the manual of the remote.
	Radio-frequency interference	Make sure that the antenna of the motor is out of the way of metal objects.
	The distance from the remote/ phone to the motor is too far.	Move closer to the motor.
	The remote is not connected to the blind.	Pair the remote with the motor. See step 5.
Motor LED flashes red.	The battery of the motor is empty.	Charge the motor. See step 17.
Blind is not charging.	Charger is not plugged in or does not work.	Try a different charger or make sure the charger is plugged in the outlet.
Multiple blinds respond to a remote. (Unable to program a single blind)	Multiple blinds are paired with a single channel.	Pair the blind with a free channel to program or use single select to program the blind.
Blind moves in small steps.	1) No end limits are programmed. 2) Direct control is deactivated.	1) Program end limits. See step 7 - 10. 2) Activate direct control. See step 16.
Favourite position can not be programmed.	No end limits are programmed.	Program end limits. See step 7 - 10.
Blind lowers too far.	End limits are programmed incorrectly.	Reprogram end limits. See step 7 - 10.
Blind moves in the opposite direction.	The rotational direction has been set incorrectly.	Change the rotational direction. See step 6.
The blind keeps moving up and down.	The blind is in program mode.	Press the program button on the motor to exit program mode.



MOTION BLINDS CM-06 LI-ION TUBULAR MOTOR





For the latest information and updated manuals visit [rtube.nl/cm-06](http://rtube.nl/cm-06)

Disclaimer:

© Copyright Coulisse

All rights reserved. No part of this publication may be reproduced, stored in a retrieval system, or transmitted, in any form, by any means, electronic, mechanical, photocopying, recording, digital or otherwise without the written permission of the publisher.

Although this manual has been composed with the utmost care, Coulisse B.V. does not accept any responsibility for damage due to mistakes and/or faults in this manual.

Coulisse B.V. reserves the right to revise the manual and to revise and/or change its content at any time, without obligation to notify any person or entity of such revisions or changes.

The most recent version replaces older versions of this manual. The most recent version is available at [my.coulisse.com](http://my.coulisse.com) or by contacting your Coulisse contact person.

We invite you to send remarks and comments about this manual to Coulisse at [manuals@coulisse.com](mailto:manuals@coulisse.com).





## CM-06

Li-ionbatteriebetriebene Rohrmotoren mit Zieh- und ferngesteuertem Betrieb



### Motoreigenschaften



**Li-ion-Batterie**  
Integrierte  
Lithium-Ionenbatterie



**USB wiederaufladbar**  
Wiederaufladbar mit  
USB-C-Kabel

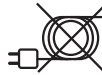

**Kabellos**  
Kabellose  
Installation



**Geschwindigkeits-  
kontrolle**  
Einheitliche  
Rollgeschwindigkeit



**Bidirektional**  
Beidseitige  
Kommunikation für  
Echtzeit-Reaktion

### Steuerungsoptionen



**Zieh-Steuerung**  
Betrieb mit  
Zieh-Steuerung



**Fernsteuerung**  
Betrieb mit  
Fernbedienung



**App-Steuerung**  
Betrieb mit der  
MOTION-App



**App-Steuerung**  
Betrieb mit der  
MOTION-App



**Konnektivität**  
Kompatibel mit  
Heim- und Gebäude-  
automatisierung

20

### Support



**Video**  
Installation,  
Programmierung und  
Betrieb  
[rtube.nl/red1613](https://rtube.nl/red1613)





# ACHTUNG

Lesen Sie die Gebrauchsanweisung sorgfältig vor der Montage und Verwendung des Produkts. Montage kann durch Nicht-Profis gemacht sein. Nur für den Innenbereich.

- Kleine Kinder können durch Schlingen in Zugschnüren, Ketten, Gurten und innen befindlichen Schnüren zum betätigen des Produktes stranguliert werden.
- Schnüre sind aus der Reichweite von Kindern zu halten,

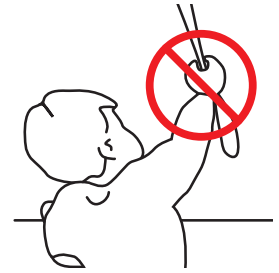

um Strangulierung und Verwicklung zu vermeiden.

- Der Hals eines Kindes kann in Schnüre Verwickelt werden.
- Betten, Kinderbetten und Möbel sind Entfernt von Schnüren für Fensterdekorationen aufzustellen.
- Schnüre dürfen nicht miteinander verknüpft werden.
- Es ist sicherzustellen, dass sich Schnüre nicht verwickeln und eine Schlinge bilden.

## Reinigung

Befolgen Sie bei der Reinigung des Systems und der einzelnen Komponenten diese allgemeinen Regeln:

- Verwenden Sie ein feuchtes, weiches und fusselfreies Tuch. Achten Sie darauf, dass keine Feuchtigkeit in Öffnungen eindringt.
- Verwenden Sie keine Sprays, Lösungsmittel, Alkohol oder Scheuermittel.

## Service & Support

Führen Sie Reparaturen nie selbst durch. Versuchen Sie nicht das System zu öffnen oder auseinanderzunehmen. Sie riskieren einen Elektroschock und setzen gegebenenfalls die Garantie außer Kraft. Es befinden sich keine durch den Benutzer zu wartenden Teile im Inneren des Systems.

## Garantieservice

Folgen Sie zunächst den Hinweisen dieser Bedienungsanleitung. Sollte das Produkt beschädigt sein oder nicht kor-

rekt funktionieren, wenden Sie sich bitte an einen Vertrags- händler vor Ort, um gegebenenfalls die Produktgarantie in Anspruch zu nehmen.

## Recycling

Dieses Zeichen bedeutet, dass das vorliegende Produkt innerhalb der EU nicht zusammen mit dem Hausmüll entsorgt werden darf. Um mögliche Umwelt- oder Gesundheitsschäden durch unkontrollierte Abfallentsorgung zu vermeiden, sollten Sie dieses Produkt von anderen Abfällen trennen und es verantwortungsbewusst recyceln, damit die darin enthaltenen Rohstoffe nachhaltig wiederverwertet werden können. Verwenden Sie zur Rückgabe Ihres gebrauchten Geräts bitte die entsprechenden Rückgabe- und Sammelsysteme, oder wenden Sie sich an den Händler, bei dem das Produkt gekauft wurde. Er kann dieses Produkt annehmen und einer umweltfreundlichen Wiederverwertung zuführen.



IP 20



Conforms to  
UL Std. 325  
Certified to  
CSA Std. C22.2 #247





## Wichtige Sicherheitshinweise

WARNUNG: Zur Vermeidung von Verletzungs- und Todesrisiken. Für die Sicherheit von Menschen ist es wichtig, diese Hinweise zu beachten. Speichern Sie diese Hinweise.

- Lesen und befolgen Sie sämtliche Installationshinweise.
- Dieses Gerät kann von Kindern ab 8 Jahren sowie Personen mit eingeschränkten körperlichen, sensorischen oder mentalen Kapazitäten oder mit einem Mangel an Erfahrung und Wissen verwendet werden, sofern diese Personen Aufsicht oder Anweisungen in Bezug auf die sichere Nutzung dieses Geräts erhalten haben und die eingeschlossenen Risiken kennen. Kinder sollten nicht mit dem Gerät spielen. Kinder sollten das Gerät nicht ohne Aufsicht reinigen oder warten.
- Erlauben Sie es Kindern nicht, mit fest angebrachten Steuerungselementen zu spielen. Bewahren Sie Fernbedienungen außerhalb der Reichweite von Kindern auf.
- Untersuchen Sie die Installation regelmäßig auf Ungleichgewicht sowie Zeichen von Verschleiß oder Schaden an Kabeln und Sprungfedern. Verwenden Sie das Gerät nicht, wenn Reparaturen oder Anpassungen erforderlich sind.
- Diese Bedienungshinweise sind auch auf der Webseite verfügbar.
- Der Antrieb sollte während der Reinigung, der Wartung sowie bei dem Ersetzen von Teilen von seiner Stromquelle abgeschlossen werden.
- Der A-bewertete Emissionsschalldruckpegel beträgt höchstens 70dB(A).
- Verwendung nur im Innenbereich und Haushalt.
- Untersuchen Sie die Installation regelmäßig auf Ungleichgewicht sowie Zeichen von Verschleiß oder Schaden an Kabeln und Sprungfedern. Verwenden Sie das Gerät nicht, wenn Reparaturen oder Anpassungen erforderlich sind.
- Trennen Sie das Gerät von der Stromquelle oder schalten Sie die automatische Steuerung aus, wenn in der Umgebung Reinigungs- oder Wartungsarbeiten wie beispielsweise Fensterputzen vorgenommen werden.
- Bei der Verwendung eines Totmannschalters sollten Sie sicherstellen, dass andere Personen Abstand halten.
- Verwenden Sie das Gerät nicht, wenn in der Umgebung Reinigungs- oder Wartungsarbeiten wie beispielsweise Fensterputzen vorgenommen werden.
- Der Rohrmotor darf nur mit extraniedriger Sicherheitsspannung geliefert werden, entsprechend der Markierung auf dem Gerät.
- Dieses Gerät enthält nicht ersetzbare Batterien.

## Wichtige Installationshinweise

WARNUNG: Wichtige Sicherheitshinweise.

Befolgen Sie sämtliche Hinweise, da eine fehlerhafte Installation zu ernststen Verletzungen führen kann.

- Dieser Motor kann nur mit weichen Materialien für die Antriebsteile verwendet werden.
- Gefährliche ungeschützte bewegliche Teile des Antriebs sollten mehr als 2,5m über dem Boden bzw. einer anderen Oberfläche, von der aus auf das Gerät zugegriffen werden kann, installiert werden.
- Installieren Sie das betätigende Element der Handauslösung auf einer Höhe von weniger als 1,8m.
- Das betätigende Element eines Totmannschalters sollte sich in Direktsicht des Antriebsteils befinden, aber entfernt von den beweglichen Teilen. Es sollte auf mindestens 1,5m Höhe installiert werden und nicht erreichbar für andere Personen sein.
- Die Masse und Maße der Antriebsteile sollte kompatibel sein mit dem Nenndrehmoment und der Nennbetriebszeit.





- Die festen Steuerelemente sollten nach der Installation deutlich sichtbar sein.
- Das Antriebsteil sollte kompatibel sein mit dem Nenndrehmoment 6 N.m und der Nennbetriebszeit (12min).
- Minimaler Rohrdurchmesser:  $\varnothing 35\text{mm}$ .
- Der Antrieb sollte auf einer Höhe von mindestens 2,5m oberhalb des Bodens bzw. einer anderen Oberfläche, von der aus das Gerät erreicht werden kann, installiert werden.
- Die allpolige Trennung muss gemäß den Verdrahtungsregeln in die feste Verkabelung integriert werden.

## FCC-Handbuch | FCC ID: ZY4CM06B

### Regulierungsinformationen

#### 1 FCC Information für Benutzer

Dieses Produkt enthält keine durch den Benutzer zu wartenden Komponenten und darf ausschließlich mit genehmigten Antennen verwendet werden. Jegliche Änderungen oder Modifizierungen des Produkts machen sämtliche regulatorischen Zertifikate und Genehmigungen ungültig.

#### 2 FCC Hinweis zu elektronischen Emissionen

Dieses Gerät entspricht Abschnitt 15 der FCC-Richtlinien.

Bei Betrieb müssen die folgenden zwei Bedingungen erfüllt sein:

1. Dieses Gerät darf keine schädigenden Interferenzen verursachen
2. Dieses Gerät muss jede empfangene Interferenz akzeptieren, einschließlich Interferenz, die unerwünschten Betrieb zur Folge haben könnte.

#### 3 FCC Funkstörungserklärung

Dieses Gerät wurde getestet. Es wurde festgestellt, dass es die Begrenzungen für ein digitales Gerät der Klasse B erfüllt, wie in Abschnitt 15 der FCC Richtlinien ausgeführt. Diese Begrenzungen dienen dazu, angemessene Sicherheit gegen schädigende Interferenzen zu wahren, wenn das Gerät in einer kommerziellen Umgebung betrieben wird. Dieses Gerät erzeugt und nutzt Hochfrequenzenergie und kann dieselbe ausstrahlen. Wenn es nicht gemäß den Hinweisen installiert und verwendet wird, kann es schädigende Interferenzen für Funkgeräte verursachen. Der Betrieb dieses Geräts in einer Wohnumgebung kann schädigende Interferenzen verursachen. In diesem Fall muss der Benutzer die Interferenz auf seine eigenen Kosten korrigieren.

Sollte das Gerät schädigende Interferenzen für Radio- oder Fernsehempfang verursachen, was durch das An- und Abschalten des Geräts festgestellt werden kann, sollte der Benutzer versuchen, die Interferenz mit einer oder mehreren der folgenden Methoden zu korrigieren:

- Richten Sie die Empfangsantennen neu aus oder platzieren Sie sie anders.
- Vergrößern Sie den Abstand zwischen dem Gerät und dem Empfänger
- Verbinden Sie das Gerät mit einer Steckdose eines anderen Stromkreises als jener, mit dem der Empfänger verbunden ist
- Bitten Sie den Händler oder einen erfahrenen Radio-/TV-Techniker um Rat

#### EU-Konformitätserklärung

Hiermit erklärt Coulisse, dass der Funkgerätetyp CM-06 die Richtlinie 2014/53/EU erfüllt.

Der vollständige Text der EU-

Konformitätserklärung ist im Internet unter

folgender Adresse verfügbar: [www.coulisse.com](http://www.coulisse.com).





MOTION CM-06 LI-ION ROHR MOTOR

**1** Die Jalousie installieren

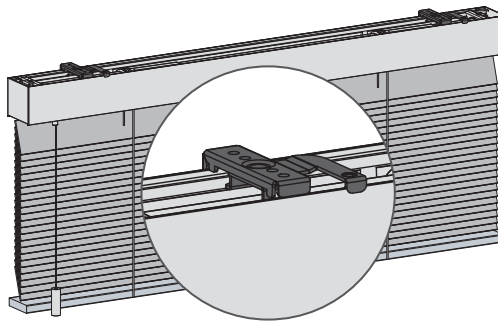
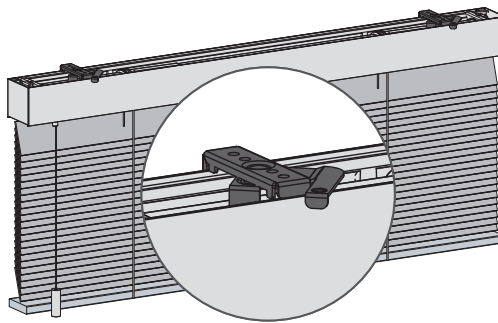
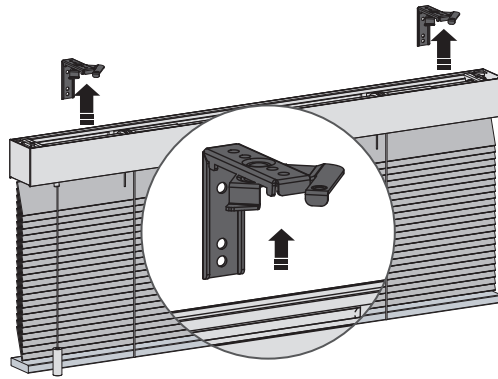





**2** Laden Sie die MOTION Blinds Bluetooth App herunter

**i** Scannen Sie den QR-Code auf Ihrer Jalousie mit der MOTION Blinds Bluetooth-App, um Ihre Endgrenzen einzustellen. Sobald die Endgrenzen eingestellt sind, können Sie Ihre Jalousie mit Ihrem Telefon steuern. Um die Endgrenzen ohne Ihr Telefon einzustellen, fahren Sie bitte mit Schritt 3 fort.



**App Store**  
Laden Sie die  
MOTION Blinds Bluetooth  
App herunter  
[rtube.nl/red1614](http://rtube.nl/red1614)



**Google Play**  
Laden Sie die  
MOTION Blinds Bluetooth  
App herunter  
[rtube.nl/red1615](http://rtube.nl/red1615)



**2** Laden Sie die MOTION Blinds App herunter

**i** Mit der MOTION Blinds Bridge können Sie weitere Optionen freischalten, wie z. B. Sprachassistenten und die Möglichkeit, Ihre Jalousien zu steuern, wenn Sie nicht zu Hause sind.



**App Store**  
Laden Sie die  
MOTION Blinds  
Wi-Fi App herunter  
[rtube.nl/red981](http://rtube.nl/red981)



**Google Play**  
Laden Sie die  
MOTION Blinds  
Wi-Fi App herunter  
[rtube.nl/red982](http://rtube.nl/red982)





### 3 Den Programmknopf auf Ihrer Jalousie finden

**i** Jalousie

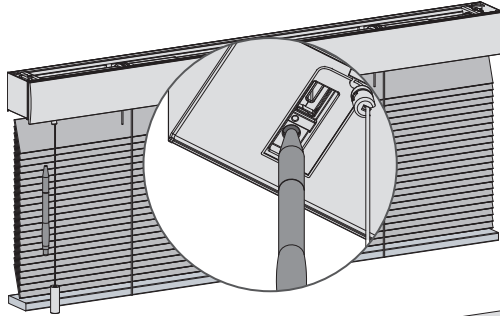

**i** Rollo

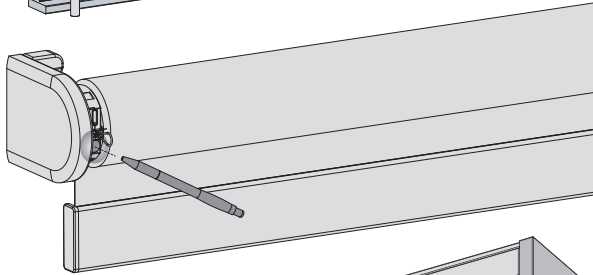

**i** Raffrollo

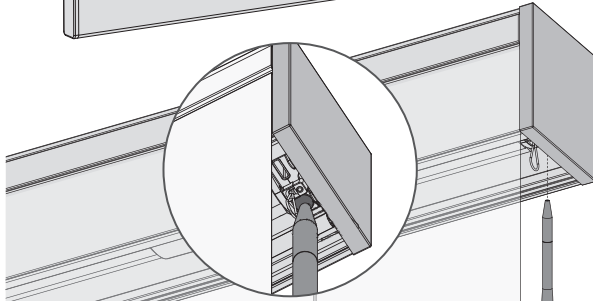

26

### 4 Den Motor aktivieren

**i** Aktivieren Sie den Motor, indem Sie ihn mit einem USB-C-Kabel aufladen. Eine grüne LED wird beginnen, zu blinken. Der Motor kann während des Aufladens verwendet werden. (Um den Motor ohne ein Mikro-USB-Kabel zu aktivieren, siehe Schritt 18)

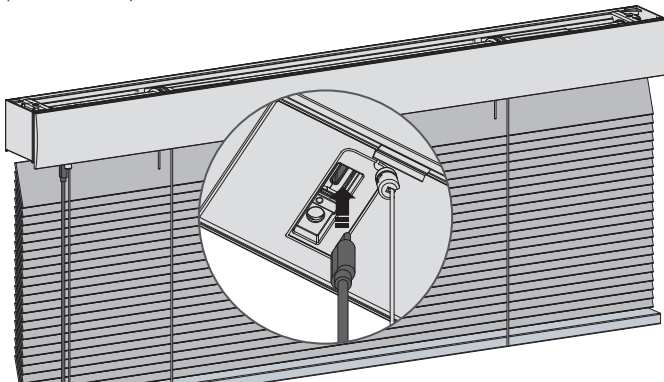

## 5 Mit einer Fernbedienung koppeln

- i** Mit einer Fernbedienung koppeln, mit der sich Jalousien programmieren lassen. In diesem Handbuch ist ein CM-12 dargestellt.

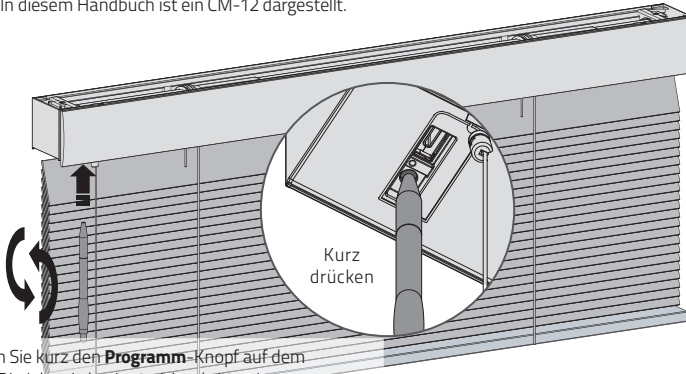

- 5.1** Drücken Sie kurz den **Programm**-Knopf auf dem Motor. Die Jalousie beginnt, sich schrittweise zu bewegen, um anzuzeigen, dass der Programmmodus aktiviert wurde. (Die Jalousie bewegt sich schrittweise, bis der Programmmodus deaktiviert wird.)
- 5.2** Wählen Sie den gewünschten Kanal für die Jalousie aus, indem Sie den Knopf zur **Kanalauswahl** auf der Fernbedienung betätigen.
- 5.3** Drücken Sie den **Kopplungs**-Knopf auf der Rückseite der Fernbedienung, um die Jalousie mit dem ausgewählten Kanal zu verkoppeln. Die Jalousie wird kurz darauf die Bewegungen einstellen, um zu signalisieren, dass die Fernbedienung mit der Jalousie verkoppelt wurde.

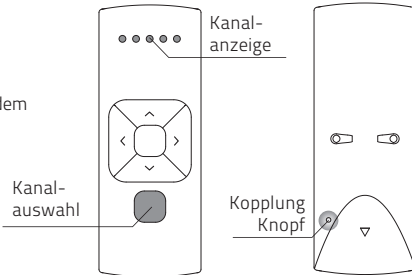

- i** Wiederholen Sie die Schritte 5.1 - 5.3, um ein Jalousie von einem Kanal zu entfernen.

- i** Obere und untere Endpositionen müssen programmiert werden, um ein Jalousie ordnungsgemäß zu verwenden und Schäden zu vermeiden. Fahren Sie fort mit Schritt 11, falls die Endpositionen bereits eingestellt sind.

## 6 Rotationsrichtung überprüfen



### WARNUNG:

Beschädigungsgefahr. Halten Sie die Jalousie an, bevor es die Endpositionen erreicht.

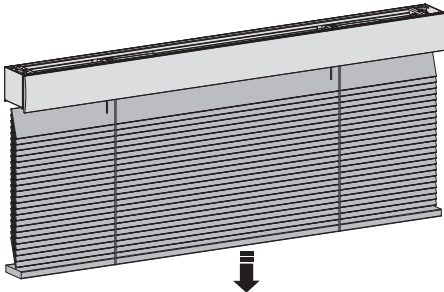

- 6.1** Drücken Sie kurz den **Runter**-Knopf, um zu prüfen, ob die Jalousie sich in der richtigen Richtung entrollt. Wenn die Jalousie sich nach oben bewegt, muss die Rotationsrichtung verändert werden.
- 6.2** Drücken Sie gleichzeitig den **Runter**- und **Rauf**-Knopf, um die Rotationsrichtung zu verändern.

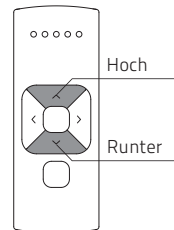



**7** Untere Position einstellen

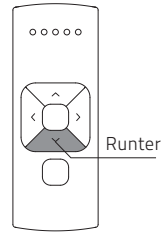
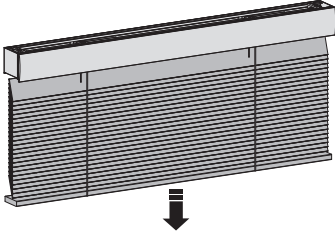

- 7.1** Drücken und halten Sie den **Runter**-Knopf, bis die Jalousie die gewünschte untere Position erreicht. **WARNUNG:** Beschädigungsgefahr. Bringen Sie die Jalousie langsam in die untere Position.

**8**

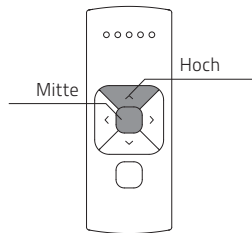
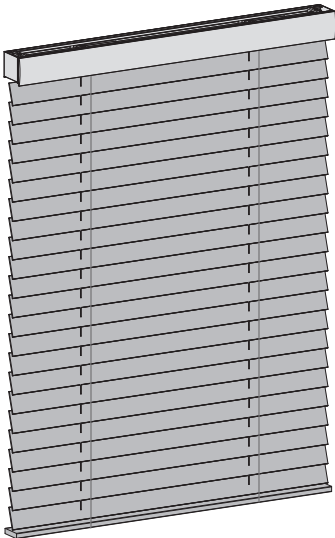

- 8.1** Halten Sie gleichzeitig den **mittleren** und den **Rauf**-Knopf gedrückt, bis die Jalousie aufhört, sich schrittweise zu bewegen, und wieder anfängt, sich schrittweise zu bewegen. Die untere Position wurde gespeichert.





## 9 Obere Position einstellen

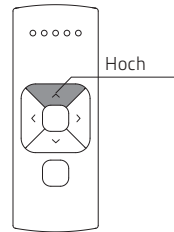
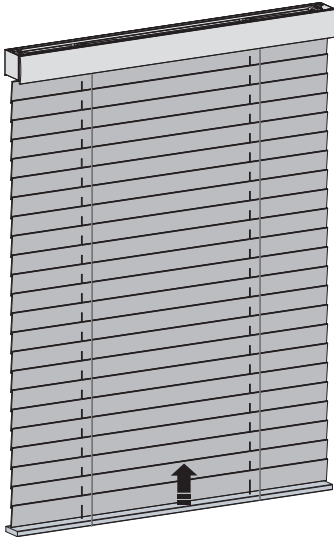

- 9.1 Drücken und halten Sie den **Rauf**-Knopf, bis die Jalousie die gewünschte obere Position erreicht.

**WARNUNG:** Beschädigungsgefahr.  
Bringen Sie die Jalousie langsam in die obere Position.

## 10

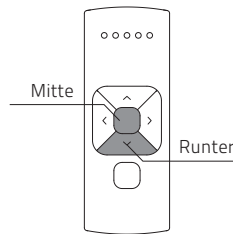
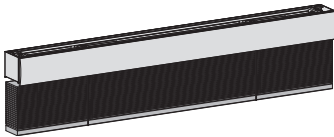

- 10.1 Halten Sie gleichzeitig den **mittleren** und den **Runter**-Knopf gedrückt, bis die Jalousie aufhört, sich schrittweise zu bewegen, und wieder anfängt, sich schrittweise zu bewegen. Die obere Position wurde gespeichert.





## 11 Lieblingsposition einstellen (optional)

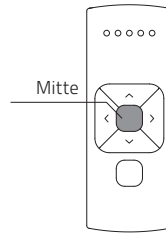
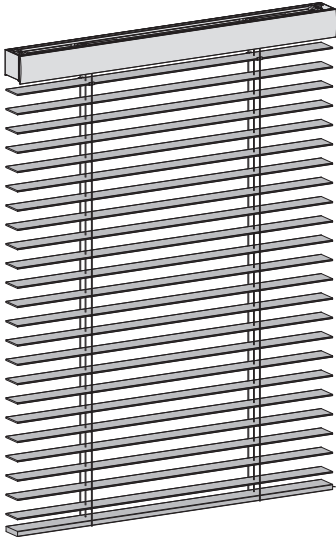

- 11.1 Bringen Sie die Jalousie in Ihre gewünschte Lieblingsposition.
- 11.2 Halten Sie den mittleren Knopf gedrückt, um diese Lieblingsposition zu speichern. Die Jalousie hört kurz auf, sich zu bewegen, um anzuzeigen, dass die Lieblingsposition gespeichert wurde.

## 12 Programmiermodus deaktivieren

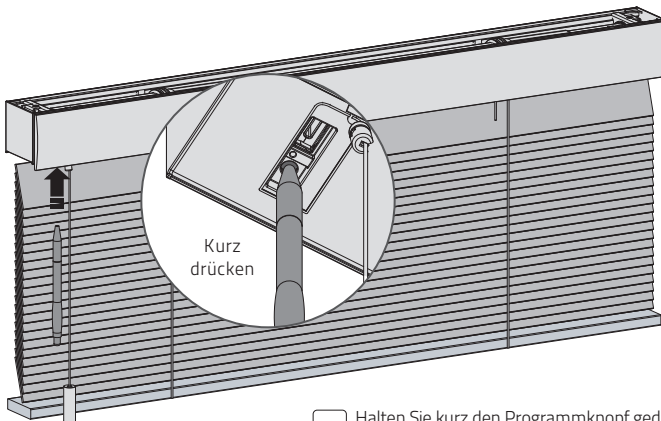

- 12.1 Halten Sie kurz den Programmknopf gedrückt, um den Programmiermodus zu deaktivieren. Die Jalousie hört auf, sich zu bewegen, und kann normal benutzt werden.

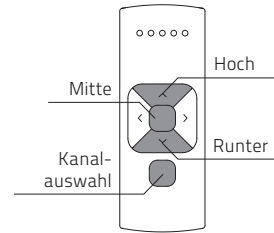
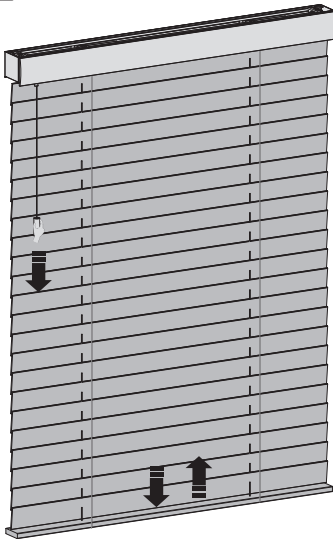

**13** Die Jalousie benutzen

- i** **Zieh-Steuerung:** Ziehen Sie einmal, um die Jalousie in die Endpositionen zu fahren. Ziehen Sie erneut, um die Jalousie zu stoppen.
- Direktsteuerung aus:** Die Jalousie kippt langsam und fährt mit normaler Geschwindigkeit hoch.
- Direktsteuerung ein:** Die Jalousie kippt und hebt mit normaler Geschwindigkeit.
- i** **Fernbedienung:** Wählen Sie mit der **Kanaltaste** den Kanal, mit dem die Jalousie gekoppelt wurde.
- Direktsteuerung aus:** Drücken Sie kurz die **Hoch-** oder **Runter-**Knopf, um die Jalousie leicht zu kippen. Halten Sie die **Hoch-** oder **Runter-**Knopf für 2 Sekunden gedrückt und die Jalousie fährt in die Endposition. Drücken Sie die **Mitteltaste**, um die Jalousie zu stoppen.
- Direktsteuerung ein:** Durch einmaliges Drücken der **Hoch-** oder **Runter-**Knopf fährt die Jalousie in die Endposition. Drücken Sie die **mittleren** Knopf, um die Jalousie zu stoppen.

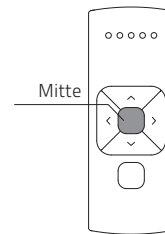
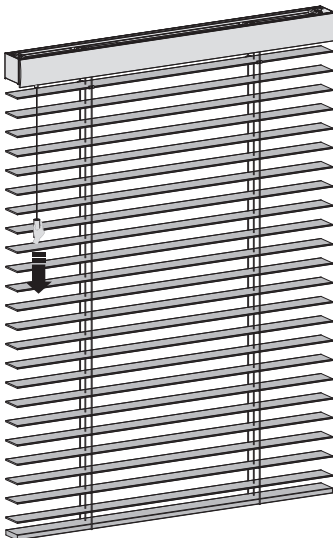
**14** In Lieblingsposition bringen

- i** **Zieh-Steuerung:** Ziehen und halten Sie die Jalousie, um es in Ihre Lieblingsposition zu bringen.
- i** **Fernbedienung:** Halten Sie den **mittleren** Knopf, um die Jalousie in Ihre Lieblingsposition zu bringen.



## 15 Lieblingsposition neu einrichten

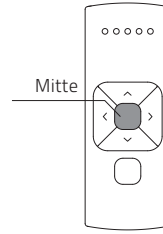
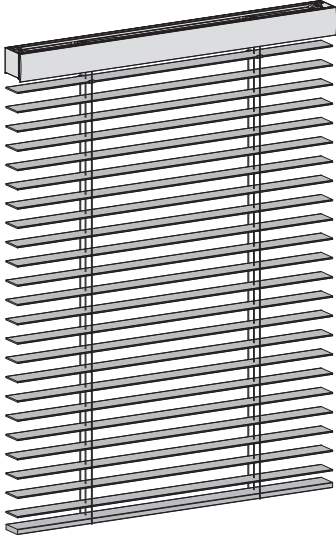

- 15.1 Versetzen Sie die Jalousie in Ihre gewünschte Lieblingsposition.
- 15.2 Drücken Sie den **Programm**-Knopf auf den Motor, um den Programmiermodus zu aktivieren. Die Jalousie beginnt, sich schrittweise zu bewegen.
- 15.3 Halten Sie den **mittleren** Kopf gedrückt, um die aktuelle Position als Lieblingsposition zu speichern. Die Jalousie hört kurz darauf auf, sich zu bewegen, um anzuzeigen, dass die Lieblingsposition gespeichert wurde.
- 15.4 Drücken Sie den **Programm**-Knopf auf dem Motor, um den Programmiermodus zu deaktivieren. Die Jalousie hört auf, sich zu bewegen.

32

## 16 De-activate direct control



Wenn Sie den Hoch- oder Runter-Knopf auf der Fernbedienung drücken, bewegt sich die Jalousie direkt in seine Endpositionen (Direktsteuerung). Um die Jalousie mit dem Hoch- und Runter Knopf in kleineren Schritten zu steuern, können Sie die Direktsteuerung deaktivieren. Nun bewegt sich die Jalousie nur dann direkt in seine Endpositionen, wenn der Hoch- oder Runter-Knopf länger als zwei Sekunden gedrückt wird. Der Motor kippt langsam, wenn Sie die Zugfunktion verwenden.

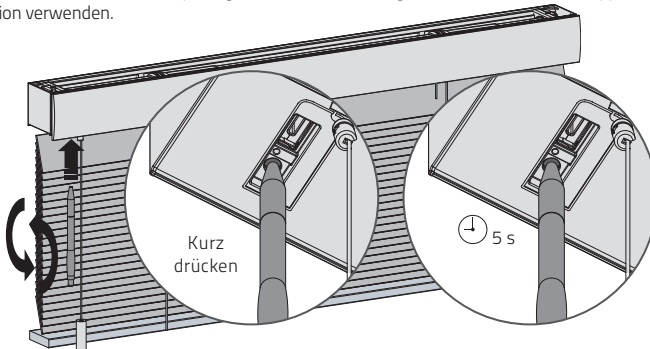

- 16.1 Drücken Sie den **Programm**-Knopf auf dem Motor, um den Programmiermodus zu aktivieren. Die Jalousie beginnt, sich schrittweise zu bewegen.
- 16.2 Halten Sie den **Programm**-Knopf gedrückt, bis die Jalousie aufhört, sich zu bewegen (ca. 5 Sekunden), um die Direktsteuerung zu aktivieren oder zu deaktivieren.



## 17 Batterie wieder aufladen

Verwenden Sie ein USB-C Kabel, um den Motor aufzuladen

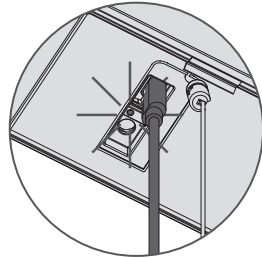
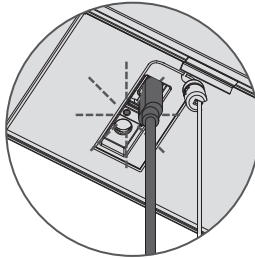
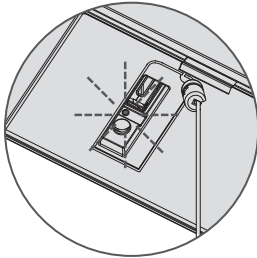

LED-Lampe blinkt rot  
während des Betriebs;  
Batterie aufladen



LED-Lampe blinkt  
grün;  
Batterie wird geladen



LED-Lampe leuchtet  
dauerhaft grün;  
Batterie ist vollständig  
geladen

### **i** Jalousie auf Werkseinstellungen zurücksetzen

- i** Sie können entweder nur die Endpositionen neu einstellen oder das Gerät auf die Werkseinstellungen zurücksetzen. Wenn Sie das Gerät auf die Werkseinstellungen zurücksetzen, werden die Endpositionen sowie die Verbindung zu sämtlichen gekoppelten Fernbedienungen gelöscht.

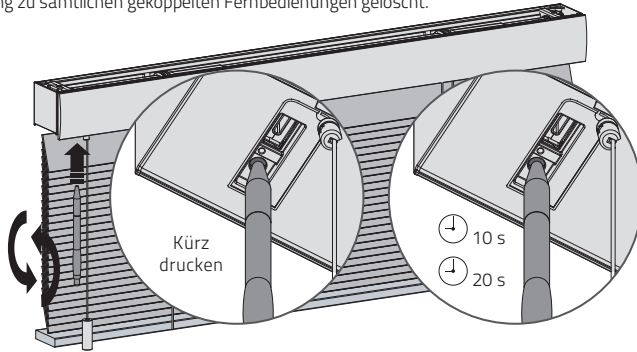

- .1** Drücken Sie den Programmknopf auf dem Motor, um den Programmiermodus zu aktivieren.

- i** **Endpositionen löschen:** Um die Endpositionen der Jalousie zu löschen, halten Sie den **Programm**-Knopf gedrückt, bis die Jalousie zum ersten Mal aufhört, sich schrittweise zu bewegen. Anschließend halten Sie den Knopf gedrückt, bis die Jalousie ein zweites Mal aufhört, sich zu bewegen. (Ca. 10 Sekunden)
- i** **Auf Werkseinstellungen zurücksetzen:** Um die Jalousie auf Werkseinstellungen zurückzusetzen, halten Sie den Knopf für mindestens 20 Sekunden gedrückt. Die Jalousie wird zweimal aufhören, sich schrittweise zu bewegen. Nach dem zweiten Stopp wird die Jalousie einen einzigen weiteren Schritt machen, um die Zurücksetzung auf Werkseinstellungen zu bestätigen.

### **i** Bluetooth zurücksetzen

- i** Halten Sie die Taste 10 Sekunden lang gedrückt, um die Bluetooth-Kopplung zurückzusetzen. Jedes gepaarte Gerät wird zurückgesetzt.

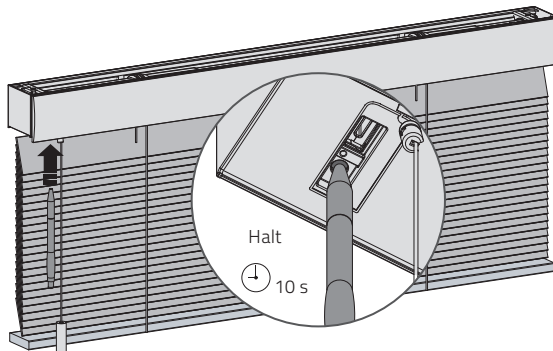

**18** Motor aktivieren / deaktivieren

**i** Um eine Beschädigung der Jalousies zu vermeiden, verfügt der Motor über einen Transportmodus, der sicherstellt, dass die Jalousie nicht vor der Installation in Betrieb genommen wird.

**18.1** Halten Sie den Programmknopf gedrückt und ziehen Sie zweimal, um den Motor zu aktivieren oder zu deaktivieren. Der Motor kann auch aktiviert werden, indem Sie ihn mit einem USB-C Kabel aufladen.

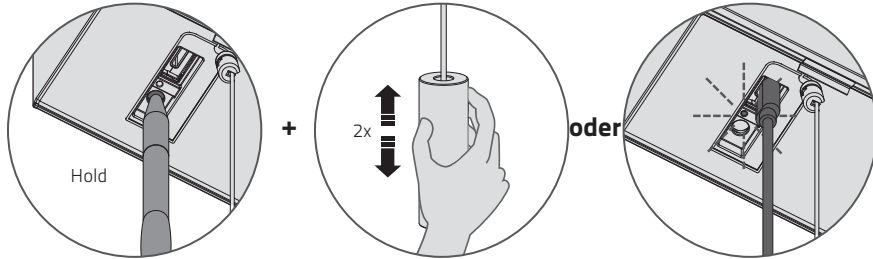

## Häufig gestellte Fragen

Problem	Grund	Lösung
Jalousie funktioniert nicht.	Motor ist im Transportmodus.	Aktivieren Sie den Motor. Siehe Schritt 18.
	Motorbatterie ist leer.	Laden Sie den Motor auf. Siehe Schritt 17.
	Die Fernbedienungsbatterie ist leer. (LEDs der Fernbedienung blinken schnell.)	Ersetzen Sie die Batterie in der Fernbedienung. Siehe Handbuch der Fernbedienung.
	Fernbedienungsbatterie ist falsch eingesetzt.	Ersetzen Sie die Batterie in der Fernbedienung. Siehe Handbuch der Fernbedienung.
	Hochfrequenzstörung	Stellen Sie sicher, dass die Motorantenne sich nicht neben Metallobjekten befindet.
	Der Abstand der Fernbedienung zum Motor ist zu groß.	Nähern Sie sich dem Motor.
	Die Fernbedienung ist nicht mit die Jalousie verbunden.	Koppeln Sie die Fernbedienung mit dem Motor. Siehe Schritt 3.
Motor-LED blinkt rot.	Die Motorbatterie ist leer.	Laden Sie den Motor auf. Siehe Schritt 18.
Jalousie lädt nicht auf.	Ladegerät ist nicht angeschlossen oder funktioniert nicht.	Probieren Sie ein anderes Ladegerät aus oder stellen Sie sicher, dass das Ladegerät mit einer Stromquelle verbunden ist.
Mehrere Jalousien reagieren auf eine Fernbedienung. (Es ist nicht möglich, ein einzelnes Jalousie zu programmieren)	Mehrere Jalousien sind mit einem einzigen Kanal gekoppelt.	Koppeln Sie das Jalousie zum Programmieren an einen freien Kanal, oder verwenden Sie die Einzelauswahl, um das Jalousie zu programmieren.
Jalousie bewegt sich in kleinen Schritten.	1) Keine Endpositionen programmiert. 2) Direktsteuerung ist deaktiviert.	1) Endpositionen programmieren. Siehe Schritte 7 - 10. 2) Direktsteuerung aktivieren. Siehe Schritt 16.
Liebingsposition kann nicht programmiert werden	Keine Endpositionen sind programmiert.	Endpositionen programmieren. Siehe Schritte 7 - 10.
Jalousie fährt zu weit nach unten.	Endpositionen sind falsch programmiert.	Endpositionen neu programmieren. Siehe Schritte 7 - 10.
Jalousie bewegt sich in die entgegengesetzte Richtung.	Die Rotationsrichtung ist falsch eingestellt.	Rotationsrichtung ändern. Siehe Schritt 6.
Die Jalousie bewegt sich hoch und runter.	Die Jalousie befindet sich im Programmiermodus.	Drücken Sie den Programmknopf auf dem Motor, um den Programmiermodus zu verlassen.



MOTION CM-06 LI-ION ROHR MOTOR





Für die neuesten Informationen und  
aktualisierte Handbücher besuchen Sie  
bitte [rtube.nl/cm-06](http://rtube.nl/cm-06)

Haftungsausschluss:

© Copyright Coulisse

Alle Rechte vorbehalten. Keine der hier aufgeführten Inhalte dürfen ohne schriftliche Zustimmung des Herausgebers reproduziert, in elektronischen Systemen verarbeitet oder gespeichert werden, weder elektronisch, noch maschinell, bildtechnisch, digital oder auf irgendeine andere Art und Weise. Obwohl diese Bedienungsanleitung sorgfältig zusammengestellt wurde, können Fehler enthalten sein.

Coulisse B.V. ist nicht verantwortlich für Schäden, die aufgrund von fehlerhaften Informationen in dieser Bedienungsanleitung zustande gekommen sind und übernimmt keinerlei Haftung. Coulisse B.V. behält sich das Recht vor, diese Bedienungsanleitung jederzeit zu überarbeiten und im Zuge dessen die Inhalte zu ändern. Coulisse B.V. ist nicht dazu verpflichtet, Personen oder Institutionen über vorgenommene Änderungen in dieser Bedienungsanleitung zu informieren.

Die aktuellste Version dieses Dokuments ersetzt automatisch die vorherige Version. Die aktuellste Version dieser Bedienungsanleitung ist auf [mycoulisse.com](http://mycoulisse.com) zu finden oder kann bei einer Kontaktperson bei Coulisse abgefragt werden.

Sollten Sie Anmerkungen oder Verbesserungsvorschläge zu dieser Bedienungsanleitung haben, sende Sie diese gerne an [manuals@coulisse.com](mailto:manuals@coulisse.com).



## CM-06 Moteurs tubulaires alimentés par batterie Li-ion avec traction et télécommande



### Caractéristiques du moteur



**Batterie Li-ion**  
Batterie intégrée  
au lithium-ion



**Rechargeable (USB)**  
Rechargeable avec  
USB -C

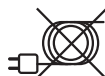

**Sans fil**  
Installation  
sans câble



**Régulateur de vitesse**  
Vitesse  
d'engrènement  
constante



**Bidirectionnel**  
Communication  
bidirectionnelle  
pour une réponse en  
temps réel

### Options de contrôle



**Contrôle de traction**  
Fonctionne avec  
contrôle de traction



**Télécommande**  
Fonctionne avec une  
télécommande



**Contrôle de l'application**  
Fonctionne avec  
l'application MOTION



**Connectivité**  
Compatible avec  
l'automatisation  
domestique et  
d'immeuble



**Connectivité**  
Compatible avec  
l'automatisation  
domestique et  
d'immeuble

### Support



**Vidéo**  
Comment installer,  
programmer et faire  
fonctionner  
[rtube.nl/red1613](https://rtube.nl/red1613)





# AVERTISSEMENT

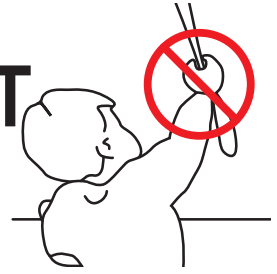

Lisez attentivement les instructions avant d'assembler et d'utiliser le produit.

Le montage peut être effectué par des non professionnels.

Usage intérieur uniquement

- Des cas d'étranglements dus aux boucles dans les cordons de hissage, chaînes, bandes et cordons intérieurs servant à actionner le produit ont déjà été observés chez de jeunes enfants.
- Pour éviter les étranglements et enchevêtrements, tenez les

cordons hors de portée des jeunes enfants. Les cordons peuvent s'enrouler autour du cou des enfants.

- Ne placez pas de lit d'enfant, parc ou meuble à proximité des cordons de hissage.
- Ne nouez pas les cordons entre eux.
- Assurez-vous que les cordons ne soient pas emmêlés et qu'ils ne forment pas de boucle.

## Nettoyage

Suivez les règles générales suivantes lors du nettoyage de la partie extérieure de l'appareil et de ses composants:

- Utilisez un chiffon non pelucheux, doux et humide. Veillez à ne pas laisser pénétrer d'humidité dans les ouvertures.
- N'utilisez pas d'aérosols, de solvants, d'alcool ou de produits abrasifs.

## Entretien et assistance

Ne procédez pas aux réparations vous-même. Ne tentez pas d'ouvrir ou de démonter l'appareil. Vous risquez de vous exposer à une décharge électrique et d'annuler la garantie limitée. Les pièces incluses ne peuvent faire l'objet d'aucun entretien par l'utilisateur.

## Obtention du service de garantie

Commencez par suivre les conseils du présent livret, puis rendez-vous chez votre revendeur local. Si le produit est endommagé ou ne fonctionne pas correctement, rendez-vous chez votre revendeur local pour connaître la procédure d'obtention du service de garantie.

## Recycler

Ce symbole indique que ce produit ne doit pas être jeté avec les déchets ménagers ordinaires et ce, dans toute l'UE. L'élimination incontrôlée des déchets pouvant porter préjudice à l'environnement ou à la santé humaine, veuillez le recycler de façon responsable, ce qui contribuera à la réutilisation durable de ressources. Pour renvoyer votre ancien appareil, veuillez utiliser les systèmes de traitement et de collecte ou contacter le détaillant qui vous a vendu le produit. Il sera en mesure de procéder au recyclage du produit en toute sécurité.



IP 20



Conforms to  
UL Std. 325  
Certified to  
CSA Std. C22.2 #247





## Instructions de sécurité importantes

AVERTISSEMENT : pour réduire le risque de blessure grave ou de mort. Pour la sécurité des personnes, il est important de suivre ces instructions. Conservez ces instructions.

- Lisez et suivez toutes les instructions d'installation.
- Cet appareil peut être utilisé par des enfants âgés de 8 ans et plus et par des personnes aux capacités physiques ou mentales réduites ou manquant d'expérience et de connaissances si elles sont sous surveillance ou si elles ont reçu des instructions relatives à l'utilisation sécurisée de l'appareil et si elles comprennent les dangers impliqués. Les enfants ne doivent pas jouer avec l'appareil. Le nettoyage et l'entretien ne doivent pas être effectués par des enfants sans surveillance.
- Ne laissez pas les enfants jouer avec des contrôles fixes. Conservez les télécommandes hors de la portée des enfants.
- Examinez fréquemment l'installation pour déceler des déséquilibres et des signes d'usure ou de dommages aux câbles et aux ressorts. Ne l'utilisez pas si une réparation ou un ajustement est nécessaire.
- Ce manuel d'instructions est également disponible sur le site Web.
- La transmission doit être déconnectée de sa source d'alimentation pendant le nettoyage, la maintenance et le remplacement des pièces.
- Le niveau de pression acoustique d'émission pondéré A de la transmission est égal ou inférieur à 70 dB (A).
- Usage intérieur et domestique seulement.
- Examinez fréquemment l'installation pour déceler des déséquilibres et des signes d'usure ou de dommages aux câbles et aux ressorts. Ne l'utilisez pas si une réparation ou un ajustement est nécessaire.
- Déconnectez la transmission de l'alimentation ou coupez les commandes automatiques lorsque des

travaux de maintenance, tels que le nettoyage des vitres, sont effectués à proximité.

- Lors de l'utilisation d'un commutateur de décalage, assurez-vous que les autres personnes se tiennent à l'écart.
- Ne l'utilisez pas lorsque des opérations de maintenance, telles que le nettoyage des vitres, sont effectuées à proximité.
- Le moteur tubulaire doit uniquement être alimenté à très basse tension de sécurité correspondant au marquage sur l'appareil.
- Cet appareil contient des piles non remplaçables.

## Instructions d'installation importantes

AVERTISSEMENT : instructions de sécurité importantes. Suivez toutes les instructions, car une installation incorrecte peut entraîner des blessures graves.

- Ce moteur ne peut être utilisé qu'avec un matériau souple pour les pièces entraînées.
- Les parties mobiles dangereuses non protégées du variateur doivent être installées à plus de 2,5 m au-dessus du sol ou à un autre niveau pouvant en permettre l'accès.
- Installez l'élément d'actionnement d'un déclencheur manuel à une hauteur inférieure à 1,8 m.
- L'élément d'actionnement d'un commutateur de rappel doit être situé à la vue directe de la partie entraînée mais à l'écart des parties mobiles. Il doit être installé à une hauteur minimale de 1,5 m et ne doit pas être accessible au public.
- La masse et la dimension de la partie entraînée doivent être compatibles avec le couple nominal et le temps de fonctionnement nominal.
- Les contrôles fixes doivent être clairement visibles après l'installation.
- La partie entraînée doit être compatible avec le couple nominal 6 N.m et le temps de fonctionnement nominal (12min).
- Diamètre minimum du tube :  $\varnothing 35\text{mm}$ .





- Le variateur est destiné à être installé à une hauteur d'au moins 2,5 m au-dessus du sol ou d'une autre niveau d'accès.
- La déconnexion de tous les pôles doit être incorporée dans le câblage fixe conformément aux règles de câblage.

## Manuel FCC | FCC ID: ZY4CM06B

### Informations réglementaires

#### 1 Informations FCC à l'utilisateur

Ce produit ne contient aucun composant réparable par l'utilisateur et ne doit être utilisé qu'avec des antennes agréées. Tout changement ou modification de produit annulera toutes les certifications et approbations réglementaires applicables.

#### 2 Avis d'émission électroniques de la FCC

Cet appareil est conforme à la partie 15 du règlement de la FCC.

Son utilisation est soumise aux deux conditions suivantes :

1. Cet appareil ne doit causer aucune interférence nuisible
2. Cet appareil doit accepter toute interférence reçue, y compris des interférences qui peuvent provoquer un fonctionnement non désiré.

#### 3 Déclaration d'interférence des fréquences radio de la FCC

Cet équipement a été testé et déclaré conforme aux limites d'un dispositif numérique de classe B, conformément à la Partie 15 des règles de la FCC. Ces limites sont conçues pour fournir une protection raisonnable contre les interférences nuisibles lorsque l'équipement est utilisé dans un environnement commercial. Cet équipement génère, utilise et peut émettre de l'énergie de fréquence radio et, s'il n'est pas installé et utilisé conformément aux instructions, il peut causer des interférences nuisibles aux communications radio.

Le fonctionnement de cet équipement dans une

zone résidentielle peut générer des interférences préjudiciables, auquel cas il appartiendra à l'utilisateur de corriger les interférences à ses frais. Si cet équipement provoque effectivement une interférence préjudiciable à la réception radio ou télévisuelle, ce qui peut être établi en éteignant et en rallumant l'équipement, l'utilisateur est invité à tenter de corriger l'interférence par une ou plusieurs des mesures suivantes :

- Réorienter ou repositionner l'antenne de réception
- Augmenter la distance entre l'équipement et le récepteur
- Connecter l'équipement à une prise sur un circuit différent de celui auquel le récepteur est connecté
- Consulter le revendeur ou un technicien radio/ télévision expérimenté pour obtenir de l'aide

#### Déclaration UE

Par la présente, Coulisse déclare que l'équipement radio de type CM-06 est conforme à la directive 2014/53/UE.

Le texte intégral de la déclaration de conformité UE est disponible à l'adresse Internet suivante : [www.my.coulisse.com](http://www.my.coulisse.com)



MOTION CM-06 MOTEUR TUBULAIRE LI-ION

**1** Installez votre store

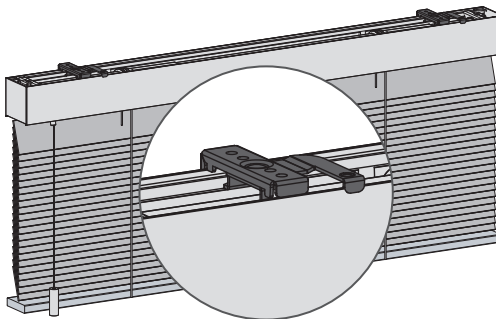
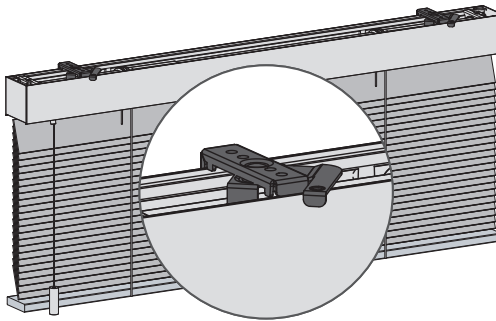
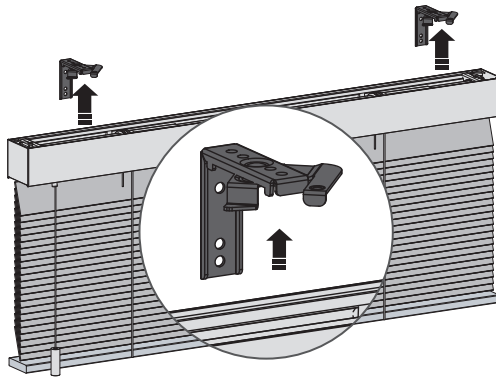

## 2 Téléchargez le MOTION Blinds Bluetooth app

- i** Scannez le code QR sur votre store avec l'application Bluetooth MOTION Blinds pour définir vos limites finales et, une fois les limites finales définies, vous pouvez contrôler vos stores avec votre téléphone. Pour définir les limites de fin de course sans votre téléphone, veuillez passer à l'étape 3.



**App Store**  
Téléchargez le  
MOTION Blinds  
Bluetooth app  
[rtube.nl/red1614](http://rtube.nl/red1614)



**Google Play**  
Téléchargez le  
MOTION Blinds  
Bluetooth app  
[rtube.nl/red1615](http://rtube.nl/red1615)



## 2 Téléchargez le MOTION Blinds app

- i** Avec le pont MOTION Blinds, vous pouvez débloquer davantage d'options, comme les assistants vocaux et la possibilité de contrôler vos stores lorsque vous n'êtes pas chez vous.



**App Store**  
Téléchargez le  
MOTION Blinds  
Wi-Fi app  
[rtube.nl/red981](http://rtube.nl/red981)



**Google Play**  
Téléchargez le  
MOTION Blinds  
Wi-Fi app  
[rtube.nl/red982](http://rtube.nl/red982)





## MOTION CM-06 MOTEUR TUBULAIRE LI-ION

### 3 Trouvez le bouton de programme sur votre store

**i** Store vénitien

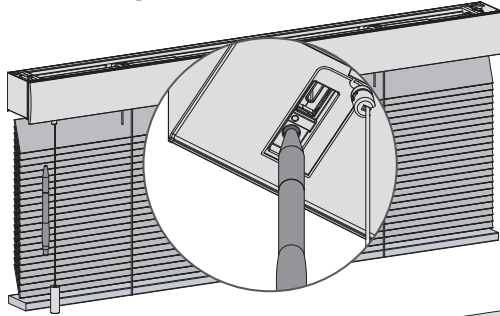

**i** Store à enrouleur

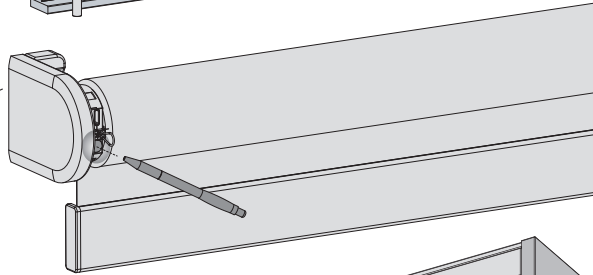

**i** Store romain

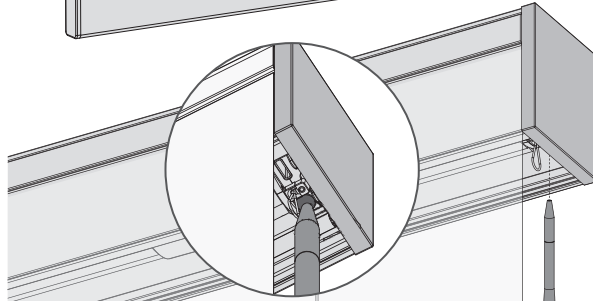

44

### 4 Activez le moteur

**i** Activez le moteur en le chargeant avec un câble USB-C. Une LED verte commencera à clignoter. Le moteur peut être utilisé pendant le chargement. (Pour activer le moteur sans câble USB-C, voir l'étape 18)

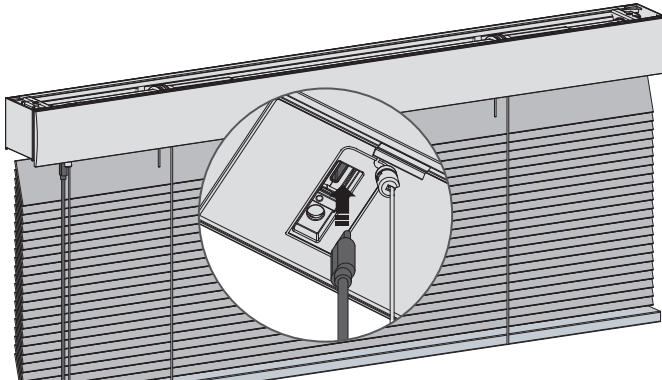

## 5 Associez une télécommande

- i** Associez une télécommande capable de programmer des stores.  
Dans ce manuel CM-12 est affiché.

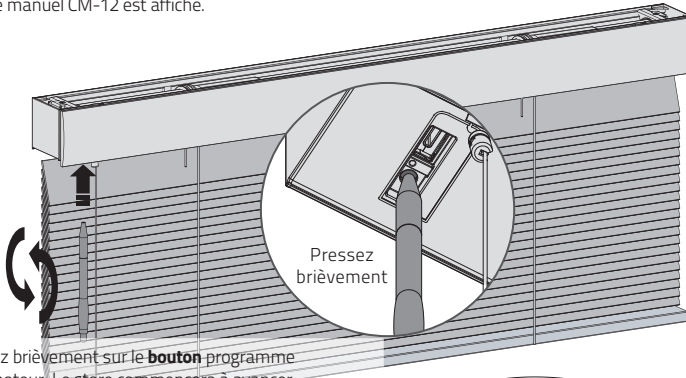

- 5.1** Appuyez brièvement sur le **bouton** programme sur le moteur. Le store commencera à avancer, indiquant que le mode programme a été activé. (Le store reste actif jusqu'à ce que le mode programme soit désactivé.)
- 5.2** Sélectionnez la chaîne souhaité pour le store en utilisant le **bouton** de sélection de chaîne sur la télécommande.
- 5.3** Appuyez **sur le bouton** de couplage à l'arrière de la télécommande pour coupler le store au chaîne sélectionné. Le store va bientôt s'arrêter de marcher indiquant que la télécommande a été jumelée au store.
- i** Répétez les étapes 5.1 à 5.3 pour supprimer un store d'un chaîne.

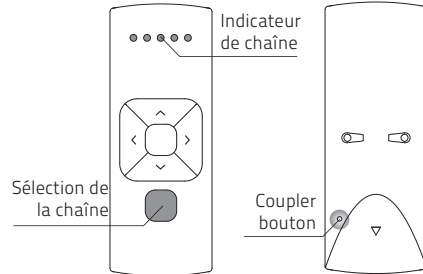

- i** Les limites d'extrémité doivent être programmées pour utiliser correctement un store et pour éviter qu'il ne soit endommagé. Passez à l'étape 11 si les limites d'extrémité sont déjà définies.

## 6 Vérifiez le sens de rotation



**ATTENTION** :risque de dommage. Arrêtez le store avant d'atteindre les positions finales.

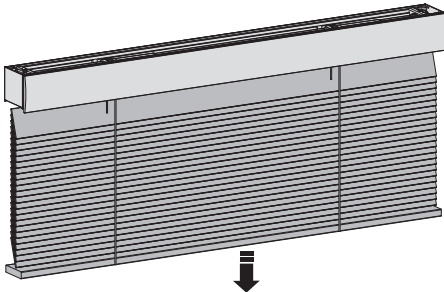

- 6.1** Appuyez brièvement sur la **touche** bas pour vérifier si le store se déroule correctement. Si le store se soulève, le sens de rotation doit être modifié.
- 6.2** Appuyez simultanément sur les **touches en haut et bas** pour changer le sens de rotation.

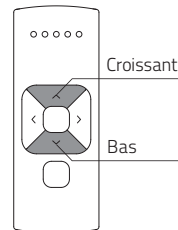



**7** Définir la position du bas

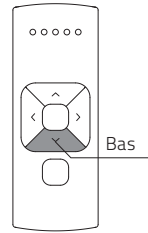
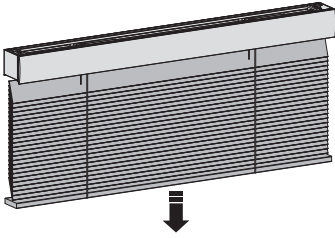

- 7.1** Appuyez et maintenez la **touche** bas jusqu'à ce que le store atteigne la position inférieure désirée.

**ATTENTION** :risque de dommage.  
Approcher lentement la position inférieure.

**8**

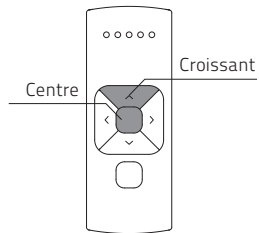
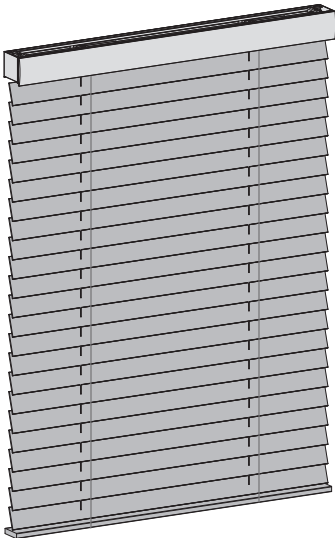

- 8.1** Tenez simultanément la touche **centre** et **croissant** jusqu'à ce que le store cesse de marcher et recommence à marcher. La position du bas a été enregistrée.





## 9 Définir la position du haut

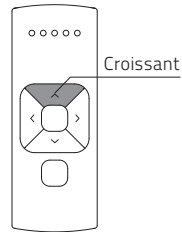
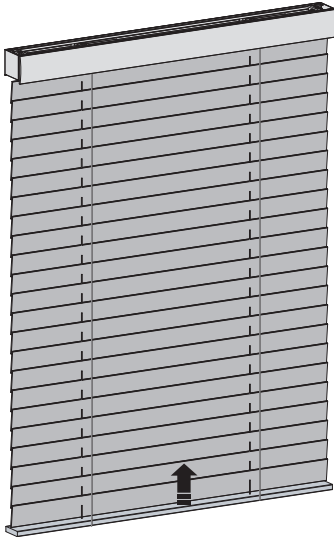

- 9.1 Appuyez et maintenez la **touche croissant** jusqu'à ce que le store atteigne la position supérieure désirée.

**ATTENTION** :risque de dommage.  
Approcher lentement la position supérieure.

## 10

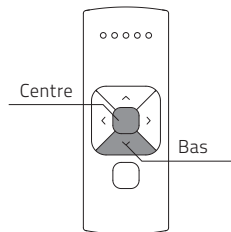
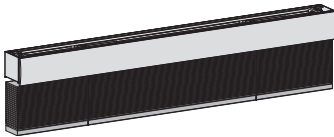

- 10.1 Tenez simultanément la touche **centre** et **bas** jusqu'à ce que le store cesse de marcher et recommence à marcher.  
La position du haut a été enregistrée.





## 11 Définir la position favorite (facultatif)

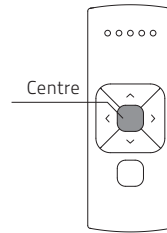
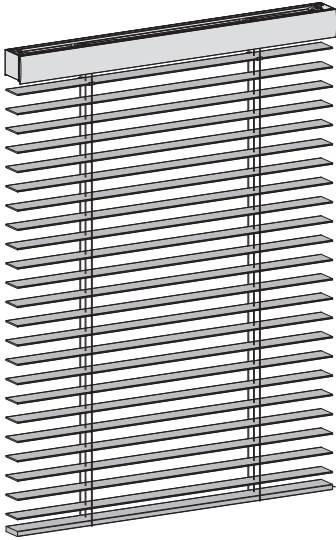

11.1 Déplacez le store vers une position favorite souhaitée.

11.2 Maintenez le bouton central pour enregistrer cette position favorite. Le store cessera bientôt de marcher, indiquant que la position favorite a été sauvegardée.

## 12 Désactivez le mode programme

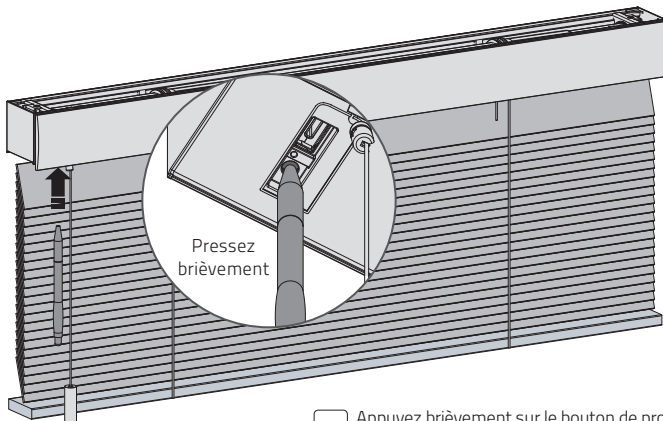

12.1 Appuyez brièvement sur le bouton de programme pour désactiver le mode programme. Le store cesse de marcher et peut être actionné.



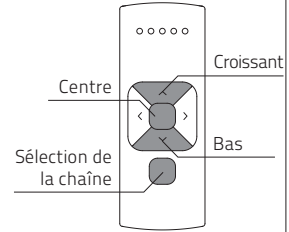
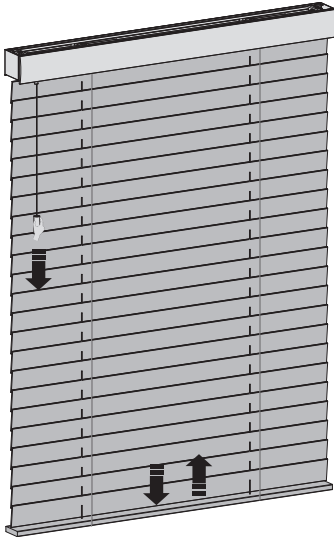

**13** Faire fonctionner le store

**i** **Contrôle de traction :** tirez une fois pour déplacer le store vers les positions finales. Tirez à nouveau pour arrêter le store.

**Commande directe désactivée :** Le store s'incline lentement et remonte à la vitesse normale.

**Commande directe activée :** Le store s'incline et se soulève à la vitesse normale.

**i** **Télécommande :** Choisissez le canal auquel le store a été apparié à l'aide du bouton de canal.

**Commande directe désactivée :** Appuyez brièvement sur le bouton **Croissant** ou de **Bas** pour incliner légèrement le store. Maintenez la touche **Croissant** ou de **Bas** pendant 2 secondes et le store se déplacera vers la position finale. Appuyez sur le bouton central pour arrêter le store.

**Commande directe sur :** Le store se déplace vers la position finale par une seule pression sur le bouton de **Croissant** ou de **Bas**. Appuyez sur le bouton centre pour arrêter le store.

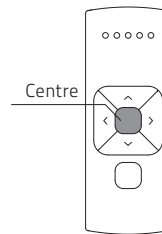
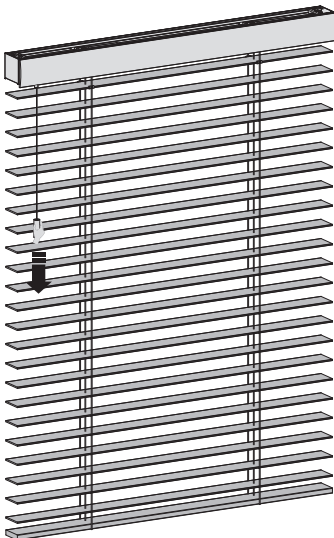
**14** Faites fonctionner à la position favorite

**i** **Contrôle de traction :** tirez et maintenez pour déplacer le store vers la position favorite.

**i** **Télécommande :** Maintenez le **bouton** centre pour déplacer le store vers la position favorite.

## 15 Réinitialiser la position favorite

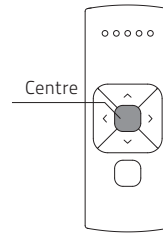
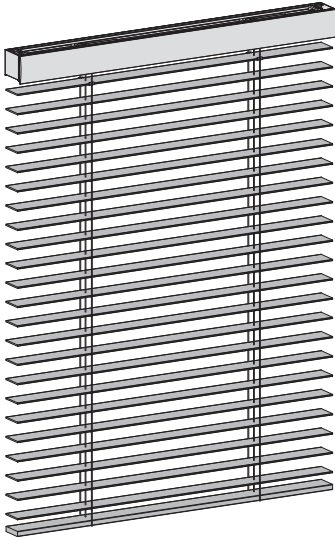

- 15.1 Déplacez le store vers une position favorite souhaitée.
- 15.2 Appuyez sur le **bouton** programme sur le moteur pour activer le mode programme. Le store commence à marcher.
- 15.3 Maintenez le **bouton** central pour enregistrer cette position favorite. Le store cessera bientôt de marcher, indiquant que la position favorite a été sauvegardée avec succès.
- 15.4 Appuyez sur le **bouton** programme sur le moteur pour désactiver le mode programme. Le store cesse de marcher.

50

## 16 Désactiver le contrôle direct

**i** Lorsque vous appuyez sur le bouton haut ou bas de la télécommande, le store se déplace directement vers ses positions finales (contrôle direct). Pour faire fonctionner le store avec des pas plus petits en utilisant les boutons haut et bas, le contrôle direct peut être désactivé. Maintenant, le store ne se déplace directement que vers ses positions finales lorsque le bouton haut ou bas est maintenu plus de deux secondes. Le moteur s'incline lentement lorsqu'on utilise la fonction de traction.

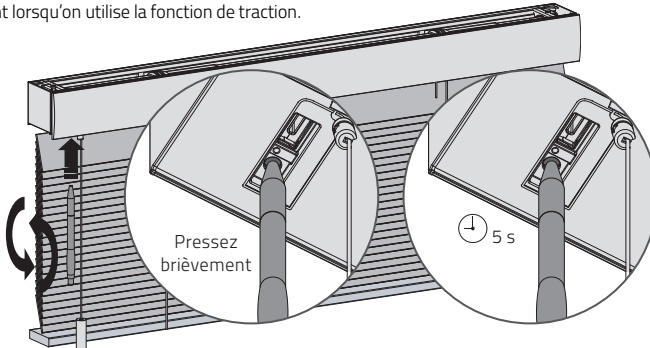

- 16.1 Appuyez sur le **bouton** programme sur le moteur pour activer le mode programme. Le store commence à marcher.
- 16.2 Hold the **program** button until the blind stops stepping (approximately 5 seconds) to de-activate or re-activate direct control.

## 17 Recharger la batterie

Utilisez un câble  
USB-C pour  
charger le moteur

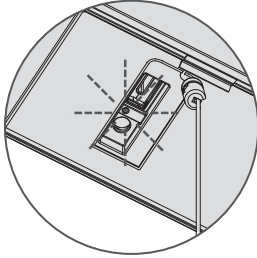

La lumière LED clignote  
en rouge pendant  
l'opération ;  
Charger la batterie

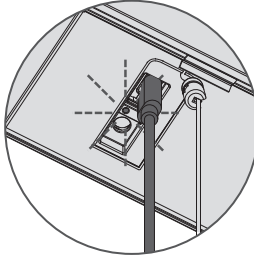

La lumière LED clignote  
en vert ; la batterie  
se charge

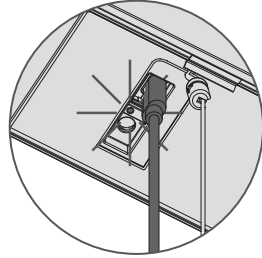

La lumière LED est  
constamment verte ;  
la batterie est complète-  
ment chargée

### **i** Réinitialiser le store

- i** Il est possible de supprimer uniquement les limites finales ou de réinitialiser les paramètres d'usine. La réinitialisation d'usine effacera les limites et supprimera la connexion à toute télécommande couplée.

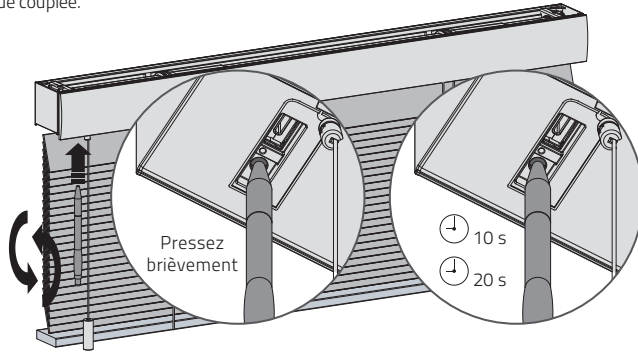

- .1** Appuyez sur le bouton de programme sur le moteur pour activer le mode programme.

- i** **Supprimer les limites finales** : pour supprimer les limites finales du store, tenez le bouton de **programme** jusqu'à ce que le store cesse de marcher pour la première fois, maintenez le bouton enfoncé jusqu'à ce que le store cesse de marcher pour la deuxième fois. (environ 10 secondes)
- i** **Retour aux paramètres d'usine** : pour réinitialiser le store aux valeurs par défaut, maintenez le bouton enfoncé pendant au moins 20 secondes. Le store cessera de marcher deux fois. Après le deuxième arrêt, le store fera un pas supplémentaire pour confirmer la réinitialisation d'usine.

52

### **i** Réinitialiser Bluetooth

- i** Maintenez le bouton enfoncé pendant 10 secondes pour réinitialiser le jumelage Bluetooth. Tout appareil apparié sera réinitialisé.

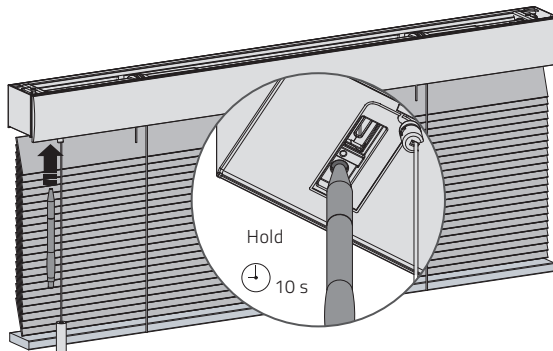

**18** Activer / désactiver le moteur

**i** Pour éviter que le store ne soit endommagé, le moteur dispose d'un mode de transport qui garantit que le store ne sera pas activé avant l'installation.

**18.1** Maintenez le bouton de programme enfoncé et tirez deux fois pour activer ou désactiver le moteur. Le moteur peut également être activé en le chargeant avec un câble micro USB.

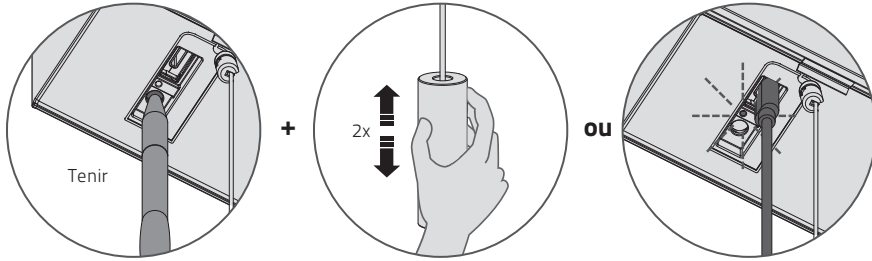

## Foire aux Questions

Problème	Cause	Solution
Le store ne fonctionne pas.	Le moteur est en mode de transport.	Activez le moteur. Voir l'étape 16.
	La batterie du moteur est vide.	Chargez le moteur. Voir l'étape 15.
	La batterie à distance est vide. (Les LED de la télécommande clignotent rapidement.)	Remplacez la batterie de la télécommande. Voir le manuel de la télécommande.
	La pile de la télécommande est mal insérée.	Remplacez la batterie de la télécommande. Voir le manuel de la télécommande.
	Perturbations par rayonnement radio fréquence	Assurez-vous que l'antenne du moteur n'obstrue pas les objets métalliques.
	La distance de la télécommande au moteur est trop loin.	Rapprochez-la du moteur.
	La télécommande n'est pas connectée au store.	Associez la télécommande au moteur. Voir étape 6.
La LED du moteur clignote en rouge.	La batterie du moteur est vide.	Chargez le moteur. Voir l'étape 15.
Le store ne charge pas.	Le chargeur n'est pas branché ou ne fonctionne pas.	Essayez un chargeur différent ou assurez-vous que le chargeur est branché dans la prise.
Plusieurs stores répondent à une télécommande. (Impossible de programmer un seul store)	Plusieurs stores sont associés à un seul chaîne.	Associez le store à un chaîne libre pour programmer ou utiliser la sélection unique pour programmer le store.
Le store se déplace à petits pas.	1) Aucune limite finale n'est programmée. 2) Le contrôle direct est désactivé.	1) Limites finales du programme. Voir l'étape 5 - 8. 2) Activer le contrôle direct. Voir l'étape 14.
La position préférée ne peut pas être programmée.	Aucune limite finale n'est programmée.	Limites finales du programme. Voir les étapes 5 - 8.
Le store s'abaisse trop loin.	Les limites finales sont programmées de manière incorrecte.	Reprogrammez les limites finales. Voir les étapes 5 - 8.
Le store se déplace dans la direction opposée.	Le sens de rotation a été réglé de façon incorrecte.	Changez le sens de rotation. Voir l'étape 6.
Le store continue à monter et descendre.	Le store est en mode programme.	Appuyez sur le bouton de programme sur le moteur pour quitter le mode programme.



MOTION CM-06 MOTEUR TUBULAIRE LI-ION





Pour les dernières informations et les  
manuels mis à jour, rendez-vous sur  
[rtube.nl/cm-06](http://rtube.nl/cm-06)

Clause de non-responsabilité :

© Copyright Coulisse

Tous droits réservés. Aucune partie de cette publication ne peut être reproduite, stockée dans un système de recherche informatique ou transmise, sous quelque forme ou par quelque moyen que ce soit (électronique, mécanique, par photocopie, enregistrement, numérique ou autre), sans le consentement écrit de l'éditeur.

Bien que ce manuel ait été composé avec le plus grand soin, Coulisse B.V. décline toute responsabilité pour les dommages dus à des erreurs et / ou des défauts dans ce manuel. Coulisse B.V. se réserve le droit de réviser le manuel et de réviser et / ou modifier son contenu à tout moment, sans obligation d'informer toute personne ou entité de telles révisions ou modifications.

La version la plus récente remplace les anciennes versions de ce manuel. La version la plus récente est disponible à l'adresse [my.coulisse.com](http://my.coulisse.com) ou contactez votre interlocuteur Coulisse.

Nous vous invitons à envoyer vos remarques et commentaires sur ce manuel à Coulisse à l'adresse : [manuals@coulisse.com](mailto:manuals@coulisse.com).



## CM-06

Buismotoren met trek- en afstandsbediening op basis van li-ionbatterij



### Kenmerken van de motor



**Li-ionbatterij**  
Geïntegreerde  
lithium-ionbatterij



**Oplaadbaar via USB-  
aansluiting**  
Oplaadbaar met  
USB -C

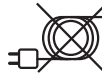

**Draadloos**  
Installatie zonder  
kabels



**Snelheidsregeling**  
Consistente  
rolsnelheid



**Bi-directioneel**  
Tweewegs  
communicatie voor  
realtime reactie

### Besturingsopties



**Trekbediening**  
Bedienen met  
trekbediening



**Afstandsbediening**  
Bediening met een  
afstandsbediening



**Bediening via app**  
Bediening met de  
MOTION-app



**Connectiviteit**  
Compatibel met  
domotica systemen



**Connectiviteit**  
Compatibel met  
domotica systemen

### Ondersteuning



#### Video

Uitleg over installatie,  
programmeren en  
bediening  
[rtube.nl/red1613](https://rtube.nl/red1613)







# WAARSCHUWING

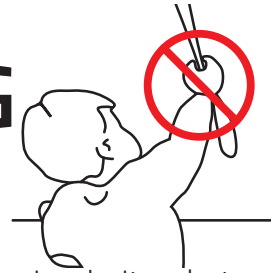

Lees deze handleiding aandachtig alvorens het product te monteren en te gebruiken. De montage kan worden uitgevoerd door niet-professionals. Alleen voor gebruik binnenshuis.

- Kleine kinderen kunnen verstrikt raken en stikken in lussen van trekkoorden, kettingen, linten en trekkoorden in het product zelf waarmee het product wordt bediend.

- Houd alle koorden buiten het bereik van kleine kinderen om wurging en verstrikking te voorkomen.
- Kinderen kunnen met hun nek in een koord verstrikt raken.
- Plaats bedden, kinderbedjes en meubilair niet in de buurt van koorden van raambekleding.
- Knoop koorden niet aan elkaar vast.
- Let erop dat koorden niet in elkaar draaien en een lus vormen.

## Reiniging

Volg de algemene regels voor het reinigen van het apparaat en de onderdelen:

- Gebruik een zachte, pluisvrije, licht vochtige doek. Voorkom dat er vocht in de openingen komt.
- Gebruik geen sprays, oplosmiddelen, alcohol of schurende middelen.

## Service & Ondersteuning

Voer zelf geen reparaties uit. Probeer het apparaat niet te open of te demonteren. Gevaar voor elektrische schokken en het vervallen van de garantie. Bevat geen door de gebruiker te vervangen onderdelen.

## Garantie

Volg altijd eerst de instructie in deze handleiding voordat u naar uw dealer gaat. Als het apparaat defect lijkt of niet goed functioneert ga dan naar uw dealer voor garantie.

## Recycle

Dit icoon geeft aan dat dit product niet samen met andere huishoudelijke apparaten mag worden weggegooid in de EU. Om mogelijke schade aan het milieu of de menselijke gezondheid te voorkomen, moet het op verantwoorde wijze worden gerecycled om duurzaam hergebruik van materiële hulpbronnen te bevorderen. Om uw gebruikte apparaat te retourneren, gebruikt u het retour- en verzamelstelsel of neemt u contact op met de retailer waar het product is gekocht. Zij kunnen dit product meenemen voor milieuvriendelijke recycling.



IP 20



Conforms to  
UL Std. 325  
Certified to  
CSA Std. C22.2#247



## Belangrijke veiligheidsinstructies

WAARSCHUWING: Om het risico op ernstige verwondingen of op de dood te verminderen is het belangrijk voor de veiligheid van personen om deze instructies te volgen. Bewaar deze instructies.

- Lees alle installatie-instructies en volg ze op.
- Dit apparaat kan worden gebruikt door kinderen vanaf 8 jaar, door personen met lichamelijke, zintuiglijke of verstandelijke beperkingen en door personen zonder ervaring en kennis, mits er sprake is van toezicht of van instructies over het veilige gebruik van het apparaat en mits ze de mogelijke gevaren van het gebruik ervan hebben begrepen. Laat kinderen niet met het apparaat spelen. Laat kinderen het apparaat niet zonder toezicht schoonmaken en onderhouden.
- Laat de kinderen niet spelen met vaste bedieningselementen. Houd de afstandsbediening buiten bereik van kinderen.
- Controleer regelmatig of de installatie niet uit balans is en of er sporen zijn van slijtage of schade aan kabels en veren. Gebruik het product niet als er reparatie of aanpassing nodig is.
- Deze handleiding is ook online beschikbaar.
- De aandrijving moet van de voedingsbron worden losgekoppeld tijdens het vervangen van onderdelen, schoonmaken en onderhouden.
- Het A-gewogen geluidsdrukniveau in de oren van de gebruiker is gelijk aan of minder dan 70 dB(A).
- Alleen voor gebruik binnenshuis en in huishoudelijke omgevingen.
- Koppel de aandrijving los van de voeding of schakel de automatische bediening uit wanneer er onderhoudswerkzaamheden in de omgeving worden uitgevoerd, zoals tijdens het wassen van ramen.
- Zorg dat er geen andere personen in de buurt zijn als u een dodemansschakelaar gebruikt.

- Bedien het product niet wanneer er onderhoudswerkzaamheden in de buurt worden uitgevoerd, zoals het wassen van ramen.
- De buismotor mag alleen werken met een veilige, extra lage spanning die overeenkomt met de markering op het apparaat.
- Dit apparaat bevat accu's die niet kunnen worden vervangen.

## Belangrijke installatie-instructie

WAARSCHUWING: Belangrijke veiligheidsinstructies. Volg alle instructies; onjuiste installatie kan tot ernstig letsel leiden.

- Deze motor kan alleen worden gebruikt met zacht materiaal voor aangedreven onderdelen.
- Gevaarlijke onbeschermde bewegende onderdelen van de aandrijving moeten hoger dan 2,5m boven de vloer of andere vlakke ondergrond die er toegang toe biedt worden geïnstalleerd.
- Installeer het bewegende deel van een handmatige vrijgave minder dan 1,8 m hoog.
- Het bewegende deel van een dodemansschakelaar moet binnen het zicht van het aangedreven onderdeel maar uit de buurt van bewegende onderdelen worden geplaatst. Het moet op een minimale hoogte van 1,5 m worden geïnstalleerd en ontoegankelijk zijn voor het publiek.
- De massa en dimensie van het aangedreven onderdeel moeten compatibel zijn met het nominale vermogen en de nominale bedrijfstijd.
- Vaste bedieningsonderdelen moeten na de installatie duidelijk zichtbaar zijn.
- Het aangedreven deel moet compatibel zijn met het nominale vermogen 6 N.m en de nominale bedrijfstijd (12 min.).
- Minimale buisdiameter: Ø 35 mm.





- De aandrijving is bedoeld om te worden geïnstalleerd op een hoogte van minimaal 2,5m boven de vloer of een andere ondergrond die toegang biedt.
- De ontkoppeling van alle polen moet in de vaste bedrading worden verwerkt volgens de bedradingsregels.
- De batterij moet uit het apparaat worden verwijderd voor het apparaat wordt gesloopt. Voor de batterij verwijderd kan worden, moet het apparaat worden losgekoppeld van het stroomnet. Gooi de batterij niet weg, maar lever deze in bij de daarvoor bedoelde inleverpunten.

## FCC-handleiding | FCC ID: ZY4CM06B

### Wettelijk verplichte informatie

#### 1 FCC-informatie voor de gebruiker

Dit product bevat geen onderdelen die door de gebruiker kunnen worden gerepareerd en mag alleen worden gebruikt met goedgekeurde antennes. Wijzigingen of aanpassingen aan het product zorgen dat wettelijke certificeringen en goedkeuringen die van toepassing zijn ongeldig worden.

#### 2 FCC-kennisgevingen inzake elektronische emissies

Dit apparaat voldoet aan deel 15 van de FCC-regels.

Op het gebruik zijn de volgende twee voorwaarden van toepassing:

1. Dit apparaat mag geen schadelijke storingen veroorzaken;
2. Dit apparaat moet bestand zijn tegen alle storingen die worden ontvangen, inclusief storingen die een ongewenste werking kunnen veroorzaken.

#### 3 FCC-verklaring inzake storingen door radiofrequentie

Deze apparatuur is getest en voldoet aan de beperkingen voor digitale apparaten van Klasse B, zoals beschreven in deel 15 van de FCC-regels. Deze limieten zijn opgesteld om redelijke bescherming te bieden tegen schadelijke storing wanneer de apparatuur in een bedrijfsomgeving wordt bediend. Deze apparatuur genereert en gebruikt radiofrequentie-energie en kan deze energie uitstralen; als de apparatuur niet wordt geïnstalleerd en gebruikt volgens de instructies, kan deze schadelijke storingen in de radiocommunicatie veroorzaken.

Gebruik van dit apparaat in een woonomgeving kan mogelijk schadelijke storing veroorzaken. In dat geval is de gebruiker verplicht om de storing voor eigen rekening te verhelpen.

Als dit apparaat schadelijke storing aan radiocommunicatie veroorzaakt (wat kan worden vastgesteld door de apparatuur uit en aan te zetten), dan wordt de gebruiker aangemoedigd om de storing te verhelpen door een van de volgende maatregelen uit te voeren:

- Verstel of verplaats de ontvangstantenne;
- Vergroot de afstand tussen de apparatuur en de ontvanger;
- Sluit de apparatuur op een stopcontact aan dat zich in een ander circuit bevindt dan het stopcontact van de ontvanger;
- Raadpleeg de leverancier of een ervaren radio-/tv-monteur voor hulp.

#### EU Declaration

Hierbij verklaart Coulisse dat de radioapparatuur type CM-06 voldoet aan richtlijn 2014/53/EU. De volledige EU-conformiteitsverklaring is beschikbaar op [www.my.coulisse.com](http://www.my.coulisse.com)





MOTION CM-06 BUISMOTOR (LI-ION)

**1** Installeer de jaloezie

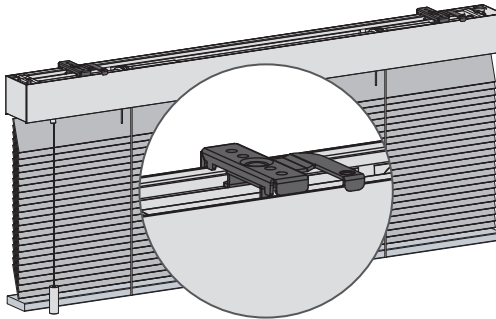
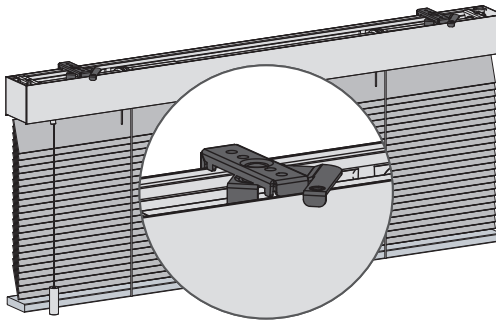
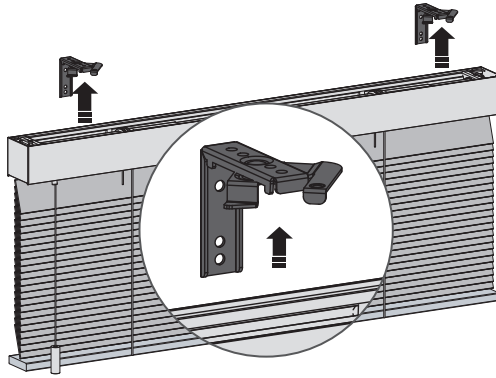

## 2 Download de MOTION Blinds Bluetooth app

- i** Scan de QR-code op uw jaloezie met de MOTION Blinds Bluetooth-app om uw eindposities in te stellen en zodra de eindposities zijn ingesteld, kunt u uw jaloezie met uw telefoon bedienen. Om de eindgrenzen zonder uw telefoon in te stellen, gaat u verder met stap 3.



**App Store**  
Download de  
MOTION Blinds  
Bluetooth app  
[rtube.nl/red1614](http://rtube.nl/red1614)



**Google Play**  
Download de  
MOTION Blinds  
Bluetooth app  
[rtube.nl/red1615](http://rtube.nl/red1615)



## 2 Download de MOTION Blinds app

- i** Met de MOTION Blinds bridge kunt u meer opties ontgrendelen, zoals spraakassistenten en de mogelijkheid om uw jaloezieën te bedienen wanneer u niet thuis bent.



**App Store**  
Download de  
MOTION Blinds  
Wi-Fi app  
[rtube.nl/red981](http://rtube.nl/red981)



**Google Play**  
Download de  
MOTION Blinds  
Wi-Fi app  
[rtube.nl/red982](http://rtube.nl/red982)





## MOTION CM-06 BUISMOTOR (LI-ION)

### 3 Zoek de programmeerknop op uw raambekleding

**i** Jaloezie

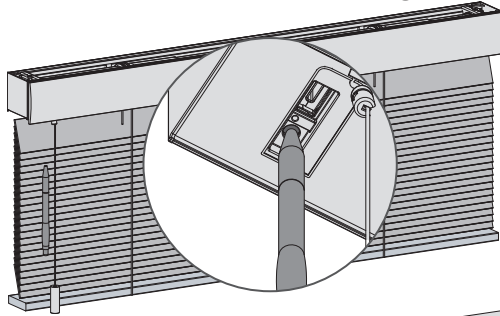

**i** Rolgordijn

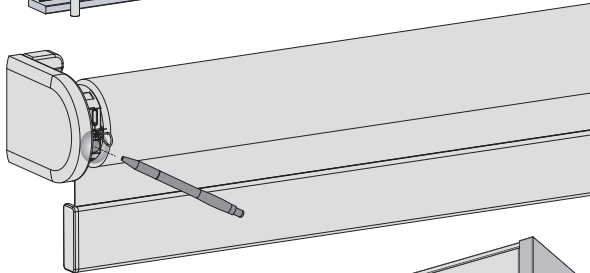

**i** Vouwgordijn

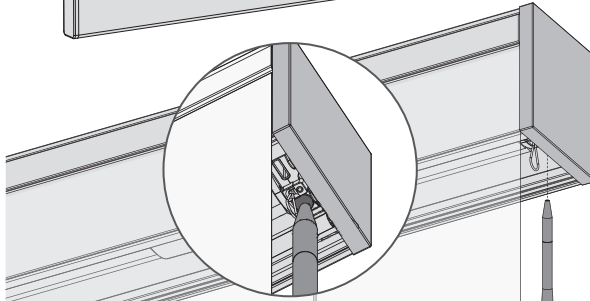

### 4 Activeer de motor

**i** Activeer de motor door deze op te laden met een USB-C kabel. Een groen ledlampje begint te knipperen. De motor kan tijdens het opladen worden gebruikt. (Zie stap 18 om de motor te activeren zonder USB-C kabel)

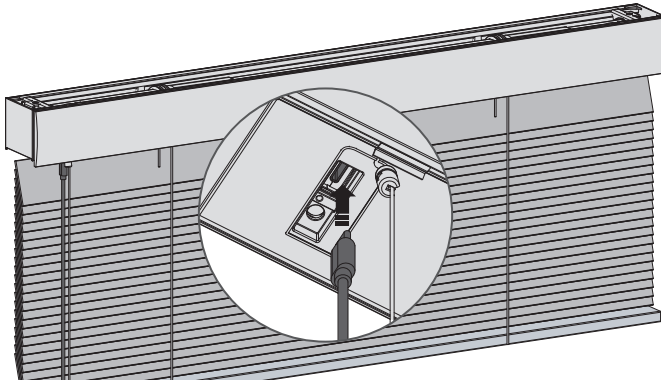

## 5 Koppel een afstandsbediening

- i** Koppel een afstandsbediening die jaloeziën kan programmeren. In deze handleiding wordt CM-12 weergegeven.

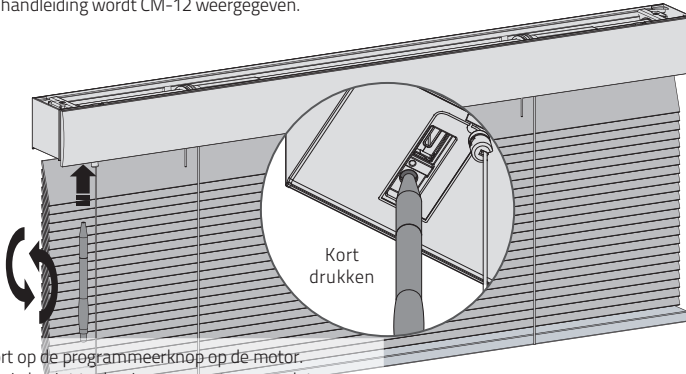

- 5.1** Druk kort op de programmeerknop op de motor. De jaloezie begint te draaien om aan te geven dat de programmeermodus is geactiveerd. (De jaloezie blijft draaien totdat de programmeermodus wordt uitgeschakeld.)
- 5.2** Selecteer met behulp van de knop **kanaalkeuze** op de afstandsbediening een gewenst kanaal voor de jaloezie.
- 5.3** Druk op de **koppelingsknop** op de achterkant van de afstandsbediening om de jaloezie aan het gewenste kanaal te koppelen. De jaloezie stopt kort met draaien om aan te geven dat de afstandsbediening aan de jaloezie is gekoppeld.

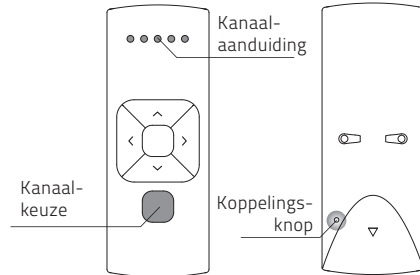

- i** Herhaal de stappen 5.1 - 5.3 om een jaloezie uit een kanaal te verwijderen.

- i** Om een jaloezie goed te gebruiken en om te voorkomen dat deze beschadigd raakt, moeten er onder- en bovengrenzen worden geprogrammeerd. Ga naar stap 11 als de eindposities al zijn ingesteld.

## 6 Controleer de draairichting



**WAARSCHUWING:** risico op beschadiging. Stop de jaloezie voordat deze de eindposities bereikt.

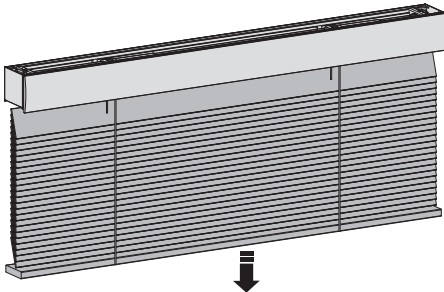

- 6.1** Druk kort op de knop **omlaag** om te controleren of de jaloezie op de juiste manier wordt afgerold. De draairichting moet worden veranderd als de jaloezie omhoog gaat.
- 6.2** Druk tegelijkertijd op de knop **omhoog** en **omlaag** om de draairichting te wijzigen.

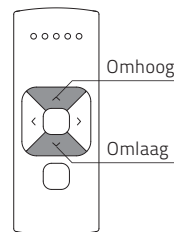



## 7 Onderste positie instellen

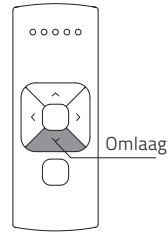
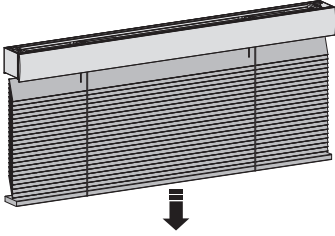

- 7.1 Houd de knop **omlaag** ingedrukt totdat de jaloezie de gewenste onderste positie bereikt.

**WAARSCHUWING:** Risico op beschadiging. Laat de jaloezie langzaam zakken tot de onderste positie.

## 8

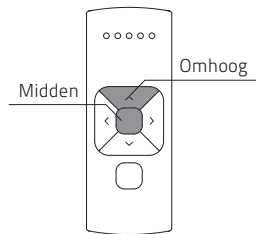
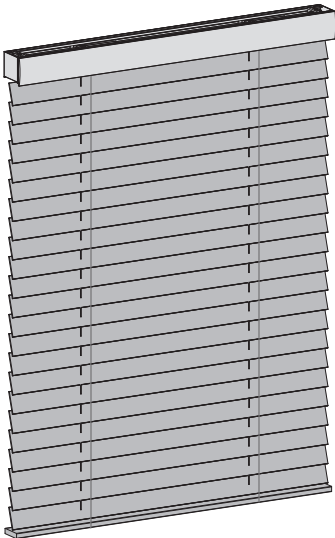

- 8.1 Houd tegelijkertijd de knoppen **midden** en **omhoog** ingedrukt totdat de jaloezie stopt met draaien en opnieuw begint te draaien. De onderste positie is opgeslagen.







## 9 Bovenste positie instellen

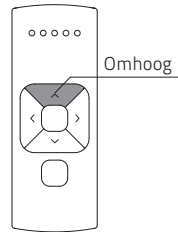
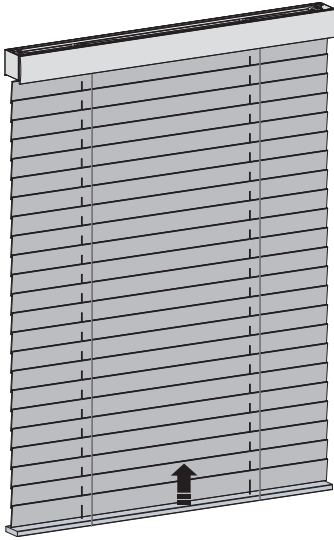

- 9.1 Houd de knop **omhoog** ingedrukt totdat de jaloezie de gewenste bovenste positie bereikt.

**WAARSCHUWING:** Risico op beschadiging.  
Laat de jaloezie langzaam omhoog bewegen tot de bovenste positie.

## 10

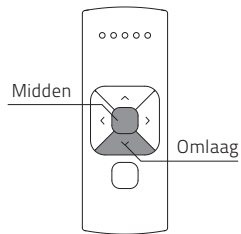
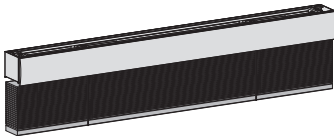

- 10.1 Houd tegelijkertijd de knoppen **midden** en **omlaag** ingedrukt totdat de jaloezie stopt met draaien en opnieuw begint te draaien. De bovenste positie is opgeslagen.





## 11 Optioneel: Favoriete positie instellen

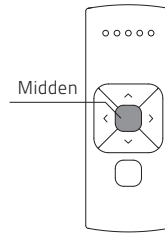
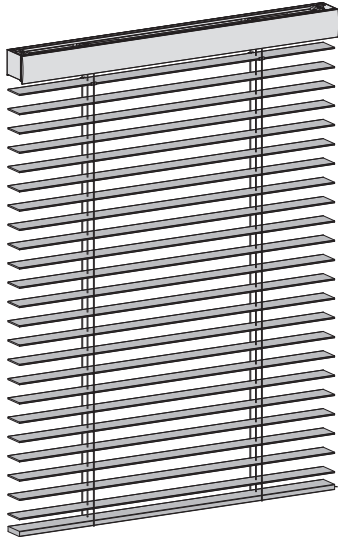

- 11.1 Stel de jaloezie in op een gewenste favoriete positie.
- 11.2 Houd de knop 'midden' ingedrukt om deze favoriete positie op te slaan. De jaloezie stopt kort met draaien om aan te geven dat de favoriete positie is opgeslagen.

## 12 Programmeermodus uitschakelen

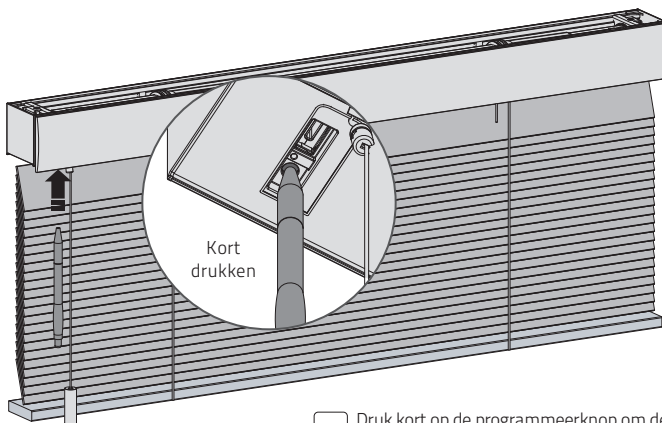

- 12.1 Druk kort op de programmeerknop om de programmeermodus uit te schakelen. De jaloezie stopt met draaien en kan worden bediend.

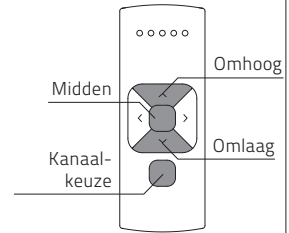
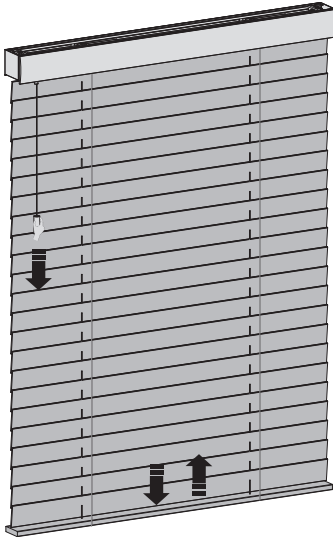

**13** De jaloezie bedienen

- i** **Trekbediening:** één keer trekken om de jaloezie naar de eindposities te bewegen. Trek nogmaals om de jaloezie te stoppen.
- Directe bediening uit:** De jaloezie zal langzaam kantelen en met normale snelheid omhoog gaan.
- Directe bediening aan:** De jaloezie zal op normale snelheid kantelen en optrekken.
- i** **Afstandsbediening:** Kies het kanaal waaraan de jaloezie is gekoppeld met de kanaaltoets.
- Directe bediening uit:** Druk kort op de **omhoog** of **omlaag** toets om de jaloezie iets te kantelen. Houd de **omhoog** of **omlaag** toets 2 seconden ingedrukt en de jaloezie gaat naar de eindpositie. Druk op de **middelste** knop om de jaloezie te stoppen.
- Directe bediening aan:** De jaloezie zal naar de eindpositie gaan door een enkele druk op de **omhoog** of **omlaag** knop. Druk op de **middelste** knop om de jaloezie te stoppen.

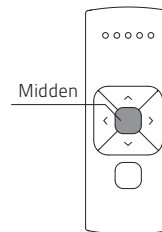
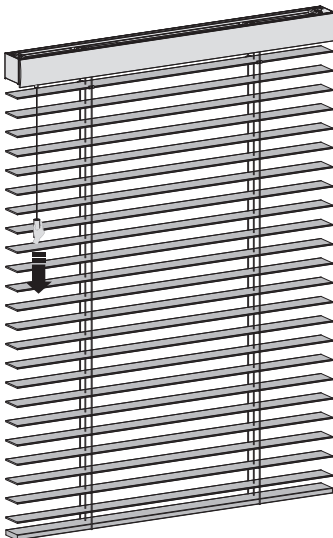
**14** De favoriete positie activeren

- i** **Trekbediening:** Trek en houd het koord vast om de jaloezie naar de favoriete positie te bewegen.
- i** **Afstandsbediening:** Houd de **midden** knop ingedrukt om de jaloezie op de favoriete positie in te stellen.



## 15 Favoriete positie opnieuw instellen

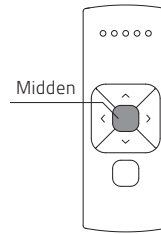
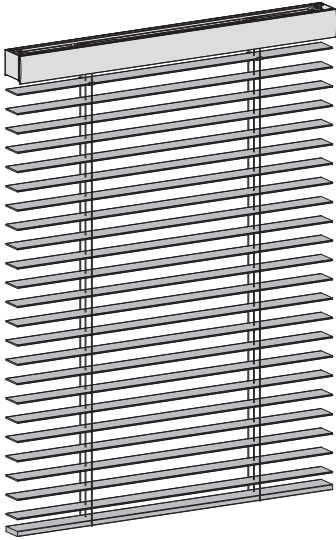

- 15.1 Stel de jaloezie in op een gewenste favoriete positie.
- 15.2 Druk op de knop **programmeren** op de motor om de programmeermodus te activeren. De jaloezie begint te draaien.
- 15.3 Houd de knop **midden** ingedrukt om deze favoriete positie op te slaan. De jaloezie stopt kort met draaien om aan te geven dat de favoriete positie is opgeslagen.
- 15.4 Druk op de knop **programmeren** op de motor om de programmeermodus uit te schakelen. De jaloezie stopt met draaien.

68

## 16 Schakel de directe bediening uit

- i** Als u op de knop 'omhoog' of 'omlaag' op de afstandsbediening drukt, beweegt de jaloezie gelijk naar de eindposities (directe bediening). De directe bediening kan worden uitgeschakeld, zodat de jaloezie in kleinere stappen kan worden bediend met behulp van de knoppen 'omhoog' en 'omlaag'. De jaloezie kan nu alleen direct naar de eindposities bewegen als er langer dan twee seconden op de knop 'omhoog' of 'omlaag' wordt gedrukt. De motor zal langzaam kantelen bij gebruik van de trekfunctie.

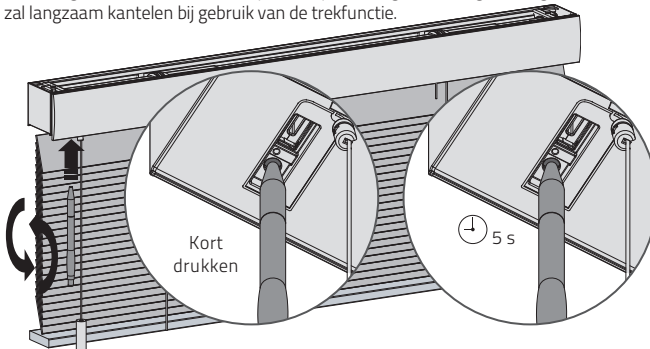

- 16.1 Druk op de knop **programmeren** op de motor om de programmeermodus te activeren. De jaloezie begint te draaien.
- 16.2 Houd de knop **programmeren** ingedrukt totdat de jaloezie stopt met draaien (circa 5 seconden); de directe bediening wordt nu uitgeschakeld of opnieuw geactiveerd.

**17** De batterij opladen

Gebruik een USB-C  
kabel om de  
motor op te laden

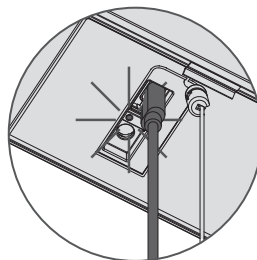
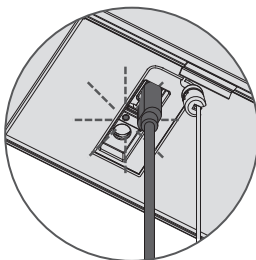
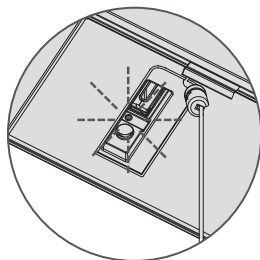

Het ledlampje knippert  
rood wanneer het  
systeem actief is;  
laad de batterij op



Het ledlampje  
knippert groen;  
de batterij wordt  
opgeladen



Het ledlampje brandt  
groen;  
de batterij is  
helemaal opgeladen

### **i** De jaloezie opnieuw instellen

- i** Het is mogelijk om alleen eindposities te verwijderen of om terug te gaan naar de fabrieksinstellingen. Als de fabrieksinstellingen worden hersteld, worden de eindposities verwijderd en de verbinding met een gekoppelde afstandsbediening gewist.

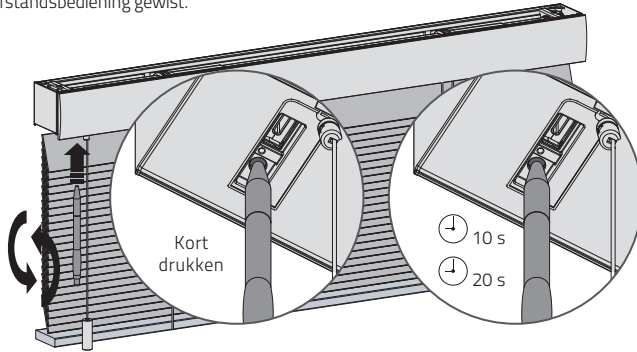

- .1** Druk op de knop 'programmeren' op de motor om de programmeermodus te activeren.

- i** **Eindposities verwijderen:** Houd de knop **programmeren** ingedrukt totdat de jaloezie voor de eerste keer stopt met draaien, zodat de eindlimieten voor de jaloezie worden verwijderd. Houd de knop ingedrukt totdat het jaloezie voor de tweede keer stopt met draaien (ca. 10 seconden).
- i** **Fabrieksinstellingen herstellen:** Houd de knop minimaal 20 seconden ingedrukt om terug te gaan naar de fabrieksinstellingen van de jaloezie. De jaloezie stopt twee keer met draaien. De jaloezie zal na de tweede stop nog een keer draaien om te bevestigen dat de fabrieksinstellingen zijn hersteld.

70

### **i** Bluetooth opnieuw instellen

- i** Houd de knop 10 seconden ingedrukt om de Bluetooth-koppeling te resetten. Elk gekoppeld apparaat zal worden gereset.

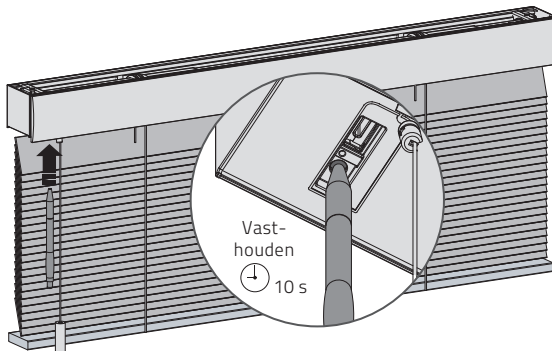

**18** Activeer/deactiveer de motor

**i** Om schade aan de jaloezie te voorkomen, heeft de motor een transportmodus. Deze zorgt dat de jaloezie niet voortijdig wordt geactiveerd voordat deze is geïnstalleerd.

**18.1** Houd de programmeerknop ingedrukt en trek twee keer om de motor in of uit te schakelen. De motor kan ook worden geactiveerd door deze op te laden met een USB-C kabel.

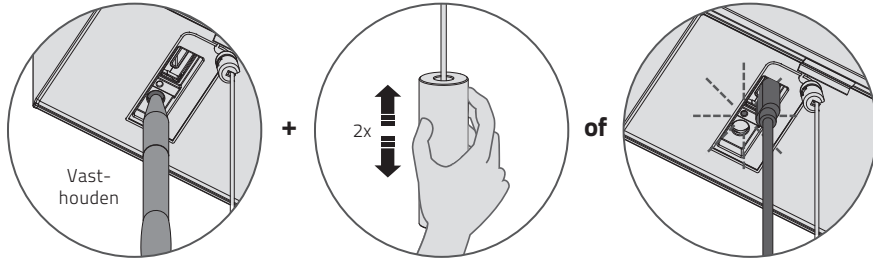

## Veelgestelde vragen

Probleem	Oorzaak	Oplossing
De jaloezie werkt niet.	De motor is actief in de transportmodus.	Activeer de motor. Zie stap 18.
	De batterij van de motor is leeg.	Laad de motor op. Zie stap 17.
	De batterij van de afstandsbediening is leeg. (Ledlampjes van afstandsbediening knipperen snel.)	Vervang de batterij in de afstandsbediening. Raadpleeg de handleiding voor de afstandsbediening.
	De batterij is verkeerd in de afstandsbediening geplaatst.	Vervang de batterij in de afstandsbediening. Raadpleeg de handleiding voor de afstandsbediening.
	RF-storing	Controleer of de antenne van de motor niet wordt gehinderd door metalen voorwerpen.
	De afstand tussen de afstandsbediening en de motor is te groot.	Ga dichterbij de motor staan.
	De afstandsbediening is niet verbonden met de jaloezie.	Koppel de afstandsbediening aan de motor. Zie stap 5.
Het ledlampje voor de motor knippert rood.	De batterij van de motor is leeg.	Laad de motor op. Zie stap 17.
De jaloezie wordt niet opgeladen.	De oplader is niet aangesloten of werkt niet.	Probeer een andere oplader of controleer of de oplader op het stopcontact is aangesloten.
Meerdere jaloezieën reageren op een afstandsbediening. (Er kan niet slechts een jaloezie worden geprogrammeerd.)	Er zijn meerdere jaloezieën aan een kanaal gekoppeld.	Koppel de jaloezie aan een vrij kanaal om het te programmeren of gebruik 'Enkele selectie' om de jaloezie te programmeren.
De jaloezie beweegt in kleine stapjes.	1) Er zijn geen eindposities geprogrammeerd; 2) De directe bediening is uitgeschakeld.	1) Programmeer eindposities Zie stap 7-10. 2) Activeer de directe bediening. Zie stap 16.
De favoriete positie kan niet worden geprogrammeerd.	Er zijn geen eindposities geprogrammeerd.	Programmeer eindposities. Zie stap 7-10.
De jaloezie zakt te ver.	De eindposities zijn verkeerd geprogrammeerd.	Programmeer de eindposities opnieuw. Zie stap 7-10.
De jaloezie beweegt in de tegenovergestelde richting.	De draairichting is verkeerd ingesteld.	Verander de draairichting. Zie stap 6.
De jaloezie blijft omhoog en omlaag bewegen.	De jaloezie is actief in de programmeermodus.	Druk op de knop 'programmeren' op de motor om de programmeermodus af te sluiten.



MOTION CM-06 BUISMOTOR (LI-ION)







Ga naar [rtube.nl/cm-06](http://rtube.nl/cm-06) voor de nieuwste info en updates van handleidingen

Disclaimer:

© Copyright Coulisse

Alle rechten voorbehouden. Niets uit deze publicatie mag in enige vorm of op enige wijze (elektronisch, mechanisch, door fotokopieën, opnamen, digitaal of anderszins) worden verveelvoudigd, verzonden, of opgeslagen in een retrieval system zonder schriftelijke toestemming van de uitgever.

Hoewel deze handleiding met zeer veel zorg is samengesteld, aanvaardt Coulisse B.V. geen enkele aansprakelijkheid voor schade als gevolg van onvolkomenheden en/of fouten in deze handleiding.

Coulisse B.V. behoudt zich het recht voor om de handleiding op elk gewenst moment te herzien en om inhoud aan te vullen en/of te wijzigen. Coulisse B.V. is niet verplicht om enige persoon of entiteit te informeren over dergelijke herzieningen of wijzigingen. De meest recente versie vervangt alle oudere versies van deze handleiding. De meest recente versie is beschikbaar op [my.coulisse.com](http://my.coulisse.com) of via uw contactpersoon bij Coulisse.

We nodigen u uit om opmerkingen en commentaar over deze handleiding te delen met Coulisse via [manuals@coulisse.com](mailto:manuals@coulisse.com).





## MOTION CM-06 LI-ION MOTOR TUBULAR

### CM-06

Motores tubulares accionados por una batería de Li-ion, con mecanismo de tracción y operación remota



#### Características del motor



**Batería de Li-ion**  
Batería de Li-ion integrada



**Recargable mediante USB**  
Recargable con un cable USB -C

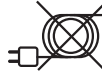

**Sin cables**  
Instalación sin cables



**Control de velocidad**  
Velocidad de enrollado constante



**Bi-direccional**  
Comunicación en dos vías para respuesta en tiempo real

#### Opciones de control



**Mecanismo de tracción**  
Operar con mecanismo de tracción



**Operación remoto**  
Operar con mando a distancia



**Control mediante App**  
Operar con la aplicación MOTION



**Conectividad**  
Compatible con domótica para viviendas y edificios



**Conectividad**  
Compatible con domótica para viviendas y edificios

#### Asistencia



**Vídeo**  
Cómo instalar, programar y operar  
[rtube.nl/red1613](https://rtube.nl/red1613)





# ADVERTENCIA

Lea detenidamente las instrucciones antes de instalar y usar el producto.

El proceso de montaje puede ser completado por personas no profesionales. Para uso en interiores.

- Se han producido estrangulaciones de niños con cordones de tiro, cadenas, cintas y cordones de accionamiento de este producto.
- Mantenga los cordones fuera del alcance de los niños para evitar que puedan

quedarse atrapados en ellos y estrangularse.

- Los cordones pueden enrollarse en el cuello de los niños.
- Separe las camas, las cunas y los muebles de los cordones de las cortinas.
- No anude los cordones.
- Asegúrese de que los cordones no se entrecrucen y formen un lazo.

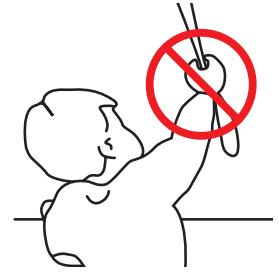

## Limpieza

Siga estas reglas generales al limpiar la parte exterior del dispositivo y sus componentes:

- Usar un trapo suave, sin pelusa, húmedo. Evitar que entre humedad en las aperturas.
- No usar aerosoles en spray, disolventes, alcohol, ó abrasivos.

## Servicio y Soporte

No hacer ninguna reparación. No intente abrir o desarmar el dispositivo. Corre el riesgo de una descarga eléctrica e invalidar la garantía limitada. No hay ninguna parte en el interior servible para el usuario.

## Obtener Servicio de Garantía

Primero seguir los consejos de este folleto y luego ir a su distribuidor local.

Si el producto parece estar dañado ó no funciona adecuadamente, dirijase a su distribuidor local para recibir instrucciones de cómo obtener el servicio de garantía.

## Reciclaje

Esta marca indica que este producto no debe desecharse con otros residuos domésticos en toda la UE. Para evitar posibles daños al medio ambiente o a la salud, debidos a la eliminación incontrolada de residuos, se debe reciclar correctamente para promover la reutilización sostenible de recursos materiales. Para devolver el dispositivo usado, utilice los sistemas de devolución y recogida establecidos o póngase en contacto con el establecimiento donde adquirió el producto. Ellos pueden recoger este producto para un reciclado seguro y no contaminante.



IP 20



Conforms to  
UL Std. 325  
Certified to  
CSA Std. C22.2#247





## Instrucciones de seguridad importantes

ADVERTENCIA: Para reducir el riesgo de lesiones graves o la muerte. Es importante para la seguridad de las personas que siga estas instrucciones. Conserve estas instrucciones.

- Lea y siga todas las instrucciones de instalación.
- Este dispositivo puede ser utilizado por niños mayores de 8 años y por personas con capacidades físicas, sensoriales o mentales reducidas o con falta de experiencia y conocimientos siempre que estén bajo supervisión y hayan recibido instrucciones pertinentes sobre el uso del dispositivo de manera segura y comprendan los peligros que conlleva. Los niños no deben jugar con el dispositivo. Los niños no deben realizar tareas de limpieza y mantenimiento sin supervisión.
- No permita que los niños jueguen con los mandos fijos. Mantenga los mandos remotos fuera del alcance de los niños.
- Examine la instalación periódicamente para detectar desajustes y signos de desgaste o daños en cables y muelles. No la utilice si necesita ser ajustada o reparada.
- Este manual de instrucciones también está disponible en la página web.
- La unidad de accionamiento debe desconectarse de su fuente de energía durante la limpieza, el mantenimiento o al reemplazar piezas.
- El nivel de presión acústica de emisión ponderado A de la unidad de accionamiento es igual o inferior a 70dB(A).
- Solo para uso doméstico y en interiores.
- Examine la instalación periódicamente para detectar desajustes y signos de desgaste o daños en cables y muelles. No la utilice si necesita ser ajustada o reparada.
- Desconecte la unidad de accionamiento del suministro eléctrico o apague los controles

automáticos cuando se realicen tareas de mantenimiento en las inmediaciones, tales como la limpieza de cristales.

- Cuando se use en el modo de hombre muerto, asegúrese de que otras personas estén lejos.
- No utilice la instalación cuando se realicen tareas de mantenimiento en las inmediaciones, tales como la limpieza de cristales.
- El motor tubular solo debe alimentarse con una tensión baja de protección, según la indicación en el dispositivo.
- Este dispositivo contiene baterías no reemplazables.

## Instrucciones de instalación importantes

ADVERTENCIA: Instrucciones de seguridad importantes. Siga todas las instrucciones, ya que una instalación incorrecta puede provocar lesiones graves.

- Este motor solo puede utilizarse con material suave para las partes accionadas.
- Las piezas móviles, peligrosas y desprotegidas de la unidad de accionamiento deben instalarse a una altura superior a 2,5 m del suelo o en otro nivel que permita acceder a ellas.
- Instale el mecanismo de accionamiento para el desbloqueo manual a una altura inferior a 1,8 m.
- El mecanismo de accionamiento de un dispositivo de hombre muerto debe situarse a escasa distancia de la parte accionada pero alejado de las piezas móviles. Debe instalarse a una altura mínima de 1,5 m y no ser accesible al público.
- La masa y la dimensión de la parte accionada deben ser compatibles con el par de giro nominal y el tiempo de funcionamiento nominal.
- Los mandos fijos deben ser claramente visibles después de su instalación.





- La parte accionada debe ser compatible con el par de giro nominal 6 N.m y el tiempo de funcionamiento nominal (12min).
- Diámetro mínimo del tubo: Ø35mm.
- La unidad de accionamiento debe instalarse a una altura de, al menos, 2,5 m del suelo o a otro nivel de acceso.
- La desconexión para todos los polos debe ser incorporada en el cableado fijo, de conformidad con las normas de cableado.

## Manual de la FCC | FCC ID: ZY4CM06B

### Información reglamentaria

#### 1 Información de la FCC para el usuario

Este producto no contiene ninguna pieza que el usuario pueda reparar o reemplazar, y solo debe utilizarse con antenas aprobadas. Cualquier cambio o modificación al producto invalidará todas las certificaciones y aprobaciones reglamentarias aplicables.

#### 2 Avisos de emisión electrónica de la FCC

Este dispositivo cumple con el apartado 15 de las Normas de la FCC.

El funcionamiento está sujeto a las dos condiciones siguientes:

1. Este dispositivo no puede causar interferencias perjudiciales.
2. Este dispositivo debe aceptar cualquier interferencia que reciba, incluida aquella que pueda causar un funcionamiento no deseado del dispositivo.

#### 3 Declaración de interferencia de radiofrecuencia de la FCC

Este equipo ha sido sometido a las pruebas pertinentes y cumple con los límites establecidos para un dispositivo digital de clase B, conforme al apartado 15 de las Normas de la FCC. Estos límites están diseñados para proporcionar una protección razonable contra interferencias perjudiciales, cuando el equipo funciona en un entorno comercial. Este equipo genera, utiliza y puede irradiar energía de radiofrecuencia y, si no se instala y utiliza conforme a las instrucciones, puede causar interferencias perjudiciales en las comunicaciones de radio.

El funcionamiento de este equipo en un área residencial puede causar interferencias perjudiciales, en cuyo caso el usuario tendrá que corregir la interferencia a su propio coste.

Si este equipo ocasiona interferencias perjudiciales en la recepción de la televisión o radio, lo cual puede determinarse encendiendo y apagando el equipo, se recomienda al usuario que intente corregir

la interferencia, adoptando una o más de las siguientes medidas:

- Reorientar o reubicar la antena de recepción
- Aumentar la separación entre el equipo y el receptor
- Conectar el equipo a una salida en un circuito diferente al utilizado para la conexión del receptor
- Consultar al distribuidor o a un técnico de radio/TV experimentado para obtener ayuda

#### Declaración de la UE

Por la presente, Coulissee declara que el tipo de equipo de radio CM-06 cumple la Directiva 2014/53/UE. El texto completo de la declaración de conformidad de la UE está disponible en la siguiente dirección de internet:  
[www.my.coulisse.com](http://www.my.coulisse.com)





MOTION CM-06 LI-ION MOTOR TUBULAR

**1** Instalar la cortina

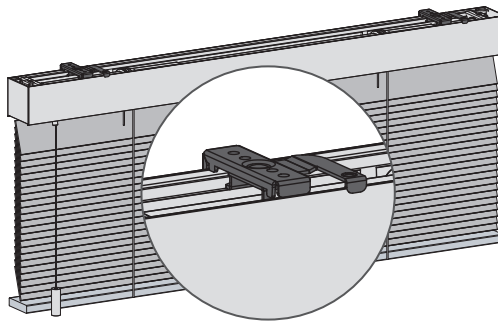
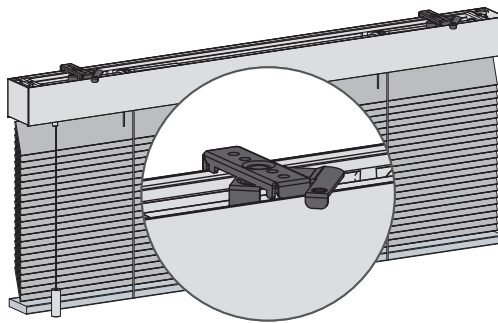
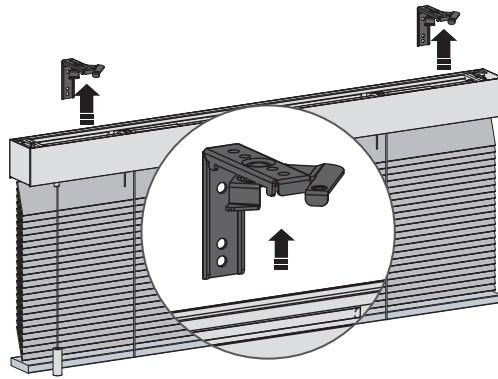

## 2 Descargue la MOTION Blinds Bluetooth app

- i** Escanee el código QR de su persiana con la aplicación Bluetooth de MOTION Blinds para establecer sus límites finales y, una vez establecidos los límites finales, podrá controlar su persiana con su teléfono. Para establecer los límites finales sin su teléfono, continúe con el paso 3.



**App Store**  
Descargue la  
MOTION Blinds  
Bluetooth app  
[rtube.nl/red1614](http://rtube.nl/red1614)



**Google Play**  
Descargue la  
MOTION Blinds  
Bluetooth app  
[rtube.nl/red1615](http://rtube.nl/red1615)



## 2 Descargue la MOTION Blinds app

- i** Con el puente de MOTION Blinds puedes desbloquear más opciones, como los asistentes de voz y la posibilidad de controlar tus cortinas cuando no estás en casa.



**App Store**  
Laden Sie die  
MOTION Blinds App  
herunter  
[rtube.nl/red981](http://rtube.nl/red981)



**Google Play**  
Laden Sie die  
MOTION Blinds App  
herunter  
[rtube.nl/red982](http://rtube.nl/red982)





## MOTION CM-06 LI-ION MOTOR TUBULAR

### 3 Encontrar el botón de programación de su cortina

**i** Veneciana

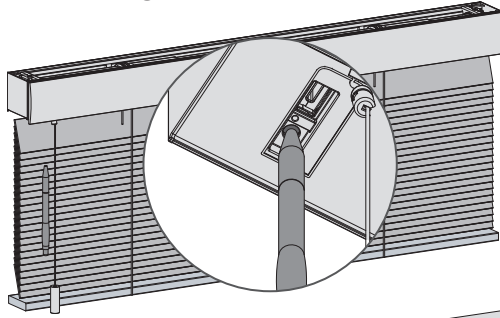

**i** Cortina enrollable

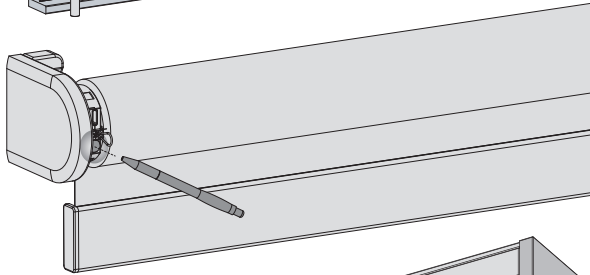

**i** Estor plegable

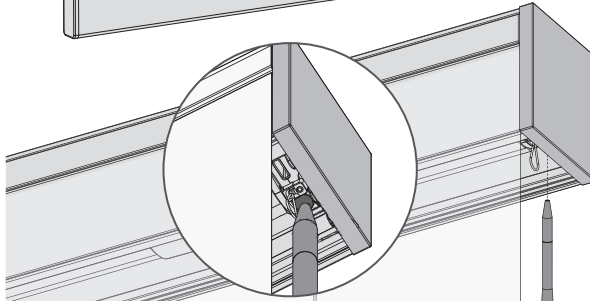

80

### 4 Active el motor

**i** Cargue el motor con un cable USB-C para activarlo. Una luz LED verde empezará a parpadear. El motor se puede utilizar durante la carga. (Para activar el motor sin cable USB-C, consulte el paso 16)

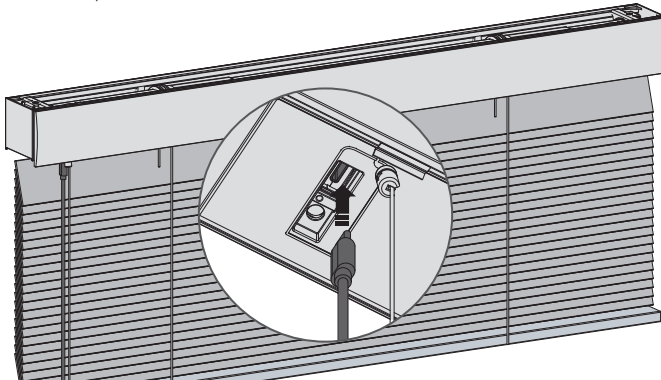



## 5 Emparejar un mando

- i** Empareje un mando a distancia para programar las cortinas. En este manual se muestra el CM-12.

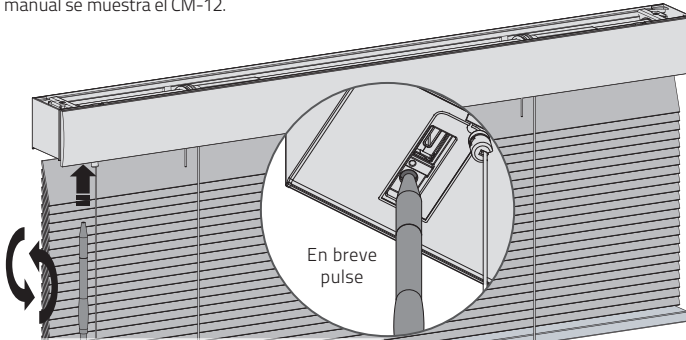

- 5.1** Pulse brevemente el botón **programar** del motor. La cortina se moverá para indicar que el modo de programación ha sido activado. (La cortina seguirá moviéndose hasta que el modo de programación se desactive).
- 5.2** Seleccione el canal deseado para la cortina utilizando el botón **selección de canal** en el mando a distancia.
- 5.3** Pulse el botón **emparejar** en la parte posterior del mando para emparejar la cortina con el canal seleccionado. La cortina dejará de moverse brevemente para indicar que el mando ha sido emparejado.

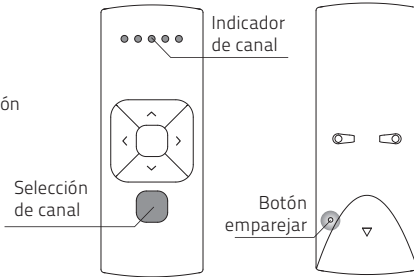

- i** Repita los pasos 5.1 - 5.3 para quitar una cortina de un canal.

- i** Las posiciones finales deben ser programadas para el uso correcto de la cortina y para evitar que se dañe. Proceda al paso 11 si ya han sido configuradas.

## 6 Compruebe el sentido de rotación



**ADVERTENCIA:** riesgo de daños. Detenga la cortina antes de llegar a la posición final.

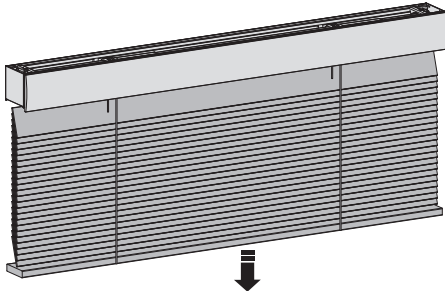

- 6.1** Pulse brevemente el botón **bajar** para comprobar si la cortina se desenrolla de forma correcta. Si la cortina sube, el sentido de rotación debe cambiarse.
- 6.2** Pulse simultáneamente el botón **subir** y **bajar** para cambiar el sentido de rotación.

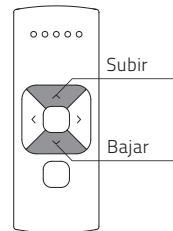



## 7 Ajustar la posición inferior

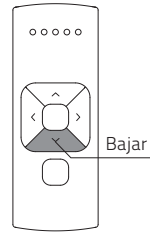
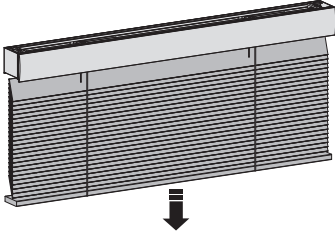

- 7.1 Pulse y sostenga el botón **bajar** hasta que la cortina alcance la posición inferior deseada.

**ADVERTENCIA:** Riesgo de daños.  
Acérquese lentamente a la posición inferior.

## 8

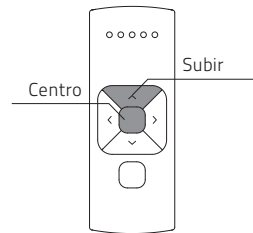
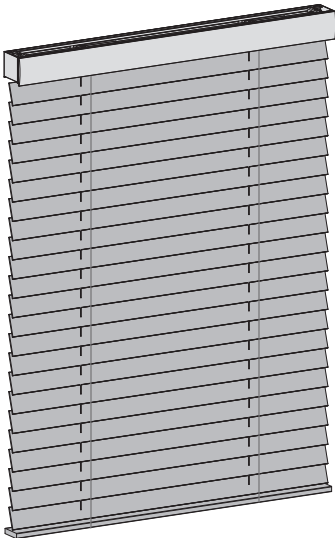

- 8.1 Mantenga pulsado simultáneamente el botón **centro** y el botón **subir** hasta que la cortina se detenga y vuelva a moverse de nuevo. La posición inferior se ha guardado.





## 9 Ajustar la posición superior

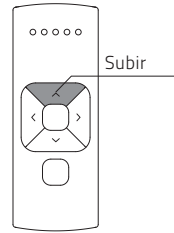
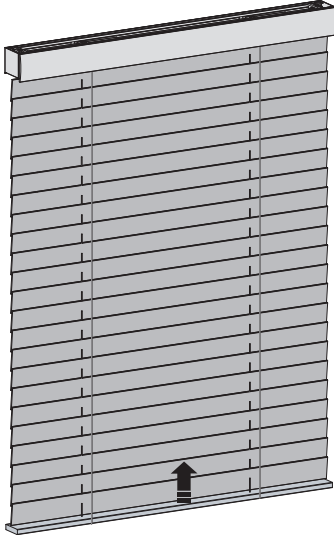

- 9.1 Pulse y sostenga el botón **subir** hasta que la cortina alcance la posición superior deseada.

**ADVERTENCIA:** Riesgo de daños.  
Acérquese lentamente a la posición superior.

## 10

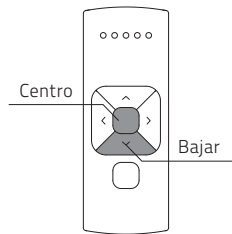
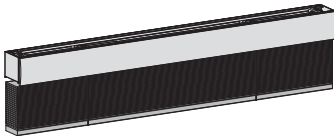

- 10.1 Mantenga pulsado simultáneamente el botón **centro** y el botón **bajar** hasta que la cortina se detenga y vuelva a moverse de nuevo. La posición superior se ha guardado.





## 11 Ajustar la posición favorita (opcional).

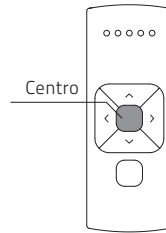
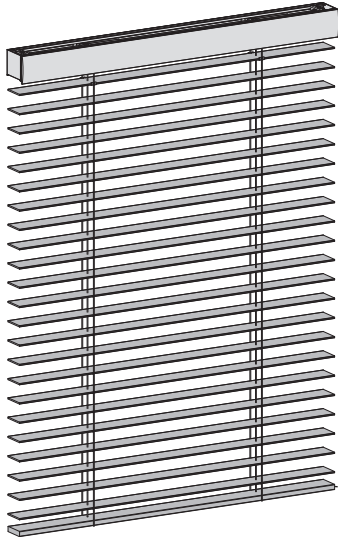

- 11.1 Ajuste la cortina en la posición favorita deseada.
- 11.2 Mantenga pulsado el botón centro para guardar esta posición favorita. La cortina se detendrá brevemente para indicar que la posición favorita se ha guardado.

## 12 Desactivar el modo de programación

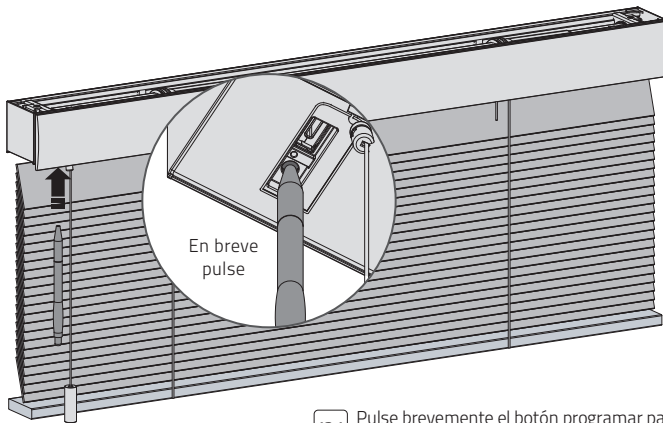

- 12.1 Pulse brevemente el botón programar para desactivar el modo de programación. La cortina dejará de moverse y puede ser utilizada.

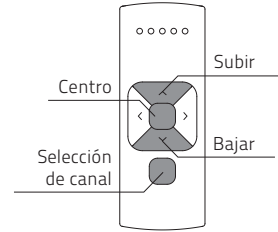
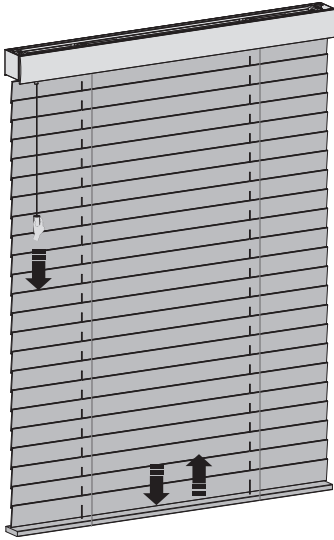

**13** Activar la cortina

- i** **Mecanismo de tracción:** tire una vez para mover la cortina a las posiciones finales. Tire de nuevo para detener la cortina.  
**Mando directo desactivado:** La cortina se inclina lentamente y se levanta a velocidad normal.  
**Mando directo activado:** La cortina se inclina y se levanta a velocidad normal.

- i** **Operación remoto:** Elija el canal al que se ha emparejado la cortina mediante el botón de canal.  
**Control directo desactivado:** Pulse brevemente el botón de **subida** o **bajada** para inclinar ligeramente la cortina. Mantenga pulsado el botón de **subida** o **bajada** durante 2 segundos y la cortina se desplazará a la posición final. Pulse el botón **centro** para detener la cortina.  
**Control directo encendido:** La cortina se desplazará a la posición final con una sola pulsación del botón de **subida** o **bajada**. Pulse el botón **centro** para detener la cortina.

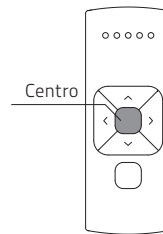
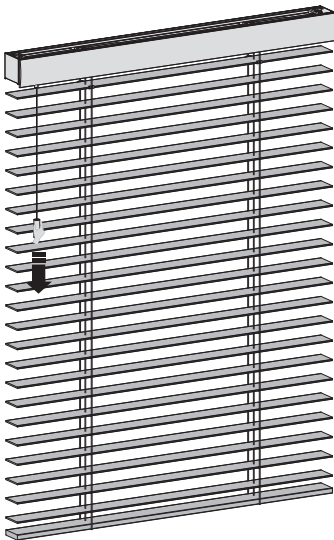
**14** Activar hasta la posición favorita

- i** **Mecanismo de tracción:** Tire y sostenga para que la cortina se mueva a la posición favorita.
- i** **Operación remoto:** Pulse el botón **centro** para mover la cortina hasta la posición favorita.

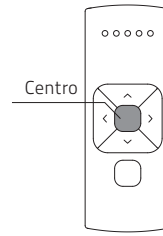
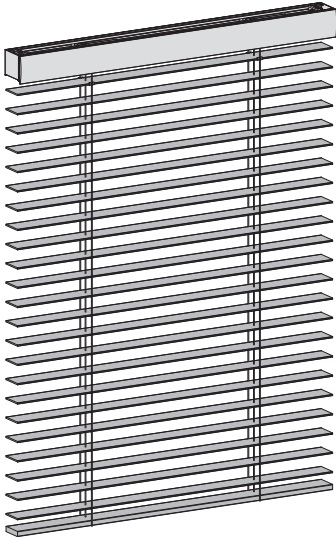

**15** Restablecer la posición favorita

- 15.1** Mueva la cortina a la posición favorita deseada.
- 15.2** Pulse el botón **programar** del motor para activar el modo de programación. La cortina empezará a moverse.
- 15.3** Mantenga pulsado el botón **centro** para guardar esta posición favorita. La cortina se detendrá brevemente para indicar que la posición favorita se ha guardado con éxito.
- 15.4** Pulse el botón **programar** del motor para desactivar el modo de programación. La cortina dejará de moverse.

86

**16** Desactivar el control directo

**i** Al pulsar el botón subir o bajar del mando a distancia, la cortina se mueve directamente a las posiciones finales (control directo). Para avanzar en pasos más pequeños usando los botones de subir y bajar, se puede desactivar el control directo. Ahora, la cortina solo avanzará directamente a las posiciones finales si se mantiene pulsado el botón de subir o bajar durante más de dos segundos. El motor hará una inclinación lentamente cuando se utiliza función de tracción

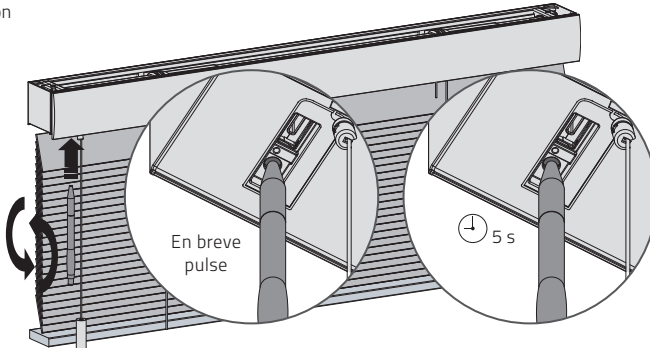

- 16.1** Pulse el botón **programar** del motor para activar el modo de programación. La cortina empezará a moverse.
- 16.2** Mantenga pulsado el botón **programar** hasta que la cortina deje de moverse (aprox. 5 segundos) para desactivar o reactivar el control directo.

## 17 Recargar la batería

Utilice el cable  
micro-USB para  
cargar el motor

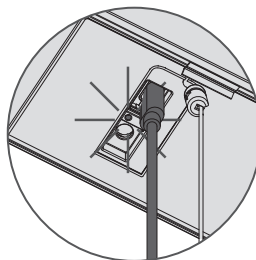
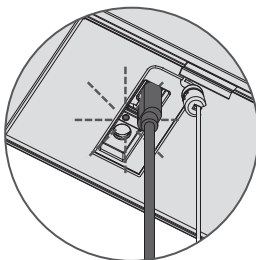
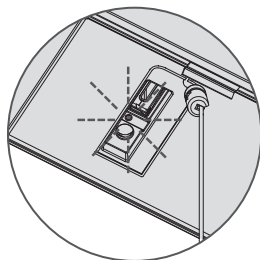

Si la luz parpadea  
en rojo durante el  
funcionamiento,  
cargue la batería



Si parpadea en verde,  
la batería se está  
cargando



Si la luz está en verde,  
la batería está comple-  
tamente cargada

### **i** Restablecer la cortina

- i** Es posible borrar solamente las posiciones finales o restablecer los valores de fábrica.
- Al restablecer los valores de fábrica, se borrarán las posiciones finales y la conexión a cualquier mando emparejado.

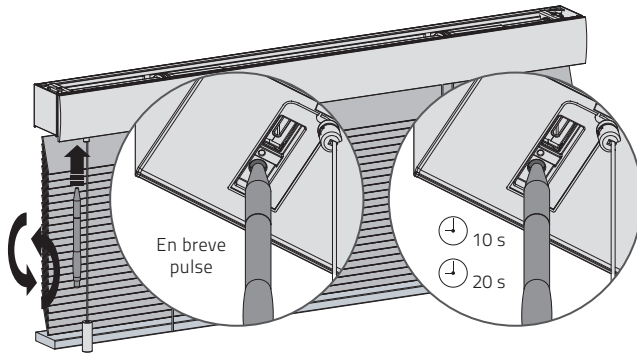

- 1 Pulse el botón programar del motor para activar el modo de programación.

- i** **Borrar las posiciones finales:** Para borrar las posiciones finales de la cortina, mantenga pulsado el botón **programar** hasta que la cortina deje de moverse por primera vez y sostenga el botón hasta que la cortina deje de moverse por segunda vez. (aproximadamente 10 segundos)
- i** **Restablecimiento de fábrica:** Para restablecer la cortina a los valores de fábrica, mantenga pulsado el botón durante al menos 20 segundos. La cortina dejará de moverse dos veces. Después de la segunda vez, la cortina dará un paso más para confirmar el restablecimiento de fábrica.

### **i** Restablecer Bluetooth

- i** Mantenga el botón 10 segundos para restablecer el emparejamiento del bluetooth. Cualquier dispositivo emparejado se restablecerá.

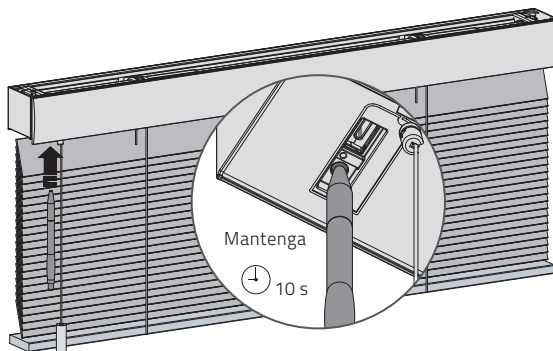



**18** Activar / desactivar el motor

**i** Para evitar que la cortina se dañe, el motor dispone de un modo de transporte que asegura que la cortina no se active antes de la instalación.

**18.1** Mantenga el botón de programación pulsado y tire dos veces del contrapeso para activar o desactivar el motor. También se puede activar el motor cargándolo con un cable USB-C.

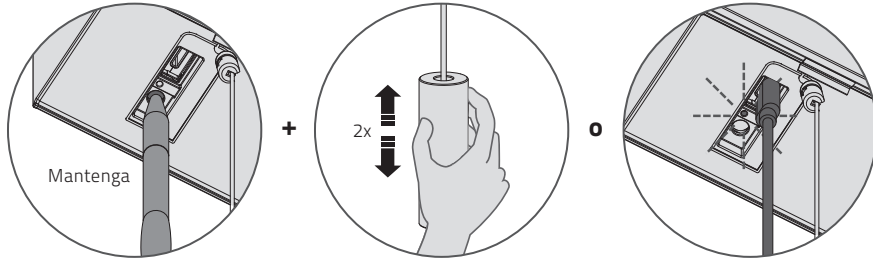

## Preguntas frecuentes

Problema	Causa	Solución
La cortina no funciona.	El motor está en el modo de transporte.	Active el motor. Consulte paso 18.
	La batería del motor está vacía.	Cargue el motor Consulte paso 17.
	Las pilas del mando están vacías. (Las luces del mando parpadean rápidamente)	Reemplace las pilas del mando. Consulte el manual del mando.
	Las pilas del mando se han colocado incorrectamente.	Reemplace las pilas del mando. Consulte el manual del mando.
	Interferencias de radiofrecuencias	Compruebe que la antena del motor esté fuera del alcance de objetos metálicos.
	La distancia entre el mando y el motor es demasiado grande.	Acérquese al motor.
El mando no está conectado a la cortina.	Empareje el mando con el motor. Consulte paso 5.	
La luz del motor parpadea en rojo.	La batería del motor está vacía.	Cargue el motor. Consulte paso 17.
La cortina no se carga.	El cargador no está enchufado o no funciona.	Pruebe con un cargador diferente o compruebe que el cargador esté enchufado en la toma de corriente.
Varias cortinas responden a un mando. (No se puede programar solo una cortina)	Varias cortinas están conectadas a un solo canal.	Empareje la cortina con un canal libre o utilice la Selección individual para programarla.
La cortina avanza paso a paso.	1) No se han programado posiciones finales. 2) El control directo está desactivado.	1) Programe posiciones finales. Consulte paso 7 - 10. 2) Active el control directo. Consulte paso 16.
No se puede programar la posición favorita.	No se han programado posiciones finales.	Programe posiciones finales. Consulte paso 7 - 10.
La cortina baja demasiado.	Las posiciones finales se han programado mal.	Vuelva a programar las posiciones finales. Consulte paso 7 - 10.
La cortina se mueve en la dirección opuesta.	El sentido de rotación se ha configurado mal.	Cambie el sentido de rotación. Consulte paso 6.
La cortina no para de moverse hacia arriba y abajo.	La cortina está en el modo de programación.	Pulse el botón programar del motor para salir del modo de programación.



MOTION CM-06 LI-ION MOTOR TUBULAR





Para la información más reciente  
y los manuales actualizados,  
visite [rtube.nl/cm-06](http://rtube.nl/cm-06)

Aviso legal:

© Copyright Coulisse

Todos los derechos reservados. Ninguna parte de esta publicación puede ser reproducida, guardada en cualquier sistema recuperable, o transmitida en cualquier forma, ya sea por medios electrónicos, mecánicos, fotocopiados, grabados, digitales o cualquier otro sin el consentimiento por escrito del editor.

A pesar de que este manual se ha preparado con el máximo cuidado, Coulisse B.V. no aceptará ninguna responsabilidad por daños debido a errores y/o defectos en este manual.

Coulisse B.V. se reserva el derecho de revisar el manual y revisar y/o cambiar el contenido en cualquier momento, sin la obligación de notificar a cualquier persona o entidad de tales revisiones o cambios.

La versión más reciente reemplaza las versiones anteriores de este manual. La versión más reciente está disponible en [my.coulisse.com](http://my.coulisse.com) o póngase en contacto con su representante de Coulisse.

Le invitamos a que nos envíe sus observaciones y comentarios acerca de este manual de Coulisse a la dirección de correo electrónico: [manuals@coulisse.com](mailto:manuals@coulisse.com).





MOTION CM-06 LI-ION MOTOR TUBULAR



Coulisse B.V. Vonderweg 48 7468 DC Enter The Netherlands  
T +31 547 85 55 55 F +31 547 85 55 50 E info@coulisse.com

coulisse.com

CM06-U-RO

