

*perixx*

## PERIMICE-802

---



•User Manual •Bedienungsanleitung •Manual de instrucciones  
•Mode D'Emploi •Manuale Utente •マニュアル •产品说明书 •使用手冊

**V**ALUE  
CREATOR

## Product Illustration

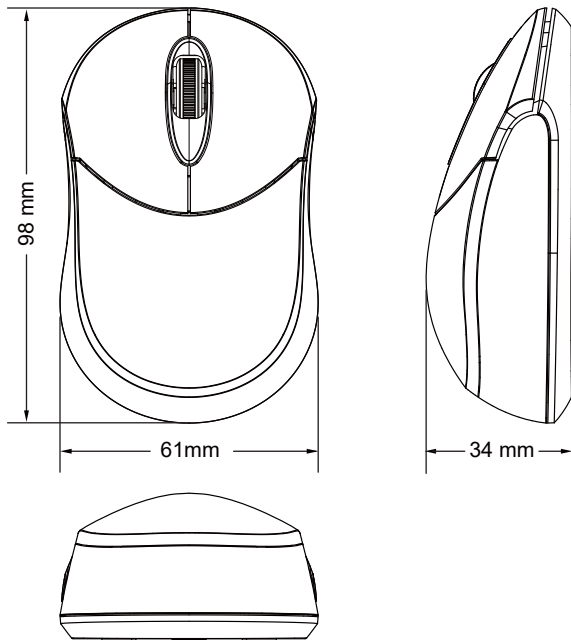

**EN** Before connecting PERIMICE-802, please check if your device supports Bluetooth. If not, please buy a Bluetooth Dongle first. Thank you!

**DE** Bevor Sie PERIMICE-802 anschließen, überprüfen Sie bitte, ob Ihr Gerät Bluetooth unterstützt. Wenn nicht, kaufen Sie bitte zuerst einen Bluetooth-Empfänger. Vielen Dank!

**ES** Antes de conectar el PERIMICE-802, verifica si tu dispositivo es compatible Bluetooth. Si no es el caso, debe comprar un Dongle Bluetooth. ¡Gracias!

**FR** Avant de connecter le PERIMICE-802, veuillez vérifier si votre dispositif est compatible Bluetooth. Si ce n'est pas le cas vous devez acheter un Bluetooth Dongle. Merci!

**IT** Prima di collegare PERIMICE-802, controlla se il tuo dispositivo supporta il Bluetooth. In caso contrario, si prega di acquistare prima un adattatore Bluetooth. Grazie!

**JA** PERIMICE-802を接続する前に、お使いの機器がBluetoothをサポートしているかどうかをご確認ください。対応していない場合は、まずBluetooth dongleをご購入ください。ご利用ありがとうございます。

**SC** 在配对PERIMICE-802鼠标之前，请先确认您的设备是否支持蓝牙连接。若没有蓝牙连接功能，您需要另外购买蓝牙接收器。谢谢。

**TC** 在配对PERIMICE-802滑鼠之前，請先確認您的裝置是否支援藍芽功能。若不支援，須請您額外購買藍芽接收器。謝謝！

**1** Windows Bluetooth Option1

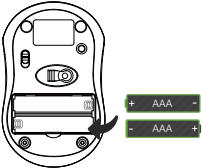

**2**



**3**

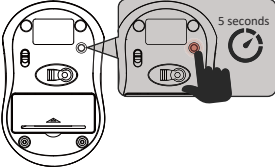

**4** Settings -> Devices -> Bluetooth & other devices -> Add a device

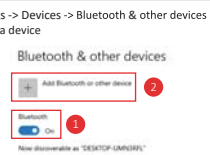

**5**

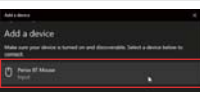

If there's no Perixx BT Mouse on the list, please press connect button for 5 seconds.

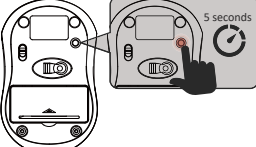

**6**

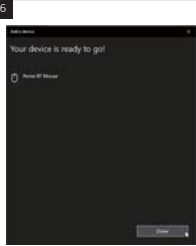

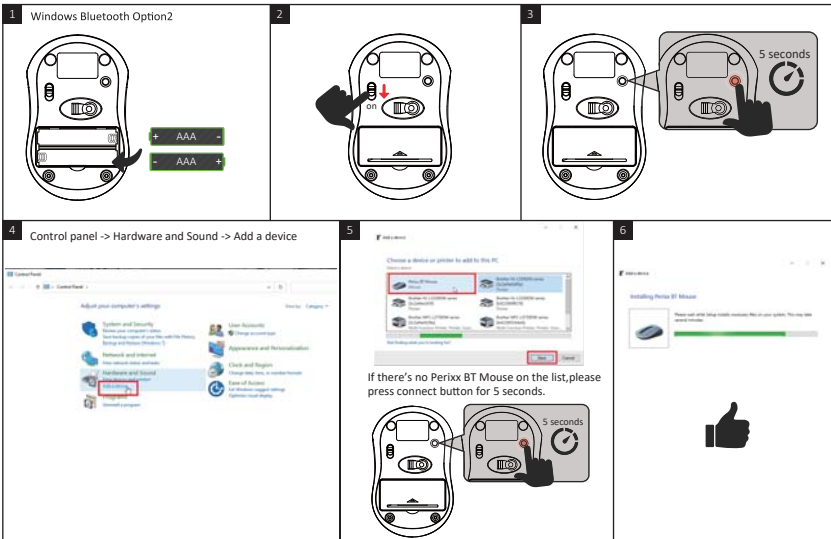

**EN** If the Bluetooth pairing fails, please remove Perixx BT Mouse from the list of paired devices and redo it from Step-1.

**DE** Wenn die Bluetoothkopplung scheitert, entfernen Sie bitte Perixx BT Mouse aus der Liste der gekoppelten Geräte und wiederholen Sie den Kopplungsprozess ab Schritt 1.

**ES** Si el emparejamiento de Bluetooth falla, elimine el Perixx BT Mouse de la lista de dispositivos emparejados e inicie nuevamente desde el Paso 1.

**FR** Si le jumelage Bluetooth échoue, veuillez supprimer le Perixx BT Mouse de la liste d'appareils jumelés de votre appareil et recommencez à l'étape 1.

**IT** Se la sincronizzazione Bluetooth non fosse andata a buon fine, rimuovere Perixx BT Mouse dall'elenco dei dispositivi associati e ripetere il processo dal Punto 1.

**JA** 接続に失敗した場合は接続済みデバイスリストからPerixx BT Mouseを削除したのち手順1からやり直してください

**SC** 如果蓝牙配对失败, 请从配对设备列表中删除Perixx BT Mouse, 然后从步骤1重新执行。

**TC** 如果藍芽配對失敗, 請從已配對的藍芽清單中刪除Perixx BT Mouse並從步驟一開始重新操作, 謝謝。

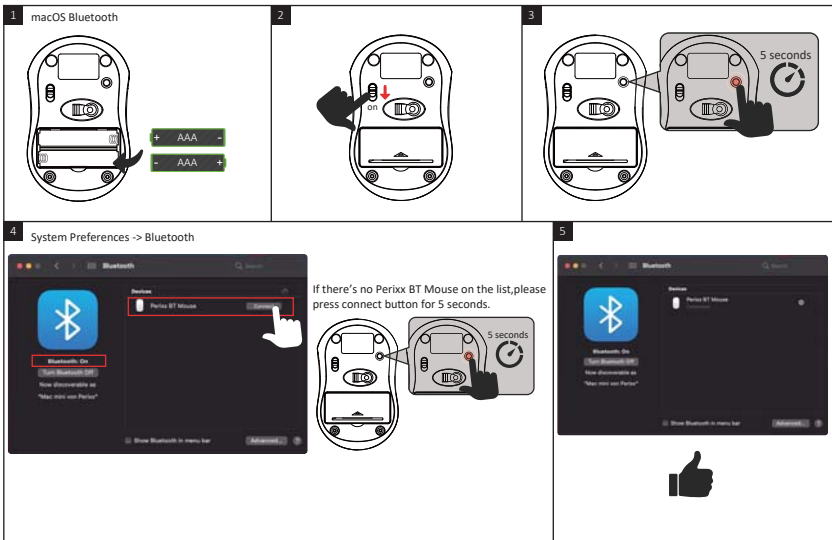

**EN** If the Bluetooth pairing fails, please remove Perixx BT Mouse from the list of paired devices and redo it from Step-1.

**DE** Wenn die Bluetoothkopplung scheitert, entfernen Sie bitte Perixx BT Mouse aus der Liste der gekoppelten Geräte und wiederholen Sie den Kopplungsprozess ab Schritt 1.

**ES** Si el emparejamiento de Bluetooth falla, elimine el Perixx BT Mouse de la lista de dispositivos emparejados e inicie nuevamente desde el Paso 1.

**FR** Si le jumelage Bluetooth échoue, veuillez supprimer le Perixx BT Mouse de la liste d'appareils jumelés de votre appareil et recommencez à l'étape 1.

**IT** Se la sincronizzazione Bluetooth non fosse andata a buon fine, rimuovere Perixx BT Mouse dall'elenco dei dispositivi associati e ripetere il processo dal Punto 1.

**JA** 接続に失敗した場合は接続済みデバイスリストからPerixx BT Mouseを削除したのち手順1からやり直してください

**SC** 如果蓝牙配对失败, 请从配对设备列表中删除Perixx BT Mouse, 然后从步骤1重新执行。

**TC** 如果蓝牙配对失败, 请从已配对的蓝牙清单中删除Perixx BT Mouse并从步骤一重新开始操作, 谢谢。

## English(US/UK)

### FCC Warning

This device complies with Part 15 of the FCC Rules. Operation is subject to the following two conditions:

(1) This device may not cause harmful interference, and (2) this device must accept any interference received, including interference that may cause undesired operation.

#### NOTE 1:

This equipment has been tested and found to comply with the limits for a Class B digital device, pursuant to part 15 of the FCC Rules. These limits are designed to provide reasonable protection against harmful interference in a residential installation. This equipment generates uses and can radiate radio frequency energy and, if not installed and used in accordance with the instructions, may cause harmful interference to radio communications. However, there is no guarantee that interference will not occur in a particular installation. If this equipment does cause harmful interference to radio or television reception, which can be determined by turning the equipment off and on, the user is encouraged to try to correct the interference by one or more of the following measures:

- Reorient or relocate the receiving antenna.
- Increase the separation between the equipment and receiver.
- Connect the equipment into an outlet on a circuit different from that to which the receiver is connected.
- Consult the dealer or an experienced radio/TV technician for help.

#### NOTE 2:

Any changes or modifications to this unit not expressly approved by the party responsible for compliance could void the user's authority to operate the equipment.

## English(US/UK)

### Caution

- The manufacturer and re-resellers are not responsible for any technical malfunctions, damage, or personal injury incurred by:
  - Any attempt to dismantle, change or modify the product in any manner
  - Malfunction or damage is due to misuse or improper alteration or repair.
  - Malfunction or damage caused by external influence such as falling
  - Malfunction or damage is caused by fire, salt, gas, earthquake, lightning, wind, water, or other natural calamities, or abnormal voltage.
  - Malfunction or damage is caused by other devices connected to the products.
  - Malfunction or damage is caused by high temperature, humid, greasy, dusty, and hazardous environment.
- You are cautioned that changes or modifications not expressly approved by Perixx Computer GmbH could void your authority to operate the equipment.
- All brand names, trademarks, and logos are the properties of their respective owners.

**Please Note:** Long-term repetitive use of any keyboard and mouse could cause injury to the user. Perixx recommends users avoid excessive use of this or any keyboard and mouse.

### Important Safety Instructions

- Avoid Dropping. • Do not disassemble. • This product is suitable for moderate climates only.
- The maximum ambient temperature during use of this product must not exceed 40 degree
- Open flame sources, such as candles, must not be placed on this product. • Only use a dry cloth or brush to clean this product.

Perixx offers a one-year limited warranty with an optional one-year extension.

### Specification

Interface	BT 3.0	Number of Buttons	3
Size	98*61*34mm	DPI	1200 DPI
Weight	54g	Acceleration	10G
Input Current	3V / 15mA	Tracking Speed	30IPS
Material	ABS	Report Rate	90Hz
Operating System Requirements	Win 7 / above	Durability	3 million keypresses

## Deutsch (DE)

### Bitte beachten Sie:

- Der Hersteller sowie die Wiederverkäufer sind nicht verantwortlich für technische Defekte, Schäden oder mögliche Verletzungen verursacht durch:
  - Versuche, den Artikel zu demontieren oder in jeglicher Form zu verändern
  - Zweckentfremdung oder eigene Reparaturen
  - Fremdeinwirkung wie z.B. Sturz oder Schlag
  - Feuer, Gas, Erdbeben, Blitz, Wind, Wasser, Überspannung oder jede andere Form von äußerer Gewalt
  - Andere mit der Tastatur verbundene Geräte
  - Zu hohe Temperaturen oder eine feuchte, staubige oder gefährliche Umgebung
- Der Benutzer wird darauf hingewiesen, dass Änderungen oder Modifizierungen an den Geräten, die von Perixx Computer GmbH nicht ausdrücklich genehmigt sind, die Erlaubnis des Benutzers zur Inbetriebnahme des Gerätes außer Kraft setzen könnte.
- Alle Markennamen, Warenzeichen und Logos sind Eigentum Perixx.

Die übermäßige Langzeit-Verwendung jeder Tastatur und Maus kann zu Verletzungen führen. Perixx empfiehlt Benutzern den übermäßigen Gebrauch von jeglicher Tastatur und Maus zu vermeiden.

### Wichtige Sicherheitsanweisungen

- Lassen Sie das Gerät nicht fallen
- Bauen Sie das Gerät nicht auseinander
- Das Gerät ist für moderates Klima zur privaten Benutzung konzipiert
- Die maximale Umgebungstemperatur während der Verwendung dieses Produktes darf 40 Grad nicht überschreiten
- Offene Flammenquellen wie Kerzen dürfen nicht auf dieses Produkt gestellt werden.
- Verwenden Sie zur Reinigung dieses Produkts nur ein trockenes Tuch oder eine weiche Bürste.

Perixx bietet 1 Jahr beschränkte Garantie, ein weiteres Jahr kann optional verlängert werden.

### Technische Daten

Schnittstelle	BT 3.0	Tastanzahl	3
Abmessungen	98*61*34mm	Auflösung (DPI)	1200 DPI
Gewicht	54g	Maximale Beschleunigung	10G
Eingangsstrom	3V / 15mA	Maximale Geschwindigkeit	30IPS
Material	ABS	USB-Signalrate	90Hz
Betriebssystem	Win 7 oder höher	Lebensdauer	3 Millionen Tastenanschläge



## ESPAÑOL (ES)

### Tenga en cuenta:

- El fabricante y los distribuidores no son responsables de los defectos técnicos, daño o perjuicio causado por:
  - intentos de desarmar o modificar el producto de cualquier forma
  - apropiación indebida o reparaciones realizadas por el usuario
  - acontecimientos externos como caídas o golpes
  - fuego, gas, terremotos, rayos, viento, agua o cualquier otro acontecimiento externo
  - otros dispositivos conectados al teclado
  - temperaturas altas o un ambiente húmedo, polvoriento o peligroso
- Se advierte al usuario que los cambios o modificaciones del producto que no estén aprobados expresamente por Perixx Computer GmbH, permiten anular el uso del dispositivo al usuario.
- Todos los nombres de marcas, marcas comerciales y logotipos son propiedad de Perixx. El uso excesivo a largo plazo de cualquier teclado y el ratón puede causar lesiones. Perixx recomienda evitar el uso excesivo de cualquier teclado y ratón.

### Indicaciones importantes de seguridad

- Evite las caídas.
- No desmonte el producto.
- Este producto es apto solo en climas moderados.
- La temperatura ambiente máxima durante el uso del producto no debe superar los 40 grados.
- No exponer el producto a fuentes de llama, como velas.
- Solo utilice un paño o cepillo seco para limpiar el producto.

Perixx ofrece una garantía limitada de un año y la posibilidad de prolongarla por un año adicional

### Características

Interfaz	BT 3.0	Numero de botones	3
Tamaño	98*61*34mm	Resolución (DPI)	1200 DPI
Peso	54g	Aceleración máx.	10G
Corriente de entrada	3V / 15mA	Velocidad máx.	30IPS
Material	ABS	Velocidad de respuesta	90Hz
Sistema operativo requerido	Win 7 o superior	Duración	3 millón de pulsaciones

# FRANÇAIS (FR)

## Avertissement

- Le fabricant et les revendeurs ne sont pas responsables des défaillances techniques, des dommages ou des blessures occasionnées par:
  - ▶ Toute tentative de démonter, changer ou modifier le produit de quelques manières
  - ▶ Dysfonctionnements ou dommages à cause d'une mauvaise utilisation, modification incorrecte ou réparation.
  - ▶ Dysfonctionnements ou dommages causés par la chute après l'achat.
  - ▶ Dysfonctionnements ou dommages causés par : un incendie, le sel, le gaz, un tremblement de terre, la foudre, le vent, l'eau, ou d'autres catastrophes naturelles, ou d'une pression anormale.
  - ▶ Dysfonctionnements ou dommages causés par d'autres appareils connectés au clavier.
  - ▶ Dysfonctionnements ou dommages causés par une température élevée, un environnement humide, gras, poussiéreux ou dangereux
- Vous êtes averti que des changements ou des modifications ne sont pas expressément approuvés par le responsable tiers pour la conformité pourraient annuler votre autorité quant à utiliser cet appareil.
- Tous les noms de marque, marques et logos sont la propriété de leurs propriétaires respectifs.

S'il vous plaît noter: L'utilisation répétitive à long terme d'un clavier et une souris pourrait causer des blessures à l'utilisateur. Perixx recommande aux utilisateurs d'éviter l'utilisation excessive de clavier et de souris.

## Instructions importantes de sécurité

- Ne pas faire tomber.
- Ne pas démonter.
- Ce produit est adapté uniquement aux climats modérés.
- La température ambiante maximale pendant l'utilisation de ce produit ne doit pas dépasser 40 degrés
- Ce produit ne doit pas être exposé à des sources de flammes, notamment des bougies.
- Nettoyez ce produit uniquement avec un chiffon sec ou une brosse.

Perixx offre une garantie limitée d'un an avec une extension optionnelle d'un an.

## Spécifications techniques

Interface	BT 3.0	Nombre de boutons	3
Taille	98*61*34mm	Résolution (DPI)	1200 DPI
Poids	54g	Accélération max.	10G
Courant d'entrée	3V / 15mA	Vitesse max.	30IPS
Material	ABS	Taux de rapports	90Hz
Exigence du système d'exploitation	Win 7 ou versions plus récentes	Durabilité	3 millions de frappes

## ITALIANO (IT)

### Attenzione

- Il produttore e i rivenditori non sono responsabili per eventuali malfunzionamenti tecnici, danni o lesioni personali causati da:
  - ▶ Qualsiasi tentativo di smantellare, cambiare o modificare il prodotto in qualsiasi modo
  - ▶ Malfunzionamenti o danni dovuti ad uso, alterazione o riparazione impropri.
  - ▶ Malfunzionamenti o danni causati da fattori esterni come la caduta
  - ▶ Malfunzionamenti o danni causati da incendi, sale, gas, terremoti, fulmini, vento, acqua, o altre calamità naturali, ovvero da voltaggio anomalo.
  - ▶ Malfunzionamenti o danni causati da altri dispositivi connessi al prodotto.
  - ▶ Malfunzionamenti o danni causati da alte temperature ovvero da ambiente umido, grasso, polveroso o pericoloso.
- Si avvisa che alterazioni o modifiche non espressamente approvate da Perixx Computer GmbH potrebbero annullare il vostro permesso di utilizzare l'apparecchiatura.
- Tutte le etichette, i marchi e loghi sono di proprietà dei rispettivi titolari.

Nota: A lungo termine l'uso ripetitivo di qualsiasi tastiera e mouse potrebbe causare lesioni all'utente. Perixx consiglia agli utenti di evitare l'uso eccessivo di questa o di qualsiasi altra tastiera o mouse.

### Istruzioni importanti per la sicurezza

- Evita cadute
- Non smontare
- Questo prodotto è adatto solo per climi temperati
- La temperatura di ambiente durante l'uso di questo prodotto non deve superare i 40 gradi
- Fonti di fiamme libere, come candele, non devono essere posizionate su questo prodotto.
- Utilizzare solo un panno asciutto o una spazzola per pulire questo prodotto.

Perixx offre una garanzia limitata di un anno con un'estensione opzionale di un anno.

### Specifiche

Interfaccia	BT 3.0	Numero di pulsanti	3
Dimensioni	98*61*34mm	Risoluzione (DPI)	1200 DPI
Peso	54g	Accelerazione massima	10G
Corrente in entrata	3V / 15mA	Velocità massima	30IPS
Materiale	ABS	Frequenza di aggiornamento	90Hz
Requisiti del sistema operativo	Win 7 o successivo	Durata	3 milione di pressioni sui tasti

## 日本語 (JA)

### 保証規定のご注意

- 保証期間中でも次の場合は、弊社若しくは再販売業者が保証対象外と判断させていただきます。
  - 弊社および弊社が指定する機関以外の第三者ならびにお客様による改造、分解、修理により故障した場合。
  - 乱用、誤用などによる故障・損傷が生じた場合。
  - お取扱上の不注意(落下、衝撃、水掛り、砂・泥の付着、機器内部への水・砂・薬品の入り込みなど)により故障した場合。
  - 地震、火災、落雷、風水害、その他の天変地異、公害、異常電圧などの外的要因により故障した場合。
  - 弊社が定める機器以外に接続、または組み込んで使用し、故障または破損した場合。
  - 通常一般家庭内で想定される使用環境の範囲を超える温度、湿度、振動等、若しくは手入れの不備(カビ発生、チリ・ホコリ等)により故障した場合。
  - その他、無償修理または交換が認められない事由が発見された場合。
- 利用規約を遵守いただけない場合(不当な改造や修理等)には、本製品の使用を制限させていただく場合がございます。何卒ご了承ください。
- 本書に記載のブランド名、ロゴマーク商標権はPerixxが所有しています。

ご注意:マウスやキーボードなどを長時間操作すると、手や腕や首、肩などに深刻な障害を引き起こす恐れがあります。長時間連続でご使用する際は、十分に休憩を取りながらご使用ください。

### 安全にお使いいただくために

- 落とさないでください。 ●分解しないでください。 ●極度に暑い・寒い環境での使用はお避け下さい。 ●使用時の最高気温は40度です。●ろうそくなどの火を製品に近づけないでください。 ●掃除の際は乾いた布またはブラシをご使用ください。

ペリックスでは、製品保証を1年間提供しています

### 製品の仕様

インターフェイス	BT 3.0	ボタンの数	3
サイズ	98*61*34mm	DPI(カーソル移動速度)	1200 DPI
重さ	54g	最大加速	10G
入力電流	3V / 15mA	最大速度	30IPS
材質	ABS	USBレポートレート	90Hz
対応システム	Win 7 / それ以降	耐久性	300万回の打鍵

## 简体中文 (SC)

### 注意事项

- 制造商和经销商不对以下行为所导致的任何技术故障损失或人身伤害承担责任：
  - ▶ 以任何方式试图拆除、更改或修改产品引起的故障或损坏；
  - ▶ 由于使用不当或更改、修理引起的故障或损坏；
  - ▶ 由于摔落等外因引起的故障或损坏；
  - ▶ 由于火灾、化学品、气体、地震、雷电、风灾、水灾等自然灾害或异常电压引起的故障或损坏；
  - ▶ 由于与本产品连接的其它设备引起的故障或损坏；
  - ▶ 由于高温、潮湿、油腻、多尘和危险环境引起的故障或损坏。
- 未经我公司明确批准的变更或修理可能使用户失去对设备的操作权限。
- 相关品牌名称、商标和标识均为我公司财产。

请注意：长时间使用键盘和鼠标可能对用户造成伤害。佩锐建议用户避免过度使用任何键盘和鼠标类产品。

### 重要安全说明

- 避免跌落。
- 请勿拆卸。
- 本产品仅适用于温和气候。
- 本产品使用期间的最高环境温度不得超过40摄氏度。
- 不得在本产品上放置开放式火源，如蜡烛。
- 只能用干布或刷子清洁本产品。

佩锐为您提供一年保修服务。

### 规格

接口	蓝牙3.0	按键数	3
尺寸	98*61*34mm	解析度 (DPI)	1200 DPI
重量	54g	最大加速度	10G
工作电压电流	3V / 15mA	最大速度	30IPS
材料	ABS塑料	回报率	90Hz
操作系统要求	Win 7 及以上	按键寿命	300万次

## 繁體中文 (TC)

### 注意

- 製造商和經銷商不對以下行為所導致的任何技術故障損失或人身傷害承擔責任
  - 以任何方式企圖拆除、更改或修改產品引起的故障或損壞
  - 由於誤用或不當更改，修理故障引起的故障或損壞
  - 購買後摔落產品引起的故障或損壞
  - 由於鹽、氣體、地震、曝曬、風、水及其他自然災害，或異常電壓引起的故障或損壞
  - 由於產品連接到其它設備引起的故障或損壞。
  - 由於高溫、潮濕、油膩、多塵和危險的環境引起的故障或損壞
- 請注意，未經我司明確批准的變更或修改，可能使使用者失去對設備的操作許可權
- 所有的品牌名稱、商標和標誌均為我司財產

請注意：長期反覆使用鍵盤和滑鼠可能對用戶造成傷害，佩銳建議消費者避免過度使用任何鍵盤和滑鼠產品。

請注意：長期反覆使用鍵盤和滑鼠可能對用戶造成傷害，佩銳建議消費者避免過度使用任何鍵盤和滑鼠產品。

### 重要安全提醒

- 避免掉落
- 請勿拆解
- 本產品僅能在溫和的氣候下使用
- 使用本產品時，周圍環境溫度不能超過40度
- 請勿將火源(如蠟燭)放置在本產品上
- 僅可使用乾布或刷子清潔本產品

佩銳為您提供一年保固服務。

### 規格

介面	藍牙 3.0	按鍵數	3
尺寸	98*61*34mm	解析度 (DPI)	1200 DPI
重量	54g	加速度	10G
輸入電流	3V / 15mA	追蹤速度	30IPS
材質	ABS塑膠	回報率	90Hz
作業系統	Win 7及以上	按鍵壽命	300萬次

## 限用物質含有情況標示表

設備名稱：無線滑鼠 Equipment name	型號(型式): PERIMICE-802 Type designation (Type)					
單元 Unit	限用物質及其化學符號 Restricted substances and its chemical symbols					
	鉛Lead (Pb)	汞Mercury (Hg)	鎘Cadmium (Cd)	六價鉻 Hexavalent chromium Cr <sup>+6</sup>	多溴聯苯 Polybrominated biphenyls (PBB)	多溴二苯醚 Polybrominated diphenyl ethers (PBDE)
滑鼠滾輪	○	○	○	○	○	○
電路板 (包含滑鼠及接收器之印刷電路板及零組件)	○	○	○	○	○	○
滑鼠上下蓋	○	○	○	○	○	○
接收器的外殼	○	○	○	○	○	○
滑鼠腳墊	○	○	○	○	○	○
滑鼠透鏡	○	○	○	○	○	○
<p>備考 1. “超出0.1 wt %”及“超出0.01 wt %”係指限用物質之百分比含量超出百分比含量基準值。                      Note 1: “Exceeding 0.1 wt %” and “exceeding 0.01 wt %” indicate that the percentage content of the restricted substance exceeds the reference percentage value of presence condition.</p> <p>備考 2. “○”係指該項限用物質之百分比含量未超出百分比含量基準值。                      Note 2: “○” indicates that the percentage content of the restricted substance does not exceed the percentage of reference value of presence.</p> <p>備考 3. “-”係指該項限用物質為排除項目。                      Note 3: The “-” indicates that the restricted substance corresponds to the exemption</p>						

無線滑鼠  
 型號：PERIMICE-802  
 額定電壓：DC 3V  $\approx$  10mA  
 製造號碼：如本體  
 製造年份：2021  
 原產地：中國大陸



製造商：佩銳科技(深圳)有限公司  
 地址：深圳市南山區西麗街道文苑路43號  
 聚創金谷創意園A棟509-510  
 進口商：仁宏國際有限公司  
 地址：新北市新店區安祥路97巷2號1樓  
 電話：02-22008556