

INVCALL

User Manual

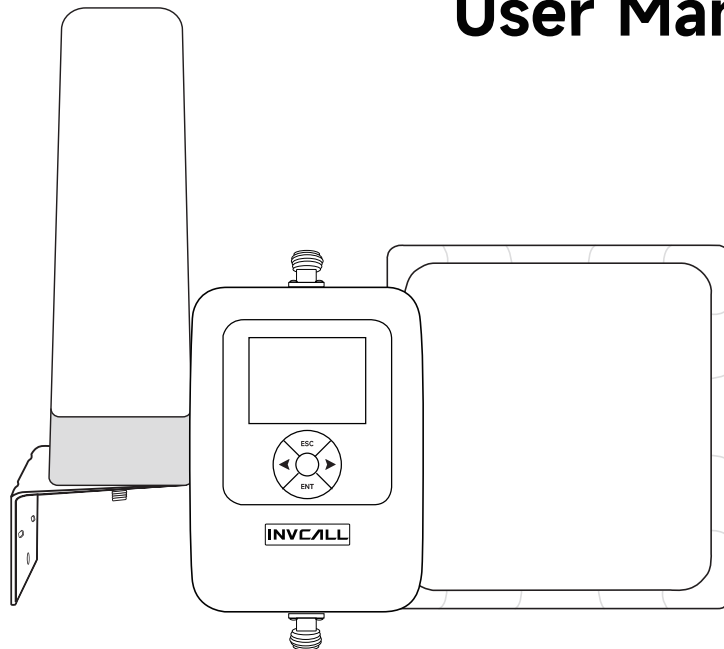

Internal No. TX11N-NA

Index

Safety Guidelines	1
Product Specifications	4
English 9-37	
Package Contents	9
Introduction of the Tower Signal Booster	10
Installation Steps	11
Troubleshooting	17
Introduction of Touch Button and LCD Display	18
Instructions of Signal Advisor APP	28
Français 38-63	
Contenu de l'Emballage	38
Présentation de l'Amplificateur de Signal de Tour	39
Aperçu de l'installation (Signal Advisor APP)	40
Dépannage	48
Introduction du Bouton Tactile et de l'Ecran LCD	50
Instructions de l'APP: Signal Advisor	60
Warranty	64

Safety Guidelines

FCC Statement

Changes or modifications not expressly approved by the party responsible for compliance could void the user's authority to operate the equipment.

This equipment has been tested and found to comply with the limits for a Class B digital device, pursuant to Part 15 of the FCC Rules. These limits are designed to provide reasonable protection against harmful interference in a residential installation. This equipment generates uses and can radiate radio frequency energy and, if not installed and used in accordance with the instructions, may cause harmful interference to radio communications. However, there is no guarantee that interference will not occur in a particular installation. If this equipment does cause harmful interference to radio or television reception, which can be determined by turning the equipment off and on, the user is encouraged to try to correct the interference by one or more of the following measures:

- Reorient or relocate the receiving antenna.
- Increase the separation between the equipment and receiver.
- Connect the equipment into an outlet on a circuit different from that to which the receiver is connected.
- Consult the dealer or an experienced radio/TV technician for help

This device complies with part 15 of the FCC rules.

Operation is subject to the following two conditions:

(1) this device may not cause harmful interference, and (2) this device must accept any interference received, including interference that may cause undesired operation.

This equipment complies with FCC radiation exposure limits set forth for an uncontrolled environment. This equipment should be installed and operated with minimum distance 20cm between the radiator & your body.

Consumer Signal Booster Warning Label:

If the booster has this label (all consumer boosters sold after March 1, 2014, and some sold prior will have this label):



1. Verify that your provider has given permission (e.g., AT&T, Sprint, T-Mobile, Verizon) , or else get permission from your wireless provider to use it
2. Register your booster with your wireless provider before turning it on. Each wireless provider that gives permission for boosters to be used must provide a free registration system

Note: Verizon Wireless, AT&T, Sprint, and T-Mobile have approved all boosters that contain the label, so you do not need to get approval again.

You can learn more about the FCC's new rules by following the link:
<https://www.fcc.gov/wireless/bureau-divisions/mobility-division/signal-boosters/consumer-signal-boosters>

Notes:

Booster transmitting in 1710–1755 MHz should be install/operate in one of two ways:

- (i) the antenna for the device must be installed to comply with the 10 meter above ground maximum antenna height limitation OR
- (ii) the antenna for the device has a 10 meter above ground maximum antenna height limitation when the device is used with a handset that covers the 1710–1755 MHz band and that owners could be subject to potential FCC enforcement action for noncompliance.

IC Statement

This device contains licence-exempt transmitter(s)/receiver(s) that comply with Innovation, Science and Economic Development Canada's licence-exempt RSS(s). Operation is subject to the following two conditions:

(1) This device may not cause interference; and (2) This device must accept any interference, including interference that may cause undesired operation of the device.

The term IC: before the certification/registration number only signifies that the Industry Canada technical specifications were met. This product meets the applicable Industry Canada technical specifications.

This equipment complies with ISED radiation exposure limits set forth for an uncontrolled environment. This equipment should be installed and operated with minimum distance 20cm between the radiator & your body.

Cet appareil contient des émetteurs/récepteurs exemptés de licence conformes aux RSS (RSS) d'Innovation, Sciences et Développement économique Canada. L'exploitation est autorisée aux deux conditions suivantes:

(1) l'appareil ne doit pas produire de brouillage, et

(2) l'utilisateur de l'appareil doit accepter tout brouillage radioélectrique subi, même si le brouillage est susceptible d'en compromettre le fonctionnement.

Le terme IC : devant le numéro de certification/d'enregistrement signifie uniquement que les spécifications techniques d'Industrie Canada ont été respectées. Ce produit répond aux spécifications techniques applicables d'Industrie Canada.

Cet équipement est conforme aux limites d'exposition aux rayonnements ISED établies pour un environnement non contrôlé. Cet équipement doit être installé et utilisé avec une distance minimale de 20 cm entre le radiateur et votre corps.

Electrical Specification:

Model	Frequency Band	Uplink	Downlink
TX11N-US59	B12, 17	698 ~ 716MHz	728 ~ 746MHz
	B13	776 ~ 787MHz	746 ~ 757MHz
	B5	824 ~ 849MHz	869 ~ 894MHz
	B4	1710 ~ 1755MHz	2110 ~ 2155MHz
	B25, 2	1850 ~ 1915MHz	1930 ~ 1995MHz
TX11N-CA60	B12, 17	698 ~ 716MHz	728 ~ 746MHz
	B5	824 ~ 849MHz	869 ~ 894MHz
	B66, 4	1710 ~ 1780MHz	2110 ~ 2200MHz
	B25, 2	1850 ~ 1915MHz	1930 ~ 1995MHz
	B7	2500 ~ 2570MHz	2620 ~ 2690MHz
Max. Gain	B5, 12, 17, 13	≤64dB	≤64dB
	B2, 4, 25, 7, 66	≤72dB	≤72dB
Max. Output Power		≤20dBm	≤10dBm

Electrical Specification:

Manual Gain Control	≤20dB / 1dB step Attenuation
Automatic Gain Control	≤15dBm
Automatic Shut Down	The band channel is shut down automatically and LED shows orange when self-oscillation happens, input signals are too strong or reduction value of the gain reaches the limit 20dB.
Noise Figure	≤6dB
VSWR	≤1.8
Group Delay	≤1.5μs
Sleep mode	Reduce power consumption
Power Supply	Input AC 100-240V 50/60Hz, Output DC 12V/2A

LCD Screen Display & Control Function:

Screen Display	Function
LED Orange	Indicate that one or more of band channels have been shut down due to self-oscillation happens, input signals are too strong or reduction value of the gain reaches the limit 20dB.
LED White	Indicate that the signal booster is working properly.
Device Information	Display the gain, input and output power for each frequency band.
Alarm Status	Display the working status and alarm information of uplink and downlink for each frequency band.
Manual Gain Control	The gain of each frequency band can be adjusted according to the actual use.
Set Sleep Threshold	Reduce power consumption.
Output Power Indication	Used for adjusting the antenna.
Restore default	Restore factory default in overwhelmed emergence in use.

APP Display & Control Function:

APP Page	Function
My Device - RF Control Parameters	Adjust the gain for each band channel (when self-oscillation happens or input signals are too strong).
	Monitor working status of the booster.
	Monitor the isolation status.
Find Cell Tower	See the frequency band of you phone and help you find the best installation location of outdoor antenna.
Installation Video	Watch guide videos to help you complete installation.
Help	Send messages to us if you have any queries or are experiencing any problems.

Mechanical Specifications of the Tower Booster:

Mechanical Specifications	Standard
I / O Port	SMA Female
Impedance	50ohm
Operating Temperature	-25°C~+55°C
Environment Conditions	IP40
Dimensions(Length*Width*Height)	60*60*277mm
Weight	0.7Kg

Mechanical Specifications of the Main Booster:

Mechanical Specifications	Standard
I / O Port	N Female
Impedance	50ohm
Operating Temperature	-25°C~+55°C
Environment Conditions	IP40
Dimensions(Length*Width*Height)	200*116*24mm
Weight	0.63Kg

Package Contents

Please confirm that your purchase includes the following items:

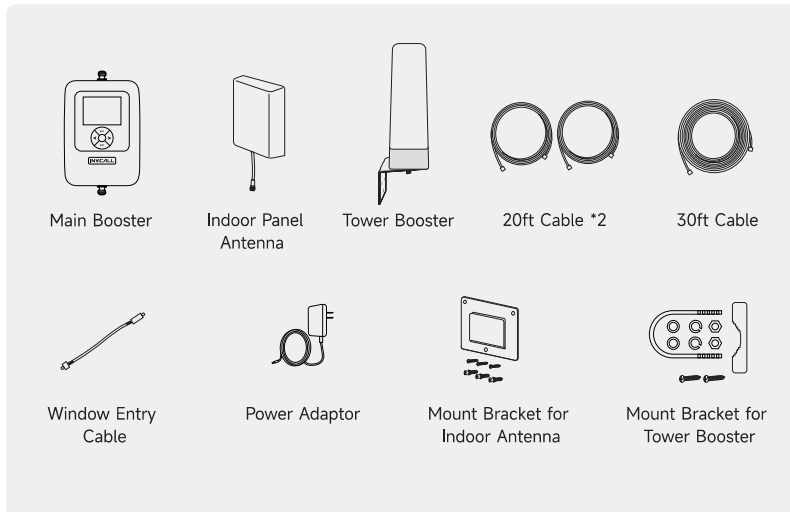

Introduction of the Tower Signal Booster

The tower signal booster is integrated with the outdoor antenna, so it can receive signals from the cell tower and amplify signals at the same time. Since input signals are now amplified before the loss happens (when transmitting through the cable), there is now greater effect of signal amplification.

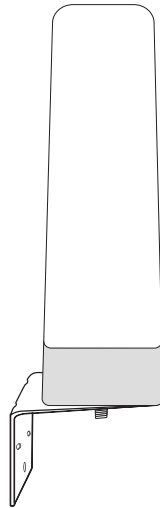

Before Getting Started

The whole installation process may take 1 to 2 hours, and 2 people will be easier to calibrate the position and direction of the antenna. Make sure the following materials are prepared and ready for your installation.



1. 2 inches diameter mount pole



2. Phillips-head screwdriver



3. Adjustable wrench or open-end wrench



4. Drill (if routing cable through wall)

Note: We strongly recommend that you find optimal locations for indoor and outdoor antennas via a pre-installation process, then start your formal installation.

Installation

Installation Overview

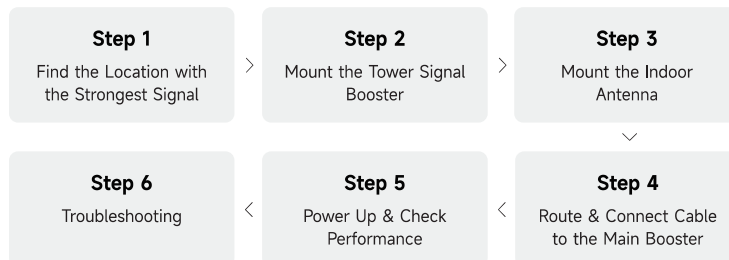

Note: Do not power on the booster until system is fully installed.

Step 1 Find Location with the Strongest Signal

Find a location outside the house that has the best reception of cell phone signals. It is recommended to install the tower signal booster in a high, open, and unobstructed location such as the roof.

(Use 'Signal Advisor' APP to check signal strength and find direction of your carrier's cell tower, see the APP instruction on Page 26 for detailed guide.)

Step 2 Mount the Tower Signal Booster

Before you begin, please note that you may require a mast on which to mount the tower signal booster, you need to purchase it additionally from the manufacturer.

After identifying the location with the strongest signal, decide the installation location for your tower signal booster. It should allow for sufficient isolation between the tower booster and the indoor antenna. Vertical isolation is preferred as it is more effective than horizontal.

Note:

- 1. Tower signal booster can receive signals with a 360-degree reach and amplify signals at the same time. Mount the tower signal booster at the highest possible location and install it upright.**
- 2. The greater the isolation between indoor antenna and tower signal booster, the better performance you will get from the booster.**

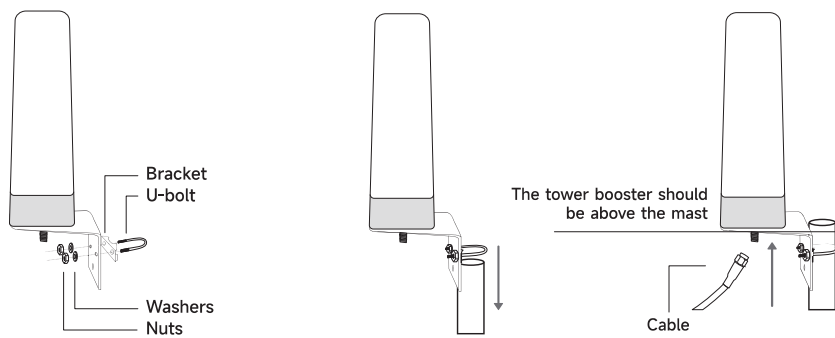

Tower Booster Install Illustration

Installation Steps:

1. Assemble the u-bolt, bracket, nuts and washers onto a mast (not provided) as shown in the illustration.
2. Connect one end of the provided coax cable to the tower booster and tighten the connection.

Step 3 Mount the Indoor Wall Mount Panel Antenna

The Indoor Panel Antenna is directional with a 120-degree reach, it should be mounted on a vertical surface or wall where there are no objects that may obstruct signals. Please connect the antenna to the connector behind main booster labelled 'INDOOR'.

- Note:** 1. The Indoor Panel Antenna should be installed in indoor activity area to get best coverage and at least 9 meters away linearly from the outdoor antenna.
2. The installation height is the approximate 1.5-2 meters.

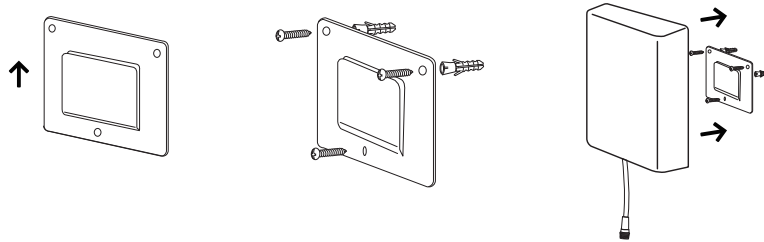

Panel Antenna Install Illustration

Step 4 Route & Connect Cable to the Main Booster

Connect the cable to tower signal booster and route cable into house. All connections should be tightened.

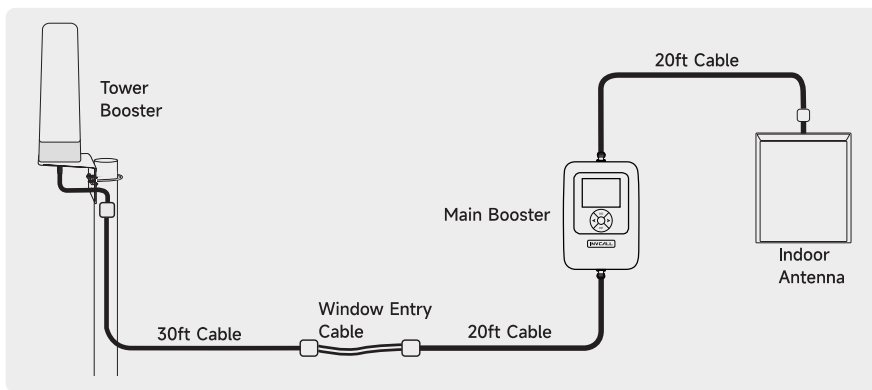

A **Window Entry Cable** is provided to help route cable into house easier. Route cable to the main booster, connect it to the connector labeled 'OUTDOOR'.

Attention: According to the requirements of the US FCC and the Canada IC, the cable material and length between the tower tower booster and the booster are limited to: 30ft PH-400 cable+1ft RG316 window entry cable +20ft PH-400 cable=51ft, and customers are not allowed to change it.

Step 5 Power On the Booster & Check Performance

After completing the installation step by step, turn on the power and the booster will start to work. The indoor signal strength should be enhanced for normal use. If the signal is not improved, please refer to troubleshooting steps.

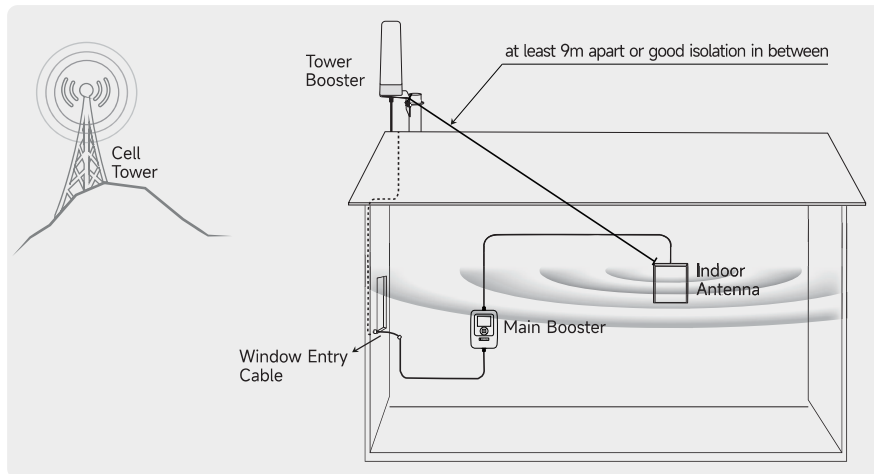

Step 6 Troubleshooting

Problem	Resolution
LED of the Main Booster shows Orange	<p>Stronger signal input or self-oscillation has been detected, AGC (Auto-Gain Control) function is working and one or more of the band channel have been shut down.</p> <ol style="list-style-type: none">1. Increase the distance (ideally greater than 9m) between tower booster and indoor antenna if possible,2. Tap the screen of main booster or enter the setting page on 'Signal Advisor' APP, adjust the gain manually.
Indoor signal strength has not improved	<ol style="list-style-type: none">1. Check if the installation is correct. If not sure, please contact us.2. Connect the main booster to Signal Advisor APP and check the working status of the main booster.3. Verify that the frequency band of your cell phone matches with the frequency band supported by booster. <p>For Android: Use our 'Signal Advisor' APP, see the APP instruction for detailed guide For iPhone: Dial No. *3001#12345#* → Tap 'Serving Cell Info' → Check 'Band Info'</p>
Indoor signal coverage is too narrow	<p>Find a location outdoors that can receive stronger signals to install the tower signal booster. Please install the tower signal booster as high as possible.</p>

Introduction of Touch Button and LCD Display

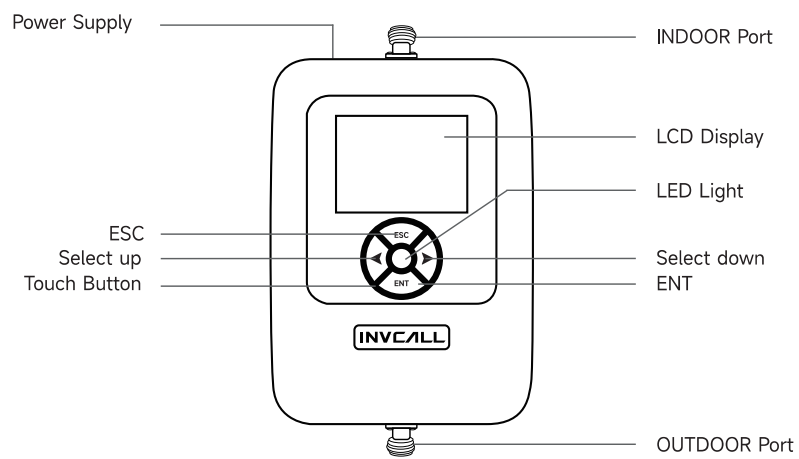

Introduction of LCD Function

You can select a menu through "Up" or "Down" keys. When a menu is selected, its background shows blue. You can press "ENTER" to enter the menu.



1 Device Information

This interface mainly displays the **Gain**, **Output Power**, and **RSSI value** for each frequency band.



Device Information					
Band	12	13	5	2	4
Gain(dB)	70	70	59	70	65
Pout(dBm)	-15	-11	-22	-11	-25
RSSI(dBm)	-85	-81	-87	-81	-90

1. "**Gain**": Gain for each frequency band.
2. "**Pout**": Output Power of the booster for each frequency band.
3. "**RSSI**": Received Signal Strength Indication, which is the strength of signals received by outdoor antenna.

2 Alarm Status

This interface shows the alarm information for each frequency band.



You can select different frequency bands by pressing "Up" or "Down" keys, and press "ENT" key to check detailed alarm status for a particular frequency band.

The corresponding sub-menus are as follows:



This interface shows the causes and solutions of alarms.

1. **Gain Low Alarm:** Manually set gain for a frequency band to be too low will cause booster shut down for this band channel. You can go to the gain setting interface to increase the gain to solve this problem.
2. **OSC Alarm:** Self-oscillation has been detected, please increase isolation between indoor and outdoor antennas (vertical isolation works best). Please ensure that they are installed in opposite directions.
3. **RSSI Alarm:** The booster has shut down for this particular frequency band since the input signal is too strong. Please adjust the direction of outdoor antenna to slightly deviate from the direction of cell tower and restart the booster.

3 Gain Setting



Press "Up" or "Down" keys to set gain for each frequency band manually, press "ENT" to confirm, and press "ESC" to exit.

4 Set Sleep THR



This interface allows you to set the sleep threshold for each frequency band. Press "Up" or "Down" keys to select the frequency band, press "ENT" to enter the setting page, and press "ESC" to exit.

- When the uplink output power is lower than the threshold for more than 5 minutes, the uplink channel shuts down automatically and enters the sleep mode.
 - When the uplink output power is greater than the threshold, the channel turns on automatically and works as normal.
- Note:** The larger the threshold, the easier it is for the booster to enter the sleep mode. The default value is -65dBm.



Press "Up" or "Down" keys to increase / decrease the threshold.
Press "ENT" to confirm and "ESC" to exit.

5 Output Power Indication

This interface is used to display output power of the booster. The greater the proportion in green, the greater the output power for this frequency band and thus greater the coverage. If you find the coverage is narrow, you can enter this interface to check.



6 Restore Default

This interface is used to reset configuration values of the booster to factory configuration. First press "ENT" key to enter. Then press "ENT" key to confirm. After confirmation, the booster will be reset to factory configuration. You can press "ESC" to exit.



Instructions of Signal Advisor APP:

- For Android:

Download from Google Play



1 Log in:

After launching the APP, for the first time use, you need to register your account, you will be prompted to enter your email address, your buying platform and create your password.

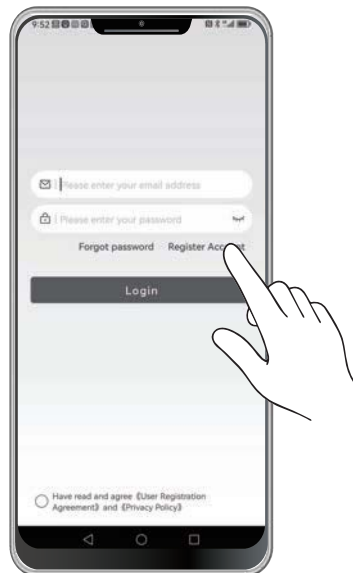

② Connect your booster:

After powering on the booster and logging into the APP, you will see the page as shown on the left. Tap 'Connect Device' to search for your signal booster, then tap 'Connect'.

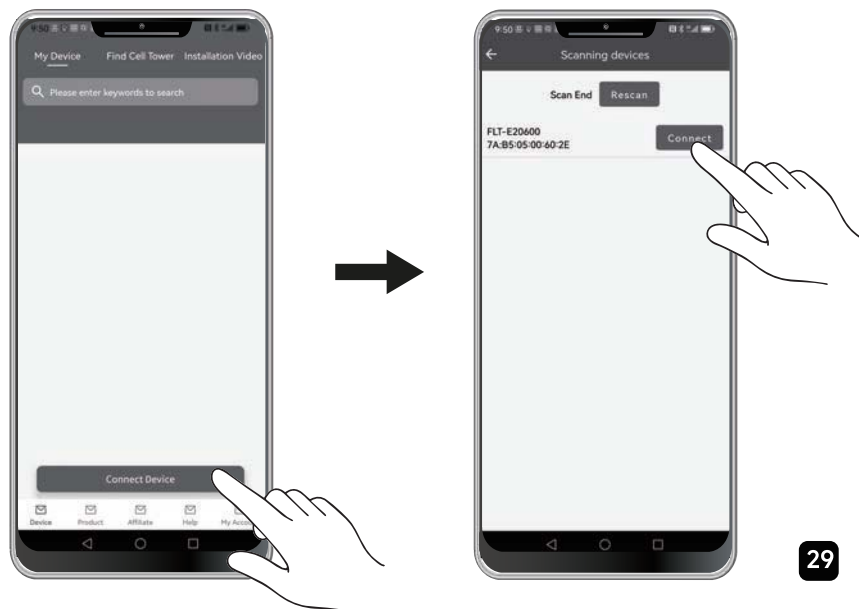

After successful connection, you can see that the booster is now shown on 'My Device' page. Tap the icon of the booster and you can enter the page as shown on the right. The output power for each frequency band of the booster is displayed here. You can see more detailed information for each band by tapping each band icon.



3 Monitor Working Status and Adjust the Gain:

After selecting one particular band, you can enter the page as shown. Here you can observe the **output power**, the **gain**, **channel status** and current **isolation status** of the booster for Band 12. You can adjust the gain by dragging the white circle along the blue bar. At the bottom of the screen, you can switch between different frequency bands.

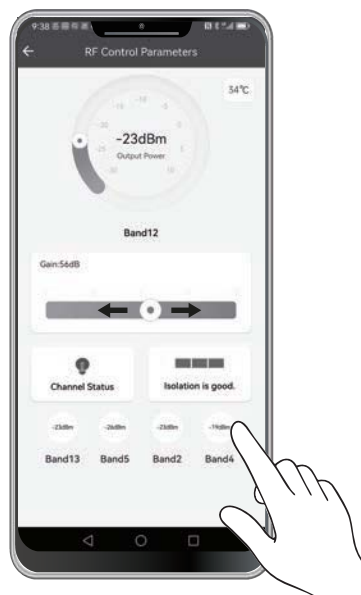

Just in case, if you observe the page as shown on the left (channel status shows red), it means that the booster is not boosting signals for Band 12. Please don't worry, you may adjust the gain or tap the red bulb icon to see solution guide.

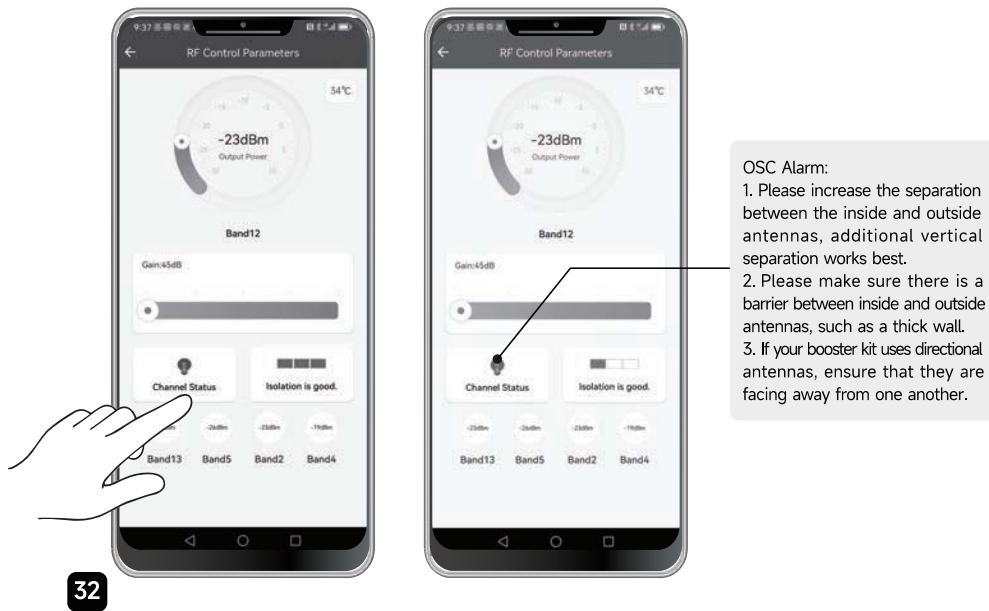

4 Test Frequency Band and Find Cell Tower:

First, tap 'Find Cell Tower'. You can see the frequency band of your phone here. Then, tap the blue arrow icon shown below 'Base Station Direction' and you can enter the page as shown on the right. You can now follow the signal strength prompts shown in the blue circle to find a direction with strong and stable signals as the installation direction of your outdoor antenna.

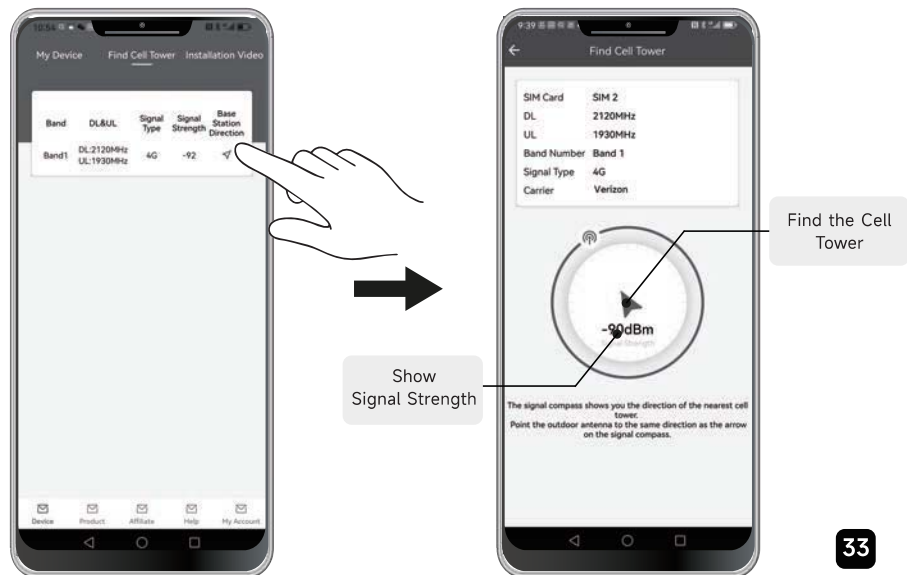

5 Watch Installation Video:

At the top of the screen, tap **Installation Video**.



34

6 Contact Us:

If you are experiencing any product installation problems, please do not hesitate to contact us.

You can send messages to us by tapping **Help** at the bottom of the screen. You can also leave your email address here if we don't reply in time.



• For iPhone:

Download the APP from App Store



1 Test Frequency Band:

Dial No. *3001#12345#* → Tap 'Serving Cell Info'
→ Check 'Band Info'



② Find Cell Tower:

First, tap 'Find Cell Tower'. Then, tap the text 'Click to get the location' and you can enter the page as shown on the right. You can now follow instruction steps to fill in your 'Cell ID' and 'LAC' and then tap 'Find the cell tower'.

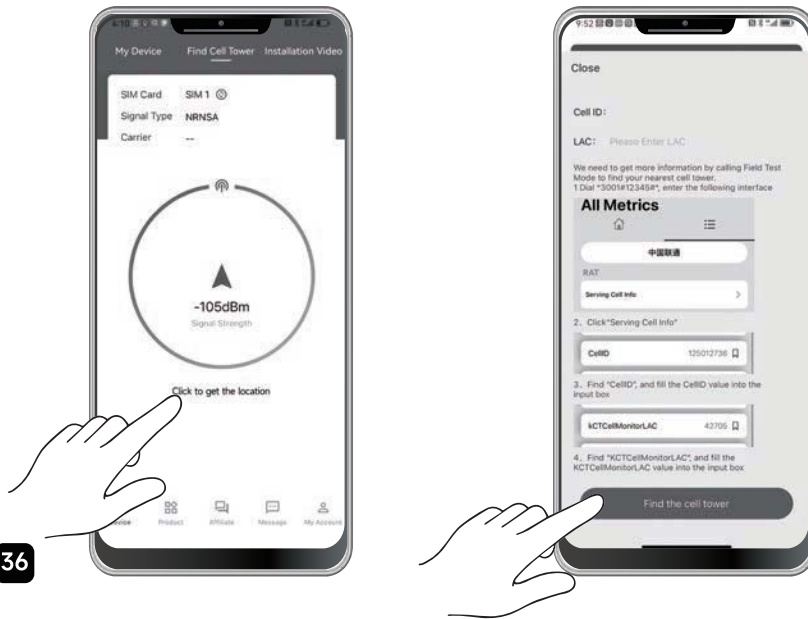

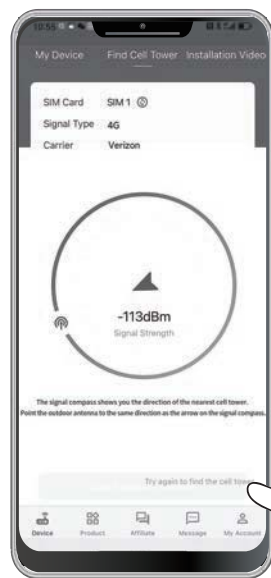

Follow the signal strength prompts shown in the blue circle to find a direction with strong and stable signals as the installation direction of your outdoor antenna. You can tap the text **'Try again to find the cell tower'** to go to the previous page.

Other functions of the APP for iPhone please refer to the instruction for Android, they are basically the same.

Français

Contenu de l'Emballage

Veuillez vérifier la liste des éléments inclus dans l'emballage en fonction du kit d'amplification du signal de téléphone cellulaire que vous avez acheté.

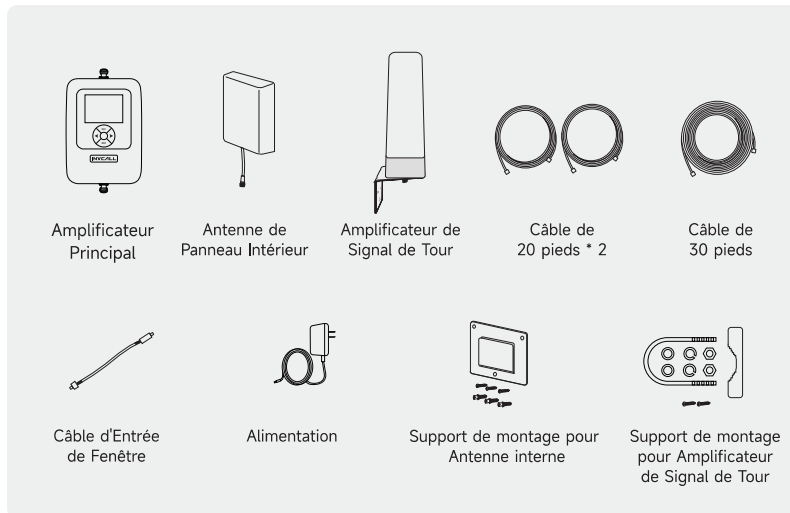



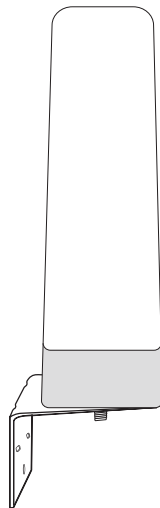

Présentation de l'Amplificateur de Signal de Tour

L'amplificateur de signal de la tour est intégré à une antenne extérieure, de sorte qu'il peut recevoir les signaux de la tour de téléphonie cellulaire et les amplifier simultanément. Comme les signaux d'entrée sont amplifiés avant toute perte (lors de la transmission par le câble), l'effet du signal est considérablement plus important.



Avant de Commencer

L'ensemble du processus d'installation peut prendre 1 à 2 heures, et deux personnes seront plus à même de calibrer la position et la direction de l'antenne. Assurez-vous que les matériaux suivants sont préparés et prêts pour l'installation.

- | | | | |
|---|--|---|--|
|  | 1. Poteau de montage de 2 pouces de diamètre |  | 2. Tournevis à tête cruciforme |
|  | 3. Clé à molette ou à fourche |  | 4. Perceuse (si le câble doit passer à travers le mur) |

Remarque: Nous vous recommandons vivement de procéder à une installation "délicate" afin de trouver les emplacements optimaux pour les antennes intérieures et extérieures, puis de procéder à une installation permanente.

Installation

Aperçu de l'Installation



40 **Remarque:** Ne branchez pas le boîtier d'alimentation à l'alimentation tant que le système n'est pas entièrement installé.

Étape 1 Trouver l'Endroit où le signal est le plus fort

Trouvez l'endroit où le signal est le plus fort à l'extérieur de votre bâtiment pour placer votre antenne extérieure à l'aide de votre téléphone portable. En général, elle se trouve au-dessus de la ligne de toit, du côté de l'antenne cellulaire la plus proche, et aussi haut que possible.

(Utilisez l'application « Signal Advisor » pour vérifier la force du signal et trouver la direction de la tour de téléphonie cellulaire de votre opérateur.)

Pour Android

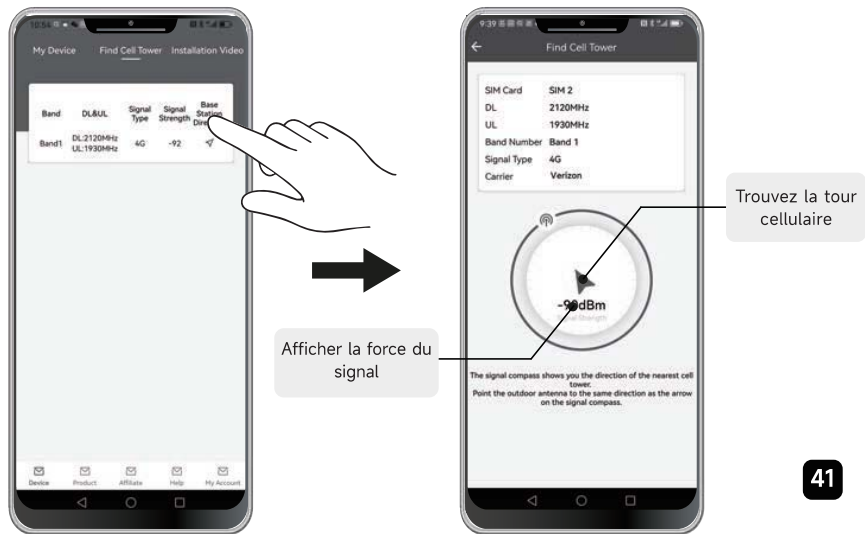

• Pour iPhone

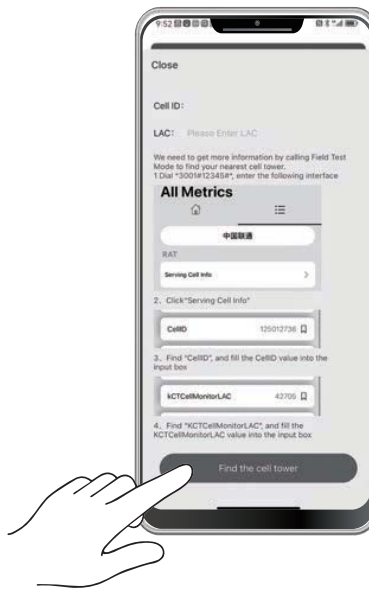

Étape 2 Montage de l'Amplificateur de Signal de Tour

Avant toute chose, veuillez noter que vous aurez peut-être besoin d'un mât pour installer la tour de réception, que vous devrez acheter auprès du fabricant.

Après avoir identifié l'endroit où le signal est le plus fort, choisissez l'emplacement d'installation de votre amplificateur de signal de tour. Il doit permettre une isolation suffisante entre l'amplificateur et l'antenne intérieure. L'isolation verticale est recommandée car elle est plus efficace que l'isolation horizontale.

Remarque:

1. l'amplificateur de signal de tour peut recevoir des signaux sur un rayon de 360 degrés et amplifier ces signaux simultanément. Montez l'amplificateur de signal de tour à l'endroit le plus élevé possible et installez-le à la verticale.
2. Plus l'isolation entre l'antenne intérieure et l'amplificateur de signal de tour est grande, meilleures seront les performances de l'amplificateur.

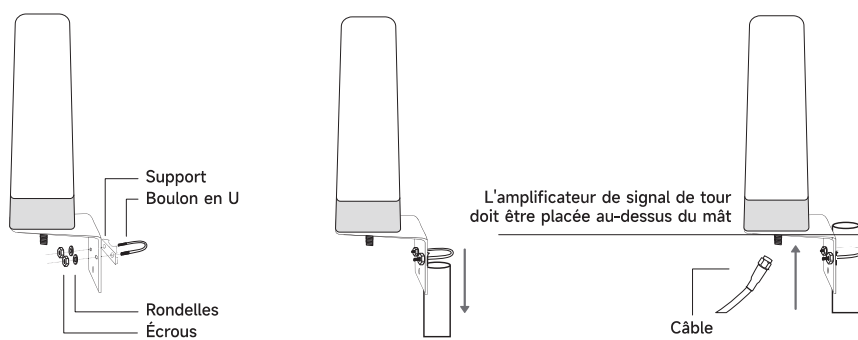

Illustration de l'Installation d'une Amplificateur de Signal de Tour

Étapes de l'installation:

1. Assemblez le boulon en U, le support, les écrous et les rondelles sur un mât (non fourni) comme indiqué sur l'illustration.
2. Connectez une extrémité du câble coaxial fourni à l'amplificateur de signal de tour et serrez la connexion.

Étape 3 Monter l'Antenne Panneau

L'antenne du panneau intérieur est directionnelle avec une portée de 120 degrés, elle doit être montée sur une surface verticale ou sur un mur où il n'y a pas de matériaux qui pourraient obstruer les signaux. Vérifiez que l'antenne intérieure est connectée au connecteur marqué "INDOOR".

Remarque:

1. L'Antenne du Panneau Intérieur doit être orientée vers la zone où le signal est nécessaire et éloignée de l'antenne extérieure.
2. L'emplacement d'installation correspond à la hauteur approximative d'utilisation normale d'un téléphone portable.

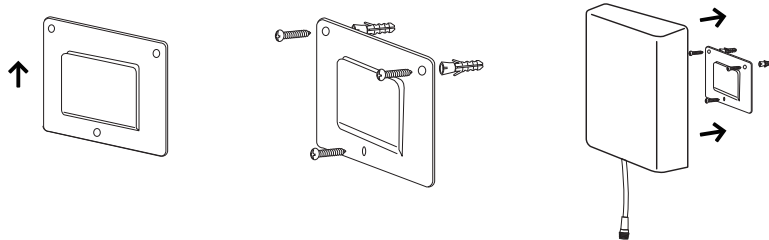
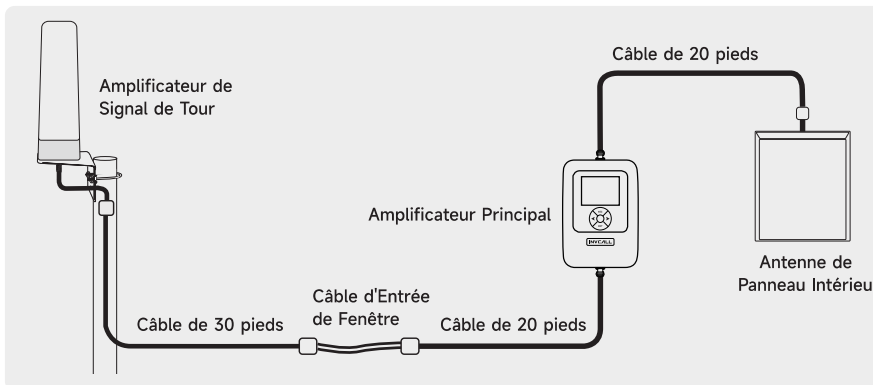

Illustration de l'Installation de l'Antenne Panneau

Étape 4 Acheminer et Connecter le Câble à l'Amplificateur Principal

Connectez le câble à l'amplificateur de signal de tour et acheminez le câble dans la maison. Toutes les connexions doivent être serrées à la main uniquement.



Une **Fenêtre d'Entrée de Câble** est fournie pour faciliter l'entrée du câble. Acheminez le câble jusqu'à l'amplificateur principal et connectez-le au port supérieur étiqueté "OUTDOOR".

Attention: Conformément aux exigences de la FCC américaine et de l'IC canadienne, le matériau et la longueur du câble entre la tour et le booster sont limités à : 30ft PH-400 câble+1ft RG316 câble d'Entrée de fenêtre line+20ft PH-400 câble=51ft, et les clients ne sont pas autorisés à les modifier.

Étape 5 Mettre l'Amplificateur Principal Sous Tension et Optimiser le Système

Après avoir terminé l'installation étape par étape, mettez sous tension et le booster commencera à fonctionner. La force du signal intérieur doit être améliorée pour une utilisation normale. Si le signal ne s'améliore toujours pas, veuillez vous référer aux étapes de dépannage.

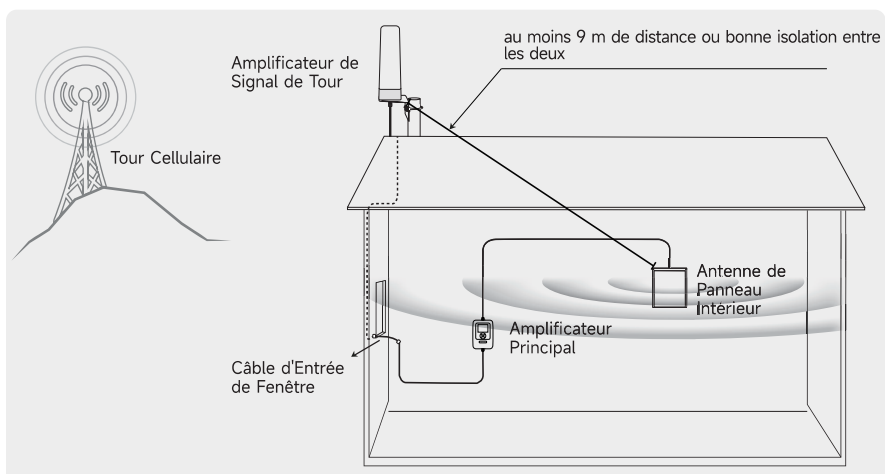

Étape 6 Dépannage

Problème	Résolution
La LED indique Orange	<p>Une auto-oscillation a été détectée et, pour l'éviter, une ou plusieurs bandes de fréquences ont été désactivées. Si cela se produit:</p> <ol style="list-style-type: none">1. Serrez toutes les connexions de câble (assurez-vous de ne serrer qu'à la main, n'utilisez PAS d'outils). Il se peut que vous deviez défaire et refaire les connexions. Il se peut que vous deviez défaire et refaire complètement la connexion.2. Augmentez la séparation entre les antenne intérieure et amplificateur de signal de tour (idéalement supérieure à 9 m, une séparation verticale supplémentaire est la meilleure solution). Assurez-vous qu'elles sont orientées de manière opposée l'une à l'autre.3. Ajoutez un atténuateur au câble entrant dans le port extérieur de l'amplificateur. Si le problème persiste, appuyez sur l'écran du booster principal ou entrez dans la page de configuration de l'application « Signal Advisor », ajustez le gain manuellement.4. Essayez d'ajuster la direction de l'antenne extérieure pour s'écarter légèrement de la station de la tour de signalisation afin de réduire la force du signal d'entrée. <p>Remarque: L'amplificateur de Signal peut être réinitialisé en débranchant et en rebranchant l'alimentation électrique. N'oubliez pas de débrancher et de rebrancher l'amplificateur pour le redémarrer après avoir effectué l'une ou l'autre de ces opérations.</p>

Problème	Résolution
Après l'installation, la couverture du signal à l'intérieur ne s'est pas améliorée	<ol style="list-style-type: none"> 1. Vérifiez que la bande de fréquence de votre téléphone portable est la même que celle de l'amplificateur. 2. Vérifiez qu'il y a des signaux utilisables là où l'amplificateur de signal de tour est placé, le mieux étant que vous puissiez passer et maintenir un appel. 3. Vérifiez que les câbles sont bien fixés à l'amplificateur et à l'antenne. 4. Essayez de séparer davantage l'amplificateur et les antennes. <p>Remarque: Les barres ne sont pas toujours une mesure fiable du signal. Veuillez utiliser votre téléphone en mode test sur le terrain pour déterminer la force du signal.</p>
Une fois l'installation terminée, la couverture du signal à l'intérieur est très faible.	<ol style="list-style-type: none"> 1. Utilisez l'application « Signal Advisor » pour identifier un endroit à l'extérieur qui reçoit un signal plus fort et déplacez l'amplificateur de signal de tour à cet endroit (plus c'est haut, mieux c'est). 2. Augmentez la distance entre l'amplificateur de signal de tour et l'antenne intérieure - une séparation verticale est préférable à une séparation horizontale.

Introduction du Bouton Tactile et de l'Ecran LCD

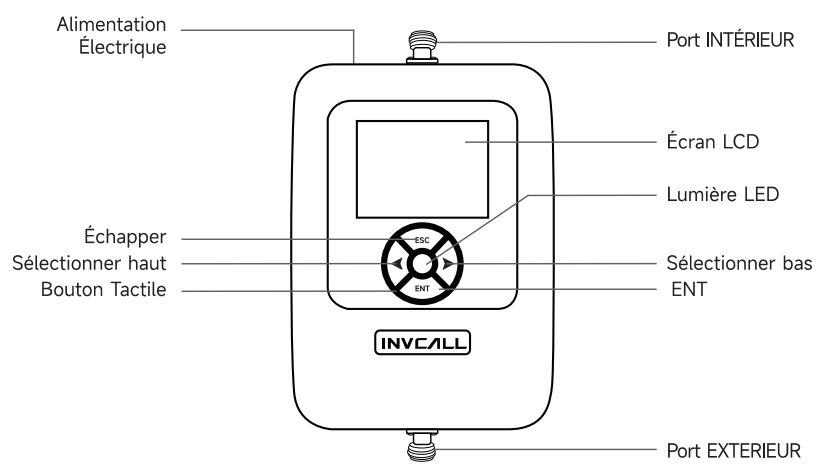

Introduzione del Display LCD

Vous pouvez sélectionner un menu à l'aide des "touches de sélection haut/bas". Lorsqu'un menu est sélectionné, l'arrière-plan du menu est bleu. Appuyez sur "ENTRER" pour accéder au menu.



1 Informations sur l'appareil

Il affiche principalement le gain, la puissance de sortie et la valeur RSSI de chaque bande de fréquence de l'appareil. La figure est la suivante:



The image shows a black handheld device with a screen displaying a table of device information. The table has four rows and five columns. The columns represent different frequency bands (12, 13, 5, 2, 4). The rows represent Gain (dB), Pout (dBm), and RSSI (dBm).

Device Information					
Band	12	13	5	2	4
Gain(dB)	70	70	59	70	65
Pout(dBm)	-15	-11	-22	-11	-25
RSSI(dBm)	-85	-81	-87	-81	-90

1. **"Gain"**: Désigne le gain de la bande supérieure.
2. **"Pout"**: Puissance de sortie de l'amplificateur.
3. **"RSSI"**: Indication de l'intensité du signal reçu, qui indique la valeur du signal reçu par l'antenne extérieure.

2 État de l'Alarme

Il affiche les informations d'alarme de chaque bande de fréquence de l'appareil, comme le montre la figure ci-dessous.



Vous pouvez sélectionner différentes bandes de fréquences à l'aide des touches "**Haut**" ou "**Bas**", et appuyer sur la touche "**ENT**" pour afficher la situation d'alarme spécifique d'une certaine bande de fréquences.

Les sous-menus correspondants sont les suivants:



Cette interface indique les causes et les solutions des défaillances de l'appareil.

1. **Alarme de Gain Faible:** Configurez manuellement le gain pour qu'il soit trop faible et provoque l'arrêt, augmentez le gain pour résoudre ce problème et accédez à l'interface de réglage du gain pour configurer le gain de la bande de fréquence concernée.
2. **Alarme OSC:** Une auto-oscillation a été détectée, veuillez augmenter la séparation et les barrières entre les antennes intérieures et extérieures (une séparation verticale supplémentaire fonctionne mieux). Si votre kit d'amplificateur utilise des antennes directionnelles (exemple: antenne yagi extérieure et antenne panneau intérieure), assurez-vous qu'elles sont éloignées l'une de l'autre.
3. **Alarme RSSI:** L'amplificateur de signal s'est éteint car le signal reçu est trop fort. Veuillez ajuster la direction de l'antenne extérieure pour qu'elle s'écarte de la direction de la tour de téléphonie cellulaire, puis redémarrez l'amplificateur.

3 Régler le gain



Utilisez les touches "**Haut**" ou "**Bas**" pour régler manuellement le gain de la bande en question, appuyez sur "**ENT**" pour confirmer le réglage, appuyez sur "**ESC**" pour quitter.

4 Régler le THR de sommeil



Cette interface vous permet de définir le seuil de veille pour chaque bande de fréquences. Appuyez sur les touches "**Haut**" ou "**Bas**" pour sélectionner la bande de fréquence, appuyez sur "**ENT**" pour accéder à la page de réglage et appuyez sur "**ESC**" pour quitter.

- Lorsque la puissance de sortie de la liaison montante est inférieure au seuil pendant plus de 5 minutes, le canal de liaison ascendante s'éteint automatiquement et passe en mode veille.
- Lorsque la puissance de sortie de la liaison montante est supérieure au seuil, le canal s'allume automatiquement et fonctionne normalement.

Remarque : Plus le seuil est élevé, plus il est facile pour le boîtier d'alimentation d'entrer en mode veille. La valeur par défaut est de -65dBm.



Appuyez sur les touches "Haut" ou "Bas" pour augmenter ou diminuer le seuil.

Appuyez sur "ENT" pour confirmer et sur "ESC" pour quitter.

5 Indication de la Puissance de Sortie

Cette interface permet d'afficher la puissance de sortie de l'appareil à l'aide de la barre de progression. Le vert indique la puissance de sortie. Plus la proportion de vert est importante, plus la couverture de l'appareil est grande, comme le montre la figure suivante:



6 Rétablir la valeur par défaut

Ce menu est utilisé pour restaurer certaines valeurs de configuration de l'appareil à la configuration d'usine. Appuyer sur la touche "ENT" pour entrer dans une étape. Dans la deuxième étape, l'utilisateur appuie sur la touche "ENT" pour confirmer cette opération. Après une nouvelle confirmation, l'appareil sera restauré dans sa configuration d'usine. Appuyez sur la touche "ESC" pour quitter l'opération sans rétablir la configuration d'origine. one originale di fabbrica.



Instructions de l'APP: Signal Advisor



1 Se connecter:

Entrez votre adresse e-mail, achetez la plateforme et définissez un mot de passe.

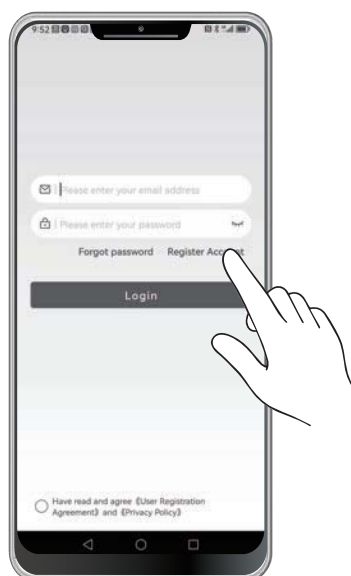

② Connectez votre booster:

Note : Veuillez vous rapprocher le plus possible du booster lors de la connexion.

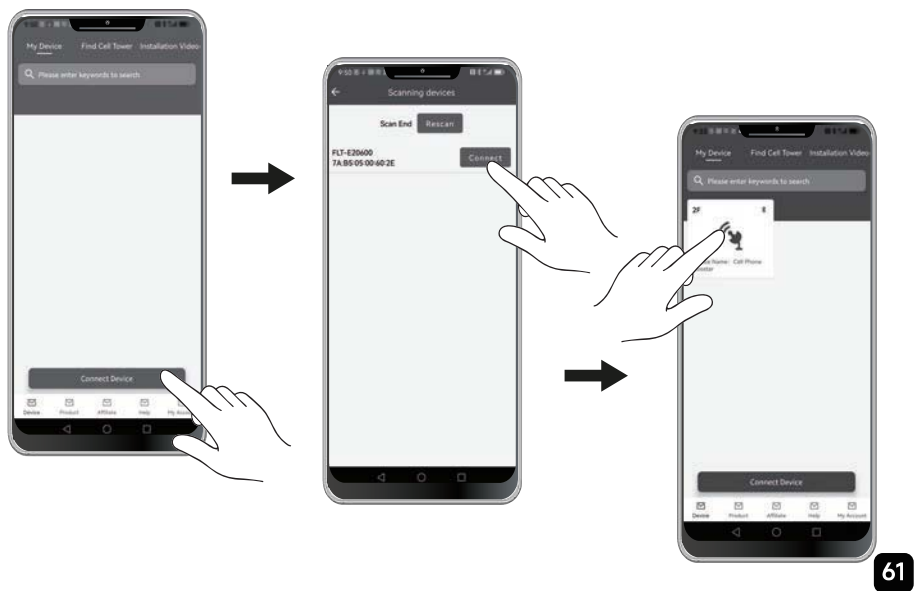

3 Informations sur l'appareil et état de fonctionnement du moniteur



4 Dépannage

Vert : Noma

Rouge : Innomal (3 cas)

① Alarme de gain faible : veuillez réinitialiser le gain.

② Alarme OSC :

1. Veuillez augmenter la séparation entre les antennes intérieure et extérieure, une séparation verticale supplémentaire fonctionne mieux.

2. Veuillez vous assurer qu'il y a une barrière entre les antennes intérieures et extérieures, comme un mur épais.

3. Si votre kit de booster utilise des antennes directionnelles, assurez-vous qu'elles sont orientées à l'opposé l'une de l'autre.

③ Alarme de suralimentation : le lien de cette bande est automatiquement désactivé, car le signal de la tour de téléphonie cellulaire est suffisamment fort, il n'est pas nécessaire d'utiliser un amplificateur de téléphone portable sur cette bande.

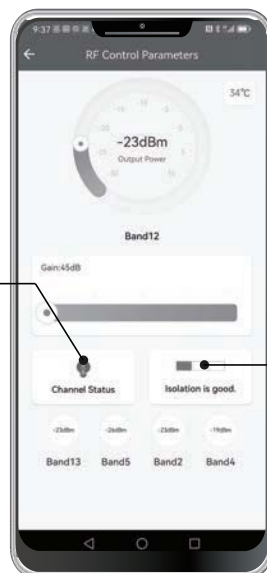

Vert : Bon/Moyen
Orange : Faible (Veuillez suivre la solution à l'alarme OSC.)

Warranty

30-day money-back guarantee

90-day free replacement

2-year manufacturer warranty

We provide a standard warranty period for each items from the date of purchase, some cases may have an extended warranty, please contact our service for more detail.

This limited warranty provided by the manufacturer in no way affects a potential statutory warranty provided by law.

You can enjoy an extra 1-year warranty and priority customer support after registering the booster on our website.

Note:

1. Only for customers that bought the product at FULL PRICE through our Official Seller on Amazon.com.
2. The 3-year Warranty is only for the MAIN BOOSTER, EXCLUDING antennas, cables and power supply.
3. To register, please go to our website to active your warranty: <https://www.invcall.com/pages/active-warranty>



Any questions, please contact us.



wecare@invcall.com



www.invcall.com

Name	Model	Gain/Loss	photo
Indoor Antenna	Ceiling Antenna	PTE-CI-800-2500 3dbi @698-787MHz 3dbi @824-894MHz 4.5dbi@1710-1780MHz 4.5dbi @1850-1995MHz 4.5dbi @2110-2200MHz	
	Indoor Panel Antenna	AN-101 6dbi @698-787MHz 6dbi @824-894MHz 8dbi@1710-1780MHz 8dbi @1850-1995MHz 8dbi @2110-2200MHz	
Outdoor Antenna	Omi-directional Antenna	PTE-OP-700-2500 2.7dbi @698-787MHz 3dbi @824-894MHz 3dbi@1710-1780MHz 3dbi @1850-1995MHz 3dbi @2110-2200MHz	
Indoor Cable	20feet (6.1meters) PH-400	PH400-20SMAM/ 0.9db @698-787MHz 1.34db @824-894MHz 1.66db @1710-1755MHz 1.73db @1850-1995MHz 1.80db @2110-2155MHz	
	Cable SMA male/N male	SMAM	
Outdoor Cable	20feet (6.1meters) PH-400	PH400-20SMAM/ 0.9db @698-787MHz 1.34db @824-894MHz 1.66db @1710-1755MHz 1.73db @1850-1995MHz 1.80db @2110-2155MHz	
	Cable SMA male/N male	SMAM	
	30feet (9.15meters) PH-400	PH400-30SMAM/ 1.09db @698-787MHz 1.75db @824-894MHz 2.25db @1710-1755MHz 2.34db @1850-1995MHz 2.60db @2110-2155MHz	
Cable SMA male/SMA female	SMAM/SMAF		
1feet (0.3meter) RG316	RG316-1SMAM/S	0.71db @698-787MHz 0.74db @824-894MHz 0.87db @1710-1780MHz 1.03db @1850-1995MHz 1.48db @2110-2200MHz	
Window Entry Cable SMA male/SMA female	MAF		

Notes: The above model antennas are suitable for TX1IN-US59 booster.

Warning: Unauthorized antennas, cables and/or coupling devices are prohibited by FCC rules. Please contact FCC for details: 1-888-CALL-FCC. The antenna, cables, and other accessories of the booster kits shall not be modified without the approval of the Phonetone Technology (Shenzhen) Co., Ltd. otherwise it shall be deemed invalid.

Any questions, please contact us.