

KOBALT™

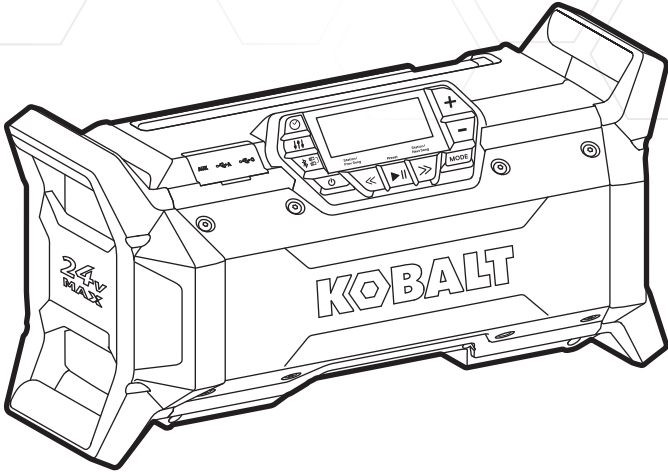

KOBALT and logo design are trademarks or registered trademarks of LF, LLC. All rights reserved.

ITEM #3764095

24V JOBSITE RADIO

MODEL #KJR 124B-03

Español p. 17

ATTACH YOUR RECEIPT HERE

Serial Number _____ Purchase Date _____





Questions, problems, missing parts? Before returning to your retailer, call our customer service department at 1-888-3KOBALT (1-888-356-2258), 8 a.m. - 8 p.m., EST, Monday - Sunday. You could also contact us at partsplus@lowes.com or visit www.lowespartsplus.com.

SM21482

TABLE OF CONTENT

Product Specifications.....	2
Package Content.....	3
Safety Information.....	5
Preparation.....	7
Operating Instructions.....	8
Care and Maintenance.....	14
Troubleshooting.....	14
Warranty.....	15

PRODUCT SPECIFICATIONS

COMPONENT	SPECIFICATION
AC Power Adaptor	120V~ 60Hz
Voltage for DC Operation	24 V 
Speaker Power	(2) Woofer: 30W; (2) Tweeter: 20W
IP (Ingress Protection) Grade	IP64*
AUX Connector	3.5 mm
Bluetooth Version	V5.0
Bluetooth Range	Up to 150 ft.
USB Output	5 V  , 2.1 A
Recommended Operating and Charging Temperature	41°F (5°C) - 104°F (40°C)

* **NOTE:** IP64 is true when the the USB/AUX ports and the DC Socket are covered.

PACKAGE CONTENT

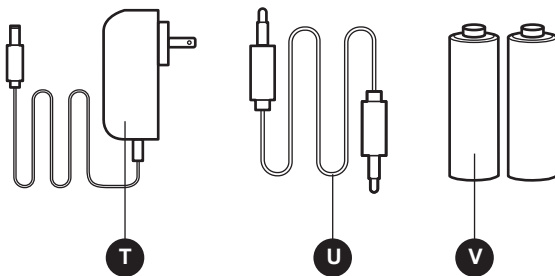
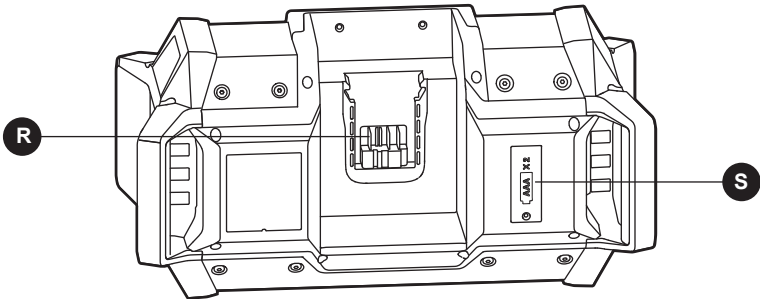
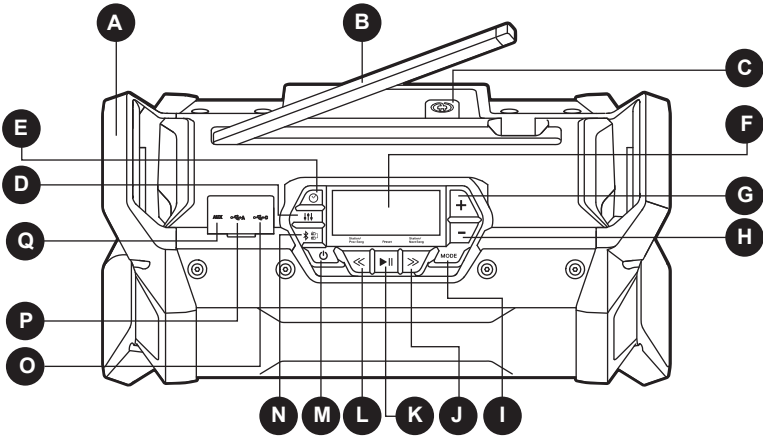

PACKAGE CONTENT

PART	DESCRIPTION
A	Handle
B	Antenna
C	DC Socket
D	EQ Button
E	Clock Button
F	Display
G	Volume + Button
H	Volume – Button
I	Mode Button
J	Tune/Seek Up
K	Play/Pause/Preset Button

PART	DESCRIPTION
L	Tune/Seek Down
M	On/Off Button
N	Bluetooth-pairing Button
O	USB Power Port (Type C)
P	USB Power Port (Type A)
Q	AUX (auxiliary) Input Port
R	Battery Pack Port
S	Clock Battery Door
T	AC Power Adaptor
U	AUX Cable
V	Clock Batteries

WARNING

- Remove the tool from the package and examine it carefully. Do not discard the carton or any packaging material until all parts have been examined.
- If any part of the tool is missing or damaged, do not attach the battery to use the tool until the part has been repaired or replaced. Failure to heed this warning could result in serious injury.

SAFETY INFORMATION

Please read and understand this entire manual before attempting to assemble or operate this product. If you have any questions regarding the product, please call customer service at 1-888-3KOBALT (1-888-356-2258), 8 a.m. - 8 p.m., EST, Monday – Sunday. You could also contact us at partsplus@lowes.com or visit www.lowespartsplus.com.

Know the Tool





To operate this tool, carefully read this manual and all labels affixed to the tool before using it. Keep this manual available for future reference.

Important

This tool should be serviced only by a qualified service technician.

Read All Instructions Thoroughly

Some of the following symbols may be used on this tool. Please study them and their meaning. Proper interpretation of these symbols will allow you to operate the tool better and more safely.

SYMBOL	DEFINITION	SYMBOL	DEFINITION
V	Volts	 or d.c.	Direct Current
A	Amps	 or a.c.	Alternating current
Hz	Hertz		A danger, warning, or caution. It means 'Attention! Your safety is involved.'
W	Watts		To reduce the risk of injury, user must read instruction manual.

General Power Tool Safety Warnings

WARNING

- **Read all safety warnings, instructions, illustrations and specifications provided with this apparatus.** Failure to follow all instructions listed below may result in electric shock, fire and/or serious injury.
- **To reduce the risk of fire or electric shock, do not expose this apparatus to rain or moisture. Do not use this apparatus near water. Dry location use only.**
- **Only operate this apparatus in a well-ventilated area.**
- **Read these instructions.**
- **Keep these instructions.**
- **Heed all warnings.**
- **Follow all instructions.**
- **Clean only with dry cloth.**
- **Do not block any ventilation openings.** Install in accordance with the manufacturer's instructions.



SAFETY INFORMATION

- Do not install near any heat sources such as radiators, heat registers, stoves, or other apparatus (including amplifiers) that produce heat.
- Only use attachments/accessories specified by the manufacturer.
- Detach the battery pack from the apparatus during lightning storms or when unused for long periods of time.
- Refer all servicing to qualified service personnel. Servicing is required when the apparatus has been damaged in any way, such as power-supply cord or plug is damaged, liquid has been spilled or objects have fallen into the apparatus, the apparatus has been exposed to rain or moisture, does not operate normally, or has been dropped. Service or maintenance performed by unqualified personnel could result in a risk of injury.
- A battery-operated apparatus with integral batteries or a separate battery pack must be recharged only with the specified charger for the battery. A charger that may be suitable for one type of battery may create a risk of fire when used with another battery.
- Never disassemble the apparatus or try to do any rewiring on the apparatus's electrical system.
- Maintain the apparatus. Check for misalignment, breakage of parts and any other condition that may affect the apparatus operation. If damaged, have the apparatus repaired before use. Use the apparatus in accordance with these instructions, taking into account the working conditions and the work to be performed. Use of the apparatus for operations different from those intended could result in a hazardous situation.
- Keep the apparatus away from other metal objects, such as paper clips, coins, keys, nails, screws, or other small metal objects that can make a connection from one terminal to another. Shorting the terminals together may cause burns or a fire.
- Do not use the apparatus if it has been dropped or received a sharp blow. A damaged apparatus will increase the risk of fire.
- Dispose of a used battery promptly. Keep away from children. Do not disassemble and do not dispose of in fire.
- Recharge only with the charger specified by the manufacturer. A charger that is suitable for one type of battery pack may create a risk of fire when used with another battery pack.
- For use with KOBALT 24V battery packs. Use of any other battery packs may create a risk of injury and fire.

BATTERY PACK	CHARGER
KB 124-03; KB 224-03; KB 424-03; KB 524-03; KB 624-03; KXB 424-03 KXB 824-03	KRC 2445-03; KRC 2490-03; KRC 2404-03; KDPC 124-03

- For best results, your battery and tool should be stored, charged and used in a location where the temperature is more than 41°F (5°C) but less than 104°F (40°C). Do not store outside or in vehicles.



WARNING

- People with electronic devices, such as pacemakers, should consult their physician(s) before using this product. Operation of electrical equipment in close proximity to a heart pacemaker could cause interference or failure of the pacemaker.
- Save these instructions. Refer to them frequently and use them to instruct others who may use this product. If you loan someone this product, loan them these instructions also.

SAFETY INFORMATION

FCC CAUTION

- Changes or modifications to this unit not expressly approved by the party responsible for compliance could void the user's authority to operate the equipment.
- This device complies with Part 15 of the FCC Rules. Operation is subject to the following two conditions: (1) this device may not cause harmful interference, and (2) this device must accept any interference received, including interference that may cause undesired operation.

NOTICE: This equipment has been tested and found to comply with the limits for a Class B digital device, pursuant to Part 15 of the FCC Rules. These limits are designed to provide reasonable protection against harmful interference in a residential installation. This equipment generates, uses and can radiate radio frequency energy and, if not installed and used in accordance with the instructions, may cause harmful interference to radio communications.

However, there is no guarantee that interference will not occur in a particular installation. If this equipment does cause harmful interference to radio or television reception, which can be determined by turning the equipment off and on, the user is encouraged to try to correct the interference by one or more of the following measures:

- Reorient or relocate the receiving antenna.
- Increase the separation between the equipment and receiver.
- Connect the equipment into an outlet on a circuit different from that to which the receiver is connected.
- Consult the dealer or an experienced radio/TV technician for help.

RF warning statement:

The device has been evaluated to meet general RF exposure requirement. The device can be used in portable exposure condition without restriction.

PREPARATION

Know Your Jobsite Radio

Before attempting to use the radio, familiarize yourself with all of its operating features and safety requirements.

WARNING

- Do not allow familiarity with the apparatus to cause carelessness. Remember that one careless moment is enough to cause severe injury. Before attempting to use any apparatus, be sure to become familiar with all the operating features and safety instructions.
- Do not attempt to modify this apparatus or create accessories not recommended for use with this apparatus. Any such alteration or modification is misuse and could result in a hazardous condition leading to possible serious personal injury.

OPERATING INSTRUCTIONS

1. Battery Pack

To Attach Battery Pack

1. Align the raised rib on the battery pack with the grooves in the battery pack port (R), then slide the battery pack into the unit.
2. Ensure that the battery-release buttons on the battery pack snap into place and the battery pack is secured to the unit before beginning the operation.

NOTICE: When placing the battery pack on the tool, be sure that the raised rib on the battery pack aligns with the groove on the tool and the latches snap into place properly. Improper assembly of the battery pack can cause damage to internal components.

To Detach Battery Pack

1. Press the battery-release buttons to release the battery pack.
2. Pull the battery pack to remove it from the tool.

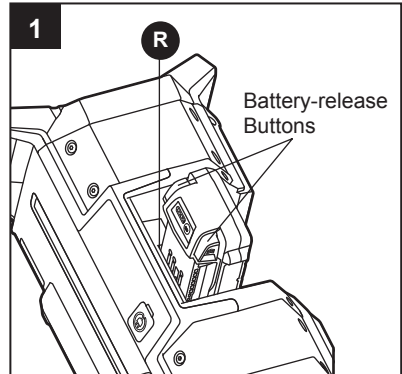

2. To Use Supplied AC Power Adaptor

Insert the AC power adaptor plug into the DC Socket (C) on the top of the radio. Plug the adaptor (T) into a standard power outlet. Whenever the power adaptor (T) is connected, the battery pack is automatically disconnected. The AC adaptor (T) should be disconnected from the power outlet when not in use. Close the rubber cover to protect the DC Socket (C) from dust, dirt, and moisture.

NOTE: The battery pack cannot be charged using the power adaptor (T). The battery pack can only be charged using chargers specified earlier in this manual.

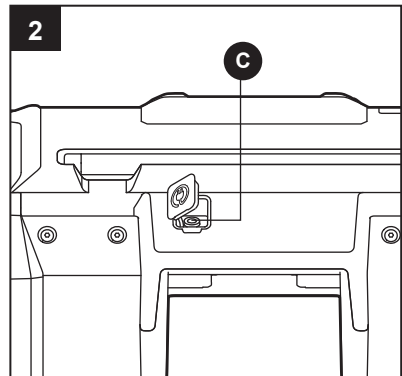

3. To Connect an External Player to AUX Input Port

- a. Select the AUX operating mode using the mode button (I).
- b. Insert the AUX cable (U) into the AUX input port (Q) and make sure that they are properly connected.
- c. Connect an MP3 player, CD player, or other audio device directly to the unit, using the AUX cable (U).
- d. Switch on the external audio device and start the playback.
- e. Adjust the volume with the regulator on the external audio device or the volume buttons of the unit.

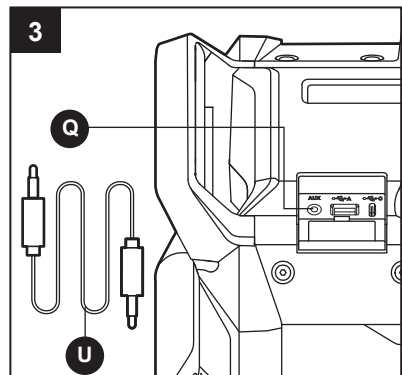

OPERATING INSTRUCTIONS

- f. After disconnecting the AUX cable (U) close the cover to protect the ports from dust, dirt, and moisture.

NOTE: The AUX port is for INPUT only. Do not connect headphones or speakers.

NOTE: Batteries of the connected devices cannot be charged via the AUX connection.

4. USB Power Ports

When a battery pack is installed or the unit is connected to the AC power adaptor and the unit is turned on, the USB power ports (P) and (O) will supply charging power for low power devices such as cell phones, MP3 players, etc. Immediately disconnect the USB device after charging. Close the rubber cover to protect the ports from dust, dirt, and moisture.

NOTE: The USB power ports cannot be used for audio playback. Audio playback is only possible via Bluetooth or AUX connection.

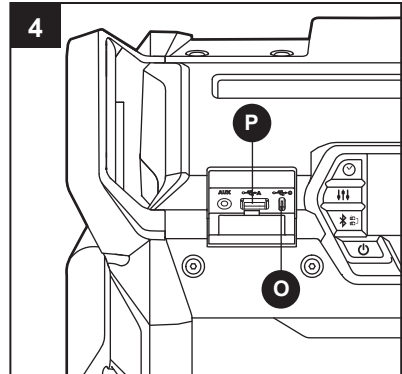

5. To Install Clock Batteries

Your unit is equipped with memory function to store the time and your preset radio stations. When the unit is in the OFF position, this memory function is powered by two clock batteries which need to be installed in the unit.

- Use a screwdriver (not included) to loosen and remove (turn counterclockwise) the screw and the clock battery door (S).
- Install the clock batteries (V) observing the correct polarity.
- Replace the battery door, insert the screw, and tighten it clockwise.

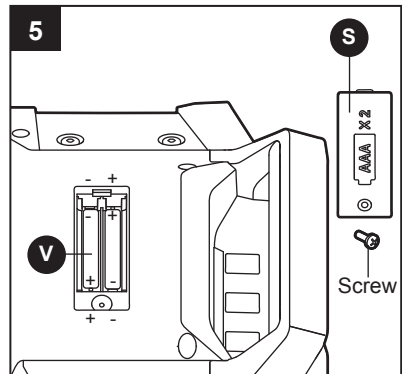

NOTE: When changing the clock batteries, all settings will be erased. To avoid this, attach the battery pack or plug in the power adaptor before replacing the clock batteries.

WARNING

- When replacing clock batteries, replace them with the same or equivalent type AAA. Observe correct polarity (+ and -) when replacing batteries. Do not store or carry batteries in such a way that metal objects can contact exposed battery terminals.

OPERATING INSTRUCTIONS

6. To Use the Flexible Antenna

To decrease interference or static noise, rotate the antenna (B) or move the unit to a higher elevation. The antenna folds down and out of the way when not in use.

NOTE: After the antenna is raised from its “pocket”, the pocket can be used to hold a cell phone.

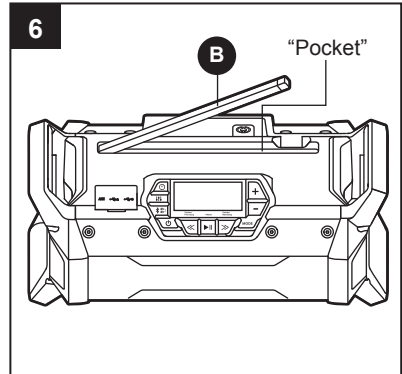

7. To turn the unit On and Off

To turn the unit ON: press the On/Off button (M) and hold for 2 seconds.

To turn the unit OFF: press the On/Off button (M) and hold for 2 seconds.

Standby mode: briefly press the On/Off button (M), the unit switches to standby mode. When the unit is in standby mode, all audio output will stop. Only the display (F) will continue showing the time, but the display brightness will dim. Briefly press the On/Off button (M) again to return to full operating mode or press On/Off button (M) for about 2 seconds to turn off the unit.

NOTE: When in standby mode, the unit will turn off automatically after **10 minutes** of inactivity.

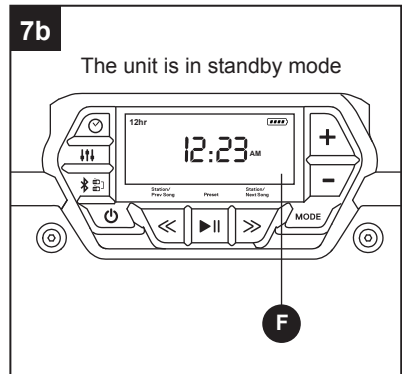
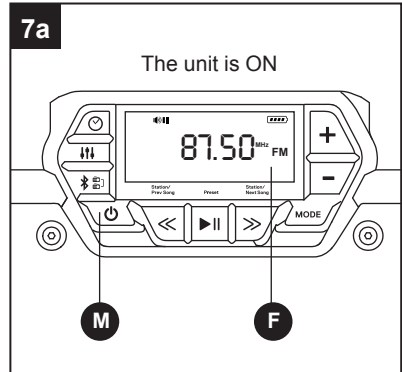

OPERATING INSTRUCTIONS

8. To Set the Volume

Use the Volume + button (G) and Volume – button (H) to increase or decrease the volume of the unit, respectively.

Briefly press the volume to increase/decrease by one level, long press the volume to continually increase/decrease the volume.

9. To Select the Operating Mode

To select the operating mode, briefly press the mode button (I) several times until the desired mode is displayed.

The following operating modes are available:

- FM Radio reception.
 - AM Radio reception.
 - BT – Playback of audio connected via Bluetooth.
 - AUX – Playback of audio connected via AUX input port (Q).
- The modes switch in the following order FM → AM → BT → AUX.

The active operating mode is shown by means of the corresponding symbol on the top of the display.

10. Bluetooth Operating Mode

Press the mode button (I) several times until the BT (Bluetooth) mode is active or briefly press the Bluetooth-pairing button (N) to go straight into Bluetooth mode.

The Bluetooth icon flashes when BT mode is active but no Bluetooth device is connected. The Bluetooth icon stays on after a device is connected successfully.

Single press the '<<' button (L) or '>>' button (J) to change to previous or next song. Press ►|| button (K) to pause or play.

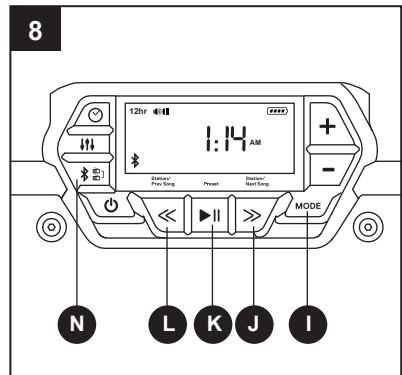

NOTE:

To disconnect (forget) the Bluetooth device after successful pairing, press the Bluetooth-pairing button (N) and hold for 3 seconds. The paired device is disconnected.

When in Bluetooth operating mode, the unit will turn off automatically after 10 minutes of inactivity.

11. To Connect Two KJR 124B-03 Units Using Bluetooth TWS

Two KJR 124B-03 units can be connected using Bluetooth to become a TWS (True Wireless Stereo) system

- a. Turn two units on and set both units to Bluetooth mode.
- b. Briefly press the Bluetooth button (N) on one of the units. This unit will automatically connect to the other, 'host' unit, as a secondary speaker.
- c. The secondary unit will play back whatever audio content is playing on the 'host' unit, when the audio source is connected via Bluetooth.

OPERATING INSTRUCTIONS

12. Equalizer (EQ) Adjustment

Your unit's bass or treble can be adjusted in the equalizer menu by briefly pressing EQ button (D). The menu order after pressing the EQ button (D) is: Bass → Treble → Exit.

- Press the EQ button (D) to first adjust the bass.
- Press the '<<' button (L) or '>>' button (J) to decrease or increase bass in the range from -5 to +5.
- Press the EQ button (D) to now adjust the treble.
- Press the '<<' button (L) or '>>' button (J) to decrease or increase treble in the range from -5 to +5.
- Press the EQ button (D) to exit the equalizer menu.

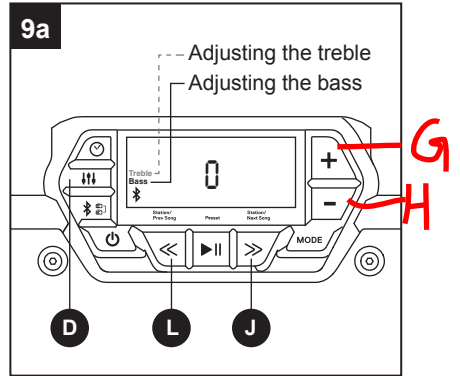

13. Setting the Time

In any mode, press the clock button (E) for 2 seconds to enter the time menu. The time menu order is: 12H/24H → HOUR → MINUTE → EXIT.

- Switch between the 12H and 24H formats using the '<<' button (L) or '>>' button (J).
- Then briefly press the clock button (E) again to adjust the hours. Use the '<<' button (L) to decrease the value or '>>' button (J) to increase the value.
- Briefly press the clock button (E) again to adjust the minutes. Use the '<<' button (L) to decrease the value or '>>' button (J) to increase the value.
- Briefly press the clock button (E) again to exit the time menu or, if there is no activity within 5 seconds, the unit will exit the time menu automatically.

NOTE:
In FM/AM state, briefly press the clock button (E) to enter the time menu, and briefly press the clock button (E) again to return to radio screen.

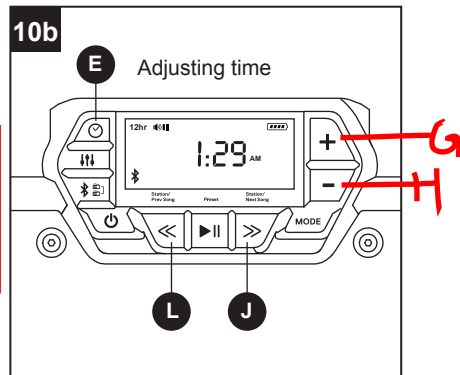
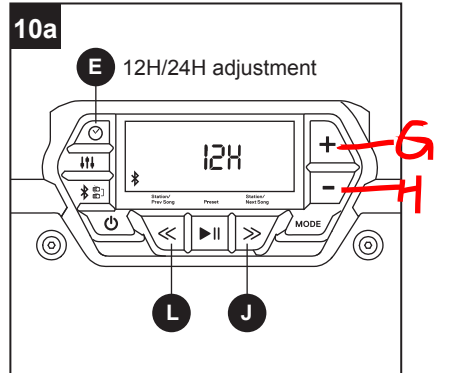

OPERATING INSTRUCTIONS

14. Tuning AM and FM

- Press the mode button (M) several times until the AM or FM is shown on the display (F). A radio station can be tuned to manually or automatically (scan-tuning).
- Manual tuning: Briefly press the '<<' button (L) or '>>' button (J) to reach the desired frequency. Each press will increase or decrease the frequency by 0.1MHz for FM and 10kHz for AM range. The frequency is shown on the display.
- Automatic/Scan Tuning: Press the '<<' button (L) or '>>' button (J) and hold for 2 seconds, the tuner will automatically seek the first radio station with strong signal and stop at that station's frequency. The frequency is shown on the display. The '>>' button (J) may be pressed for 2 seconds again to continue seeking more radio stations at higher frequencies. The '<<' button (L) may be pressed to seek radio stations at lower frequencies.

15. Storing Stations in Preset Memories (AM and FM)

There are 5 memory presets for each waveband.

- To store the current radio station, press and hold the preset button (K) until the preset number is shown on the display, then press the '<<' button (L) or '>>' button (J) to select the preset number, from 'Preset 1' to 'Preset 5', you wish to save the station under.
- Briefly press the preset button (K), the preset number will flash on the display once and then stay on, and the station is stored successfully. Stations stored in the preset memory can be overwritten by following the same steps.
- To recall stations from the preset memories, briefly press the preset button (K) while the unit is in AM/FM mode. The preset number and station frequency will appear on the display. Press the preset button (K) repeatedly until the desired preset station is on the display.

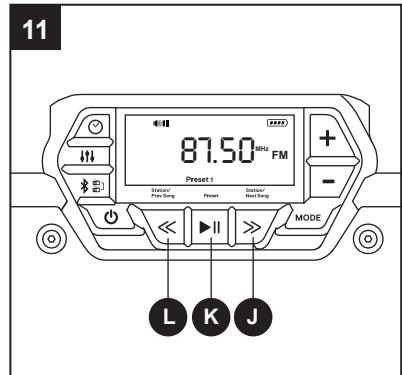

CARE AND MAINTENANCE

 All maintenance should only be carried out by a qualified service technician.

WARNING

- To reduce the risk of personal injury and damage, never immerse your machine, battery pack or charger in liquid or allow a liquid to flow inside them.

Cleaning

Before cleaning or performing any maintenance, remove the battery. For safe and proper operation, always keep the unit clean.

Always use only a soft, dry cloth to clean the unit. Never use detergent or alcohol. Clean dust and debris from vents. Keep the unit handle clean, dry and free of oil or grease.

Never use flammable or combustible solvents around tools.

TROUBLESHOOTING

WARNING

- Remove battery or AC power adaptor from the machine before performing troubleshooting procedures.

PROBLEM	POSSIBLE CAUSE	CORRECTIVE ACTION
The unit does not work.	Low battery capacity.	Charge the battery.
Unit is not charging USB device.	The device draws more than the rated output of the ports.	Remove the device and turn the unit on again.
The unit cannot properly pair with a Bluetooth device.	1. Out of Bluetooth pairing range.	1. Move your device closer to the unit.
	2. Wrong steps performed during pairing process.	2. Refer to "Bluetooth Operating Mode" chapter and correctly pair the audio device to the unit.

WARRANTY

For 5 years from the date of purchase, the product is warranted for the original purchaser to be free from defects in material and workmanship. This guarantee does not cover damage due to abuse, normal wear, improper maintenance, neglect, unauthorized repair/alteration, or expendable parts and accessories expected to become unusable after a reasonable period of use.

If you think your product meets the above guarantee criteria, please return it to the place of purchase with valid proof of purchase and the defective product will be repaired or replaced at no charge. This guarantee gives you specific legal rights, and you may also have other rights that vary from state to state.

KOBALT™

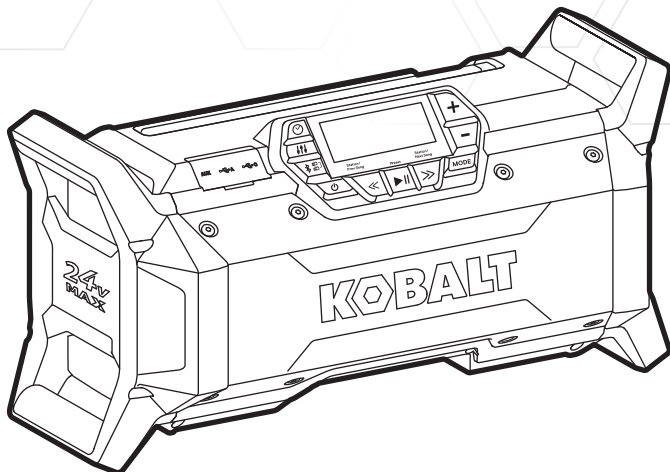

KOBALT y el diseño del logotipo son marcas comerciales o marcas registradas de LF, LLC. Todos los derechos reservados.

ARTÍCULO #3764095

RADIO PARA EL LUGAR DE TRABAJO DE 24V

MODELO #KJR 124B-03

ADJUNTE SU RECIBO AQUÍ

Número de serie _____ Fecha de compra _____





¿Preguntas, problemas, piezas faltantes? Antes de volver a la tienda, llame a nuestro Departamento de Servicio al Cliente al 1888-3KOBALT (1-888-356-2258), de lunes a domingo de 8 a.m. a 8 p.m., hora estándar del Este. También puede ponerse en contacto con nosotros en partsplus@lowes.com o visitar www.lowespartsplus.com.

ÍNDICE

Especificaciones del producto.....	18
Contenido del paquete.....	19
Información de seguridad.....	21
Preparación.....	23
Instrucciones de funcionamiento.....	24
Cuidado y mantenimiento.....	31
Solución de problemas.....	31
Garantía.....	32

ESPECIFICACIONES DEL PRODUCTO

COMPONENTE	ESPECIFICACIONES
Adaptador de alimentación de CA	120 V~ 60 Hz
Voltaje para la operación de CC	24 V 
Alimentación del altavoz	(2) Woofer: 30 W; (2) Tweeter: 20 W
Grado de IP (protección de ingreso)	IP64*
Conector AUX	3,5 mm (0,01 pies)
Versión de Bluetooth	V5.0
Alcance de Bluetooth	Hasta 7,62 m (25 pies)
Salida en USB	5 V  , 2,1 A
Temperatura de operación y carga recomendada	De 5° C (41 °F) a 40 °C (104 °F)

* **NOTA:** IP64 es cierto cuando los puertos USB/AUX y la toma de CC están cubiertos.

CONTENIDO DEL PAQUETE

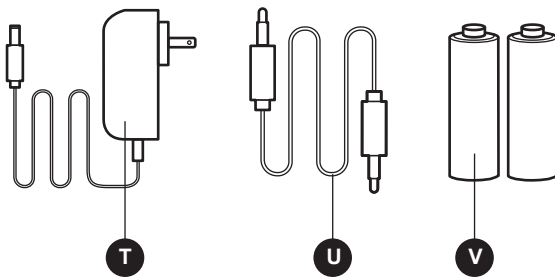
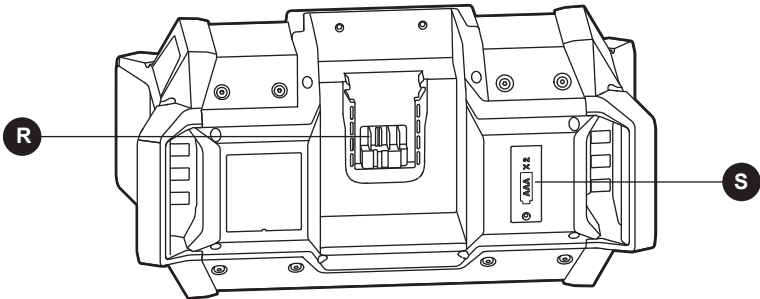
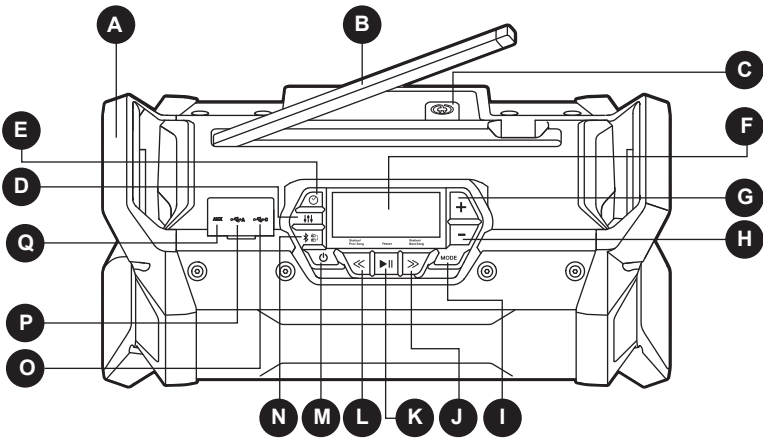

CONTENIDO DEL PAQUETE

PIEZA	DESCRIPCIÓN
A	Manija
B	Antena
C	Toma de CC
D	Botón EQ
E	Botón de reloj
F	Exhibición
G	Botón de Volumen +
H	Botón de Volumen –
I	Botón de modo
J	Sintonizar/buscar
K	Botón de reproducir/pausar/ preconfigurar

PIEZA	DESCRIPCIÓN
L	Sintonizar/buscar hacia abajo
M	Botón de encendido/apagado
N	Botón para vincular dispositivos con Bluetooth
O	Puerto de alimentación USB (tipo C)
P	Puerto de alimentación USB (tipo A)
Q	Puerto de entrada AUX (auxiliar)
R	Puerto del paquete de baterías
S	Cubierta de la batería del reloj
T	Adaptador de alimentación de CA
U	Cable AUX
V	Baterías del reloj

ADVERTENCIA

- Retire la herramienta del paquete y examínela cuidadosamente. No deseche la caja ni ningún material de embalaje hasta después de examinar todas las piezas.
- Si falta alguna pieza o si está dañada, no coloque la batería para usar la herramienta hasta reparar o reemplazar dicha pieza. El incumplimiento de esta advertencia podría provocar lesiones graves.

INFORMACIÓN DE SEGURIDAD

Lea y comprenda completamente este manual antes de intentar ensamblar u operar este producto. Si tiene preguntas relacionadas con el producto, llame al Departamento de Servicio al Cliente al 1-888-3KOBALT (1-888-356-2258), de lunes a domingo de 8 a. m. a 8:00 p. m., hora estándar del Este. También puede ponerse en contacto con nosotros a través de partsplus@lowes.com o visitar www.lowespartsplus.com.

Conozca la herramienta





Para operar esta herramienta, lea cuidadosamente este manual y todas las etiquetas fijadas a la herramienta antes de usarla. Guarde este manual para referencia futura.

Importante

Solo un técnico calificado puede reparar esta herramienta.

Lea por completo todas las instrucciones

Algunos de los siguientes símbolos pueden aplicarse al uso de esta herramienta. Obsérvelos y aprenda su significado. La interpretación correcta de estos símbolos le permitirá utilizar la herramienta de manera eficaz y segura.

SÍMBOLO	DEFINICIÓN	SÍMBOLO	DEFINICIÓN
V	Voltios	 o cc	Corriente continua
A	Amperios	 o CA	Corriente alterna
Hz	Hertz		Peligro, advertencia o precaución. Significa "¡Atención! Su seguridad está comprometida".
W	Vatios		Para reducir el riesgo de lesiones, el usuario debe leer el manual de instrucciones.

Advertencias generales sobre la seguridad en el manejo de herramientas eléctricas

ADVERTENCIA

- **lea todas las instrucciones, ilustraciones, especificaciones y advertencias seguridad que se incluyen con este aparato.** No cumplir con todas las instrucciones que se detallan a continuación podría provocar descargas eléctricas, incendios o lesiones graves.
- **Para reducir el riesgo de incendios o descargas eléctricas, no exponga este equipo a la lluvia o a la humedad. No utilice este equipo cerca de agua. Use solo en lugares secos.**
- **Use este aparato solo en un área bien ventilada.**
- **lea estas instrucciones.**
- **Guarde estas instrucciones.**
- **Preste atención a todas las advertencias.**
- **Siga todas las instrucciones.**
- **Limpie solo con un paño seco.**
- **No bloquee ninguna abertura de ventilación.** Instale de acuerdo con las instrucciones del fabricante.

INFORMACIÓN DE SEGURIDAD

- **No instale cerca de ninguna fuente de calor tal como radiadores, salidas de calefacción, estufas u otros aparatos (incluidos amplificadores) que produzcan calor.**
- **Use solo fijaciones/accesorios especificados por el fabricante.**
- **Desenchufe el paquete de baterías del aparato durante tormentas eléctricas o cuando no lo use por periodos prolongados.**
- **Solicite todos los trabajos de reparación a personal de servicio calificado.** Deberá solicitar trabajos de reparación cuando el aparato se haya averiado de algún modo, por ejemplo, si el cable de alimentación o el enchufe resulta dañado, si se derrama líquido o caen objetos sobre él, si el aparato ha estado expuesto a lluvia o humedad, si no funciona con normalidad o si ha caído al suelo. Si personal no calificado realiza la reparación o el mantenimiento, puede causar riesgo de lesiones.
- **Un aparato con baterías integrales o un paquete de baterías independiente debe recargarse solo con el cargador especificado para la batería.** Un cargador posiblemente adecuado para un tipo de batería puede generar un riesgo de incendio cuando se usa con otra batería.
- **Nunca desensamble el aparato ni intente volver a instalar el cableado en el sistema eléctrico del aparato.**
- **Realice mantenimiento al aparato. Revise si las piezas están desalineadas o rotas, o si existe otra condición que pueda afectar el funcionamiento del aparato. Si se daña, haga reparar el aparato antes de usarlo.** Use el aparato de acuerdo con estas instrucciones, según las condiciones de trabajo y el trabajo que desea realizar. El uso del aparato en operaciones distintas para las que se diseñó podría crear una situación de peligro.
- **Mantenga el aparato alejado de otros objetos metálicos, como sujetapapeles, monedas, llaves, clavos, tornillos u otros objetos metálicos pequeños que pudieran crear una conexión entre los terminales.** Es posible que una conexión entre los terminales produzca quemaduras o un incendio.
- **No utilice el aparato si lo dejó caer o recibió un golpe. Un aparato dañado aumentará el riesgo de incendio.**
- **Deseche las baterías usadas inmediatamente. Mantenga lejos del alcance de los niños. No desensamble ni incinere la batería.**
- **Recargue solo con el cargador especificado por el fabricante.** Un cargador adecuado para un tipo de paquete de baterías puede causar un riesgo de incendio si se usa con otro paquete de baterías.
- **Para usarse con paquetes de baterías KOBALT de 24 voltios.** El uso de cualquier otro paquete de baterías puede crear un riesgo de lesión e incendio.

PAQUETE DE BATERÍAS	CARGADOR
KB 124-03; KB 224-03; KB 424-03; KB 524-03; KB 624-03; KXB 424-03 KXB 824-03	KRC 2445-03; KRC 2490-03; KRC 2404-03; KDPC 124-03

- **Para obtener los mejores resultados, la batería y la herramienta se deben almacenar, cargar y usar en una ubicación donde la temperatura sea superior a 5 °C (41 °F) e inferior a 40 °C (104 °F).** No almacene en el exterior ni en vehículos.

ADVERTENCIA

- **Las personas con dispositivos electrónicos, como marcapasos, deben consultar a su médico antes de usar este producto.** El funcionamiento del equipo eléctrico en proximidad de un marcapasos cardíaco puede causar interferencias o hacer que el marcapasos falle.
- **Guarde estas instrucciones.** Consúltelas periódicamente y utilícelas para instruir a otras personas que puedan utilizar este producto. Si le facilita este producto a alguien, facilítele también estas instrucciones.

PRECAUCIÓN DE FCC

- Los cambios o modificaciones a esta unidad que no estén expresamente aprobados por la parte responsable del cumplimiento podrían anular la autorización del usuario para utilizar el equipo.
- Este dispositivo cumple con la sección 15 de las reglas de la FCC. Su funcionamiento está sujeto a las siguientes condiciones: (1) este dispositivo no debe causar interferencia perjudicial, y (2) debe aceptar cualquier interferencia recibida, incluida la interferencia que pudiese causar un funcionamiento no deseado.

AVISO: este equipo se probó y se verificó su cumplimiento con los límites para un dispositivo digital de clase B, conforme a la sección 15 de las reglas de la Comisión Federal de Comunicaciones (FCC, por sus siglas en inglés). Estos límites están diseñados para proporcionar protección razonable contra interferencias perjudiciales en una instalación residencial. Este equipo genera, utiliza y puede irradiar energía de radiofrecuencia y, si no se instala ni se usa de acuerdo con las instrucciones, puede causar interferencias perjudiciales para las comunicaciones de radio.

Sin embargo, no se garantiza que no se producirán interferencias en una instalación en especial. Si este equipo genera una interferencia perjudicial para la recepción de radio o televisión, que se puede determinar apagando y encendiendo el equipo, se recomienda al usuario que intente corregir la interferencia con una o más de las siguientes medidas:

- Reorientar o reubicar la antena de recepción.
- Aumentar la separación entre el equipo y el receptor.
- Conectar el equipo a un tomacorriente de un circuito distinto al que usa el receptor.
- Solicitar ayuda al distribuidor o a un técnico con experiencia en radio/TV.

Declaración de advertencia de radiofrecuencia:

Se ha evaluado este equipo y se ha verificado que cumple con los requisitos de exposición a radiofrecuencias. El dispositivo puede usarse en condiciones de exposición portátiles sin restricciones.

PREPARACIÓN

Conozca la radio para el lugar de trabajo

Antes de usar la radio, familiarícese con todas las características de funcionamiento y los requisitos de seguridad.

ADVERTENCIA

- No permita que la familiaridad con el aparato lo vuelva descuidado. Recuerde que un momento de descuido es suficiente para causar lesiones graves. Antes de intentar utilizar cualquier aparato, asegúrese de familiarizarse con todas las características de funcionamiento e instrucciones de seguridad.
- No intente modificar este aparato ni crear accesorios que no sean los recomendados para este. Cualquier alteración o modificación se considera un uso inadecuado y podría causar una condición peligrosa que produzca lesiones personales graves.

INSTRUCCIONES DE FUNCIONAMIENTO

1. Paquete de baterías

Para fijar el paquete de baterías

1. Alinee la varilla elevada del paquete de baterías con las ranuras del paquete de baterías (R) y, luego, deslice el paquete de baterías en la unidad.
2. Asegúrese de que los botones de liberación de la batería del paquete de baterías encajen en su lugar y que este quede fijo a la unidad antes de comenzar la operación.

AVISO: cuando coloque el paquete de baterías en la herramienta, asegúrese de que la varilla elevada del paquete de baterías se alinee con la ranura de la herramienta y que los pestillos encajen en su lugar de manera correcta. El ensamblaje inadecuado del paquete de baterías puede provocar daños a los componentes internos.

Para retirar el paquete de baterías

1. Presione los botones de liberación de la batería para liberar el paquete de baterías.
2. Jale el paquete de baterías para retirarlo de la herramienta.

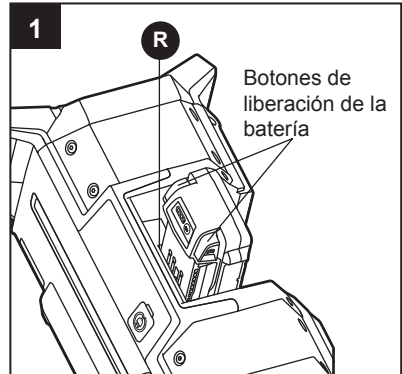

2. Para utilizar el adaptador de alimentación de CA suministrado

Inserte el enchufe del adaptador de alimentación de CA en el toma de CC (C) en la parte superior de la radio. Enchufe el adaptador (T) en un tomacorriente de alimentación estándar. Siempre que se conecta el adaptador de alimentación (T), el paquete de baterías se desconecta automáticamente. El adaptador de CA (T) debe desconectarse del tomacorriente cuando no esté en uso. Cierre la cubierta de goma para proteger el toma de CC (C) del polvo, la suciedad y la humedad.

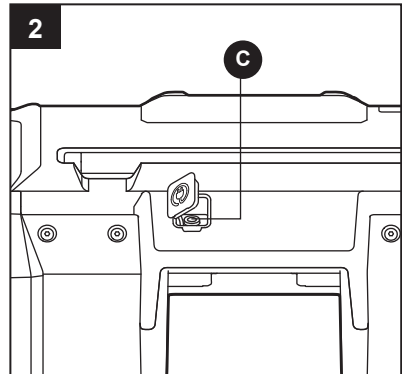

NOTA: la batería no se puede cargar con el adaptador de corriente (T). El paquete de baterías solo se puede cargar con los cargadores especificados anteriormente en este manual.

INSTRUCCIONES DE FUNCIONAMIENTO

3. Para conectar un reproductor externo al puerto de entrada AUX

- Seleccione el modo de funcionamiento AUX con el botón de modo (I).
- Inserte el cable AUX (U) en el puerto de entrada AUX (Q) y asegúrese de que estén conectados correctamente.
- Conecte un reproductor MP3, un reproductor de CD u otro dispositivo de audio directamente a la unidad usando el cable AUX (U).
- Encienda el dispositivo de audio externo e inicie la reproducción.
- Ajuste el volumen con el regulador del dispositivo de audio externo o los botones de volumen de la unidad.
- Después de desconectar el cable AUX (U), cierre la tapa para proteger los puertos del polvo, de la suciedad y de la humedad.

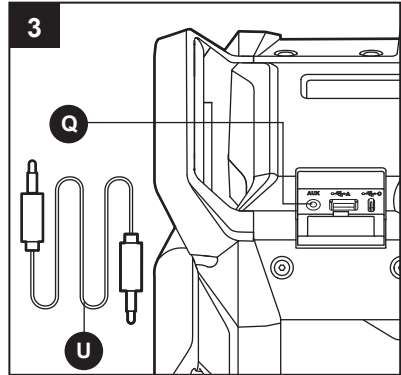

NOTA: el puerto AUX es solo para ENTRADA. No conecte auriculares ni altavoces.

NOTA: las baterías de los dispositivos conectados no se pueden cargar a través de la conexión AUX.

4. Puertos de alimentación para USB

Cuando se instala un paquete de baterías o se conecta la unidad al adaptador de alimentación de CA y luego esta se enciende, los puertos de alimentación USB (P) y (O) suministrarán energía de carga para dispositivos de baja potencia, tales como teléfonos móviles, reproductores MP3, etc. Desconecte inmediatamente el dispositivo USB después de cargarlo. Cierre la cubierta de goma para proteger los puertos del polvo, de la suciedad y de la humedad.

NOTA: los puertos de alimentación USB no se pueden utilizar para la reproducción de audio. La reproducción de audio solo es posible a través de una conexión Bluetooth o AUX.

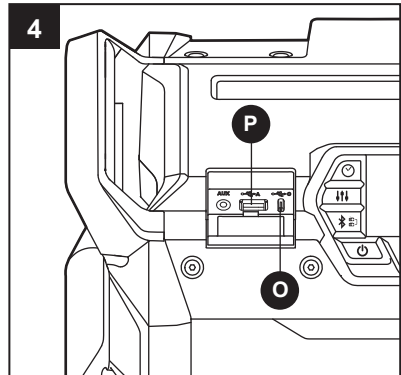

INSTRUCCIONES DE FUNCIONAMIENTO

5. Para instalar las baterías del reloj

Su unidad está equipada con una función de memoria para almacenar la hora y sus estaciones de radio preestablecidas. Cuando la unidad está en la posición OFF (apagada), esta función de memoria se alimenta con dos baterías de reloj que deben instalarse en la unidad.

- Utilice un destornillador (no incluido) para aflojar y quitar (girar en dirección contraria a las manecillas del reloj) el tornillo y la cubierta de la batería del reloj (S).
- Instale las baterías del reloj (V) teniendo en cuenta la polaridad correcta.
- Vuelva a colocar la cubierta de la batería, inserte el tornillo y apriételo en dirección de las manecillas del reloj.

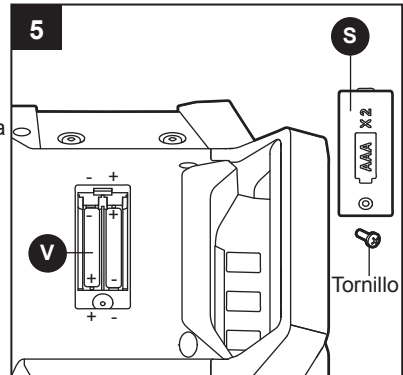

NOTA: al cambiar las baterías del reloj, se borrarán todos los ajustes. Para evitar esto, coloque el paquete baterías o enchufe el adaptador de corriente antes de reemplazar las baterías del reloj.

! ADVERTENCIA

- Cuando reemplace las baterías del reloj, utilice el mismo tipo AAA o equivalente. Tenga en cuenta la polaridad correcta (+ y -) de las baterías cuando las reemplace. No guarde o transporte las baterías de una manera en que permita que objetos de metal entren en contacto con las terminales expuestas de la batería.

6. Para utilizar la antena flexible

Para reducir la interferencia o el ruido estático, gire la antena (B) o mueva la unidad a una altura superior. La antena se pliega y se quita cuando no está en uso.

NOTA: una vez que la antena se saca de su "cavidad", el bolsillo se puede usar para sostener un teléfono celular.

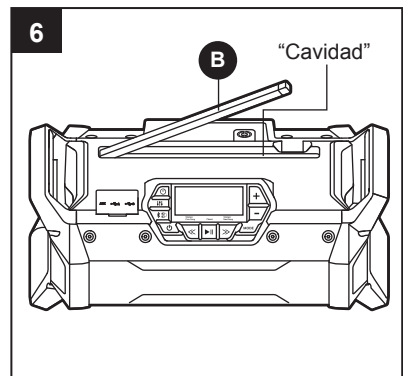

INSTRUCCIONES DE FUNCIONAMIENTO

7. Para encender y apagar la unidad

Para encender la unidad: mantenga presionado el botón de encendido/apagado (M) durante 2 segundos.

Para apagar la unidad: mantenga presionado el botón de encendido/apagado (M) durante 2 segundos.

Modo de espera: presione brevemente el botón de encendido/apagado (M) para que la unidad cambie al modo de espera. Cuando la unidad está en modo de espera, todas las salidas de audio dejarán de funcionar. Solamente la pantalla (F) seguirá mostrando la hora, pero el brillo de la pantalla se atenuará. Presione brevemente el botón de encendido/apagado (M) nuevamente para volver al modo de funcionamiento completo o presione el botón de encendido/apagado (M) durante aproximadamente 2 segundos para apagar la unidad.

NOTA: cuando está en modo de espera, la unidad se apagará automáticamente después de **10 minutos** de inactividad.

8. Para ajustar el volumen

Use el botón de Volumen + (G) y el botón de Volumen - (H) para subir o bajar el volumen de la unidad, respectivamente.

Presione brevemente el volumen para aumentarlo/disminuirlo un nivel, mantenga presionado el volumen para aumentar/disminuir continuamente el volumen.

9. Para seleccionar el modo de funcionamiento

Para seleccionar el modo de funcionamiento, presione brevemente el botón de modo (I) varias veces hasta que se muestre el modo deseado.

Están disponibles los siguientes modos de funcionamiento:

- Recepción de radio FM.
- Recepción de radio AM.
- BT – Reproducción de audio conectado a través de Bluetooth.
- AUX – Reproducción de audio conectado a través del puerto de entrada AUX (Q).

Los modos cambian en el siguiente orden: FM → AM → BT → AUX.

El modo de funcionamiento activo se muestra mediante el símbolo correspondiente en la parte superior de la pantalla.

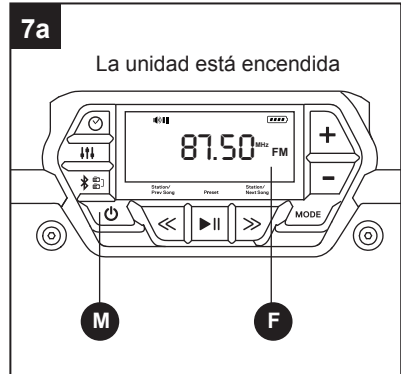

INSTRUCCIONES DE FUNCIONAMIENTO

10. Modo de funcionamiento de Bluetooth

Presione el botón de modo (I) varias veces hasta que se active el modo BT (Bluetooth) o presione brevemente el botón de emparejamiento de Bluetooth (N) para ir directamente al modo Bluetooth.

El icono de Bluetooth parpadea cuando el modo BT está activo, pero no hay ningún dispositivo Bluetooth conectado. El icono de Bluetooth permanece encendido cuando un dispositivo se conecta correctamente.

Presione una vez el botón "<<" (L) o el botón ">>" (J) para pasar a la canción anterior o siguiente. Presione el ►|| botón (K) para pausar o reproducir.

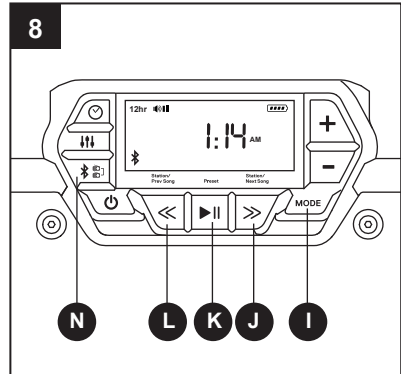

NOTA:

Para desconectar (olvidar) el dispositivo Bluetooth después de un emparejamiento exitoso, mantenga presionado el botón de emparejamiento de Bluetooth (N) durante 3 segundos. El dispositivo emparejado está desconectado.

Cuando está en modo de Bluetooth activo, la unidad se apagará automáticamente después de **10 minutos** de inactividad.

11. Para conectar dos unidades KJR 124B-03 mediante TWS Bluetooth

Se pueden conectar dos unidades KJR 124B-03 mediante Bluetooth para convertirse en un sistema de estéreo inalámbrico real (TWS, por sus siglas en inglés).

- Encienda dos unidades y configúrelas en modo Bluetooth.
- Presione brevemente el botón de Bluetooth (N) en una de las unidades. Esta unidad se conectará automáticamente a la otra unidad "anfitriona" como altavoz secundario.
- La unidad secundaria reproducirá cualquier contenido de audio que se esté reproduciendo en la unidad "anfitriona", cuando la fuente de audio esté conectada a través de Bluetooth.

INSTRUCCIONES DE FUNCIONAMIENTO

12. Ajuste del ecualizador (EQ)

Los graves o agudos de su unidad se pueden ajustar desde el menú del ecualizador presionando brevemente el botón EQ (D). El orden del menú después de presionar el botón EQ (D) es: Bass (Graves) → Treble (Agudos) → Salida.

- Presione el botón de EQ (D) para ajustar primero los graves.
- Presione el botón "<<" (L) o el botón ">>" (J) para disminuir o aumentar los graves en el rango de -5 a +5.
- Presione el botón de EQ (D) para ajustar los agudos.
- Presione el botón "<<" (L) o el botón ">>" (J) para disminuir o aumentar los agudos en el rango de -5 a +5.
- Presione el botón de EQ (D) para salir del menú del ecualizador.

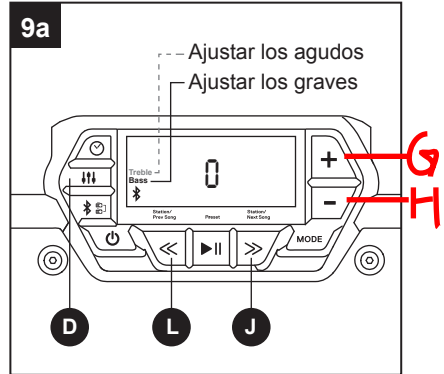

13. Cómo establecer la hora

En cualquier modo, presione el botón del reloj (E) durante 2 segundos para ingresar al menú de la hora. El orden del menú de la hora es: 12H/24H Hora → Minutos → Salida.

- Cambie entre los formatos de 12H y de 24H usando con el botón "<<" (L) o el botón ">>" (J).
- Luego, presione brevemente el botón del reloj (E) de nuevo para ajustar la hora. Use el botón "<<" (L) para disminuir el valor, o el botón ">>" (J) para aumentar el valor.
- Presione brevemente el botón del reloj (E) de nuevo para ajustar los minutos. Use el botón "<<" (L) para disminuir el valor, o el botón ">>" (J) para aumentar el valor.
- Presione brevemente el botón del reloj (E) de nuevo para salir del menú de la hora; si no hay actividad en 5 segundos, la unidad saldrá del menú de la hora automáticamente.

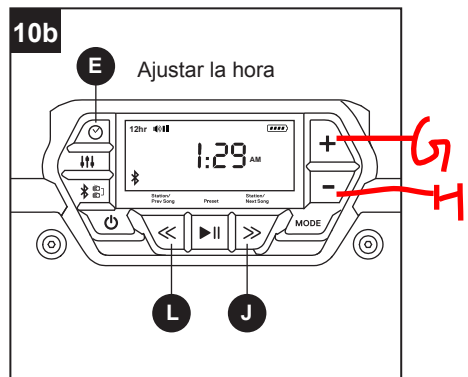
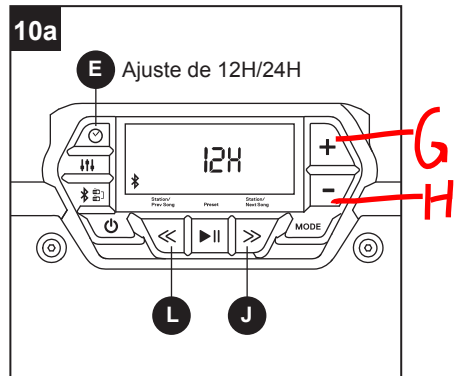

翻译

NOTE:

In FM/AM state, briefly press the clock button (E) to enter the time menu, and briefly press the clock button (E) again to return to radio screen.

14. Sintonización de AM y FM

- Presione el botón de modo (M) varias veces hasta que aparezca AM o FM en la pantalla (F). Se puede sintonizar una emisora de radio de forma manual o automática (exploración de emisoras).
- Sintonización manual: presione brevemente el botón "<<" (L) o el botón ">>" (J) para alcanzar la frecuencia deseada. Cada vez que presione aumentará o disminuirá la frecuencia en 0.1 MHz para FM y en 10 kHz para AM. La frecuencia se muestra en la pantalla.
- Sintonización automática/de exploración: presione el botón "<<" (L) o el botón ">>" (J) y manténgalo presionado durante 2 segundos para que el sintonizador busque automáticamente la primera estación de radio con una señal fuerte, y se detendrá en la frecuencia de esa estación. La frecuencia se muestra en la pantalla. El botón ">>" (J) puede presionarse nuevamente durante 2 segundos para seguir buscando más estaciones de radio en frecuencias más altas. Se puede presionar el botón "<<" (L) para buscar estaciones de radio en frecuencias más bajas.

15. Almacenamiento de emisoras en memorias preestablecidas (AM y FM)

Hay 5 ajustes preestablecidos de memoria para cada banda de frecuencias.

- Para almacenar la estación de radio actual, mantenga presionado el botón de preestablecer (K) hasta que el número preestablecido se muestre en la pantalla, luego presione el botón "<<" (L) o el botón ">>" (J) para seleccionar el número preestablecido, de "Preestablecer 1" a "Preestablecer 5", en el que desea guardar la emisora.
- Presione brevemente el botón de preestablecer (K) y el número preestablecido parpadeará en la pantalla una vez y, luego, permanecerá encendido, y la estación se guardará correctamente. Las emisoras almacenadas en la memoria preestablecida se pueden sobrescribir siguiendo los mismos pasos.
- Para sintonizar estaciones de las memorias preestablecidas, presione brevemente el botón de preestablecer (K) mientras la unidad está en modo AM/FM. El número preestablecido y la frecuencia de la estación aparecerán en la pantalla. Presione el botón de preestablecer (K) repetidamente hasta que la estación preestablecida deseada aparezca en la pantalla.

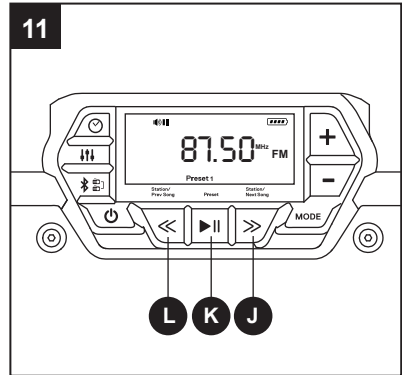

CUIDADO Y MANTENIMIENTO

 El mantenimiento debe estar a cargo únicamente de un técnico de servicio calificado.

ADVERTENCIA

- Para reducir el riesgo de provocar lesiones personales y daños, nunca sumerja la máquina, el paquete de baterías ni el cargador en líquidos, ni permita que ingresen líquidos en ellos.

Limpieza

Antes de limpiar o realizar cualquier mantenimiento, retire la batería. Para un uso seguro y adecuado, siempre mantenga la unidad limpia.

Siempre use solo un paño suave y seco para limpiar la unidad. Nunca use ningún tipo de detergente o alcohol. Limpie el polvo y los desechos de las ventilas. Mantenga la manija de la unidad limpia, seca y sin aceite ni grasa.

Nunca use solventes inflamables o combustibles cerca de herramientas.

SOLUCIÓN DE PROBLEMAS

ADVERTENCIA

- Retire la batería o el adaptador de alimentación de CA de la máquina antes de realizar procedimientos de solución de problemas.

PROBLEMA	CAUSA POSIBLE	ACCIÓN CORRECTIVA
La unidad no funciona.	La capacidad de la batería es baja.	Cargue la batería.
La unidad no está cargando un dispositivo USB.	El dispositivo es de mayor amperaje que el rango de salida especificado para los puertos.	Retire el dispositivo y vuelva a encender la unidad.
La unidad no se puede emparejar correctamente con un dispositivo Bluetooth.	1. Fuera del rango de vinculación con Bluetooth.	1. Acerque su dispositivo a la unidad.
	2. Se siguieron pasos incorrectos durante el proceso de emparejamiento.	2. Consulte "Modo de funcionamiento con Bluetooth" y vincule correctamente el dispositivo de audio a la unidad.

GARANTÍA

Este producto tiene cobertura de garantía contra defectos en materiales y mano de obra por 5 años a partir de la fecha de compra para el comprador original. Esta garantía no cubre daños debidos al maltrato, desgaste normal, mantenimiento inadecuado, negligencia, reparaciones o alteraciones no autorizadas, o piezas y accesorios prescindibles que se espera que resulten inutilizables después de un período de uso razonable.

Si cree que este producto cumple con la garantía mencionada anteriormente, devuelva el producto al lugar donde lo compró con un comprobante de compra válido y el producto defectuoso se reparará o reemplazará sin cargo. Esta garantía le otorga derechos legales específicos, pero también podría tener otros derechos que varían según el estado.