

# G5 PREMIUM PORTABLE BLUETOOTH SPEAKER



## Quick Start Guide

**Important !**  
Connect the charging adaptor to the G5 and charge for 4 hours before first use.

The LED display on the top of G5 indicates volume and battery level. When you power on G5 it will indicate the current battery charge level for 3 seconds. You can check the battery level at any time by pressing the battery check button on the rear of G5.

Press and hold the power button on the top of the unit for two seconds to turn it on.

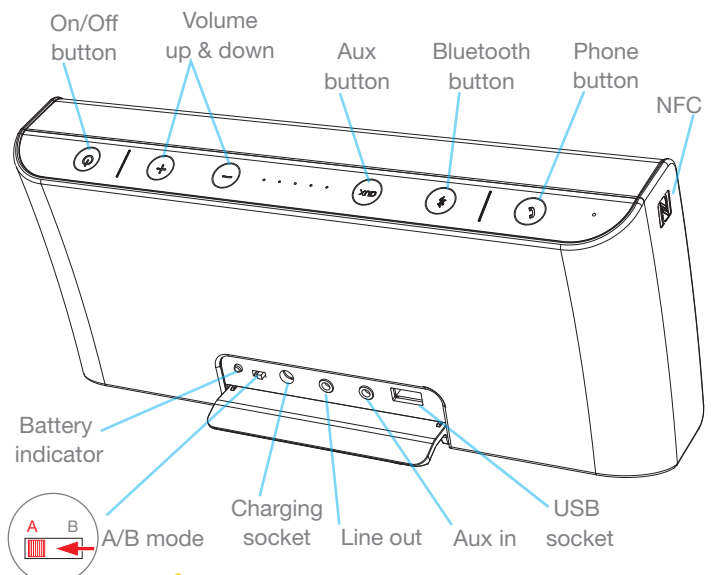

**Caution !**  
Please ensure that the mode switch is in position A for normal operation.

### Bluetooth set-up

Press the BT button to select the Bluetooth input.

### Pairing your device manually

Press the BT button to enter Bluetooth pairing mode. The flashing blue LED indicates pairing mode.

Enable Bluetooth connectivity on your Bluetooth device (eg. phone, tablet etc) and pair with the G5 (you may need to consult your phone or tablet operating instructions).

### If your Bluetooth device is NFC enabled

You may need to ensure Bluetooth is enabled on your device.

Touch your NFC device against the logo on the side of G5. G5 will enter automatic pairing mode and 'G5 Cambridge' should appear on your device.

To talk to us, call +44 (0)203 514 1521 (UK Local) or 1-877-357-8204 (USA)

### Pairing a second device

To pair a different device, press the BT button a second time to enter pairing mode and pair your Bluetooth device as described in the Bluetooth instructions.

### Aux input

Press the **AUX** button to select the Aux input. There is an Aux input on the rear of the unit that allows any analogue device to be connected. LED will turn orange to indicate Aux input is selected.

### Speakerphone

G5 has a built in microphone and can be used to answer and make phone calls from your connected device. If you have an incoming call the 'phone' button will flash and you can choose to answer with G5 by pressing the button. If you make a call from a connected device, G5 will automatically switch to speakerphone mode.

### Sync two G5

It is possible to synchronise two G5 speakers together so that both will play back your music simultaneously. Using the mode switch on the rear of G5, select 'A' on one and 'B' on the other and then double press the BT button on each G5.

### TOP TIPS

#### Auto power down

To save power, your G5 will automatically turn off after 10 minutes if no music is playing. Press the power button to turn the G5 back on.

#### Low battery warning

A flashing red LED indicates that the battery is too low and the G5 will enter a standby mode where no music can be played. This LED will continue flashing for 30 minutes after which the G5 will turn off.

#### USB Charging

The G5 can be used to charge compatible mobile devices. If the charging adaptor is not connected this will discharge the battery.

### ! Battery Safety

Your G5 contains a high performance battery and charging system that is designed to work in temperatures that do not exceed 50°C (122°F). Leaving this product in an automobile where temperatures may exceed this limit may result in permanent battery damage, fire or explosion. Do not leave your product in any location where temperatures may exceed this limit. Please recharge the battery every two months to maintain the battery in optimal condition.

## Cambridge Audio

# G5 PREMIUM PORTABLE BLUETOOTH SPEAKER



## Guide de démarrage rapide

**Important !**  
Branchez l'adaptateur-chargeur sur le G5 et laissez-le se recharger pendant 4 heures avant son premier usage.

Le voyant à LED sur le haut du G5 indique le volume et le niveau de la batterie. Quand vous branchez l'adaptateur-chargeur, il indique la charge de courant dans la batterie pendant 5 secondes. Vous pouvez vérifier le niveau de la batterie à tout moment en appuyant sur le bouton de contrôle de batterie à l'arrière du G5.

Maintenez le bouton Marche enfoncé sur le haut de l'appareil pendant deux secondes pour le mettre en service.

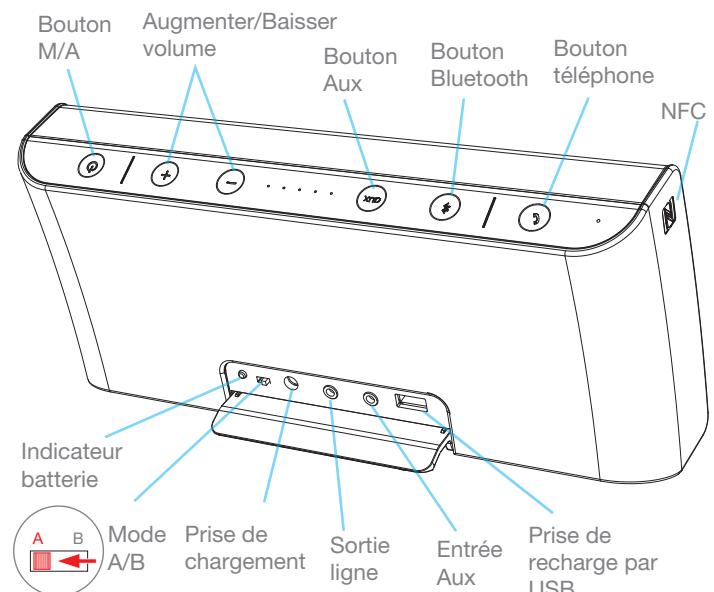

**! Veillez assurer que le sélecteur de Mode est sur la position A pour le fonctionnement normal.**

### Configuration Bluetooth

Appuyez sur le bouton BT pour sélectionner l'entrée Bluetooth.

### Association manuelle de votre appareil

Appuyez sur le bouton BT pour passer au mode d'association Bluetooth. La LED clignote en bleu pour indiquer le mode Association.

Activez la connectivité Bluetooth sur votre appareil Bluetooth (Téléphone, tablette, etc.) et associez-le au G5. (Le cas échéant, consultez le mode d'emploi de votre téléphone ou de votre tablette.)

### Si votre dispositif Bluetooth est compatible NFC

Il peut être nécessaire de contrôler que Bluetooth soit activé sur votre appareil. Touchez votre appareil NFC contre le logo sur le côté du G5. Le G5 passera automatiquement en mode Association et "G5 Cambridge" devrait apparaître sur votre appareil.

Pour nous parler directement, appelez le 0975180204 (FR) ou +44 (0)203 514 1521 (hors France).

# G5 PREMIUM PORTABLE BLUETOOTH SPEAKER



## Guía de inicio rápido

**Importante!**  
Conecte el adaptador de carga al dispositivo G5 y cargue la unidad durante 4 horas antes de usarla por primera vez.

La pantalla LED en la parte superior de la unidad G5 indica el nivel de volumen y de la batería. Al conectar el adaptador de carga, se mostrará la carga actual de la batería durante 5 segundos. Pulse el botón de comprobación de nivel de la batería en la parte posterior de la unidad G5 para determinar el nivel de carga.

Pulse y mantenga presionado durante dos segundos el botón de encendido en la parte superior de la unidad para activarla.

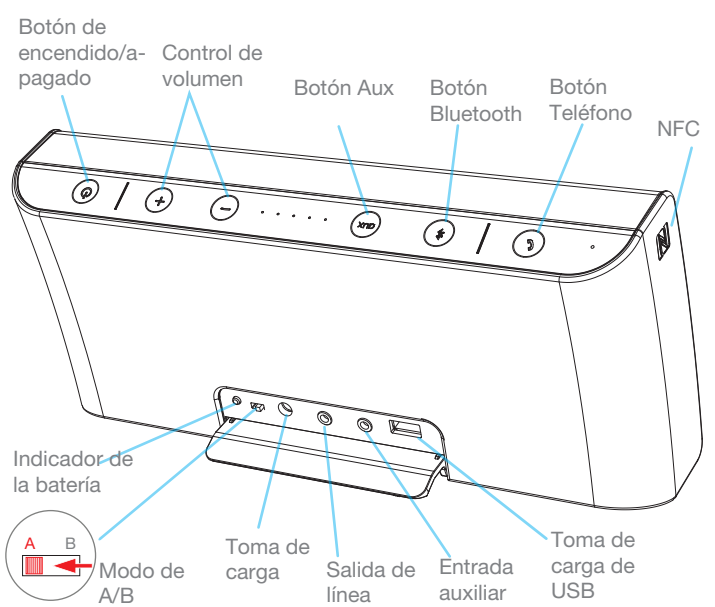

**! Asegúrese de que el interruptor de modo esté en la posición A para un funcionamiento normal del dispositivo.**

### Configuración de Bluetooth

Pulse el botón Bluetooth para seleccionar la entrada de Bluetooth.

### Emparejamiento manual del dispositivo

Pulse el botón para entrar en modo de emparejamiento de Bluetooth. El indicador LED azul intermitente indica el modo de emparejamiento. Active la conectividad de Bluetooth en su dispositivo Bluetooth (por ejemplo, en su teléfono o tableta) y emparejelo con la unidad G5. Es posible que precise consultar las instrucciones de funcionamiento de su teléfono o tableta.

### Si su dispositivo Bluetooth está equipado con NFC

Es posible que deba comprobar que Bluetooth esté habilitado en su dispositivo. Toque el logotipo en el lateral de la unidad G5 con el dispositivo NFC. G5 entrará en el modo automático de emparejamiento y aparecerá "G5 Cambridge" en su dispositivo.

### Emparejamiento de otro dispositivo

Para emparejar otro dispositivo, pulse y mantenga presionado el botón Bluetooth durante dos segundos para entrar en modo de emparejamiento y empareje su dispositivo como se describe en las instrucciones de Bluetooth.

### Entrada auxiliar

Pulse el botón **AUX** para seleccionar la entrada auxiliar. La unidad dispone de una entrada auxiliar en la parte posterior que permite conectar cualquier tipo de dispositivo analógico. El indicador LED se iluminará con una luz naranja para indicar la selección de la entrada auxiliar.

### Altavoz

G5 dispone de un micrófono integrado y se puede usar para realizar y responder a llamadas telefónicas mediante el dispositivo conectado. Si recibe una llamada, el botón Teléfono parpadeará: púlselo para responder mediante G5. Al hacer una llamada a través de un dispositivo conectado, G5 pasará automáticamente al modo de altavoz.

### Sincronizar dos altavoces G5 para que

Es posible sincronizar dos altavoces G5 para que reproduzcan sus contenidos musicales simultáneamente. Mediante el botón de selección de modo en la parte posterior de G5, seleccione A en una unidad y B en la otra y, a continuación, pulse dos veces el botón Bluetooth en cada G5.

### Consejos

#### Apagado automático

Para ahorrar energía, G5 se apagará automáticamente después de 10 minutos si no se realiza ninguna reproducción musical. Pulse el botón de encendido para volver a activar la unidad G5.

#### Aviso de bajo nivel de batería

Una luz LED roja intermitente indica que el nivel de la batería es demasiado bajo y que G5 entrará en modo de espera (no es posible reproducir contenidos musicales en este modo). El indicador LED seguirá parpadeando durante 30 minutos y, a continuación, G5 se apagará.

#### Carga a través de USB

G5 se puede utilizar para cargar dispositivos móviles compatibles. Si la unidad no está conectada al adaptador de carga, se producirá un agotamiento gradual de la batería.

### ! Seguridad de la batería

G5 contiene un sistema de carga y una batería de alto rendimiento diseñados para funcionar a temperaturas no superiores a 50 °C (122 °F). Si se deja el producto en un vehículo en el que se pueden experimentar temperaturas superiores a este límite, la batería podría sufrir daños permanentes, inflamarse o explotar. No deje el producto en ubicaciones en las que la temperatura puede superar este nivel. Recargue la batería cada dos meses para mantenerla en buenas condiciones.

## Cambridge Audio

# G5 PREMIUM PORTABLE BLUETOOTH SPEAKER



## Guida di avvio rapido

**Importante!**  
Collegare l'adattatore di carica al G5 e lasciarlo in carica per quattro ore prima del primo utilizzo.

Il display LED nella parte superiore del G5 indica il livello del volume e della batteria. Quando si inserisce l'adattatore di carica, indicherà il livello di carica attuale della batteria per 5 secondi. È possibile controllare il livello della batteria premendo il pulsante di controllo della batteria nella parte posteriore del G5.

Premere e tenere premuto il pulsante di alimentazione nella parte superiore dell'unità per due secondi per accenderlo.

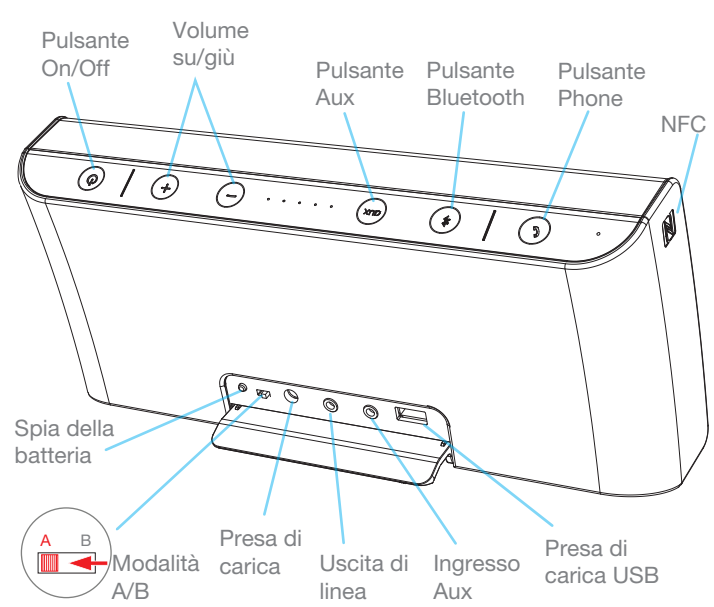

**! Per il funzionamento normale, verificare che l'interruttore di modalità si trovi nella posizione A.**

### Configurazione del Bluetooth

Premere il pulsante BT per selezionare l'ingresso Bluetooth.

### Accoppiamento manuale del dispositivo

Premere due volte il pulsante BT per entrare in modalità di accoppiamento Bluetooth. Il LED di colore blu lampeggiante indica la modalità di accoppiamento. Abilitare la connettività Bluetooth sul dispositivo Bluetooth (ad es., telefono, tablet, ecc.) e abbinarlo con il G5 (potrebbe essere necessario dover consultare le istruzioni di funzionamento del telefono o tablet).

### Se il dispositivo Bluetooth è abilitato NFC

Potrebbe essere necessario dover abilitare il Bluetooth sul dispositivo. Far toccare il dispositivo NFC contro il logo sul lato del G5. Il G5 entrerà in modalità di accoppiamento automatico e sul dispositivo dovrebbe comparire "G5 Cambridge".

### Association d'un deuxième appareil

Pour associer un appareil différent, maintenez le bouton enfoncé pendant deux secondes pour passer au mode Association et associez votre appareil Bluetooth suivant les instructions Bluetooth.

### Entrée Aux.

Appuyez sur le bouton **AUX** pour sélectionner l'entrée Aux. Il y a une entrée auxiliaire (Aux) sur l'arrière de l'unité qui permet de brancher n'importe quel appareil analogique. La LED passe au orange pour indiquer que l'entrée Aux est sélectionnée.

### Mains libres

Le G5 intègre un micro qu'on peut utiliser pour répondre à des appels téléphoniques et pour en passer à partir de votre appareil connecté. Si vous recevez un appel, le bouton "téléphone" clignotera et vous pourrez choisir de répondre avec le G5 en appuyant sur le bouton. Si vous passez un appel à partir d'un appareil connecté, le G5 passera automatiquement au mode Mains Libres.

### Synchroniser deux haut-parleurs G5

Vous pouvez synchroniser deux haut-parleurs G5 l'un à l'autre pour qu'ils reproduisent votre musique simultanément. Avec le bouton de mode situé à l'arrière du G5, sélectionnez "A" sur un appareil et "B" sur l'autre, et appuyez deux fois sur le bouton BT sur chaque G5.

### Astuces

#### Arrêt automatique

Pour économiser l'énergie, en l'absence de reproduction musicale votre G5 s'arrêtera automatiquement au bout de 10 minutes. Appuyez sur le bouton Marche pour remettre le G5 en service.

#### Avertissement « Batterie faible »

Lorsque la LED clignote en rouge elle indique que la batterie est trop faible et que le G5 va passer au mode Veille qui ne permet pas d'écouter de musique. Cette LED continuera à clignoter pendant 30 minutes à la suite de quoi le G5 s'éteindra.

#### Chargement par USB

On peut utiliser le G5 pour charger des appareils mobiles compatibles. Notez toutefois que si l'adaptateur-chargeur n'est pas branché sur le secteur, la charge sera prise sur la batterie.

### ! Sécurité batterie

Votre G5 renferme une batterie haute performance ainsi qu'un système de chargement conçu pour fonctionner à des températures ne dépassant pas 50°C. En laissant l'appareil dans une voiture où les températures pourraient dépasser cette limite vous risquez d'endommager irréremédiablement la batterie voire d'occasionner un incendie ou une explosion. Ne laissez donc pas cet appareil à un endroit où les températures pourraient dépasser cette limite. Rechargez la batterie tous les deux mois pour maintenir son état optimal.

## Cambridge Audio

### Abbinamento di un secondo dispositivo

Per accoppiare un dispositivo diverso, premere due volte il pulsante BT per entrare in modalità di accoppiamento e accoppiare il dispositivo Bluetooth così come descritto nelle istruzioni del Bluetooth.

### Ingresso Aux

Premere il pulsante **AUX** per selezionare l'ingresso Aux. Sul retro dell'unità si trova un ingresso Aux che consente la connessione di qualsiasi dispositivo analogico. Il LED diventerà arancione per indicare l'avvenuta selezione dell'ingresso Aux.

### Vivavoce

Il G5 ha un microfono integrato ed è possibile utilizzarlo per rispondere e fare telefonate dal dispositivo collegato. In caso di chiamata entrante, il pulsante 'phone' lampeggerà e sarà possibile scegliere di rispondere con il G5 premendo il pulsante. Nel caso in cui si effettui una chiamata da un dispositivo collegato, il G5 passerà automaticamente in modalità vivavoce.

### Sincronizzare due diffusori G5

È possibile sincronizzare due diffusori G5 insieme in modo che entrambi riproducano la musica contemporaneamente. Usando l'interruttore di modalità posto nella parte posteriore del G5, selezionare 'A' su uno e 'B' sull'altro e poi premere due volte il pulsante BT su ciascun G5.

### Principali suggerimenti

#### Spegnimento automatico

Per risparmiare energia, il G5 si spegnerà automaticamente dopo 10 minuti in assenza di riproduzione di musica. Per riaccendere il G5, premere il pulsante di alimentazione.

#### Avvertimento di batteria quasi scarica

Un LED rosso lampeggiante indica che la batteria è quasi scarica e il G5 entrerà in modalità standby in assenza di riproduzione di musica. Questo LED continuerà a lampeggiare per 30 minuti, dopo di che il G5 si spegnerà.

#### Carica USB

È possibile usare il G5 per caricare dispositivi mobile compatibili. Se l'adattatore di carica non è collegato, la batteria si scaricherà.

### ! Sicurezza della batteria

Il G5 contiene una batteria ad alte prestazioni e un sistema di carica progettato per funzionare a temperature non superiori a 50°C (122°F). Se si lascia questo prodotto in un'automobile in cui la temperatura può superare questo limite si potrebbe danneggiare la batteria in modo permanente, causare un incendio o un'esplosione. Non lasciare il prodotto in luoghi in cui la temperatura possa superare tale limite. Ricaricare la batteria ogni due mesi per mantenerla nelle condizioni ottimali.

## Cambridge Audio



# G5 PREMIUM PORTABLE BLUETOOTH SPEAKER



## Kurzanleitung

**Wichtig!**  
Vor der Erstbenutzung ist es erforderlich, den G5 zum Aufladen für 4 Stunden an das Netzteil anzuschließen.

Die LED-Anzeige an der Oberseite des G5 zeigt die Lautstärke und den Akku-Ladestand an. Wenn Sie den Ladeadapter anschließen, wird für 5 Sekunden der aktuelle Akku-Ladestand angezeigt. Sie können den Ladestand des Akkus jederzeit überprüfen, indem sie die Akku-Taste auf der Rückseite des G5 drücken.

Halten Sie die Einschalttaste an der Oberseite des Gerätes zwei Sekunden lang gedrückt, um es anzuschalten.

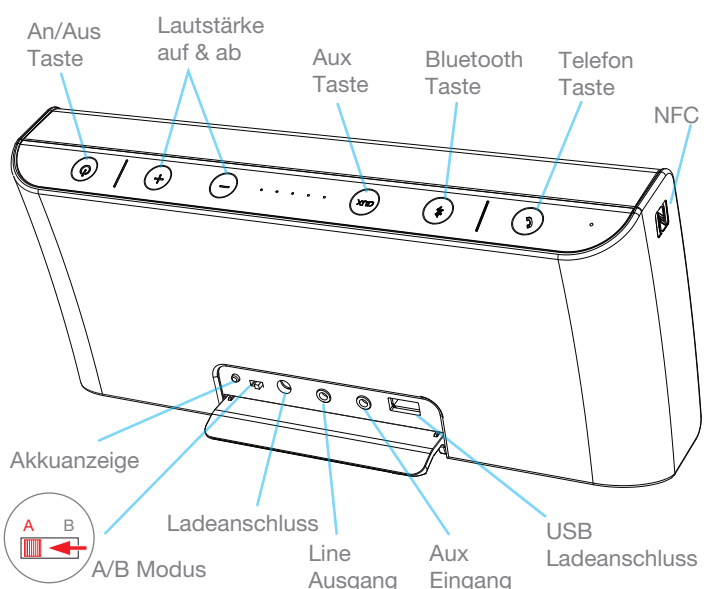

**!** Für normalen Betrieb stellen Sie bitte sicher, dass sich der Schalter auf Position A befindet.

## Bluetooth-Einrichtung

Drücken Sie die BT-Taste , um den Bluetooth-Eingang auszuwählen.

## Manuell mit ihrem gerät paaren

Drücken Sie die BT-Taste , um den Bluetooth-Pairing-Modus zu aktivieren. Der Pairing-Modus wird durch die blau blinkende LED angezeigt. Schalten Sie die Bluetooth-Funktion ihres Bluetooth-Gerätes (z.B. Smartphone, Tablet, etc.) ein und paaren Sie es mit dem G5. Ggf. müssen Sie hierzu das Handbuch des entsprechenden Gerätes zu Rate ziehen.

## Wenn Ihr Bluetooth-Gerät NFC-fähig ist:

Überprüfen Sie, dass die Bluetooth-Funktion an Ihrem Gerät aktiviert ist. Halten Sie Ihr NFC-Gerät an das Logo an der Seite des G5. Der G5 schaltet daraufhin in den automatischen Pairing-Modus und auf Ihrem Gerät sollte nun 'G5 Cambridge' angezeigt werden.

Wir sind telefonisch unter 0800 186 2118 (DE) oder +44 (0)203 514 1521 (international) zu erreichen.

## Mit einem zweiten Gerät paaren

Zum Pairing mit einem weiteren Gerät halten Sie die BT-Taste zwei Sekunden lang gedrückt, um den Pairing-Modus zu aktivieren, und folgen dann der Anleitung für das Bluetooth-Pairing.

## AUX-Eingang

Drücken Sie die **AUX** Taste, um den AUX-Eingang auszuwählen. Auf der Rückseite des Gerätes befindet sich ein AUX-Eingang zum Anschluss von analogen Klangquellen. Die LED leuchtet orange , wenn der AUX-Eingang angewählt ist.

## Freisprechfunktion

Der G5 verfügt über ein eingebautes Mikrofon und kann als Freisprecheinrichtung für ein angeschlossenes Gerät verwendet werden. Bei einem eingehenden Anruf leuchtet die 'Phone'-Taste auf und Sie können diesen mit dem G5 annehmen, indem Sie auf die Taste drücken. Sobald Sie selber einen Anruf von einem angeschlossenen Gerät tätigen, schaltet der G5 automatisch in den Freisprechmodus.

## Zwei G5 Lautsprecher miteinander zu synchronisieren

Es ist möglich, zwei G5 Lautsprecher miteinander zu synchronisieren, so dass beide dieselbe Musik wiedergeben. Betätigen Sie hierzu die Taste 'A' auf der Rückseite des einen und 'B' auf der des anderen G5, drücken Sie dann die BT-Taste auf beiden G5 jeweils zweifach.

## Top Tipps

### Automatisches Abschalten

Um Strom zu sparen schaltet sich der G5 nach 10 Minuten ohne Tonausgabe automatisch ab. Drücken Sie die Einschalttaste, um den G5 wieder anzuschalten.

### Warnung Akku-Leistung

Durch rotes blinken der LED zeigt der G5 an, dass der Akku zu leer ist, um weiter Musik wiederzugeben und der Standby-Modus wird aktiviert. Die LED blinkt daraufhin für weitere 30 Minuten, bis sich der G5 dann vollständig abschaltet.

### Aufladen über USB

Der G5 kann dazu verwendet werden, kompatible Mobilgeräte aufzuladen. Sofern das Netzteil nicht angeschlossen ist, wird dadurch jedoch der Akku entladen.

## ! Akku-Sicherheit

Der G5 ist mit einem Hochleistungs-Akku und einem entsprechenden Ladesystem ausgestattet, welche für einen Betrieb bei einer Umgebungstemperatur von maximal 50°C entworfen wurden. Wenn das Gerät in einem Automobil zurückgelassen wird, in dem die Temperatur diese Grenze überschreitet, besteht Brand- und Explosionsgefahr und der Akku kann permanenten Schaden nehmen. Bewahren Sie das Gerät niemals in einer Umgebung auf, in der die Temperatur diesen Wert übersteigen könnte. Laden Sie den Akku spätestens alle zwei Monate auf, um ihn in einem optimalen Zustand zu halten.

# Cambridge Audio

# G5 PREMIUM PORTABLE BLUETOOTH SPEAKER



## Snelstartgids

**Belangrijk!**  
Sluit de oplaadadapter aan en laat de G5 eerst vier uur opladen voordat je hem voor het eerst gebruikt.

De led-display bovenop de G5 geeft het volume en het batterijniveau weer. Als je de oplaadadapter aansluit, geeft hij het huidige batterijniveau gedurende 5 seconden aan. Je kunt het batterijniveau op elk gewenst moment bekijken met een druk op de batterijcontroleknop aan de achterkant van de G5.

Houd de aan-knop bovenop het apparaat twee seconden lang ingedrukt om hem aan te zetten.

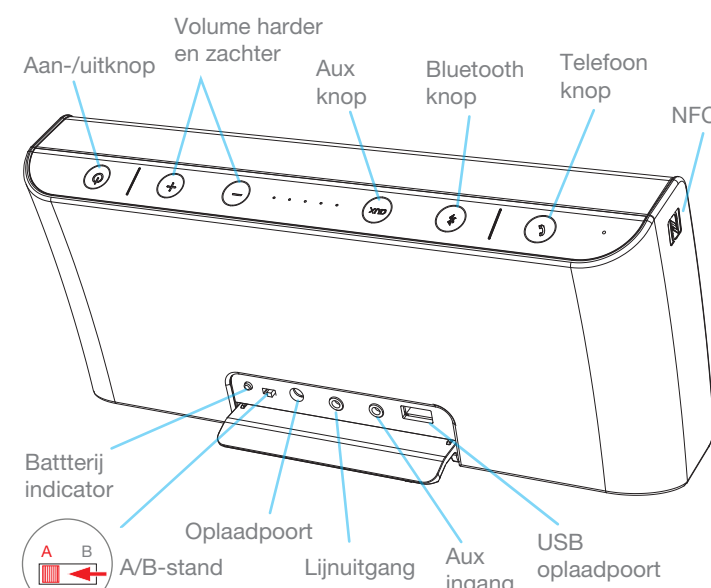

**!** Zorg dat de schakelaar in stand A staat om de G5 normaal te gebruiken.

## Bluetooth installeren

Druk op de BT-knop om de Bluetooth-ingang te selecteren.

## Je apparaat handmatig paaren

Druk op de BT-knop om de Bluetooth-paarstand te selecteren. De blauwe led begint te knipperen om aan te geven dat het apparaat in de paarstand staat. Schakel de Bluetooth-functionaliteit van je Bluetooth-apparaat (bijv. telefoon, tablet enz.) in en paar hem met de G5 (voor meer informatie hierover, zie de handleiding van je telefoon of tablet).

## Als je Bluetooth-apparaat NFC heeft

Zorg ervoor dat Bluetooth geactiveerd is. Raak met je NFC-apparaat het logo aan de zijkant van de G5 aan. De G5 schakelt automatisch over op de paarstand en op je NFC-apparaat verschijnt 'G5 Cambridge'.

## Een tweede apparaat paaren

Om een ander apparaat te paaren, druk je nogmaals op de BT-knop om naar de paarstand te gaan. Paar je Bluetooth-apparaat volgens de Bluetooth-instructies.

## Aux-ingang

Druk op de knop **AUX** om de aux-ingang te selecteren. Op de achterkant van de G5 zit een aux-ingang die je kunt gebruiken om analoge apparaten aan te sluiten. De led wordt oranje om aan te geven dat de aux-ingang geselecteerd is.

## Luidsprekertelefoon

De G5 heeft een ingebouwde microfoon die gebruikt kan worden om telefoongesprekken te voeren en ontvangen via het aangesloten apparaat. Als je gebeld wordt, begint de 'phone'-knop te knipperen. Je kunt de telefoon opnemen met de G5 door op deze knop te drukken. Als je iemand belt met het aangesloten apparaat, schakelt de G5 automatisch over naar de luidsprekertelefoon-stand.

## Twee G5-speakers sync

Je kunt twee G5-speakers synchroniseren zodat ze dezelfde muziek simultaan afspelen. Gebruik de schakelaar achterop de G5, selecteer 'A' op de ene G5 en 'B' op de andere. Klik vervolgens twee keer op de BT-knop van iedere G5.

## Top Tips

### Automatische uitschakelfunctie

Om stroom te besparen, schakelt de G5 zichzelf automatisch uit als er 10 minuten lang geen muziek mee wordt afgespeeld. Druk op de aan-knop om de G5 weer aan te zetten.

### Waarschuwing bij laag batterijniveau

Een knipperende rode led geeft aan dat de batterij bijna leeg is. De G5 gaat in de stand-bystand en je kunt geen muziek meer afspelen. Deze led blijft 30 minuten knipperen en daarna schakelt de G5 zichzelf uit.

### Opladen via USB

Je kunt de G5 gebruiken om compatibele mobiele apparaten op te laden. Als de oplaadadapter niet is aangesloten, gaat je batterij hierdoor wel sneller leeg.

## ! Veilig omgaan met de batterij

De G5 beschikt over een krachtige batterij en een oplaadsysteem die ontworpen zijn om te werken bij temperaturen onder de 50°C. Als de temperatuur hoger wordt dan deze bovengrens, bijvoorbeeld als je hem in de auto laat liggen, kan dit permanente batterij schade, brand of een explosie veroorzaken. Laat je product niet liggen op plaatsen die warmer kunnen worden dan 50°C. Om ervoor te zorgen dat de batterij altijd in optimale conditie is, moet je hem minstens iedere twee maanden opladen.

# Cambridge Audio

# G5 PREMIUM PORTABLE BLUETOOTH SPEAKER



## Snabbstartsguide

**Viktigt!**  
Anslut laddningsadaptern till G5 och ladda den 4 timmar innan du använder den första gången.

LED-displayen på ovsidan av G5 visar volym- och batterinivå. När du ansluter laddningsadaptern kommer den att visa batteriets aktuella laddningsnivå under 5 sekunder. Du kan när som helst kontrollera batteriets laddning genom att trycka på kontrollknappen som sitter på baksidan av G5.

Starta enheten genom att hålla inne strömbrytaren på enhetens ovsida under två sekunder.

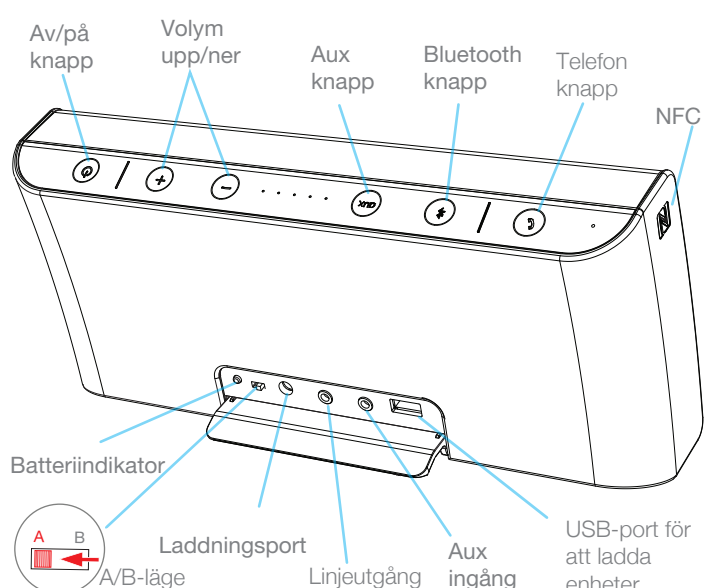

**!** Kontrollera att lägesomkopplaren är i läge A för vanlig användning.

## Bluetooth-konfiguration

Tryck på BT-knappen för att välja Bluetooth som källa.

## Parkoppla din enhet manuellt

Tryck på BT-knappen för att gå över i kopplingsläget och para ihop Bluetooth-enheter. LED-indikator som blinkar blå visar att enheten är i parkopplingsläge.

Aktivera Bluetooth på din Bluetooth-apparat (t.ex. en telefon, surfplatta osv.) och para ihop den med G5. (Titta i handboken till din telefon eller surfplatta för att ta reda på hur du går till väga.)

## Om din Bluetooth-enhet är NFC-kompatibel

Eventuellt måste du kontrollera att Bluetooth är aktiverat på din enhet.

Låt din NFC-enhet nudda logotypen på sidan av G5.

G5 kommer då automatiskt att gå över i parkopplingsläge och "G5 Cambridge" bör dyka upp på din enhet.

## Para ihop med ytterligare en enhet

Om du vill parkoppla ytterligare en enhet håller du inne knappen ännu en gång för att gå över i parkopplingsläge och para ihop din Bluetooth-enhet enligt Bluetooth-instruktionerna.

## Aux-ingång

Tryck på knappen **AUX** för att välja Aux-ingången. Det finns en Aux-ingång på baksidan av enheten som du kan använda för att ansluta en analog apparat. LED-indikatorn kommer att bli orange för att visa att Aux-ingången är vald som källa.

## Högtalartelefon

G5 har en inbyggd mikrofon och kan användas för att svara eller ringa upp samtal via den enhet som är ansluten. Om någon ringer upp enheten kommer telefonknappen att blinka och du kan välja att svara med G5 genom att trycka på knappen. Om du ringer från en ansluten enhet kommer G5 automatiskt att växla över till högtalartelefon.

## G5-högtalare kan synkroniseras

Två G5-högtalare kan synkroniseras så att båda spelar upp musiken samtidigt. Använd lägesomkopplaren på baksidan av varje G5 för att välja "A" på den ena och "B" på den andra högtalaren. Tryck därefter på BT-knappen två gånger på varje G5-högtalare.

## Tips Automatisk avstängning

För att spara ström kommer G5 att stängas av automatiskt om ingen musik har spelats under 10 minuter. Tryck på strömbrytaren för att starta G5 igen.

## Varning för svagt batteri

Om en LED-indikator blinkar rött betyder detta att batteriet är för svagt. G5 kommer då att gå över i standby-läge och ingen musik kan spelas upp. Den här LED-indikatorn kommer att fortsätta blinka i 30 minuter, sedan kommer G5 att stängas av.

## Ladda USB-enheter

Med hjälp av G5-högtalaren kan du ladda kompatibla mobila enheter. Men om laddningsadaptern inte är ansluten kommer batteriet att laddas ur.

## ! Batterisäkerhet

I G5 sitter ett batteri- och laddningssystem med höga prestanda som har utformats för att arbeta i temperaturer under 50 °C. Om du lämnar den här produkten i bilen där temperaturen ibland kan överstiga den här gränsen, kan detta resultera i att batteriet skadas permanent, exploderar eller börjar brinna. Lämnar inte produkten någonstans där temperaturen kan överskrida den här gränsen. Ladda batteriet varannan månad för att underhålla det på bästa sätt.

# Cambridge Audio

# G5 PREMIUM PORTABLE BLUETOOTH SPEAKER



## Руководство по быстрому запуску

**Внимание!**  
Перед первым использованием G5 подключите его к адаптеру зарядки и заряжайте в течение 4 часов.

Индикатор на верхней панели G5 показывает громкость и уровень заряда батареи. При подключении адаптера зарядки он в течение 5 секунд будет показывать текущий заряд батареи. Вы можете в любое время посмотреть уровень заряда батареи, нажав на кнопку проверки заряда батареи на задней панели G5.

На верхней панели устройства нажмите и удерживайте нажатой кнопку питания в течение двух секунд для включения устройства.

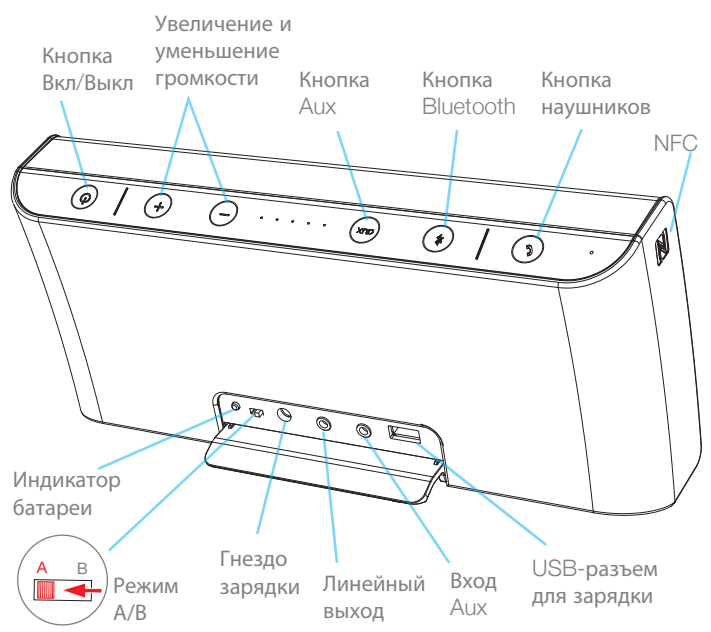

**!** Для нормальной работы убедитесь, что переключатель режима установлен в положение A

## Настройка Bluetooth

Нажмите кнопку BT для выбора входа Bluetooth.

## Ручное связывание вашего устройства

Нажмите кнопку BT для выбора режима связывания Bluetooth. Мигающий синий индикатор будет показывать включение режима связывания. Включите обмен данными по Bluetooth на вашем устройстве Bluetooth (например, телефоне, планшете и т. п.) и выполните его связывание с G5 (вам, возможно, потребуется обратиться к инструкции по эксплуатации вашего телефона или планшета).

## Если на вашем устройстве Bluetooth имеется функция NFC

Вам может потребоваться проверить включение функции Bluetooth на вашем устройстве. Коснитесь вашим устройством с функцией NFC логотипа на боковой стороне G5. G5 перейдет в режим автоматического связывания и на вашем устройстве должно появиться сообщение «G5 Cambridge».

AP33666/2

## Связывание второго устройства

Для связывания другого устройства еще раз нажмите кнопку BT для входа в режим связывания и связывания вашего устройства Bluetooth, как описывается в инструкциях устройства Bluetooth.

## Вход Aux

Нажмите кнопку **AUX** для выбора входа Aux. Вход Aux на задней панели устройства позволяет подключать любое аналоговое устройство. При выборе входа Aux индикатор начнет светиться оранжевым цветом.

## Громкоговорящая система для телефона

Устройство G5 имеет встроенный микрофон и может использоваться для ответа и выполнения вызова с вашего подключенного устройства. При входящем вызове кнопка «телефон» будет мигать, и вы сможете ответить с использованием G5, нажав на кнопку. Если вы выполняете вызов с подключенного устройства, G5 автоматически переключится в режим громкоговорящей связи.

## синхронизации двух колонок G5

Существует возможность синхронизации двух колонок G5, чтобы они одновременно воспроизводили одну и ту же музыку. Используя переключатель режима на задней панели G5, выберите «A» на одном и «B» на другом устройстве и дважды нажмите кнопку BT на каждом устройстве G5.

## Основные советы

### Автоматическое выключение

Для экономии питания устройство G5 будет автоматически выключаться через 10 минут в случае отсутствия воспроизведения музыки. Нажмите кнопку питания для повторного включения G5.

### Предупреждение о разряде батареи

Мигающий красный индикатор свидетельствует о разряде батареи, при этом устройство G5 перейдет в режим ожидания и музыка воспроизводиться не будет. Этот индикатор будет продолжать мигать в течение 30 минут, после чего G5 выключится.

### Зарядка через USB

G5 может использоваться для зарядки совместимых мобильных устройств. Если адаптер зарядки не подключен, такая зарядка приведет к разряду батареи устройства.

## ! Безопасность батареи

Ваше устройство G5 укомплектовано высокоэффективной батареей и системой зарядки, которые рассчитаны на работу при температурах, не превышающих 50°C (122°F). Если вы оставите это изделие в автомобиле, где температура может превысить этот предел, это может привести к непоправимому повреждению батареи, возгоранию или взрыву. Не оставляйте ваше устройство в любом месте, где температура может превысить указанный предел. Для поддержания оптимального состояния батареи заряжайте ее через каждые два месяца.

# Cambridge Audio