

Neon Chopper, green
Neon Sply, orange

#370501025

#370501026

Carrera® **RC**

- D** *Montage- und Betriebsanleitung*
- GB USA** *Assembly and operating instructions*
- F** *Instructions de montage et d'utilisation*
- E** *Instrucciones de montaje y de servicio*
- I** *Istruzioni per il montaggio e l'uso*
- NL** *Montage- en gebruiksaanwijzing*
- P** *Instruções de montagem e modo de utilização*
- S** *Monterings- och bruksanvisning*
- FIN** *Asennus- ja käyttöohje*
- PL** *Instrukcja montażu i obsługi*
- H** *Szerelési és használati utasítás*
- SLO** *Navodila za montažo in uporabo*
- CZ** *Návod k montáži a obsluze*
- N** *Montajse- og bruksanvisning*
- DK** *Monterings- og driftsvejledning*
- GR** *Οδηγίες συναρμολόγησης και λειτουργίας*

RC
Power

carrera-rc.com

Made in China, Shantou.



1



* Nur ein Modell enthalten - Contains only one model - contient un seul modèle - Contiene sólo un modelo - Contiene un solo modellino - Bevat slechts één model - Contém só uma miniatura - Endast en modell - Sisältää vain yhden radio-ohjattavan - Zawiera tylko jeden model - Csak egy modell tartalmaz - Vključen samo en model - Obsahuje pouze jeden model - Inneholder kun samme modell - Inneholder kun én model - Περιέχεται μόνο ένα μοντέλο

2

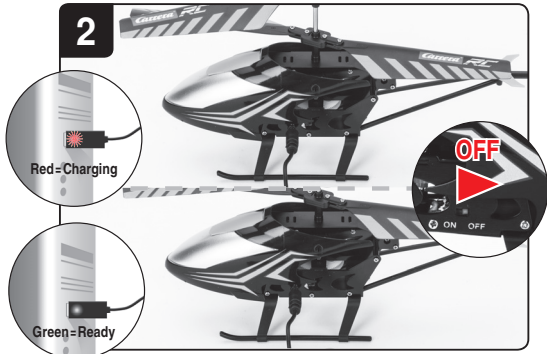

3



4



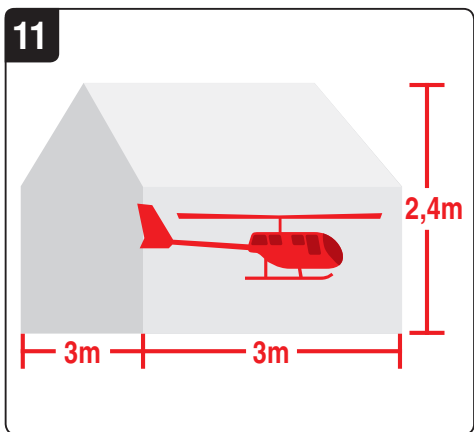
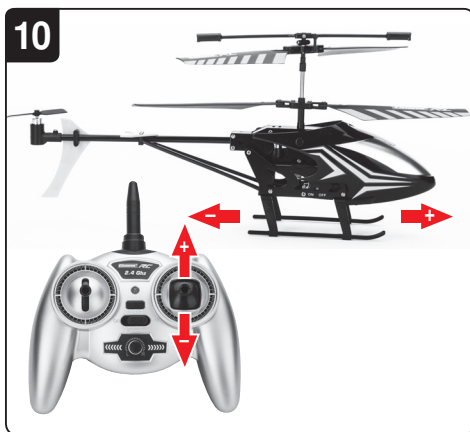
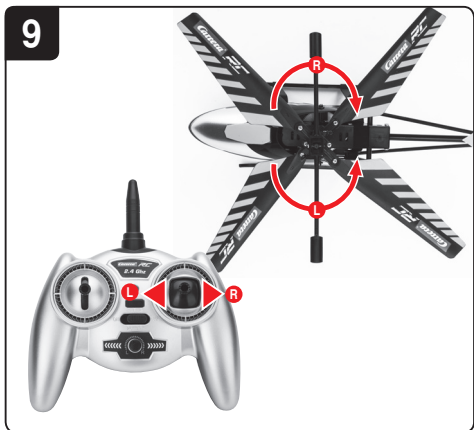
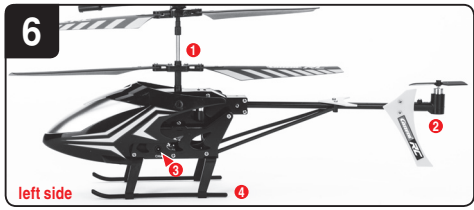

Sehr geehrter Kunde

Wir beglückwünschen Sie zum Kauf Ihres Carrera RC-Modell-Helikopters, der nach dem heutigen Stand der Technik gefertigt wurde. Da wir stets um Weiterentwicklung und Verbesserung unserer Produkte bemüht sind, behalten wir uns eine Änderung in technischer Hinsicht und in Bezug auf Ausstattung, Materialien und Design jederzeit und ohne Ankündigung vor. Aus geringfügigen Abweichungen des Ihnen vorliegenden Produkts gegenüber Daten und Abbildungen dieser Anleitung können daher keinerlei Ansprüche abgeleitet werden. Diese Bedienungs- und Montageanleitung ist Bestandteil des Produkts. Bei Nichtbeachtung der Bedienungsanleitung und der enthaltenen Sicherheitsanweisungen erlischt der Garantieanspruch. Bewahren Sie diese Anleitung zum Nachlesen und für die eventuelle Weitergabe des Modells an Dritte auf.

Garantiebedingungen

Bei den Carrera-Produkten handelt es sich um technisch hochwertige Produkte, die sorgfältig behandelt werden sollten. Beachten Sie bitte unbedingt die Hinweise in der Bedienungsanleitung. Alle Teile werden einer sorgfältigen Prüfung unterzogen (technische Änderungen und Modelländerungen, die der Verbesserung des Produktes dienen, sind vorbehalten). Sollten dennoch Fehler auftreten, wird eine Garantie im Rahmen der nachstehenden Garantie-Bedingung gewährt:

Die Stadtbauer Marketing + Vertrieb GmbH (nachfolgend „Hersteller“) garantiert dem Endkunden (nachfolgend „Kunde“) nach Maßgabe der nachfolgenden Bestimmungen, dass der an den Kunden gelieferte Carrera RC-Modell-Helikopter (nachfolgend „Produkt“) innerhalb eines Zeitraums von zwei Jahren ab Kaufdatum (Garantiefrei) von Material- oder Verarbeitungsfehlern sein wird. Derartige Fehler wird der Hersteller nach eigenem Ermessen auf seine Kosten durch Reparatur oder Lieferung neuer oder general-überholter Teile beheben. Die Garantie erstreckt sich nicht auf Verschleißteile (wie z.B. Akku, Rotorblätter, Kabinenabdeckung, Zahnräder u.ä.), Schäden durch unsachgemäße Behandlung/Nutzung oder bei Fremdingriffen. Sonstige Ansprüche des Kunden, insbesondere auf Schadensersatz, gegen den Hersteller sind ausgeschlossen. Die vertraglichen oder gesetzlichen Rechte des Kunden (Nacherfüllung, Rücktritt vom Vertrag, Minderung, Schadensersatz) gegenüber dem jeweiligen Verkäufer, welche bestehen, wenn das Produkt bei Gefahrübergang nicht mangelfrei war, werden durch diese Garantie nicht berührt.

Ansprüche aus dieser gesonderten Hersteller-Garantie bestehen nur, wenn

- der geltend gemachte Fehler nicht in Schäden liegt, die durch einen nach den Vorgaben in der Bedienungsanleitung nicht bestimmungsgemäßen oder unsachgemäßen Gebrauch verursacht wurden.
- es sich nicht um betriebsbedingte Verschleißerscheinungen handelt.
- das Produkt keine Merkmale aufweist, die auf Reparaturen oder sonstige Eingriffe von durch den Hersteller nicht autorisierten Werkstätten schließen lassen.
- das Produkt nur mit vom Hersteller autorisiertem Zubehör verwendet wurde und
- das Produkt zusammen mit dem Original-Kaufbeleg (Rechnung / Kassenzettel) und der vollständig ausgefüllten Garantiekarte, an welcher keine eigenen Änderungen vorgenommen wurden, eingesendet wird.

**Stadtbauer Marketing + Vertrieb GmbH
Chiemseestraße 200 • D-83278 Traunstein**

Innerhalb Österreichs an:
**Stadtbauer Marketing + Vertrieb GmbH
Handelszentrum 6 • A-5101 Bergheim**

Garantiekarten können nicht ersetzt werden.

Hinweis für EU-Staaten: Es wird auf die gesetzliche Gewährleistungspflicht des Verkäufers hingewiesen, dass nämlich diese Gewährleistungspflicht durch gegenständliche Garantie nicht eingeschränkt wird. Die Kosten der Einsendung und Rücksendung des Produkts übernimmt der Hersteller. Diese Garantie gilt in dem vorstehend genannten Umfang und unter den oben genannten Voraussetzungen (einschließlich der Vorlage des Original-Kaufbelegs auch im Falle der Weiterveräußerung) für jeden späteren, künftigen Eigentümer des Produkts.

Konformitätserklärung

Hiermit erklärt Stadtbauer Marketing + Vertrieb GmbH, dass sich dieses Modell einschließlich Controller in Übereinstimmung mit den grundlegenden Anforderungen folgender EG-Richtlinien: EG Richtlinien 2009/48 und 2004/108/EG über die elektromagnetische Verträglichkeit und den anderen relevanten Vorschriften der Richtlinie 1999/5/EG (R&TE) befindet.

Die Original-Konformitätserklärung kann unter carrera-rc.com angefordert werden.



Warnhinweise!



ACHTUNG! Dieses Spielzeug ist nicht geeignet für Kinder unter 3 Jahren, wegen verschluckbarer Kleinteile.

ACHTUNG! Funktionsbedingte Klemmgefahr! Entfernen Sie alle Verpackungsmaterialien und Befestigungsdrähte, bevor Sie dieses Spielzeug dem Kind übergeben. Für Informationen und etwaige Fragen, bewahren Sie bitte Verpackung und Adresse auf.

Nur für Kinder ab 8 Jahren geeignet! Dieses Produkt ist nicht für den Gebrauch durch Kinder ohne die Aufsicht eines Erziehungsberechtigten vorgesehen. Für das Steuern des Hubschraubers ist eine gewisse Übung erforderlich. Kinder müssen dies unter direkter Beaufsichtigung durch einen Erwachsenen erlernen. Lesen Sie vor dem ersten Gebrauch die Benutzerinformationen zusammen mit Ihrem Kind.

Bei unsachgemäßer Verwendung kann es zu schweren Verletzungen und/oder Sachbeschädigungen kommen. Es muss mit Vorsicht und Umsicht gesteuert werden und erfordert einige mechanische und auch mentale Fähigkeiten. Die Anleitung enthält Sicherheitshinweise und Vorschriften sowie Hinweise für die Wartung und den Betrieb des Produktes. Es ist unabdingbar, diese Anleitung vor der ersten Inbetriebnahme komplett zu lesen und zu verstehen. Nur so können Unfälle mit Verletzungen und Beschädigungen vermieden werden.

Fliegen Sie nur in geschlossenen Räumen, die genügend Platz bieten und befolgen Sie alle Anweisungen, so wie sie in dieser Anleitung empfohlen werden.

Stellen Sie sicher, dass sich keine losen Gegenstände, einschließlich Kleidung, oder andere Gegenstände wie Stifte und Schraubendreher, in den Rotorblättern verwickeln oder mit ihnen in Berührung kommen können. Achten Sie besonders darauf, dass Ihre Hände NICHT in die Nähe der Rotorblätter kommen!

ACHTUNG: Gefahr von Augenverletzungen. Lassen Sie den Hubschrauber nicht in der Nähe Ihres Gesichtes fliegen, um Verletzungen zu vermeiden.

Sie als Nutzer dieses Produkts sind alleinverantwortlich für den sicheren Umgang, so dass weder Sie noch andere Personen oder deren Eigentum Schaden nehmen oder gefährdet werden.

- Verwenden Sie Ihr Modell nie mit schwachen Controller-Batterien.
- Vermeiden Sie verkehrsreiche und belebte Bereiche. Achten Sie immer darauf, dass genügend Platz zur Verfügung steht.
- Lassen Sie Ihr Modell möglichst nicht auf offener Straße oder in öffentlichen Bereichen fliegen, um niemanden zu gefährden oder zu verletzen.
- **ACHTUNG: Starten Sie den Hubschrauber nicht, wenn sich Personen, Tiere oder andere Hindernisse im Flugbereich des Hubschraubers befinden.**
- Befolgen Sie genau die Anweisungen und Warnhinweise für dieses Produkt und für die mögliche Zusatzausrüstung (Ladegerät, Akku usw.), die Sie nutzen.
- **Sollte der Helikopter mit Lebewesen oder harten Gegenständen in Berührung kommen, bitte sofort den Gashebel in die Nullstellung bringen, d.h. der linke Joystick muss am unteren Anschlag sein!**
- Achten Sie darauf, dass alle Chemikalien, Kleinteile oder elektrische Bauteile außerhalb der Reichweite von Kindern sind.

- Vermeiden Sie jegliche Feuchtigkeit, denn Sie kann die Elektronik beschädigen.
- Es besteht die Gefahr von schweren Verletzungen bis hin zum Tod, wenn Sie Teile Ihres Modells in den Mund stecken oder an ihnen lecken.
- **ACHTUNG: Bei Verwendung des Umhängebandes um den Hals besteht Strangulationsgefahr!**
- Führen Sie am Hubschrauber keinerlei Änderungen durch.

Wenn Sie diesen Bedingungen nicht zustimmen, geben Sie das vollständige Helikopter Modell sofort in neuem und unbenutztem Zustand an den Händler zurück.

Wichtige Informationen über Lithium Polymer Akkus

Lithium-Polymer (LiPo) Akkus sind wesentlich empfindlicher als herkömmliche Alkali-, oder NiMH-Akkus, die sonst bei Funkfernsteuerungen verwendet werden. Die Vorschriften und Warnhinweise müssen deshalb genauestens befolgt werden. Bei falscher Handhabung von LiPo Akkus besteht Brandgefahr. Beachten Sie immer die Herstellerangaben, wenn Sie LiPo Akkus entsorgen.

Entsorgungsbestimmungen für Elektro- und Elektronik-Altgeräte laut WEEE



Das hier abgebildete Symbol der durchgestrichenen Mülltonnen soll Sie darauf hinweisen, dass leere

LiPo Batterien, Akkumulatoren, Knopfzellen, Akkupacks, Gerätebatterien, elektrische Altgeräte etc. nicht in den Hausmüll gehören, da sie der Umwelt und Gesundheit schaden. Helfen Sie bitte mit, Umwelt und Gesundheit zu erhalten und sprechen Sie auch mit Ihren Kindern über die ordentliche Entsorgung gebrauchter Batterien und elektrischer Altgeräte. Batterien und elektrische Altgeräte sollen bei den benannten Sammelstellen abgegeben werden. So werden sie ordnungsgemäßem Recycling zugeführt.

Ungleiche Batterietypen oder neue und gebrauchte Batterien dürfen nicht zusammen verwendet werden. Leere Batterien aus dem Spielzeug herausheben. Nicht aufladbare Batterien dürfen aufgrund des Explosionsrisikos nicht aufgeladen werden.

ACHTUNG!

Das Ladegerät bzw. USB-Ladekabel kann von Kindern ab einem Alter von acht (8) Jahren und von Personen mit eingeschränkten physischen, sensorischen oder geistigen Fähigkeiten oder einem Mangel an Erfahrung und/oder Wissen verwendet werden, wenn sie beaufsichtigt werden oder bezüglich des sicheren Gebrauchs des Geräts unterwiesen wurden und die daraus resultierenden Gefahren verstanden haben. Kinder dürfen nicht mit dem Ladegerät bzw. USB-Ladekabel spielen. Reinigung und Benutzerwartung dürfen nicht durch Kinder durchgeführt werden, es sei denn sie sind älter als 8 Jahre und beaufsichtigt.

Kinder jünger als 8 Jahre sind vom Ladegerät und der Anschlussleitung fernzuhalten. **Lassen Sie den Akku beim Laden nie unbewacht.** Aufladbare Batterien vor dem Laden aus dem Spielzeug nehmen. Anschlussklammern dürfen nicht kurzgeschlossen werden. Es dürfen nur die empfohlenen Batterien oder die eines gleichwertigen Typs verwendet werden.

Bei regelmäßigem Gebrauch des Ladegeräts, muss dieses am Kabel, Anschluss, Abdeckungen und anderen Teilen kontrolliert werden. Im Schadensfall darf das Ladegerät erst nach einer Reparatur wieder in Betrieb genommen werden. Das flexible Außenkabel dieses Ladegeräts kann nicht ausgetauscht werden: Wenn das Kabel beschädigt ist, muss das Ladegerät verschrottet werden.

Richtlinien und Warnhinweise für die Benutzung des LiPo Akkus

- Sie müssen den beigefügten 3,7 V \approx 150 mAh LiPo-Akku an einem sicheren Ort abseits entzündlicher Materialien aufladen.
- Lassen Sie den Akku beim Laden unbewacht auf.
- Zum Laden nach einem Flug muss sich der Akku zunächst auf die Umgebungstemperatur abgekühlt haben.
- Sie dürfen nur das dazugehörige LiPo-Ladegerät (USB Kabel/Controller) verwenden. Bei Nichterhaltung dieser Hinweise besteht Brandgefahr und damit Gesundheitsgefährdung und/oder Sachbeschädigung. Benutzen Sie NIEMALS ein anderes Ladegerät.
- Falls sich der Akku während des Entlade- oder Ladevorgangs aufbläht oder verformt, beenden Sie sofort das Laden oder Entladen. Entnehmen Sie den Akku so schnell und vorsichtig wie möglich und legen Sie ihn an einen sicheren, offenen Bereich abseits brennbarer Materialien und beobachten Sie ihn mindestens 15 Minuten lang. Wenn Sie einen Akku, der sich bereits aufbläht oder verformt hat, weiter laden oder entladen,



besteht Brandgefahr! Selbst bei geringer Verformung oder Ballonbildung muss ein Akku aus dem Betrieb genommen werden.

- Lagern Sie den Akku bei Raumtemperatur an einem trockenen Ort.
- **Laden Sie den Akku unbedingt nach Gebrauch wieder auf um eine sog. Tiefentladung des Akkus zu vermeiden. Beachten Sie dabei, dass Sie eine Pause von ca. 20 Min. zwischen dem Flug und dem Ladevorgang einhalten. Laden Sie den Akku von Zeit zu Zeit (ca. alle 2-3 Monate) auf. Eine Nichtbeachtung der o.g. Handhabung des Akkus kann zu einem Defekt führen.**
- Für den Transport oder für eine übergangsweise Lagerung des Akkus sollte die Temperatur zwischen 5-50°C liegen. Lagern Sie den Akku oder das Modell, wenn möglich nicht im Auto oder unter direktem Sonneneinfluss. Wenn der Akku der Hitze im Auto ausgesetzt wird, kann er beschädigt werden oder Feuer fangen.

Hinweis: Bei geringer Batteriespannung/leistung werden Sie feststellen, dass erhebliche Trimmung und/oder Steuerbewegungen erforderlich sind, damit der Helikopter nicht ins Trudeln gerät. Dies tritt in der Regel vor dem Erreichen von 3 V Akkuspannung auf und ist ein guter Zeitpunkt, um den Flug zu beenden.

Lieferumfang

- 1**
- 1x Helikopter
 - 1x Controller
 - 1x USB-Ladekabel
 - 4x 1,5 V Mignon AA Batterien (nicht wiederaufladbar)
 - 1x Ersatzteil-Set

Aufladen des LiPo-Akkus

Achten Sie darauf, dass Sie den mitgelieferten LiPo-Akku nur mit dem mitgelieferten LiPo-Ladegerät (USB-Kabel bzw. Controller) laden. Wenn Sie versuchen den Akku mit einem anderen LiPo-Akku Ladegerät oder einem anderen Ladegerät zu laden, kann dies zu schweren Schäden führen. Bitte lesen Sie den vorangehenden Abschnitt mit den Warnhinweisen und Richtlinien zur Akku-Verwendung sorgfältig durch, bevor Sie fortfahren.

- 2**
- Laden am Computer:**
- Verbinden Sie das USB-Ladekabel mit dem USB-Port eines Computers. Die LED am USB-Ladekabel leuchtet grün auf und zeigt an, dass die Ladeeinheit ordnungsgemäß mit dem Computer verbunden ist. Wenn Sie einen Helikopter mit leerem Akku anstecken leuchtet die LED am USB-Ladekabel rot auf und zeigt an, dass der Helikopter Akku geladen wird. Das USB-Ladekabel bzw. die Ladebuchse am Helikopter sind so hergestellt, dass verkehrte Polarität ausgeschlossen ist.
 - Es dauert ungefähr 30 Minuten, um einen entladenen Akku (nicht tiefentladenen) wieder aufzuladen. Wenn der Akku voll ist, leuchtet die LED-Anzeige am USB-Ladekabel wieder grün auf.

Hinweis: Bei der Auslieferung ist der enthaltene LiPo-Akku teigeladen. Daher könnte der erste Ladevorgang etwas kürzer dauern.

Halten Sie die o.g. Anschlussreihenfolge unbedingt ein! Sollten Sie das Ladekabel nicht an eine Stromquelle angeschlossen und nur mit dem Helikopter verbunden haben, so zeigt eine grün leuchtende LED-Anzeige an, dass noch Spannung im Akku ist. Die grün leuchtende LED-Anzeige zeigt nicht an ob der Akku ausreichend geladen ist. Während des Ladevorgangs muss der Powerschalter auf „OFF“ stehen.

Einsetzen der Batterien in den Controller

- 3**
- Öffnen Sie das Batteriefach mit einem Schraubendreher und setzen Sie die Batterien in den Controller ein. Achten Sie auf die richtige Polarität. Nach dem Verschließen des Faches können Sie die Funktionalität des Controllers mit Hilfe des Powerschalters auf der Vorderseite prüfen. Bei ON-Stellung des Powerschalters und ordnungsgemäßer Funktion sollte die LED oben in der Mitte des Controllers rot aufleuchten. Wenn die Kontroll LED schnell blinkt, müssen die Batterien im Controller gewechselt werden.

Bindung des Modells mit dem Controller

- 4**
- Der Carrera RC Helikopter und der Controller sind werkseitig gebunden. Sollte es am Anfang Probleme bei der Kommunikation zwischen dem Carrera RC Helikopter und dem Controller geben, führen Sie bitte eine neue Bindung durch.

- Verbinden Sie die am Modell befindliche Steckverbindung und schalten Sie das Modell am ON/OFF Schalter an.
- Die LED im Helikopter blinkt nun in rhythmisch beschleunigender Folge.
- Schalten Sie den Controller am ON/OFF Schalter ein. Während des Bindungsvorgangs ertönt am Controller ein Signalton.
- Stellen Sie den geladenen Helikopter auf eine gerade Fläche.
- Geben Sie dem Helikopter einen Augenblick Zeit, bis das System korrekt initialisiert und betriebsbereit ist.
- Die Kontroll LED leuchtet wieder permanent und zeigt an, dass die Bindung beendet ist.

Checkliste für die Flugvorbereitung

Diese Checkliste ist kein Ersatz für den Inhalt dieser Bedienungsanleitung. Obwohl Sie als Quick-Start-Guide verwendet werden kann, empfehlen wir Ihnen eindringlich zunächst diese Betriebsanleitung komplett zu lesen, bevor Sie fortfahren.

- Überprüfen Sie den Verpackungsinhalt.
- Verbinden Sie das Ladegerät mit der Stromquelle.
- Laden Sie den LiPo-Akku wie im Abschnitt „Aufladen des LiPo-Akkus“ beschrieben
- Setzen Sie vier AA Batterien in den Controller ein und achten Sie auf die richtige Polarität.
- Suchen Sie eine geeignete Umgebung zum Fliegen.
- Stellen Sie den Helikopter auf eine gerade Fläche.
- Schalten Sie das Modell am ON/OFF Schalter an.
- Schalten Sie den Controller am ON/OFF Schalter ein.
- Die LED im Helikopter blinkt nun in rhythmisch beschleunigender Folge.
- Während des Bindungsvorgangs ertönt am Controller ein Signalton.
- Geben Sie dem Helikopter einen Augenblick Zeit, bis das System korrekt initialisiert und betriebsbereit ist. Die LED im Helikopter leuchtet nun permanent.
- Wiederholen Sie nun ggf. öft. Punkte sollten Sie weitere Helikopter gleichzeitig fliegen wollen.
- Überprüfen Sie die Steuerung.
- Machen Sie sich mit der Steuerung vertraut.
- Trimmen Sie den Helikopter ggf. wie unter „Steuerung des Helikopters“ beschrieben, so dass sich der Helikopter im Schwebeflug nicht mehr ohne Steuerbewegungen von der Stelle bewegt.
- Der Helikopter ist jetzt einsatzbereit.
- Sofern der Helikopter keine Funktion zeigt versuchen Sie den o.g. Bindevorgang erneut.
- Fliegen Sie das Modell.
- Laden Sie das Modell.
- Schalten Sie das Modell am ON/OFF Schalter aus.
- Schalten Sie immer die Fernbedienung als letztes aus.

Funktionsübersicht des Controllers

- 3**
1. Antenne
 2. Powerschalter (ON / OFF)
 3. Kontroll LED
- 5**
4. Gas
 5. Vor-/Zurück Heck (Kreisdrrehung)
 6. Trimmer für Heck
 7. Batteriefach

Beschreibung des Helikopters

- 6**
1. Koaxiales Rotorsystem
 2. Heck
- 7**
3. Ladebuchse zum Laden des LiPo-Akku
 4. Landekufen
 5. ON-/OFF-Schalter

Steuerung des Helikopters

- 8**
- Wenn Sie die Steuerfunktionen Ihres Carrera RC Helikopters noch nicht kennen, nehmen Sie sich bitte vor dem ersten Flug ein paar Minuten Zeit, um sich mit ihnen vertraut zu machen. Die Beschreibung Links- oder Rechts entspricht dem Blick aus dem Cockpit (Pilotensicht). Drücken Sie den Gashebel nach oben, um die Rotationsgeschwindigkeit der Hauptrotorblätter zu erhöhen. Erhöhen Sie die Rotationsgeschwindigkeit der Hauptrotorblätter und das Modell beginnt zu steigen. Reduzieren Sie den Ausschlag des Gashebels und damit die Rotationsgeschwindigkeit der Hauptrotorblätter, so sinkt der Helikopter. Wenn das Modell vom Boden abgehoben ist, können Sie es durch vorsichtiges Bewegen des Gashebels, nach oben oder nach unten, in einen stationären Schwebeflug bringen, ohne dass es zu abrupt steigt oder sinkt.

- 9**
- Bewegen Sie den rechten Hebel (Heck) nach links und die Nase des Helikopters dreht sich (gier) um die Achse des Hauptrotors kreisförmig nach links. Bewegen Sie den rechten Hebel (Heck) nach rechts und die Nase des Helikopters dreht sich (gier) um die Achse des Hauptrotors kreisförmig nach rechts. Verwenden Sie den Trimmer für Heck, bis Sie eine stabile Neutralstellung des Helikopters im Schwebeflug, ohne Bewegung des rechten Hebel (Heck), erreicht haben.

- 10**
- Der Vor-/Zurück-Hebel steuert die Neigung des Helikopters vorwärts/rückwärts. Wenn Sie den Hebel nach vorne drücken, bewegt sich die Helikopternase nach unten und der Helikopter fliegt vorwärts. Wenn Sie den Vor-/Zurück-Hebel nach hinten drücken, bewegt sich der Helikopter nach hinten und der Helikopter fliegt rückwärts.

Nachdem Sie sich mit den Hauptsteuerfunktionen vertraut gemacht haben, sind Sie nach Auswahl des Fluggebietes bereit für den ersten Flug.

Auswahl des Fluggebietes

- 11**
- Wenn Sie für Ihren ersten Flug bereit sind, sollten Sie einen geschlossenen Raum wählen, der ohne Personen und ohne Hindernisse sowie möglichst groß ist. Aufgrund der Größe und Steuerbarkeit des Helikopters ist es für erfahrene Piloten möglich, auch in relativ kleinen geschlossenen Räumen zu fliegen. Für Ihre ersten Flüge empfehlen wir unbedingt eine Mindestraumgröße von 3 mal 3 Metern Grundfläche und 2,40 Meter Höhe. Nachdem Sie Ihren Helikopter ausgetrimmt haben und mit seiner Steuerung und seinen Fähigkeiten vertraut geworden sind, können Sie sich auch daran wagen, in kleineren und weniger freien Umgebungen zu fliegen. Der Helikopter ist ausschließlich für den Gebrauch in geschlossenen Räumen entwickelt worden.

Informationen zu den Problemlösungen finden Sie auf Seite 36.

Die aktuellste Version dieser Bedienungsanleitung und Informationen zu erhältlichen Ersatzteilen finden Sie auf carrera-rc.com im Servicebereich.

Irtrum und Änderungen vorbehalten
Farben/ endgültiges Design – Änderungen vorbehalten
Technische und designbedingte Änderungen vorbehalten
Piktogramme = Symbolfotos



Dear customer

Congratulations! You bought a Carrera RC-helicopter which has been manufactured according to today's state-of-the-art technology. As it is our constant endeavour to develop and improve our products, we reserve the right to make modifications, either of a technical nature or with respect to features, materials, and design, at any time, and without prior notice. For this reason, no claims will be accepted for any slight deviations in your product from the data and illustrations contained in these instructions. These operating and assembly instructions are an integral part of the product. Non-observance of these operating instructions and the safety instructions they contain will render the guarantee null and void. These instructions are to be kept for future reference and in the event that the product is passed on to a third party.

Guarantee conditions

Carrera products are technically advanced products which should be handled with care. It is important to follow the directions given in the operating instructions. All components have been subjected to careful inspection (technical modifications and alterations to the model for the purpose of product improvement are reserved).

Should any faults nevertheless occur, guarantee is assumed within the scope of the following conditions:

In accordance with the following provisions, Stadlbauer Marketing + Vertrieb GmbH (hereinafter referred to as "manufacturer") warrants to the endconsumer (hereinafter referred to as "customer") that the Carrera RC-model-helicopter (hereinafter referred to as "product") delivered to the customer shall be free from defects in material or workmanship for two years from the date of purchase (guarantee period). Such defects will, at the manufacturer's option, either be repaired by the manufacturer or fixed by delivering new or refurbished parts free of charge. The warranty does not cover failure due to normal wear and tear, (e.g. to batteries, rotor blades, cabin covering, gear wheels etc.), or damage as a result of improper handling/misuse or unauthorised interference. Any other customer's claims asserted against the manufacturer, especially action for damages, shall be excluded.

The contractual and statutory rights of the customer against the seller (supplementary performance, rescission of the contract, abatement, compensation) which exist with the product not having been free from defects at the time of the passing of risk, shall remain unaffected by this warranty.

Claims from this special warranty shall only be valid if:

- the defect reported has not arisen by damage caused by unintended use or misuse as specified in the instruction manual,
- the failure of the product is not due to normal wear and tear
- the product does not show any signs resulting from repairs or other interferences carried out by workshops not having been authorised by the manufacturer,
- the product has only been operated with accessories authorised by the manufacturer and
- the product is sent in together with the original proof of purchase (invoice / receipt) and the completely filled in warranty card which has not been altered in any way.

Guarantee cards cannot be replaced.

Note for EU countries: Reference is hereby made to the seller's statutory guarantee obligation, to the extent that this guarantee obligation is not restricted by the product guarantee. The manufacturer shall bear the costs for sending in and returning the product.

This warranty shall be valid to the extent aforementioned and under the above-named circumstances (including the submittal of the original proof of purchase also in case of resale) for any future owner of the product.

Declaration of conformity

Stadlbauer Marketing + Vertrieb GmbH hereby declares that this model including the controller conforms with the fundamental requirements of the following EC directives: EC Directives 2009/48 and 2004/108/EC regarding electromagnetic compatibility and the other relevant regulations of Directive 1999/5/EC (R&TTE).

The original declaration of conformity can be requested from carrera-rc.com.



Warning!



WARNING! This toy contains small parts which can be swallowed and is therefore not suitable for children under 3 years of age.

WARNING! danger of pinching during operation! Remove all packaging materials and wire fastenings before handing the toy over to the child. For information and to answer any questions, please retain packaging, address and instructions in a safe place for future reference. **Adult supervisors note: please check that the toy has been assembled in accordance with the instructions. Assembly should be carried out under the supervision of an adult.**

Only suitable for children over the age of 8!

This product is not intended for use by children without supervision of a parent. Flying the helicopter requires skill and children must be trained under the direct supervision of an adult. Read the user's information together with your child before the first use. Inappropriate use may result in severe injuries and/or damage to property.

It has to be operated with care and caution and requires both mechanical and mental skills. The operating instructions contain notes on safety and technical regulations as well as information on maintaining and operating the product. It is indispensable to read these instructions thoroughly before the first usage. Only this helps to avoid accidents with injuries and damage.

Only use the helicopter in closed rooms which provide sufficient space and follow all instructions given in this manual.

Hands, hair and loose clothing, including other objects such as pens and screwdrivers must be kept away from the propeller (rotor). Do not touch the rotating rotor. Especially take care that your hands DO NOT get close to the rotor blades!

WARNING: Risk of eye injuries. Do not fly near your face to avoid injuries.

As user of this product you are solely responsible for handling it safely in order to ensure that neither you nor other persons or their property suffer damages or are endangered.

- Never use your model with weak remote control batteries.
- This toy is only designed to be used in a home environment.
- Avoid busy areas. Always make sure that there is enough space.
- Do not use your model on an open street or in public areas in order not to endanger or hurt anyone.
- **WARNING: Do not start up and fly when persons, animals or any obstructions are within the flying range of the helicopter.**
- Exactly observe the instructions and warnings for this product and for any possible additional equipment (battery charger, rechargeable batteries etc.) being used by you.
- **Should the helicopter come into contact with any living thing or solid object, immediately return the gas control to zero, in other words the left-hand joystick must be at the stop at the bottom of the slide!**
- Make sure that all chemicals, small parts and electrical components are out of children's reach.
- Avoid any moisture as this might do damage to the electronics.
- There is a risk to suffer severe injury or even death if you put parts of your model into your mouth or lick them.
- Do not change or modify anything on the helicopter.

If you do not agree to these terms please immediately return the complete helicopter model in new and unused condition to the retailer.

Important information concerning Lithium Polymer rechargeable batteries

Lithium-Polymer (LiPo) rechargeable batteries are significantly more sensitive than traditional alkali- or NiMH-rechargeable batteries which are normally used with radio control units. Therefore the instructions and warnings have to be observed in detail. In case of improper use of LiPo rechargeable batteries there is a danger of fire. Always follow the manufacturers' instructions if you dispose of LiPo rechargeable batteries.

Regulations on disposal for waste electrical and electronic equipment (WEEE)



This symbol, showing refuse bins with a cross through them, denotes that empty batteries, rechargeable batteries, button cells, rechargeable battery packs, equipment batteries, disused electrical equipment, etc. should not be disposed of in domestic refuse, as they are harmful to the environment and health.

Please help to preserve environment and health and talk to your children about the correct disposal of used batteries and disused electrical equipment. Batteries and disused electrical equipment should be handed in to the usual collection points where they can be properly recycled.

Do not mix dissimilar battery types or employ new and used batteries together. Empty batteries should be removed from the product. Do not recharge non-rechargeable batteries due to risk of explosion.

WARNING!

This charger respectively USB-adapter can be used by children aged from 8 years and above and persons with reduced physical, sensory or mental capabilities or lack of experience and knowledge if they have been given supervision or instruction concerning use of the charger respectively USB-adapter in a safe way and understand the hazards involved. Children shall not play with the USB-adapter. Cleaning and user maintenance shall not be made by children unless they are older than 8 and supervised.

Keep the charger respectively USB-adapter and its cord out of reach of children less than 8 years. **Never leave the battery unattended while it is charging.** Exhausted batteries are to be removed from the toy. Rechargeable batteries should be removed from the product before charging. Supply terminal are not to be short-circuited. Only use the batteries recommended or equivalent types.

If in regular use the charger must be examined for damage to the cord, plug, covers and all other parts. If any signs of damage are found the charger may only be used again after repair work has been completed. The external flexible cable or cord of this charger cannot be replaced: If the cord is damaged the charger shall be scrapped.

FCC statement

This device complies with Part 15 of the FCC Rules.

Operation is subject to the following two conditions:

- (1) this device may not cause harmful interference, and
 - (2) this device must accept any interference received, including interference that may cause undesired operation.
- Changes or modifications not expressly approved by the party responsible for compliance could void the user's authority to operate the equipment.

Guidelines and warnings for the use of LiPo rechargeable batteries

- You have to charge the attached 3.7 V --- 200 mAh LiPo rechargeable battery in a safe place and at a safe distance to flammable material.
- Never leave the battery unattended while it is charging
- After a flight, the rechargeable battery has to cool down to the ambient air temperature before charging it.
- You must always use the corresponding LiPo charging unit (USB cable / remote control). In case of non-compliance with these directions there is a danger of fire resulting in a health risk and/or damage to property. NEVER use any other battery charger.
- Should the rechargeable battery swell or deform while discharging or recharging, you have to immediately stop charging or discharging the battery. Take the battery out as quickly and carefully as possible and place it in a safe and open area outside any inflammable material and watch it for at least 15 minutes. In case you continue charging or discharging a battery which has already started to swell or deform there is a danger of fire! Even in case of slight deforming or ballooning the rechargeable battery has to be taken out of operation.
- Store the rechargeable battery at ambient temperature in a dry place.
- **Always recharge the battery immediately after use to prevent its becoming deep discharged. Please make sure to allow a pause of about 20 minutes between finishing the flight and recharging the battery. Recharge the battery occasionally (suggested every 2-3 months). Failure to treat the battery as described above can lead to its becoming defective.**

Changes or modifications not expressly approved by the party responsible for compliance could void the user's authority to operate the equipment.



- When transporting or temporarily storing the rechargeable battery the temperature should be between 5-50°C. If possible, do not store the battery or the model in a car and do not expose it to direct sunlight. In case the battery is broiled it can be damaged or catch fire.

Note: If the battery voltage/output is low you will recognise that a considerable trim and/or controlling is necessary to avoid that the helicopter starts trundling. This usually occurs before reaching a battery voltage of 3 V and it is a good moment to end the flight.

Contents of package

- 1**
- 1x Helicopter
 - 1x Controller
 - 1x USB charging cable
 - 4x 1.5 V Mignon AA batteries (non-rechargeable)
 - 1x Set of replacement parts

Recharging the LiPo rechargeable battery

Make sure you only charge the LiPo rechargeable battery supplied with the LiPo charging unit also supplied (USB cable and remote control). In case you try to charge the rechargeable battery with a different LiPo battery charger or any other battery charger, this might cause serious damages. Please carefully read the previous chapter about warnings and guidelines on the usage of rechargeable batteries before proceeding.

- 2**
- Charging via computer:**
- Connect the USB charging cable with the USB port of a computer. The LED on the USB charging cable lights green indicating that the charger unit is correctly connected to the computer.
 - If you plug in a helicopter with a discharged battery, the LED on the USB charging cable lights up red and shows that the helicopter battery is being charged. The USB charging cable and the charging socket on the helicopter are designed to make incorrect connection impossible.
 - It takes about 30 minutes to recharge a discharged battery (but NOT a deep-discharged one). When the battery is fully charged, the LED display on the USB charger cable lights up green again.

Note: When supplied, the lipo-battery is already partially charged so the first charging cycle may well take less time.

It is essential to follow the connection sequence given above! If you have the charger cable only connected to the helicopter, and not to a source of electricity, a green LED display indicates that there is still power in the battery. The green LED display does not necessarily indicate the battery is still adequately charged.

While charging, the power switch must be in the "OFF" position.

Inserting the batteries in the remote control

- 3**
- Open the battery compartment with a screwdriver and insert the batteries in the remote control. Please keep in mind the correct polarity. After having closed the compartment you can check all functions of the remote control with the help of the power-switch on the front. With the power-switch turned ON and proper functioning, the top center LED on the remote control will light up red.
- When the control LED flashes rapidly, the batteries in the controller must be changed.

Frequency bind between model and remote control

- 4**
- The Carrera RC helicopter and the remote control are frequency bound at purchase. Should there occur any problems with the communication between the Carrera RC helicopter and the remote control at the beginning, please carry out a new frequency bind.

- Connect the plug-in connection at the model and switch on the model at the ON/OFF switch.
- The LED in the helicopter now flashes in rhythmically-accelerating sequence.
- Switch on the controller at the ON/OFF switch. While connecting, the controller emits a signal tone.
- Place the charged helicopter on a flat surface.
- Allow the helicopter a few moments until the system is correctly initialised and is ready for operation.
- The control LED now lights continuously once again, indicating that the connection is ended.

Checklist for flight preparation

This checklist does not replace the contents of the operating instructions. Although it can be used as a quick-start-guide we strongly advise to first read the operating instructions in detail before you proceed.

- Check the contents of the package
- Connect the charging unit to the source of power.
- Charge the lipo-battery as described in the section "Charging the lipo-battery".
- Fit four AA batteries in the controller, making sure their polarity is correct.
- Look for a suitable environment for flying
- Place the helicopter on a flat surface
- Switch on the model at the ON/OFF switch.
- Turn the remote control on at the ON/OFF switch.
- The LED in the helicopter now flashes in rhythmically-accelerating sequence.
- During the binding process, the controller emits an acoustic signal.
- Allow the helicopter a few moments until the system is correctly initialised and is ready for operation. The LED in the helicopter now lights continuously.
- Repeat the above points as required, if you wish to fly more helicopters at the same time.
- Check the control system
- Make yourself familiar with the control system
- Trim the helicopter as necessary as described under "Controlling the helicopter", so that when hovering the helicopter no longer moves from the spot, until given a command by the controller.
- The helicopter is now ready to be flown.
- If the helicopter displays no functions, retry the above binding procedure.
- Fly the model
- Land the model
- **Switch the model off at the ON/OFF switch**
- Always switch off the remote control last

Range of functions of the remote control

- 3**
1. Antenna
 2. Power switch (ON / OFF)
 3. Control LED
- 5**
4. Gas- tail (spinning in circles)
 5. Forward/backward tail (spinning in circles)
 6. Trimmer for tail
 7. Battery compartment

Description of helicopter

- 6**
1. Coaxial rotor system
 2. Tail rotor
 3. Socket for charging the lipo-battery
 4. Landing skids
 5. ON-/OFF switch
- 7**

Controlling the helicopter

- 8**
- In case you don't know the control functions of your Carrera RC helicopter yet, please take some minutes before the first flight in or to make yourself familiar with them. The descriptions left or right refer to the view out of the cockpit (pilot's view). Push the throttle up to increase the rotational speed of the main rotor blades. Increase the rotational speed of the main rotor blades and the model will start to ascend.

If you push down the throttle and thus reduce the rotational speed of the main rotor blades the helicopter will descend. When the model has lifted off the ground you can get it into stationary hovering without abrupt ascending or descending by carefully moving the throttle upwards and downwards.

- 9**
- Move the right lever (tail) to the left and the helicopter's nose turns (yaws) round the main rotor's axis in a circle to the left.
- Move the right lever (tail) to the right and the helicopter's nose turns (yaws) round the main rotor's axis in a circle to the right.
- Use the trimmer for tail until you have reached a stable neutral position of the helicopter when hovering, without moving the right lever (tail).

- 10**
- The forward-backward lever controls the helicopter's pitch forward and backward. When shifting the lever forward the nose of the helicopter will move downwards and the helicopter will fly forward. When shifting the forward-backward lever backward the helicopter will move backwards and the helicopter will fly backward.

After having made yourself familiar with the main control functions and having chosen an appropriate area for flying the helicopter, you can start the first flight.

Choosing the flight area

- 11**
- When being prepared for the first flight you should choose a closed room without any persons or obstacles which is as big as possible. Due to the size and controllability of the helicopter experienced pilots may be able to fly the helicopter in relatively small rooms. For your first flights we strongly recommend to choose a room with a minimum floor space of 3 x 3 metres and 2.40 metres of height. After having trimmed your helicopter for flight and having made yourself familiar with the controlling and its functions you may start flying in smaller and less open environments.**
- The helicopter has exclusively been developed for indoor use in closed rooms.**

Information on trouble-shooting will be found on page 36.

For the latest version of these operating instructions and information on replacement and spare parts available, please visit carrera-rc.com in the service area.

Errors and changes excepted
Colours / final design – changes excepted
Technical changes and design-related changes excepted
Pictograms = symbolic photos



Chère cliente ! Cher client !

Nous vous félicitons pour l'achat de votre maquette d'hélicoptère Carrera RC qui a été fabriquée selon le niveau actuel de la technique. Nous avons toujours pour ambition d'améliorer et de perfectionner nos produits et nous réservons la possibilité de réaliser des modifications techniques relatives à la présentation et design de nos produits. Les divergences de faible importance du produit, que vous avez acheté, par rapport aux données et illustrations de ces instructions de montage et d'utilisation ne sauraient donner lieu à des réclamations de ce fait. Ces instructions de montage et d'utilisation forment partie intégrale du produit. Le fabricant décline toute responsabilité en cas d'observation des instructions de montage et d'utilisation et des consignes de sécurité y figurant. Veuillez conserver ces instructions de montage et d'utilisation, afin que vous puissiez les consulter ultérieurement et les remettre à tout utilisateur de ce véhicule si besoin est.

Conditions de garantie

Les produits Carrera sont des produits de qualité technique élevée qui devraient être manipulés avec précaution. Veuillez impérativement respecter les indications du mode d'emploi. Tous les éléments sont soumis à des contrôles approfondis (sous réserve de modifications techniques et des véhicules destinés au perfectionnement du produit).

La responsabilité du fabricant est cependant engagée aux termes des conditions de garantie ci-après à supposer que le produit présente des défauts :

La société Stadlbauer Marketing + Vertrieb GmbH (ci-après désignée „Fabricant“) garantit au client final (ci-après désigné „Client“) selon les clauses suivantes que la maquette d'hélicoptère Carrera RC livrée au client (ci-après désigné „Produit“) sera exempt de vices de matériel ou de fabrication durant une période de deux ans à partir de la date d'achat (délai de garantie). Le fabricant éliminera de tels vices selon sa propre appréciation à ses frais en les réparant ou en livrant des pièces neuves ou ayant subi une révision générale. La garantie ne s'étend pas aux pièces d'usure (par exemple la batterie, les pales de rotor, le recouvrement de cabine, la roue dentée), aux dommages dus à un traitement/ utilisation non conforme ou à des interventions externes. D'autres revendications du client, en particulier de dommages et intérêts, contre le fabricant sont exclues.

Les droits contractuels ou légaux du client (exécution ultérieure, résiliation du contrat, réduction du prix, dommages et intérêts) vis-à-vis du vendeur correspondant, droits existant si le produit n'était pas exempt de vices lors du transfert du risque, ne sont pas concernés par cette garantie.

Les droits issus de cette garantie du fabricant spéciale n'existent que si

- le vice réclamé ne repose pas dans des dommages qui résultent d'un emploi non conforme ou non dapté aux directives prescrites dans le mode d'emploi,
- il ne s'agit pas de signes d'usure dus à l'emploi,
- le produit ne présente aucun signe qui permette de constater que des réparations ou d'autres interventions ont été effectuées par des ateliers non autorisés par le fabricant,
- le produit n'a été utilisé qu'avec des accessoires autorisés par le fabricant et
- si le produit est envoyé avec le bon d'achat original (facture / bon de caisse) et la carte de garantie entièrement remplie, produit sur lequel aucune modification autonome n'a été réalisée.

Les cartes de garantie ne sont pas remplaçables.

Avis destinés aux États de l'Union européenne : nous attirons l'attention sur l'obligation de garantie légale du vendeur, pour autant que cette obligation de garantie ne soit pas restreinte par les conditions de la présente garantie.

Le fabricant prend en charge les coûts de l'expédition et du renvoi du produit.

Cette garantie est valable dans l'ampleur susmentionnée et dans les conditions susmentionnées (y compris la présentation du bon d'achat original aussi en cas de revente) pour chaque propriétaire ultérieur, futur du produit.

Déclaration de conformité

Par la présente, la société Stadlbauer Marketing + Vertrieb GmbH déclare que cette maquette, y compris le contrôleur, est conforme aux exigences essentielles des directives européennes suivantes : est conforme aux Directives européennes 2009/48 et 2004/108/CE relatives à la comptabilité électromagnétique et les autres prescriptions importantes de la Directive 1999/5/CE (R&TTE).

L'original de la déclaration de conformité est à votre disposition sur le site internet carrera-rc.com.



Avertissements !



ATTENTION ! Ne convient pas aux enfants de moins de 3 ans. Danger d'étouffement – Présence de petits éléments pouvant être avalés.

ATTENTION ! Danger d'écrasement en cours de fonctionnement ! Supprimez tous les matériaux d'emballage et fils de fixation avant de remettre ce jouet à l'enfant. Veuillez conserver le conditionnement et l'adresse pour votre information et d'éventuelles questions.

Ne convient pas aux enfants de moins de 8 ans.

Ce produit n'est pas conçu pour être utilisé par des enfants sans la surveillance d'une personne chargée de l'éducation. Piloter l'hélicoptère nécessite une certaine habileté que les enfants doivent acquérir sous la surveillance directe d'un adulte. Veuillez lire le mode d'emploi avec votre enfant avant la première utilisation. Un emploi non conforme peut entraîner de graves blessures et/ou des dommages matériels.

Il doit être piloté avec prudence et circonspection et exige certaines facultés mécaniques et mentales. Le mode d'emploi contient des consignes de sécurité et des prescriptions ainsi que des indications sur l'entretien et l'emploi du produit. Il faut impérativement avoir lu complètement et compris ce mode d'emploi avant la première mise en service. C'est la seule manière d'éviter les accidents accompagnés de blessures et de dommages.

Ne faire voler que dans des pièces closes qui offrent suffisamment de place et suivre toutes les consignes telles qu'elles sont recommandées dans ce mode d'emploi. S'assurer qu'aucun objet mobile, y compris les vêtements ou autres objets tels que des chevilles et tournevis puissent s'enchevêtrer dans les pales du rotor ou entrer en contact avec elles. Veiller surtout à NE PAS tenir les mains à proximité des pales du rotor !

ATTENTION : Risque de blessure oculaire. Afin d'éviter tout accident, ne pas faire voler à proximité du visage. En tant qu'utilisateur de ce produit, vous êtes seul responsable de la sécurité de manipulation de sorte que vous ni d'autres personnes ou leur propriété ne subissent des dommages ou soient mis en danger.

- Ne jamais utiliser cette maquette avec des accus faibles dans le contrôleur.
- Éviter les zones à forte circulation et animées. Veiller à disposer de suffisamment de place.
- Ne pas laisser si possible voler la maquette en pleine route ou dans des lieux publics afin de ne blesser ni de mettre personne en danger.

ATTENTION : Ne pas démarrer ni faire voler l'hélicoptère tant que des personnes, animaux ou obstacles se trouvent dans le périmètre de vol de l'appareil.

• Respecter exactement les instructions et les avertissements pour ce produit et l'équipement supplémentaire éventuel (chargeur, accus etc.) que vous utilisez.

Si l'hélicoptère entre en contact avec des êtres vivants ou des objets durs, mettre immédiatement le levier d'accélération en position zéro, à savoir le joystick gauche doit être en butée inférieure !

• Veiller à mettre tous les produits chimiques, petites pièces ou éléments électriques hors de portée des enfants.

• Éviter n'importe quelle humidité, car elle peut endommager le système électronique.

• Il y a un risque de graves blessures qui peuvent entraîner la mort si vous mettez des pièces de votre maquette dans la bouche ou si vous la léchez.

• **ATTENTION ! Il y a un risque de strangulation lors de l'utilisation de la courroie autour du cou.**

• Ne rien remplacer ou modifier sur l'hélicoptère.

Si vous n'êtes pas d'accord avec ces conditions, renvoyez immédiatement au commerçant la maquette de l'hélicoptère intégrale dans son état neuf et non utilisé.

Informations importantes sur les accus Lithium-Polymère

Les accus Lithium-Polymère (LiPo) sont nettement plus sensibles que les accus alcalins ou NiMH usuels qui sont utilisés normalement pour les télécommandes radio. C'est pourquoi il faut respecter très strictement les prescriptions et avertissements du fabricant. En cas de mauvaise manipulation de l'accu LiPo, il y a un risque d'incendie. Toujours respecter les indications du fabricant quand vous éliminez des accus LiPo.

Prescriptions d'élimination de vieux appareils électriques et électroniques selon la réglementation WEEE (Déchets d'équipements électriques et électroniques provenant des Équipements Électriques et Électroniques)



Le pictogramme ci-contre des poubelles sur roues barrées est destiné à attirer votre attention sur le fait qu'il est interdit de jeter les

piles, accumulateurs, piles rondes, packs d'accus, batteries d'appareils, appareils électriques usagés etc. dans les ordures ménagères, étant donné que ces produits nuisent à l'environnement et à la santé. Veuillez nous aider à sauvegarder l'environnement et la santé et attirez aussi l'attention de vos enfants sur une élimination correcte des batteries, piles et appareils électriques usagés. Remettez les batteries, piles et appareils électriques usagés aux postes de collecte réservés. Ces postes veilleront à leur recyclage aux termes des réglementations en vigueur.

Il est strictement interdit d'utiliser des types différents de batteries ou des piles neuves avec des piles usagées. Retirez toujours les batteries et piles vides du jouet. En raison du risque d'explosion, il est interdit de recharger des piles non rechargeables.

ATTENTION !

Le chargeur ou le câble de charge USB peuvent être utilisés par des enfants de plus de huit (8) ans et par des personnes présentant des capacités physiques, sensorielles ou mentales limitées ou un manque d'expérience et/ou de connaissances lorsqu'elles se trouvent sous la surveillance d'une personne responsable ou lorsqu'elles ont reçu des instructions détaillées de cette personne concernant l'utilisation sûre de l'appareil et ont compris les risques qui en résultent. Ne pas laisser les enfants jouer avec le chargeur ou le câble de charge USB. Le nettoyage et la maintenance ne doivent pas être effectués par des enfants sauf s'ils sont âgés de plus de 8 ans et sous la surveillance d'un adulte. Tenir le chargeur et le cordon hors de portée des enfants de moins de 8 ans.

Ne laissez jamais la batterie se charger sans surveillance. Retirez les accumulateurs du jouet avant de les recharger. Il est interdit de court-circuiter les bornes de raccordement. Sentez-vous exclusivement du type de pile ou d'accumulateur recommandé ou d'un type de pile ou d'accumulateur équivalent.

En cas d'emploi régulier du chargeur, il faut contrôler le câble, le raccord, les couvercles et les autres pièces de ce chargeur. En cas de dommage, le chargeur ne doit être remis en service qu'après avoir subi une réparation. Le câble extérieur flexible de ce chargeur ne peut pas être remplacé : si celui-ci est endommagé, il doit être détruit.

Directives et avertissements pour l'emploi de l'accu LiPo

• Vous devez charger l'accu LiPo 3,7 V \approx 150 mAh dans un endroit sûr, à l'écart de matériaux inflammables.

• Ne laissez jamais la batterie se charger sans surveillance.

• Pour charger l'accu après un vol, il faut tout d'abord qu'il refroidisse à la température ambiante.

• Utilisez uniquement le chargeur LiPo correspondant (câble USB / contrôleur). En cas de non-respect de ces indications, il y a un risque d'incendie et donc un danger pour la santé et/ou un risque de dommage matériel. NE JAMAIS utiliser un autre chargeur.

• Si l'accu gonfle ou se déforme pendant la décharge ou la charge, mettre immédiatement fin à la décharge ou décharge. Retirer l'accu aussi rapidement et prudemment que possible et le déposer dans un endroit sûr, à l'air libre, à l'écart de matériaux inflammables et l'observer au moins durant 15 minutes. Si vous continuez à charger ou décharger un accu qui a déjà gonflé ou s'est déformé, il y a un risque d'incendie. Même en présence d'une faible déformation ou gonflement, un accu est très hors service.

• Entreposer l'accu à température ambiante dans un lieu sec.



- Rechargez votre accu après utilisation afin d'éviter une décharge profonde de celui-ci. Veillez à faire une pause de 20 minutes env. entre le vol et la charge. Chargez votre accu de temps en temps (environ tous les 2 à 3 mois). La non-observation de l'utilisation mentionnée précédemment peut provoquer une détérioration de l'accu.
- Pour le transport ou pour un entreposage temporaire de l'accu, la température devrait se situer entre 5-50 °C. Ne pas entreposer l'accu et la maquette si possible dans la voiture ou sous l'effet direct du soleil. Si l'accu est exposé à la chaleur dans la voiture, il peut être endommagé ou prendre feu.

Remarque: Si la tension/puissance de l'accu est faible, vous constaterez qu'il faut effectuer des opérations d'équilibrage et/ou des mouvements de pilotage considérables pour que l'hélicoptère ne se mette pas en vrille. Ceci est le cas en général avant que la tension de l'accu n'atteigne les 3 V et c'est le bon moment pour interrompre le vol.

Fournitures

- 1x Hélicoptère
- 1x Contrôleur
- 1x Câble USB de chargement
- 4x Accus 1,5V mignon AA (non rechargeable)
- 1x Kit de pièces de rechange

Charger l'accu LiPo

Veillez à ce que la batterie LiPo fournie soit chargée uniquement avec l'appareil de charge LiPo fourni (câble USB ou contrôleur). Si vous essayez de charger l'accu avec un autre chargeur d'accu LiPo ou un autre chargeur, ceci peut entraîner de graves détériorations. Veuillez lire attentivement le chapitre précédent avec les avertissements et les directives d'emploi de l'accu avant de continuer.

- Charger à l'ordinateur :**

 - Relier le câble de charge USB au port USB d'un ordinateur. La DEL sur le câble de charge USB s'allume en vert et indique que l'unité de charge est correctement reliée à l'ordinateur. Lorsque vous branchez un hélicoptère dont l'accu est vide, la DEL sur le câble de charge USB s'allume en rouge et indique que l'accu de l'hélicoptère est en phase de charge. Le câble de charge USB voire la douille de charge sur l'hélicoptère sont fabriqués de sorte qu'il n'est pas possible d'inverser la polarité.
 - Cela dure environ 30 minutes pour la recharge d'un accu déchargé (pas déchargé en profondeur). Lorsque l'accu est plein, la DEL du câble de charge USB se rallume en vert.

Remarque : Lors de la livraison, l'accu LiPo contenu est chargé partiellement. C'est pourquoi le premier processus de charge pourrait durer un peu moins longtemps.

Veillez respecter impérativement l'ordre de raccordement ci-dessus ! Si le câble de charge n'est pas raccordé à une source de courant et s'il est uniquement relié à l'hélicoptère, une DEL s'allumant en vert indique qu'il reste du courant dans l'accu. La DEL s'allumant en vert n'indique pas si l'accu est suffisamment chargé.

Lors du rechargement, l'interrupteur doit se trouver en position «OFF».

Insérer l'accu LiPo dans l'hélicoptère

- Ouvrir le compartiment à accu avec un tournevis et insérer les accus dans le contrôleur. Respecter la bonne polarité. Après la fermeture du compartiment, vous pouvez vérifier la fonctionnalité du contrôleur à l'aide du commutateur puissance sur le devant. En position ON du commutateur puissance et si le fonctionnement est correct, la DEL devrait s'allumer en rouge en haut au milieu du contrôleur.

Quand la DEL de contrôle clignote rapidement, les batteries doivent être remplacées dans le contrôleur.

Liaison entre la maquette et le contrôleur

- L'hélicoptère Carrera RC et le contrôleur ont été reliés en usine. Si des problèmes de communication entre l'hélicoptère Carrera RC et le contrôleur se produisent au début, exécuter une nouvelle liaison.

- Mettre le modèle en marche avec le commutateur ON/OFF.
- La DEL dans l'hélicoptère clignote à présent à un rythme accéléré.
- Mettre le contrôleur sous tension avec le commutateur ON/OFF. Pendant le processus de liaison, un signal retentit sur le contrôleur.
- Placer l'hélicoptère chargé sur une surface plane.
- Laisser à l'hélicoptère un peu de temps jusqu'à ce que le système soit correctement initialisé et prêt à l'emploi.
- La DEL de contrôle reste à nouveau allumée en permanence et indique que la liaison est achevée.

Check-list pour la préparation du vol

Cette check-list ne remplace pas le contenu de ce mode d'emploi. Même si vous pouvez l'utiliser comme guide Quick-Start, nous vous conseillons impérativement de lire tout d'abord attentivement et intégralement ce mode d'emploi avant de continuer.

- Vérifier le contenu de l'emballage
- Relier l'appareil de charge à la source de courant.
- Charger l'accu LiPo comme cela est décrit au chapitre «Charger l'accu LiPo». R
- Insérer quatre piles AA dans le contrôleur et veiller à la polarité correcte
- Chercher un environnement approprié pour le vol
- Placer l'hélicoptère sur une surface plate
- Mettre le modèle en marche avec le commutateur ON/OFF.
- Mettre le contrôleur sous tension avec le commutateur ON/OFF.
- La DEL dans l'hélicoptère clignote à présent à un rythme accéléré.
- Pendant le processus de liaison, un signal retentit sur le contrôleur.
- Laisser à l'hélicoptère un peu de temps jusqu'à ce que le système soit correctement initialisé et prêt à l'emploi. La LED de l'hélicoptère s'allume maintenant de manière permanente.
- Répétez la procédure ci-dessus si vous désirez faire voler plusieurs hélicoptères simultanément.
- Vérifier la commande
- Se familiariser avec la commande
- Trimez l'hélicoptère comme décrit dans «Commande de l'hélicoptère» de sorte que l'hélicoptère en vol stationnaire ne change pas d'endroit sans commande du contrôleur.
- Si l'hélicoptère ne montre pas de signe de fonctionnement, réessayez d'exécuter le processus de raccordement men-bonné ci-dessus.
- Faire voler la maquette
- Faire atterrir la maquette
- Éteignez le modèle avec le commutateur ON/OFF
- Toujours débrancher la télécommande en dernier

Vue d'ensemble des fonctions du contrôleur

1. Antenne
2. Commutateur puissance (ON / OFF)
3. DEL de contrôle
4. Gaz
5. Avant/Arrière
- Arrière (mouvement de rotation)
6. Trimmer pour l'arrière
7. Compartiment à accu

Description de l'hélicoptère

- 6 1. Système de rotor coaxial
2. Arrière
3. Douille pour charger l'accu LiPo
- 7 4. Patins d'atterrissage
5. Commutateur ON/OFF

Pilotage de l'hélicoptère

- 8 Si vous ne connaissez pas encore les fonctions de pilotage de votre hélicoptère Carrera RC, prenez quelques minutes de temps avant le premier vol pour vous familiariser avec elles. La description Gauche ou Droite correspond à une vue à partir du cockpit (vue du pilote). Pousser le levier du gaz vers le haut afin d'augmenter la vitesse de rotation des pales du rotor principal. Si vous augmentez la vitesse de rotation des pales du rotor principal, la maquette commence à monter. Si vous réduisez l'amplitude du levier du gaz et donc la vitesse de rotation des pales du rotor principal, l'hélicoptère descend. Quand la maquette a quitté le sol, vous pouvez la mettre en vol stationnaire en bougeant prudemment le levier du gaz, vers le haut ou vers le bas sans qu'elle ne monte ou ne descende abruptement.

- 9 Si vous bougez le levier de droite (arrière) vers la gauche, le nez de l'hélicoptère se met en rotation (l'ouvoie) autour de l'axe du rotor principal en faisant une rotation circulaire vers la gauche. Si vous bougez le levier de droite (arrière) vers la droite, le nez de l'hélicoptère se met en rotation (l'ouvoie) autour de l'axe du rotor principal en faisant une rotation circulaire vers la droite. Utilisez le trimmer pour l'arrière jusqu'à ce que l'hélicoptère ait atteint une position neutre stable en vol stationnaire sans bouger le levier de droite (arrière).

- 10 Le levier Avant/Arrière commande l'inclinaison de l'hélicoptère vers l'avant/arrière. Si vous appuyez le levier vers l'avant, le nez de l'hélicoptère se déplace vers le bas et l'hélicoptère s'envole en avant. Si vous appuyez le levier Avant/Arrière vers l'arrière, l'hélicoptère se déplace vers l'arrière et vole en marche arrière.

Après vous être familiarisé avec les fonctions principales de pilotage, vous êtes prêts pour effectuer votre premier vol après avoir choisi la zone de vol.

Choix de la zone de vol

- 11 Quand vous êtes prêt pour votre premier vol, vous devriez choisir une pièce close qui doit être aussi grande que possible sans la présence de personnes et d'obstacles. En raison de la taille et la facilité de pilotage de l'hélicoptère, les pilotes expérimentés sont capables de faire voler l'hélicoptère aussi dans des pièces fermées relativement petites. Mais pour vos premiers vols, nous recommandons une taille minimale de la pièce de 3 fois 3 mètres de surface et de 2,40 mètres de haut. Après avoir trimmé votre hélicoptère et vous être familiarisé avec son pilotage et ses facultés, vous pouvez aussi risquer de le faire voler dans des environnements plus petites et moins libres. **L'hélicoptère a été exclusivement développé pour un emploi dans des pièces fermées.**

Vous trouverez des informations pour résoudre les problèmes à la page 36.

Vous trouverez la version la plus actuelle de ce mode d'emploi et les informations sur les pièces de rechange disponibles sur carrera-rc.com dans la zone de service.

Sous réserve d'erreurs et de modifications · Couleurs / design final – sous réserve de modifications · Sous réserve de modifications · techniques et relatives au design · Pictogrammes = photos symboliques



Estimado cliente

Le felicitamos por la compra de su modelo de helicóptero Carrera RC, que ha sido fabricado conforme a la tecnología más avanzada. Constantemente nos esforzamos por perfeccionar y mejorar nuestros productos, por lo que nos reservamos el derecho de realizar modificaciones en el aspecto técnico y en relación al equipamiento, material y diseño en cualquier momento y sin previo aviso. Por ello, no podrá derivarse ningún derecho por pequeñas diferencias entre este producto y los datos y las figuras de estas instrucciones. Estas instrucciones de uso y de montaje son parte integrante del producto. En caso de que no se cumplan las instrucciones de uso y las indicaciones de seguridad contenidas en ellas, se extinguirá el derecho de garantía. Guarde bien estas instrucciones para poder consultarlas más tarde, y entréguelas a terceros cuando les traspase el modelo.

Condiciones de garantía

Los productos Carrera son productos de alto valor técnico, que deben ser tratados con cuidado. Es necesario que observe las indicaciones de este manual de servicio. Todas las piezas han sido sometidas a un control riguroso (queda reservado el derecho a realizar modificaciones técnicas y cambios en el modelo, destinados a mejorar el producto).

Si, a pesar de ello, se presentaran defectos, se aplicará una garantía en el marco de las siguientes condiciones: Stadtbauer Marketing + Vertrieb GmbH (en adelante, "el fabricante") garantiza al cliente final (en adelante, "el cliente") según las disposiciones referidas a continuación, que el modelo de helicóptero Carrera RC entregado al cliente (en adelante, "el producto") estará exento de fallos de material o de procesamiento por un periodo de dos años a partir de la fecha de compra (plazo de garantía). Los fallos de este tipo serán subsanados por el fabricante por cuenta propia y según su propio criterio, mediante reparación o envío de piezas nuevas o reparadas. La garantía no cubre las piezas de desgaste (como p. ej. acumulador, aspas, cubierta de la cabina, ruedas dentadas o similares), ni los daños causados por un tratamiento o uso incorrectos o por intervenciones ajenas. Queda excluido cualquier otro derecho de reclamación del cliente frente al fabricante, en particular, por daños y perjuicios.

Los derechos contractuales o legales del cliente (cumplimiento a posteriori, rescisión del contrato, reducción del precio, indemnización por daños y perjuicios) frente al respectivo vendedor, existentes en aquellos casos en que el producto no esté exento de defectos en el momento de la transferencia del riesgo, no se verán afectados por esta garantía.

Derechos resultantes de esta garantía especial del fabricante, sólo existirán en aquellos casos en que:

- el fallo reclamado no se deba a daños resultantes de un uso incorrecto o inapropiado según las especificaciones incluidas en las instrucciones de servicio,
- no se trata de desgastes causados por el funcionamiento,
- el producto no presente señales, que permitan deducir que hubo reparaciones u otras intervenciones realizadas por talleres no autorizados por el fabricante,
- el producto sólo haya sido utilizado con accesorios autorizados por el fabricante y
- el producto sea devuelto, acompañado del justificante de compra original (factura o tique de caja) y de la tarjeta de garantía totalmente rellena y sin estar modificada.

Las tarjetas de garantía no se pueden sustituir.

Instrucciones para los Estados de la Unión Europea: se hace referencia al deber de prestación de garantía legal del vendedor, en tanto que este deber no se vea limitado por alguna garantía contraria.

Los gastos del envío y la devolución del producto corren a cargo del fabricante.

Esta garantía es válida en el alcance antes expuesto y bajo las condiciones arriba mencionadas, para cualquier propietario ulterior o futuro del producto (también el tener que presentar el resguardo original de compra, incluso en caso de pasarse a terceros).

Declaración de conformidad

Por la presente, Stadtbauer Marketing + Vertrieb GmbH declara la conformidad de este modelo, inclusive el controlador, con los requisitos básicos de las siguientes directivas: Directrices CE 2009/48 y 2004/108/CE acerca de la compatibilidad electromagnética y las demás normas relevantes de la directriz 1999/5/CE (R&TTE).

Puede solicitar la declaración de conformidad original bajo: carrera-rc.com.



¡Advertencias!



¡ADVERTENCIA! Este juguete no es adecuado para niños menores de 3 años, ya que contiene piezas pequeñas que se podrían ingerir.

¡ADVERTENCIA! Existe peligro de quedar atrapado por motivos funcionales. Retire todo el material de embalaje y los alambres de fijación antes de entregar este juguete al niño. Guarde el embalaje y la dirección para su información y para eventuales preguntas.

¡Apto solo para niños a partir de los 8 años!

Este producto no está pensado para que sea utilizado por niños sin la vigilancia de un adulto. Pilotar el helicóptero requiere habilidad y los niños deben entrenarse bajo la supervisión directa de un adulto. Lea la información para el usuario con su hijo antes de utilizarlo por primera vez. Un uso inadecuado puede conllevar lesiones graves o daños materiales.

Debe ser dirigido con precaución y requiere ciertas habilidades mecánicas y mentales. El manual incluye instrucciones de seguridad y normas, así como indicaciones relativas al mantenimiento y el manejo del producto. Es imprescindible haber leído y comprendido el presente manual, antes de la primera puesta en marcha del aparato. Sólo así pueden evitarse accidentes con lesiones y daños.

Haga volar el aparato únicamente en recintos cerrados, que cuenten con suficiente espacio, y siga todas las instrucciones, tal y como recomienda este manual.

Asegúrese de que ningún objeto suelto, como ropa, aunque también otros objetos como lápices o destornilladores, se enrollen en las aspas ni entren en contacto con éstas. Procure especialmente que las manos NO queden cerca de las aspas.

¡ADVERTENCIA! riesgo de lesiones oculares. No pilote el helicóptero cerca de su ojos para evitar lesiones.

En su condición de usuario de este producto, usted es el responsable único del manejo seguro del mismo, para que ni usted, ni otras personas, ni las propiedades de éstas, puedan resultar lesionadas, dañadas o puestas en peligro.

- No utilice nunca el modelo con las pilas del controlador muy gastadas.
- Evite aquellas zonas que sean muy transitadas. Asegúrese siempre de que haya espacio suficiente.
- No haga volar su modelo en la calle ni en espacios públicos, para así no dañar ni poner en peligro a nadie.

¡ADVERTENCIA! no ponga en marcha ni pilote el helicóptero cuando haya personas, animales o cualquier obstáculo dentro del margen de vuelo del mismo.

• Siga atentamente las instrucciones y las advertencias de este producto y de los eventuales accesorios (cargador, baterías, etc.) que pueda utilizar.

• Si el helicóptero entrase en contacto con seres vivos o con objetos duros, colocar inmediatamente la palanca del gas en posición cero (es decir que el joystick izquierdo debe estar en el tope inferior).

• Asegúrese de que todos los productos químicos, las piezas pequeñas y los componentes eléctricos estén fuera del alcance de los niños.

• Evite cualquier posible humedad, ya que ésta puede dañar la electrónica.

• La introducción en la boca de piezas del modelo, o el hecho de lamerlas, puede provocar lesiones graves o incluso la muerte.

- **¡ADVERTENCIA!** Al utilizar la cinta para colgar alrededor del cuello, existe peligro de estrangulación.
- No cambie ni modifique nada en el helicóptero.

Si no está de acuerdo con estas condiciones, devuelva inmediatamente el helicóptero completo, nuevo y sin utilizar, al vendedor.

Información relevante sobre las baterías recargables de polímero de litio

Las baterías recargables de polímero de litio (LiPo) son mucho más sensibles que las habituales baterías alcalinas o NiMH utilizadas normalmente en los radiocontroles. Por ello es imprescindible seguir exactamente las normas y las advertencias del fabricante. Existe riesgo de incendio en caso de manipulación errónea de las baterías recargables LiPo. A la hora de eliminar las baterías recargables LiPo, deben tenerse siempre en cuenta las indicaciones del fabricante.

Disposiciones sobre la eliminación de aparatos eléctricos y electrónicos usados según RAEE.



El símbolo aquí representado, con los cubos de basura tachados, indica que las pilas gastadas, las baterías recargables, las pilas de botón, los paquetes de baterías, las pilas de los aparatos, los aparatos eléctricos usados, etc., no deben tirarse a la basura doméstica, ya que pueden dañar al medio ambiente y a la salud. Ayude a conservar el medio ambiente y a cuidar de la salud pública, y enseñe también a sus hijos cómo eliminar correctamente las pilas gastadas y los aparatos eléctricos viejos deben entregarse en los puntos de recogida conocidos. Así se reciclarán de una forma correcta.

No deben utilizarse juntas pilas de diferente tipo, ni pilas nuevas con usadas. No deben recargarse las pilas no recargables debido al riesgo de explosión.

¡ADVERTENCIA!

El cargador o el cable de carga USB pueden ser utilizados por niños a partir de los ocho (8) años de edad y por personas con capacidades físicas, sensoriales o cognitivas limitadas o con falta de experiencia/conocimiento, si se les supervisa o instruye en el uso seguro del aparato y estos han comprendido los peligros derivados de ello. Los niños no deben jugar con el cargador ni el cable de carga USB. Los niños no deben realizar la limpieza ni el mantenimiento propio del usuario a menos que sean mayores de 8 años y se les supervise.

Debe mantenerse a los niños menores de 8 años fuera del alcance del cargador y del cable de alimentación. **No deje de vigilar el acumulador cuando este se esté cargando.** Saque las pilas recargables del juguete antes de cargarlas. Los bornes conectores no deben cortocircuitarse. Sólo deben utilizarse las pilas recomendadas o pilas de un tipo equivalente.

Si se usa periódicamente el cargador, deben controlarse su cable, conexión, cubiertas y demás piezas. En caso de avería, primero debe repararse el cargador, antes de volverlo a poner en marcha. El cable exterior flexible de este cargador no puede sustituirse: si el cable está dañado, el cargador debe desguazarse.

Directrices y advertencias relativas al uso de la batería recargable LiPo

- Debe cargar la batería LiPo de 3,7 V ~ 150 mAh adjunta en un lugar seguro, y alejado de materiales inflamables.
- No deje de vigilar la batería cuando esta se esté cargando.
- Para cargar la batería después de un vuelo, debe haberse enfriado primero a temperatura ambiente.
- Debe utilizar únicamente el cargador de polímero de litio correspondiente (cable de USB / controlador). El incumplimiento de estas indicaciones puede provocar incendios y el riesgo correspondiente para la salud, o daños materiales. NO UTILICE NUNCA otro cargador.
- En caso que la batería se hinche o se deforme durante el proceso de carga o descarga, interumpa de forma inmediata tal carga o descarga. Retire entonces la batería lo más rápida y cuidadosamente posible, y colóquela en un lugar seguro y desapejado, alejado de cualquier material inflamable, y observe la batería durante al menos 15 minutos. Si continúa cargando o descargando la batería hinchada o deformada, existe riesgo de incendio. Ante la más mínima deformación o hinchazón de la batería, proceda a ponerla fuera de servicio.
- Guarde la batería recargable a temperatura ambiente en un lugar seco.



- Tras usarla, cargue la batería de nuevo para evitar que esta se descargue por completo. Al hacerlo, procure mantener una pausa de aprox. 20 min. entre el vuelo y el proceso de carga. Cargue la batería de vez en cuando (aprox. cada 2-3 meses). Si no se tienen en cuenta las instrucciones de manejo de la batería indicadas antes, puede producirse una avería.
- Para el transporte o el almacenaje transitorio de la batería, la temperatura debería oscilar entre 5 - 50° C. Siempre que sea posible, no guarde la batería ni el modelo en el coche, ni en ningún lugar que esté expuesto a la radiación solar directa. Si la batería se ve expuesta al calor del vehículo, puede estropearse o incendiarse.

Indicación: cuando la batería tiene poca tensión / poca potencia verá que precisa mucho más equilibrio aerodinámico y/o movimientos de control para que el helicóptero no entre en barrena. Por regla general, esto sucede antes de alcanzar los 3 V de tensión en la batería, y es un buen momento para finalizar el vuelo.

Contenido del embalaje

- 1**
- 1x Helicóptero
 - 1x Controlador
 - 1x Cable de carga USB
 - 4x Pilas de 1,5 V Mignon AA (no recargables)
 - 1x Juego de piezas de recambio

Carga de la batería LiPo

Preste atención a cargar el acumulador de polímero de litio suministrado con el cargador de polímero de litio suministrado (cable de USB o controlador). El intento de cargar la batería con otro cargador de baterías LiPo o de otro tipo, puede provocar graves daños. Antes de proseguir, lea atentamente el apartado anterior con las advertencias y las directivas relativas al uso de la batería.

- 2**
- Carga en el ordenador:**
- Conecte el cable de carga USB al puerto USB del ordenador. El led del cable de carga se ilumina de verde, indicando que el cargador está correctamente conectado al ordenador.
 - Si conecta un helicóptero con la batería descargada, el led del cable de carga USB se ilumina de rojo, indicando que la batería del helicóptero se está cargando. El cable de carga USB y el casquillo de carga del helicóptero están hechos de tal manera, que no se puede invertir por error la polaridad.
 - La recarga de una batería descargada (no completamente descargada) dura unos 30 minutos. Cuando la batería está totalmente cargada, se vuelve a encender de color verde el indicador LED del cable de carga USB.

Aviso: La batería LiPo se entrega cargada parcialmente. Por ello, la primera carga podría durar algo menos.

¡Es indispensable respetar el orden de conexión indicado arriba! Si no ha conectado el cable de carga a una fuente de corriente y solamente lo ha conectado con el helicóptero, un indicador led verde encendido indica que todavía hay tensión en la batería. El indicador led verde encendido no indica si la batería tiene carga suficiente.

Durante la carga, el interruptor de red debe estar en "OFF".

Colocación de las baterías en el controlador

- 3**
- Con ayuda de un destornillador abra el compartimiento de las baterías e inserte éstas en el controlador. Asegúrese de que la polaridad sea la correcta. Tras cerrar el compartimento puede verificarse el funcionamiento del controlador con ayuda del interruptor de encendido ubicado en la cara anterior. Con el interruptor de encendido en la posición ON y un correcto funcionamiento, debería encenderse el LED de color rojo situado en la parte superior central del controlador. Cuando el LED de control parpadea rápidamente, deben cambiarse las pilas del controlador.

Vinculación del modelo al controlador

- 4**
- El helicóptero Carrera RC y el controlador están vinculados entre sí de fábrica. Si al principio hubiese algún problema en la comunicación entre el helicóptero Carrera RC y el controlador, efectúe una nueva vinculación.
- Conecte el modelo por el interruptor.
 - El LED del helicóptero parpadea ahora en una secuencia rítmica y acelerada.
 - Conecte el controlador por el interruptor. Durante el proceso de enlace suena un tono de aviso en el controlador.
 - Coloque el helicóptero cargado sobre una superficie recta.
 - Espere un momento hasta que el sistema del helicóptero esté correctamente iniciado y listo para funcionar.
 - El LED de control vuelve a permanecer encendido, indicando que ha finalizado la vinculación.

Listado de chequeo para la preparación del vuelo

El listado de chequeo que viene a continuación no puede reemplazar en ningún caso al presente manual. A pesar de que puede utilizarse como guía de inicio rápido, antes de proseguir, recomendamos encarecidamente leer primero íntegramente el presente manual.

- Verifique el contenido del paquete
- Conecte el cargador con la fuente de corriente.
- Cargue la batería LiPo, tal como se describe en la sección "Carga de la batería LiPo".
- Inserte cuatro pilas AA en el controlador, procurando colo-cartas con la polaridad correcta.
- Busque un entorno adecuado para el vuelo
- Coloque el helicóptero sobre una superficie recta
- Conecte el modelo por el interruptor.
- Conecte el controlador por el interruptor.
- El LED del helicóptero parpadea ahora en una secuencia rítmica y acelerada.
- Durante el proceso de enlace suena un tono de aviso en el controlador.
- Espere un momento hasta que el sistema del helicóptero esté correctamente iniciado y listo para funcionar. Ahora el led del helicóptero está encendido de forma permanente.
- En caso necesario, repita los puntos indicados arriba si desea hacer volar más helicópteros simultáneamente.
- Verifique el control
- Familiarícese con el funcionamiento del control
- Ajuste el helicóptero tal y como se describe en "Control del helicóptero" de modo que el helicóptero no se mueva del sitio sin movimientos de control mientras esté planeando.
- El helicóptero está ahora listo para funcionar
- Si el helicóptero no mostrase señales de funcionamiento, vuelva a realiza el proceso de conexión indicado arriba.
- Haga volar el modelo
- Aterrice el modelo
- **Desconecte el modelo por el interruptor**
- Desactive siempre en último lugar el mando a distancia

Síntesis de las funciones del controlador

- 3**
1. Antena
 2. Interruptor de encendido (ON / OFF)
 3. LED de control
 4. Aceleración
 5. Avance / Retroso Cola (giro circular)
 6. Estabilizador para la cola
 7. Compartimento batería

Descripción del helicóptero

- 6**
1. Sistema de rotor coaxial
 2. Cola
 3. Casquillo para cargar la batería LiPo
 4. Patines de aterrizaje
 5. ON/OFF Interruptor

Control del helicóptero

- 8**
- Si aún no conoce las funciones de control de su helicóptero Carrera RC, tómese un par de minutos antes del primer vuelo, para familiarizarse con ellas. La descripción izquierda o derecha corresponde a la visión desde la cabina (visión del piloto). Presione la palanca del acelerador hacia arriba para aumentar la velocidad de rotación de las palas del rotor principal. Si incrementa la velocidad de rotación de las palas del rotor principal, el modelo empezará a ascender. Si reduce la inclinación de la palanca del acelerador y con ello la velocidad de rotación de las palas del rotor principal, el helicóptero desciende. Cuando el modelo se ha elevado sobre el suelo, puede mantenerlo, moviendo cuidadosamente la palanca del acelerador hacia arriba o hacia abajo en un vuelo estacionario, sin que ascienda o descienda de forma excesivamente abrupta.

- 9**
- Mueva la palanca derecha (cola) hacia la izquierda, y el frontal del helicóptero girará hacia la izquierda en círculos alrededor del eje del rotor principal. Mueva la palanca derecha (cola) hacia la derecha, y el frontal del helicóptero girará hacia la derecha en círculos alrededor del eje del rotor principal. Utilice el estabilizador de la cola, hasta que el helicóptero alcance una posición neutra estable en vuelo estacionario, sin que haya movido la palanca derecha (cola).

- 10**
- La palanca avance / retroceso controla la inclinación del helicóptero avanzando / retrocediendo. Al presionar la palanca hacia delante el frontal del helicóptero se mueve hacia abajo y el helicóptero vuela hacia delante. Al presionar la palanca avance / retroceso hacia atrás, el helicóptero se mueve hacia atrás y vuela en marcha atrás.

Una vez se haya familiarizado con las funciones de control principal y haya elegido la zona de vuelo ya estará listo para efectuar el primer vuelo.

Elección de la zona de vuelo

- 11**
- Si ya está preparado para el primer vuelo, debería elegir un espacio cerrado, sin personas y sin obstáculos y que sea lo más grande posible. Debido al tamaño y a la controlabilidad del helicóptero, los pilotos experimentados pueden volar incluso en espacios cerrados relativamente pequeños. Para sus primeros vuelos, recomendamos absolutamente un espacio con unas dimensiones mínimas de 3 x 3 metros de superficie y 2,40 metros de altura. Una vez que haya desestabilizado el helicóptero y se haya familiarizado con el control y con las capacidades de éste, podrá atreverse a volar en entornos más pequeños y con más obstáculos. El helicóptero ha sido desarrollado exclusivamente para ser utilizado en espacios cerrados.

Encontrará información sobre las soluciones a problemas en la página 36.

La versión más actual de este manual de servicio e información acerca de los recambios disponibles la encontrará en carrera-rc.com en el área de Servicio.

Reservado el derecho a errores y modificaciones · Reservado el derecho a modificación de los colores y del diseño definitivo · Reservado el derecho a modificaciones técnicas o debidas al diseño · Pictogramas = fotos de símbolos



Gentile cliente

Ci congratuliamo con Lei per l'acquisto del Suo modellino di elicottero RC Carrera, realizzato secondo lo stato odierno della tecnica. Poiché miriamo costantemente all'evoluzione e al miglioramento dei nostri prodotti, ci riserviamo il diritto di eseguire in qualsiasi momento e senza preavviso modifiche tecniche e della dotazione, dei materiali e del design. Non è quindi possibile fare valere diritti a causa di piccole differenze del prodotto in Suo possesso rispetto ai dati e alle illustrazioni di queste istruzioni. Queste istruzioni per l'uso e il montaggio sono parte integrante del prodotto. L'inosservanza delle istruzioni per l'uso e delle avvertenze sulla sicurezza ivi contenute fa decadere qualsiasi diritto di garanzia. Conservi queste istruzioni per consultazioni successive e per l'eventuale cessione del modellino a terzi.

Condizioni di garanzia

Gli articoli Carrera sono prodotti tecnicamente di alta qualità, che dovrebbero essere trattati con cura. Rispettare assolutamente le indicazioni riportate nelle istruzioni per l'uso. Tutte le parti vengono sottoposte a un controllo minuzioso (con riserva di modifiche tecniche e del modellino atte al miglioramento del prodotto).

Se ciononostante dovessero manifestarsi difetti, viene concessa una garanzia nell'ambito delle seguenti condizioni: La Stadlbauer Marketing + Vertrieb GmbH (qui di seguito "produttore"), garantisce al cliente finale (qui di seguito "cliente"), conformemente alle successive disposizioni, che il modellino di elicottero RC Carrera (qui di seguito, prodotto*) fornito al cliente, per un periodo di due anni a partire dalla data d'acquisto (periodo di garanzia) sarà esente da difetti di materiale o lavorazione. Difetti simili verranno eliminati dal produttore, a sua discrezione a sue spese tramite riparazione o fornitura di pezzi nuovi o completamente revisionati. La garanzia non copre particolari soggetti a usura (come p.es. accumulatori, pale del rotore, rivestimento della cabina, ruote dentate e simili), danni derivanti da un handling/uso inappropriato o interventi di terzi. Altri diritti del cliente nei confronti del produttore, soprattutto al risarcimento danni, sono esclusi.

I diritti contrattuali o legali del cliente (adempimento successivo, recesso dal contratto, riduzione, risarcimento danni) verso il relativo rivenditore che sussistono se al trapasso del rischio il prodotto non era privo di vizi, non vengono toccati da questa garanzia.

Dritti derivanti da questa garanzia del produttore separata esistono solo se

- il difetto contestato non rientra tra i danni causati da un uso non appropriato e non conforme alle disposizioni secondo le indicazioni riportate nelle istruzioni per l'uso,
- non si tratta di fenomeni di usura dovuti al funzionamento,
- il prodotto non presenta caratteristiche che fanno dedurre riparazioni o altri interventi da parte di officine non autorizzate dal produttore,
- il prodotto è stato usato solo con accessori autorizzati dal produttore e
- il prodotto viene inviato con la ricevuta originale (fattura / scontrino di cassa) e il certificato di garanzia debitamente compilato, al quale non sono state apportate modifiche arbitrarie.

I tagliandi di garanzia non possono essere sostituiti.

Indicazioni per gli Stati dell'UE: si rimanda all'obbligo di garanzia legale del venditore nonché al fatto che questo obbligo di garanzia non viene limitato dalla garanzia in oggetto.

Il produttore si accolla le spese di invio e rispeditura del prodotto.

Questa garanzia vale nella suddetta estensione e alle summenzionate condizioni (compresa la presentazione della ricevuta originale dell'acquisto anche in caso di rivendita) per ogni successivo, futuro proprietario del prodotto.

Dichiarazione di conformità

Con la presente, la Stadlbauer Marketing + Vertrieb G.m.b.H. dichiara che questo modellino, controller incluso, soddisfa i requisiti fondamentali richiesti dalle seguenti direttive CE: è conforme alle direttive CE 2009/48 e 2004/108/CE sulla compatibilità elettromagnetica e alle altre disposizioni rilevanti della direttiva 1999/5/CE (R&TE).

La dichiarazione di conformità originale può essere richiesta online nel sito: carrera-rc.com.



Avvertenze!



AVVERTENZA! A causa delle piccole parti ingeribili, questo giocattolo non è adatto per bambini di età inferiore ai 3 anni.

AVVERTENZA! Pericolo di schiacciamento dovuto al funzionamento! Prima di consegnare questo giocattolo al bambino, togliere tutti i materiali di imballaggio e il filo metallico di fissaggio. Conservare questa confezione e l'indirizzo per informazioni ed eventuali domande.

Adatto solo per bambini a partire da 8 anni!

Questo prodotto non è previsto per l'uso da parte di bambini non sorvegliati da un genitore o tutore. Far volare l'elicottero richiede abilità e i bambini devono essere addestrati sotto la stretta sorveglianza di un adulto. Prima dell'uso iniziale leggere le informazioni per l'utente insieme con il bambino. L'uso non appropriato può causare gravi lesioni e/o danni materiali.

Deve essere comandato con precauzione e accortezza e richiede alcune capacità meccaniche e anche mentali. Le istruzioni contengono avvertenze sulla sicurezza e disposizioni nonché indicazioni per la manutenzione e il funzionamento del prodotto. Prima della messa in funzione iniziale è indispensabile che queste istruzioni vengano lette attentamente e comprese. Solo così si possono evitare incidenti con lesioni e danni.

Far volare solo in ambienti chiusi che offrono sufficiente spazio e seguire tutte le indicazioni, così come viene consigliato in queste istruzioni. Assicurarsi che nelle pale del rotore non possano impigliarsi oggetti sciolti, indumenti inclusi e che esse non vengano in contatto con altri oggetti come viti, cacciaviti. Tenere soprattutto le mani LONTANO dalle pale del rotore!

AVVERTENZA: pericolo di lesioni agli occhi. Non far volare l'elicottero vicino alla propria faccia per evitare lesioni.

Lei come utilizzatore di questo prodotto, è il solo responsabile per il handling sicuro atto a impedire che né Lei né altre persone o le loro proprietà subiscano danni o vengano messi in pericolo.

- Non usare mai il modellino se le batterie del controller sono deboli.
- Evitare zone trafficate e abitate. Assicurarsi sempre di avere a disposizione spazio sufficiente.
- Per non mettere in pericolo o ferire persone, non far volare il modellino su strade o aree pubbliche.
- **AVVERTENZA: non fare decollare e volare l'elicottero se persone, animali o altri ostacoli si trovano nel suo raggio d'azione.**
- Rispettare scrupolosamente le istruzioni e le avvertenze relative a questo prodotto e agli eventuali accessori addizionali (caricabatteria, accumulatori, ecc.) utilizzati.
- **Se l'elicottero venisse in contatto con esseri viventi od oggetti duri, posizionare immediatamente la leva dell'acceleratore su zero, cioè il joystick sinistro deve trovarsi sulla battuta inferiore.**
- Assicurarsi che tutte le sostanze chimiche, parti piccole o componenti elettriche siano lontane dalla portata dei bambini.
- Evitare l'umidità poiché può danneggiare l'elettronica.
- Se parti del modellino vengono messe in bocca o leccate, esiste il pericolo di gravi lesioni e persino di morte.
- **AVVERTENZA: pericolo di strangolamento in caso di utilizzazione della cinghia a tracolla.**
- Non eseguire cambiamenti o modifiche sull'elicottero.

Se non approva queste condizioni, riconsegna immediatamente al rivenditore l'intero modellino di elicottero in perfetto stato e non ancora utilizzato.

Informazioni importanti sugli accumulatori litio-polimeri
Gli accumulatori litio polimeri (LiPo) sono molto più sensibili di quelli alcalini o NiMH tradizionali, normalmente usati per radiocomandi. Le disposizioni e avvertenze del produttore devono quindi essere rispettate tassativamente. In caso di un handling errato degli accumulatori LiPo, esiste pericolo d'incendio. Per lo smaltimento degli accumulatori LiPo seguire sempre le indicazioni per produttore.

Directive per lo smaltimento di apparecchiature elettriche ed elettroniche conf. WEEE
INFORMAZIONI AGLI UTENTI



ai sensi del Decreto Legislativo N° 49 del 14 Marzo 2014 "Attuazione della Direttiva 2012/19/UE sui rifiuti di apparecchiature elettriche ed elettroniche (RAEE)

Il simbolo del cassonetto barrato riportato sull'apparecchiatura indica che il prodotto è stato immesso sul mercato dopo il 31/12/2010 e che alla fine della propria vita utile deve essere raccolto separatamente dagli altri rifiuti. L'utente dovrà, pertanto, conferire l'apparecchiatura integra dei componenti essenziali giunta a fine vita agli idonei centri di raccolta differenziata dei rifiuti elettrici ed elettronici, oppure riconsegnarla al rivenditore al momento dell'acquisto di nuova apparecchiatura di tipo equivalente, in ragione di uno a uno, oppure 1 a zero per le apparecchiature aventi dimensioni inferiori a 25 cm. L'adeguata raccolta differenziata per l'avvio successivo dell'apparecchiatura dismessa al recupero ambientalmente compatibile contribuisce ad evitare possibili effetti negativi sull'ambiente e sulla salute e favorisce il riciclo dei materiali di cui è composta l'apparecchiatura. Lo smaltimento abusivo del prodotto da parte dell'utente comporta l'applicazione delle sanzioni amministrative di cui al D.Lgs. n. Decreto Legislativo N° 49 del 14 Marzo 2014.

Non usare contemporaneamente tipi di batterie diversi o batterie nuove e usate. Togliere le batterie esauste dal giocattolo. Le batterie non ricaricabili non devono essere ricaricate a causa del rischio di esplosione.

AVVERTENZA!

Il caricabatterie e il cavo di carica USB possono essere usati da bambini a partire da un'età di otto (8) anni e da persone con capacità fisiche, sensoriali o mentali ridotte o mancanza di esperienza e/o conoscenza, se vengono sorvegliati e sono stati istruiti sull'uso sicuro dell'apparecchio e hanno compreso i pericoli da ciò derivanti. I bambini non devono giocare con il caricabatterie e il cavo di carica USB. La pulizia e la manutenzione da parte dell'utente non devono essere eseguite da bambini, a meno che abbiamo compiuto 8 anni e vengano sorvegliati.

I bambini sotto gli 8 anni devono essere tenuti lontano dal caricabatterie e dal cavo di collegamento. **Non lasciare mai incustodito l'accumulatore durante la carica.** Prima di ricaricare, togliere le batterie ricaricabili dal giocattolo. Non cortocircuitare i morsetti. Usare solo le batterie consigliate o quelle di un tipo equivalente.

Se il caricabatteria viene usato regolarmente, controllare il cavo, il collegamento, i rivestimenti e altre parti. In caso di danni, il caricabatteria può essere rimesso in funzione solo dopo la riparazione. Il cavo esterno flessibile di questo caricabatteria non può essere sostituito: se il cavo è danneggiato, rottamare il caricabatteria.

Directive e avvertenze per l'uso dell'accumulatore LiPo

- L'accumulatore LiPo da 3,7 V \approx 150 mAh accluso deve essere caricato in un luogo sicuro lontano da materiali infiammabili.
- Non lasciare mai incustodito l'accumulatore durante la carica.
- Per la carica dopo un volo, l'accumulatore deve dapprima essersi raffreddato e aver raggiunto la temperatura ambiente.
- Usare solo l'apposito caricabatteria LiPo (cavo USB/controller). In caso di inosservanza di questa avvertenza esiste pericolo d'incendio e quindi di messa in pericolo della salute e/o di danni materiali. **NON USARE MAI un caricabatteria diverso.**
- Se durante il processo di scarica o carica l'accumulatore si gonfia o deforma, interrompere immediatamente il relativo processo. Togliere l'accumulatore il più velocemente e cautamente possibile e sistemarlo in una zona sicura all'aperto, lontano da materiali infiammabili, e tenerlo sotto osservazione per almeno 15 minuti. Se si continua a caricare o scaricare un accumulatore già gonfiato o deformato, esiste pericolo d'incendio! Un accumulatore non deve più essere utilizzato già in presenza di una minima deformazione o rigonfiamento.



- Conservare l'accumulatore a temperatura ambiente in un luogo asciutto.
- **Per evitare una cosiddetta scarica completa dell'accumulatore, ricaricarlo assolutamente dopo l'uso. Osservare una pausa di ca. 20 minuti tra il volo e il processo di carica. Ricaricare l'accumulatore di tanto in tanto (ca. ogni 2 - 3 mesi). L'inosservanza del suddetto handling dell'accumulatore può causare difetti.**
- Per il trasporto o uno stoccaggio temporaneo dell'accumulatore, la temperatura non dovrebbe essere inferiore a 5° C e superiore a 50° C. Se possibile, non conservare l'accumulatore in auto e non esporlo alle radiazioni solari dirette. Se l'accumulatore viene esposto a calore nell'auto, può subire danni o incendiarsi.

Nota: in caso di una bassa tensione/potenza della batteria si constaterà che occorrono un controllo dell'assetto e/o movimenti di comando notevoli per impedire che l'elicottero si avvii. Normalmente questo si verifica prima che la tensione dell'accumulatore raggiunga i 3 V ed è il momento propizio per concludere il volo.

Contenuto della fornitura

- 1**
- 1x Elicottero
 - 1x Controller
 - 1x Cavo di carica USB
 - 4x Batterie mignon AA da 1,5V (non ricaricabili)
 - 1x Set di ricambi

Carica dell'accumulatore LiPo

Caricare l'accumulatore LiPo in dotazione solo con l'apposito caricabatterie LiPo (cavo USB e controller). Se si cerca di caricare l'accumulatore con un altro caricabatteria LiPo o un altro caricabatteria, possono verificarsi gravi danni. Prima di procedere, leggere attentamente il paragrafo precedente con le avvertenze e le disposizioni per l'uso dell'accumulatore.

2 Carica tramite computer

- Collegare il cavo di carica USB a una porta USB di un computer. Il LED sul cavo di carica si illumina in verde e indica che l'unità di carica è collegata correttamente con il computer.
- Se l'elicottero viene collegato con un accumulatore scarico, il LED sul cavo di carica si illumina in rosso, indicando che l'accumulatore dell'elicottero viene caricato. Il cavo di carica USB e la presa di carica sull'elicottero sono progettati in modo da escludere un'inversione della polarità.
- La ricarica di un accumulatore scarico (non completamente) dura circa 30 minuti. Quando l'accumulatore è carico, il LED sul cavo di carica USB si riaccende in verde.

Nota: all'atto della consegna, l'accumulatore LiPo è parzialmente carico. Il primo processo di carica potrebbe quindi richiedere meno tempo.

Rispettare assolutamente la suddetta sequenza di collegamento! Se il cavo di carica non fosse stato collegato a una fonte elettrica ma solo all'elicottero, un indicatore LED illuminato in verde segnala che nell'accumulatore c'è ancora tensione. L'indicatore LED illuminato in verde non segnala se l'accumulatore è caricato sufficientemente.

Durante il processo di carica, l'interruttore di potenza deve essere posizionato su "OFF".

Inserimento delle batterie nel controller

- 3**
- Con un cacciavite aprire il vano batterie e inserire le batterie nel controller, facendo attenzione alla polarità. Dopo la chiusura del vano, con l'aiuto dell'interruttore di potenza sul lato anteriore si può verificare la funzionalità del controller. Se l'interruttore di potenza è posizionato su ON e il controller funziona correttamente, il LED in alto al centro del controller dovrebbe illuminarsi di rosso. Se il LED di controllo lampeggia velocemente, sostituire le batterie nel controller.

Collegamento del modellino con il controller

- 4**
- L'elicottero RC Carrera e il controller sono stati collegati dalla fabbrica. Se inizialmente ci fossero problemi di comunicazione tra l'elicottero RC Carrera e il controller, eseguire un nuovo collegamento.

- Accendere il modellino con l'interruttore ON/OFF.
- Ora il LED nell'elicottero lampeggia velocemente.
- Accendere il controller con l'interruttore ON/OFF. Durante il processo di collegamento sul controller risuona un segnale acustico.
- Mettere l'elicottero caricato su una superficie piana.
- Attendere finché il sistema è inizializzato correttamente ed è pronto per l'uso.
- Il LED di controllo si illumina di nuovo permanentemente indicando che il processo di collegamento è terminato.

Check-list per la preparazione del volo

Questa check-list non sostituisce il contenuto di queste istruzioni per l'uso. Anche se può essere usata come Quick-Start-Guide, prima di proseguire raccomandiamo vivamente di leggere queste istruzioni per l'uso.

- Controllare il contenuto della confezione
- Collegare il caricabatterie alla fonte elettrica.
- Caricare l'accumulatore LiPo come descritto nel capitolo "Carica dell'accumulatore LiPo".
- Inserire 4 batterie AA nel controller facendo attenzione alla polarità.
- Cercare un ambiente adatto per il volo
- Mettere l'elicottero su una superficie piana
- Accendere il modellino con l'interruttore ON/OFF
- Accendere il controller con l'interruttore ON/OFF.
- Ora il LED nell'elicottero lampeggia velocemente
- Durante il processo di collegamento sul controller risuona un segnale acustico.
- Attendere finché il sistema è inizializzato correttamente ed è pronto per l'uso. Ora il LED sul elicottero si illumina permanentemente.
- Ora ripetere evtlm. i suddetti punti, se si desidera fare volare contemporaneamente altri elicotteri.
- Controllare il dispositivo di comando
- Familiarizzare con il dispositivo di comando
- Stabilizzare eventualmente l'elicottero come descritto sotto "Comando dell'elicottero" in modo che nel volo stazionario non si sposti senza comandi da parte del controller.
- Ora l'elicottero è pronto per l'uso
- Se l'elicottero non mostra funzioni, ripetere il suddetto processo di collegamento.
- Far volare il modellino
- Fare atterrare il modellino
- **Spegnerne il modellino con l'interruttore ON/OFF**
- Spegnerne sempre il telecomando per ultimo.

Panoramica delle funzioni del controller

- 3**
1. Antenna
 2. Interruttore di potenza (ON / OFF)
 3. LED di controllo
 4. Gas
 5. Avanti/Indietro Coda (rotazione circolare)
 6. Trimmer per la coda
 7. Vano batterie

Descrizione dell'elicottero

- 6**
1. Sistema a rotori coassiali
 2. Coda
 3. Presa di carica per caricare l'accumulatore LiPo
 4. Pattini di atterraggio
 5. Interruttore ON/OFF

Comando dell'elicottero

- 8**
- Se non conosce ancora le funzioni di comando dell'elicottero RC Carrera, prima del volo iniziale si conceda alcuni minuti per familiarizzare con tali funzioni. La descrizione sinistra o destra corrisponde alla vista dal cockpit (vista del pilota). Spostare la leva del gas verso l'alto per aumentare la velocità di rotazione delle pale del rotore principale. Aumentare la velocità di rotazione delle pale del rotore principale e il modellino inizia a sollevarsi.

Se si riduce l'inclinazione della leva del gas e quindi la velocità di rotazione delle pale del rotore principale, l'elicottero si abbassa. Quando il modellino è decollato, con un movimento cauto della leva del gas verso l'alto o il basso è possibile portarlo in un volo stazionario senza che salga o scenda repentinamente.

- 9**
- Spostare la leva destra (coda) verso sinistra e il muso dell'elicottero gira (imbarδα) in circolo attorno all'asse del rotore principale verso sinistra. Spostare la leva destra (coda) verso destra e il muso dell'elicottero gira (imbarδα) in circolo attorno all'asse del rotore principale verso destra. Usare il trimmer per la coda fino a raggiungere una posizione neutra stabile dell'elicottero nel volo stazionario, senza spostare la leva destra (coda).

- 10**
- La leva Avanti/Indietro comanda l'inclinazione in avanti/indietro dell'elicottero. Se si sposta la leva in avanti, il muso si abbassa e l'elicottero vola in avanti. Se si spinge indietro la leva Avanti/Indietro, l'elicottero vola all'indietro.

Dopo aver familiarizzato con le funzioni principali di comando e scelto la zona adatta, è pronto per il primo volo.

Sceita della zona di volo

- 11**
- Quando è pronto per il primo volo, dovrebbe scegliere un ambiente chiuso, possibilmente spazioso, dove non ci sono persone od ostacoli. Grazie alle dimensioni e alla manovrabilità dell'elicottero, i piloti esperti sono in grado di farlo volare anche in ambienti chiusi relativamente piccoli. Per i primi voli consigliamo assolutamente ambienti delle dimensioni minime di 3 x 3 metri di superficie di base e 2,40 metri di altezza. Dopo aver fatto il trim dell'elicottero e preso confidenza con il suo comando e le sue prestazioni, può provare a volare anche in ambienti più piccoli e meno sgombri. L'elicottero è stato sviluppato esclusivamente per l'uso in ambienti chiusi.**

Informazioni sulle soluzioni di problemi vengono fornite a pagina 37.

La versione più attuale di queste istruzioni per l'uso e le informazioni sui pezzi di ricambio sono disponibili su carrera-rc.com nell'area assistenza.

Con riserva di errori e modifiche
 Con riserva di modifiche dei colori/design definitivo
 Con riserva di modifiche tecniche e dovute al design
 Pittogrammi = foto simboliche



Geachte klant,

Wij feliciteren u met de aanschaf van uw Carrera RC modelhelicopter, die volgens de huidige stand van de techniek werd vervaardigd. Omdat wij er steeds voor iveren, onze producten verder te ontwikkelen en te verbeteren, maken wij voor een wijziging in technisch opzicht en met betrekking tot uitrusting, materialen en design te allen tijde en zonder aankondiging voorbehoud. Op basis van minieme afwijkingen van het u ter beschikking gestelde product tegenover gegevens en afbeeldingen in deze handleiding kan men daarom geen aanspraken doen gelden. Deze gebruiks- en montageaanzwijging vormt een bestanddeel van het product. Bij veronachtzaming van de gebruiksaanwijzing en van de daarin vermelde veiligheidsinstructies komt de garantieclaim te vervallen. Bewaar deze handleiding om ze later te raadplegen en om het model eventueel aan derden door te geven.

Garantievoorwaarden

Bij de Carrera producten gaat het om technisch hoogwaardige producten, die met zorg moeten worden behandeld. Gelieve absoluut de instructies in de bedieningshandleiding in acht te nemen. Alle onderdelen worden aan een zorgvuldige test onderworpen (technische wijzigingen en modelwijzigingen in functie van een verbetering van het product zijn voorbehouden).

Indien er desondanks fouten opdrukken, wordt een garantie in het kader van de hierna volgende garantievoorwaarde verleend:

De Stadbauer Marketing + Vertrieb GmbH (onderstaand „producent“) garandeert de eindklant (onderstaand „klant“) volgens de onderstaande bepalingen, dat de aan de klant geleverde Carrera RC modelhelicopter (onderstaand „product“) binnen een periode van twee jaar vanaf koopdatum (garantieperiode) vrij van materiaal- of verwerkingsfouten zal zijn. Zulke fouten zal de producent naar eigen goeddunken voor zijn rekening verhelpen door reparatie of levering van nieuwe of gereviseerde onderdelen. De garantie geldt niet voor slijtageonderdelen (zoals bijv. accu, rotorbladen, cabineafdekking, tandwielen enz.), voor schade door een onjuiste behandeling of onjuist gebruik of bij ingrepen door derden. Andere claims van de klant, met name voor schadevergoeding, tegen de producent zijn uitgesloten.

De contractuele of wettelijke rechten van de klant (vervulling achteraf, terugbetaling van het contract, vermindere betaling, schadevergoeding) ten opzichte van de betreffende verkoper, die bestaan, indien het product bij de gevarenovergang niet zonder gebreken was, blijven van deze garantie onaangeroerd.

Claims uit deze speciale garantie van de producent bestaan alleen, wanneer

- de geclaimde fout niet in schade ligt, die door een overeenkomstig de bepalingen in de bedieningshandleiding een ondoelmatig of ondeskundig gebruik werden ver oorzaak
- het niet gaat om door het gebruik veroorzaakte slijtageverschijnselen,
- het product geen kenmerken bezit, die wijzen op reparaties of andere ingrepen van door de producent niet geautoriseerde werkplaatsen,
- het product alleen met het door de producent aanbevolen toebehoren werd gebruikt, en
- het product samen met het originele koopbewijs (rekening/ kassastroom) en de volledig ingevulde garantietaal, aan dewelke geen eigen wijzigingen werden uitge voerd, wordt opgestuurd.

Garantietaalen kunnen niet vervangen worden.

Aanwijzing voor EU-lidstaten: er wordt gewezen op de wettelijke garantietaal van de verkoper, meer bepaald op het feit dat deze garantietaal door een concrete garantie niet aan beperkingen onderworpen wordt.

De kosten voor het toestellen en terugsturen van het product zijn voor rekening van de fabrikant. Deze garantie geldt in de bovenstaand omschreven omvang en onder de bovenstaande voorwaarden (inclusief het voorleggen van de originele aankoopstroom, ook in het geval van doorgewen) voor elke latere, toekomstige eigenaar van het product.

Conformiteitsverklaring

Hiermee verklaart Stadbauer Marketing + Vertrieb GmbH dat dit model inclusief controller in overeenstemming is met de fundamentele vereisten van de volgende EG-richtlijnen: EG richtlijnen 2009/48 en 2004/108/EG over elektromagnetische compatibiliteit en de andere relevante voorschriften van de richtlijn 1999/5/EG (R&TTE) befindet. De originele conformiteitsverklaring kan op carrera-rc.com opgevraagd worden.



Waarschuwingeninstructies!



WAARSCHUWING! Wegens inslikbare, kleine onderdelen is dit speelgoed niet geschikt voor kinderen jonger dan 3 jaar.

WAARSCHUWING! Klemgevaar, door de werking veroorzaakt! Verwijder alle verpakkingsmaterialen en bestuingsdraden voordat u dit speelgoed aan het kind overhandigt. Gelieve voor informatie en in geval van eventuele vragen verpakking en adres te bewaren.

Alleen geschikt voor kinderen vanaf 8 jaar!

Dit product is niet voorzien voor gebruik door kinderen zonder toezicht door een bevoegd persoon om de ouderlijke macht uit te voeren. Het besturen van de helikopter vereist bepaalde vaardigheden. Kinderen moeten deze onder toezicht van een volwassene aanleren. Lees vóór het eerste gebruik samen met uw kind de gebruikersinformatie door. Bij ondeskundig gebruik kan het tot zware lichamelijke letsels en/of materiële schade komen. Er dient voorzichtigheid en met bedacht te worden bestuurd en dit vergt enkele mechanische en ook mentale vaardigheden. De handleiding bevat veiligheidsinstructies en voorschriften alsook instructies voor het onderhoud en de werking van het product. Het is absoluut noodzakelijk, om de handleiding voor de eerste ingebruikname volledig te lezen en te begrijpen. Alleen zo kunnen ongevallen met letsels en beschadigingen worden vermeden.

Vlieg alleen in gesloten ruimtes, die voldoende plaats bieden en volg alle aanwijzingen op, zoals zij in deze handleiding worden aanbevolen. Zorg ervoor, dat er geen losse voorwerpen, inclusief kleding, of andere voorwerpen zoals pennen en schroevendraaiers zich in de rotorbladenverwikkelen of ermee in aanraking kunnen komen. Let er bijzonder op, dat u handen NIET in de omgeving van de rotorbladen komt!

WAARSCHUWING! Gevaar voor oogletsel. Laat de helikopter niet in de buurt van uw gezicht vliegen, om letsels te voorkomen.

Als de gebruiker van dit product, bent alleen verantwoordelijk voor de veilige omgang, zodat noch u, noch andere personen in gevaar worden gebracht of aan hun eigendom schade wordt berokkend.

- Gebruik uw model nooit met zwakke controller-batterijen.
- Vermijd verkeersrijke en drukke omgevingen. Let er altijd op, dat er voldoende plaats ter beschikking staat.
- Laat uw model zo mogelijk niet op openbare wegen of in openbare zones vliegen, om niemand in gevaar te brengen of te verwonden.
- **WAARSCHUWING:** Start de helikopter niet, wanneer zich personen, dieren of andere hindernissen in het vliegbereik van de helikopter bevinden.
- Volg nauwgezet de aanwijzingen en waarschuwingen instructies voor dit product en voor de mogelijke aanvullende uitrusting (laadtoestel, accu's enz.), die u gebruikt
- **Als de helikopter met leefwezens of harde voorwerpen in aanraking komt, dan brengt u de gashedel onmiddellijk in de nulpositie, dat betekent, de linker joystick moet aan de onderste aanslag staan!**
- Let er op, dat alle chemische producten, kleine onderdelen of elektrische componenten buiten reikwijdte van kinderen zijn.
- Vermijd alle vochtigheid, want zij kan de elektronica beschadigen.
- Er bestaat gevaar voor zware letsels tot zelfs de dood, indien u delen van uw model in uw mond steekt of er aan likt.

- **WAARSCHUWING:** Bij gebruik van het koord om de hals bestaat risico van wurging.
- Bring aan de helikopter geen enkele aanpassing of verandering aan.

Als u deze voorwaarden niet toestemt, geeft u onmiddellijk het volledige helicoptermodel in nieuwe en ongebruikte toestand terug aan uw handelaar.

Belangrijke informatie over lithium polymeer accu's

Lithium-polymeer (LiPo) accu's zijn aanzienlijk gevoeliger dan gebruikelijke alkalij-, of NiMH-accu's, die anders bij afstandsbesturingen worden gebruikt. De voorschriften en waarschuwingeninstructies van de producent moeten daarom nauwgezet worden opgevolgd. Bij verkeerde omgang met LiPo accu's bestaat er brandgevaar. Neem altijd de voorschriften van de producent in acht, als u LiPo accu's verrijdt.

Verwijderingsbepalingen voor oude elektrische en elektronische toestellen volgens WEEE



Het hier afgebeelde symbool van de doorgestrepte vuilnisbakken dient u aandacht erop te vestigen dat lege batterijen, accu's, knooppellen, accupacks, apparaatbatterijen, oude elektrische apparaten etc. niet bij het huisvuil thuisshoren, omdat ze schadelijk voor het milieu en voor de gezondheid zijn. Gelieve mee te helpen, milieu en gezondheid in stand te houden en praat ook met uw kinderen over de keurige afvalverwerking van gebruikte batterijen en oude elektrische apparaten. Batterijen en oude elektrische apparaten dienen op de bekende verzamelpunten afgegeven te worden. Zodende worden ze aan een reglementair voorgeschreven recycling onderworpen.

Ongeplijde batterijtypes of nieuwe en gebruikte batterijen mogen niet samen gebruikt worden. Lege batterijen uit het speelgoed verwijderen. Niet-oplaadbare batterijen mogen vanwege het ontloppingsgevaar niet worden opgeladen.

WAARSCHUWING!

De lader resp. USB-laadkabel mag door kinderen vanaf een leeftijd van acht (8) jaar en door personen met fysieke, zintuiglijke of geestelijke beperkingen of een gebrek aan ervaring en/of kennis alleen worden gebruikt, indien zij onder toezicht staan of met betrekking tot het veilige gebruik van het apparaat onderricht zijn en de hiermee samenhangende risico's begrepen hebben. Kinderen mogen niet met de lader resp. USB-laadkabel spelen. Reiniging en onderhoud mogen niet door kinderen worden uitgevoerd, tenzij zij ouder dan 8 jaar zijn en op er hen wordt toegezien. Kinderen jonger dan 8 jaar moeten uit de buurt van de lader en het aansluitstuk worden gehouden. **Laat de accu tijdens het laden nooit onbeheerd achter.** Kortsluitingen aan aansluitklemmen niet toegestaan. Enkel de aanbevolen batterijen of die van een gelijkwaardig type mogen gebruikt worden. Bij regelmatig gebruik van de lader moet deze aan de kabel, aansluiting, afdekkingen en andere onderdelen gecontroleerd worden. In geval van schade mag de lader pas na een reparatie terug in gebruik genomen worden. De flexibele buitenkabel van deze lader kan niet worden vervangen. Indien de kabel beschadigd is, moet de lader worden weggegooid.

Richtlijnen en waarschuwingeninstructies voor gebruik van LiPo accu's

- U moet de bijgevoegde 3,7 V ~ 150 mAh LiPo-accu op een veilige plaats buiten de omgeving van brandbare materialen laden.
- Laat de accu tijdens het laden nooit onbeheerd achter.
- Voor het laden na een vlucht moet de accu eerst op omgevings temperatuur afgekoeld zijn.
- U mag uitsluitend de bijbehorende LiPo-lader (USB-kabel/ controller) gebruiken. Bij niet-naleving van deze instructies bestaat er brandgevaar en daarmee gevaar voor de gezondheid en/of materiële schade. Gebruik NOOIT een ander laadtoestel.
- Als de accu gedurende het ontlaadings- of laadproces opzwellt of vervormt, dan beëindigt u onmiddellijk het laden of ontladen. Neem de accu zo snel en zo voorzichtig mogelijk uit het toestel en leg hem op een veilige, open plek verwijderd van brandbare materialen en observeer hem gedurende minimum 15 minuten. Als u een accu, die reeds opgezwollen of vervormd is, verder laadt of ontaadt bestaat er brandgevaar! Zelfs bij geringe vervorming of balonvorming moet een accu buiten werking worden gesteld.
- Bewaar de accu bij kamertemperatuur op een droge plaats.



- **Laad de accu na gebruik absoluut weer op, om een zogenoemde diepteontlading van de accu te vermijden. Neem daarbij in acht, dat u een pauze van ongeveer 20 minuten tussen de vlucht en het laadproces aanhoudt. Laad de accu van tijd tot tijd (ca. alle 2-3 maanden) op. Een niet-inachtneming van de bovenstaande omgang met de accu kan tot een defect leiden.**

- Voor het transport of voor een tijdelijke bewaring van de accu moet de temperatuur tussen 5-50°C liggen. Bewaar de accu of het model indien mogelijk niet in de auto of onder directe zonnestraling. Als de accu aan de hitte in de auto wordt blootgesteld, kan hij beschadigd worden of vuur vatten.

Opmerking: Bij geringe batterijspanning-/vermogen zult u vaststellen, dat aanzienlijke trimming en/of stuurbewegingen noodzakelijk zijn, opdat de helikopter niet in een vrille raakt. Dit geldt gewoonlijk voor het bereiken van 3 V accuspanning en is een goed tijdstip, om de vlucht te beëindigen.

Inhoud van de levering

- 1**
- 1x Helikopter
 - 1x Controller
 - 1x USB-laadkabel
 - 4x 1,5 V mignon AA batterijen (niet oplaadbaar)
 - 1x Set reserveonderdelen

Laden van de LiPo accu

Let erop dat u de bijgeleverde LiPo-accu uitsluitend met de bijgeleverde LiPo-lader (USB-kabel resp. controller) oplaadt. Als u probeert, om de accu met een ander LiPo-accu laadtoestel of een ander laadtoestel te laden, dan kan dit leiden tot zware schade. Gelieve het voorgaande hoofdstuk met waarschuwinginstructies en richtlijnen voor het gebruik van de accu zorgvuldig te lezen, voor u verder gaat.

- 2**
- Laden aan de computer:**
- Verbind de USB-laadkabel met de USB-poort van een computer. De led aan de USB-laadkabel licht groen op en geeft aan dat de laadunit correct met de computer is verbonden.
 - Als u een helikopter met lege accu insteekt, licht de led aan de USB-kabel rood op, om aan te geven dat de helikopteraccu wordt geladen. De USB-laadkabel resp. de laadbus aan de helikopter zijn zodanig uitgevoerd, dat verkeerde polariteit uitgesloten is.
 - Het duurt ongeveer 30 minuten, om een ontladen accu (niet diep ontladen) weer te laden. Als de accu vol is, licht de LED-indicatie aan de USB-laadkabel weer groen op.

Opmerking: Bij de levering is de meegeleverde LiPo-accu gedeeltelijk geladen. Daardoor zou het eerste laadproces iets minder lang kunnen duren.

Houd u in elk geval aan bovenstaande aansluitvolgorde! Als u de laadkabel niet op een stroombron aangesloten en alleen met de helikopter verbonden hebt, geeft een groen brandende ledindicator aan dat er nog spanning in de accu is. De groen brandende ledindicator geeft niet aan of de accu voldoende geladen is. Tijdens het laadproces moet de aan-uitschakelaar op 'OFF' staan.

Plaatsen van de batterijen in de controller

- 3**
- Open het batterijvak met een schroevendraaier en plaats de batterijen in de controller. Let op de correcte polariteit. Na het sluiten van het vak kunt u de functionaliteit van de controller met behulp van de Powerschakelaar op de voorzijde controleren. Bij de ON-positie van de Powerschakelaar en reglementaire functie dient de LED bovenaan in het midden van de controller rood op te lichten. Als de controle-LED snel knippert, moeten de batterijen in de controller worden gewisseld.

Binding van het model met de controller

- 4**
- De Carrera RC helikopter en de controller zijn door de fabriek gebonden. Indien er in het begin problemen bij de communicatie tussen de Carrera RC helikopter en de controller zijn, dan gelieve een nieuwe binding uit te voeren.
- Schakel het model met de ON/OFF schakelaar in.
 - De LED in de helikopter knippert nu in ritmisch versnellende volgorde.
 - Schakel de controller met de ON/OFF schakelaar in. Gedurende het bindingsproces weerklinkt er een akoestisch signaal.
 - Zet de geladen helikopter op een effen vlak.
 - Geef de helikopter een ogenblik de tijd, tot het systeem correct geïntialiseerd en bedrijfsklaar is.
 - De controle-LED licht weer continu op en toont aan, dat het bindingsproces beëindigd is.

Checklist voor de vluchtvoorbereiding

Deze checklist is geen vervanging voor de inhoud van deze bedieningshandleiding. Hoewel zij als quick-start-gids kan worden gebruikt, raden wij u dringend eerst aan, om deze gebruiksaanwijzing volledig te lezen, alvorens u verder gaat.

- Controleer de verpakkingsinhoud.
- Verbind de lader met de stroombron.
- Laad de LiPo-accu zoals in paragraaf „Laden van de LiPo accu” beschreven.
- Plaats vier AA batterijen in de controller en let op de correcte polariteit.
- Zoek een geschikte omgeving om te vliegen
- Zet de helikopter op een recht vlak
- Schakel het model met de ON/OFF schakelaar in.
- Schakel de controller met de ON/OFF schakelaar in.
- De LED in de helikopter knippert nu in ritmisch versnellende volgorde.
- Gedurende het bindingsproces weerklinkt er een akoestisch signaal.
- Geef de helikopter een ogenblik de tijd, tot het systeem correct geïntialiseerd en bedrijfsklaar is. De led in de helikopter brandt nu permanent.
- Herhaal nu evt. bovenstaande punten, als u met meerdere helikopters tegelijk wilt vliegen.
- Controleer de besturing
- Maak u vertrouwd met de besturing
- Trim de helikopter indien nodig, zoals beschreven onder „Besturing van de helikopter”, zodat de helikopter tijdens het vliegen niet meer zonder besturingsbewegingen van plaats verandert.
- De helikopter is nu klaar voor gebruik.
- Als de helikopter geen enkele functie vertoont, dient u bovenstaand koppelproces nogmaals te proberen.
- Vlieg het model
- Land het model
- Schakel het model met de ON/OFF schakelaar uit
- Schakel altijd de afstandsbediening als laatste uit

Functieoverzicht van de controller

- 3**
1. Antenne
 2. Powerschakelaar (ON / OFF)
 3. Controle LED
 4. Gas
 5. Vooruit-/achteruit Staart (cirkelvormige draai beweging)
 6. Trimmer voor staartrotor
 7. Batterijvak

Besturing van de helikopter

- 6**
1. Coaxiaal rotorsysteem
 2. Staart
 3. Laadbus om de LiPo accu te laden
 4. Landingsplede
 5. ON-/OFF-schakelaar

Besturing van de helikopter

- 8**
- Als u de besturingsfuncties van uw Carrera RC helikopter nog niet kent, dan gelieve u voor de eerste vlucht een paar minuten de tijd te nemen, om u met de besturing vertrouwd te maken. De beschrijving links of rechts stemt overeen met de kijk vanuit de cockpit (pilootenzicht). Druk de gashendel naar boven, om de rotatiesnelheid van de rotoren te verhogen. Verhoog de rotatiesnelheid van de hoofdrotorbladen en het model begint te stijgen. Reduceer de uitslag van de gashendel en daarmee de rotatiesnelheid van de hoofdrotorbladen, om de helikopter te doen dalen. Als het model de grond heeft verlaten, kunt u het door voorzichtige beweging van de gashendel naar boven en beneden, in een stationaire zweefvlucht brengen, zonder dat het te plots stijgt of daalt.

- 9**
- Beweeg de rechter hendel (staart) naar links en de neus van de helikopter draait (gier) om de as van de hoofdrotor cirkelvormig naar links. Beweeg de rechter hendel (staart) naar rechts en de neus van de helikopter draait (gier) om de as van de hoofdrotor cirkelvormig naar rechts. Gebruik de trimmer voor de staart, tot u een stabiele neutrale positie van de helikopter in zweefvlucht, zonder beweging van de linker hendel (staart) heeft bereikt

- 10**
- De vooruit-/achteruithendel bestuurt de neiging van de helikopter voorwaarts/achterwaarts. Als u de hendel naar voren drukt, beweegt de helikopter naar onder en de helikopter vliegt voorwaarts. Als u de vooruit-/achteruithendel naar achter drukt, beweegt de helikopter naar achter en de helikopter vliegt achteruit.

Nadat u zich met de hoofdbesturingsfuncties vertrouwd heeft gemaakt, bent u na de keuze van uw vlieggebied klaar voor de eerste vlucht.

Keuze van het vlieggebied

- 11**
- Als u klaar bent voor uw eerste vlucht, dient u een gesloten ruimte te kiezen, zonder personen en zonder hindernissen en die zo groot mogelijk is. Op grond van de grootte en de bestuurbaarheid van de helikopter is het voor ervaren piloten mogelijk, ook in relatief kleine gesloten ruimten te vliegen. Voor uw eerste vluchten bevelen wij absoluut een minimum kamergrootte van 3 maal 3 meter grondoppervlak en 2,40 m hoogte aan. Nadat u de helikopter uitgetrimd heeft en met zijn besturing en zijn mogelijkheden vertrouwd bent geworden, kunt u er zich ook aan wagen, om in kleinere en minder vrije omgeving te vliegen. **De helikopter is uitsluitend ontwikkeld geworden voor gebruik in gesloten ruimtes.**

Informatie over het oplossen van problemen vindt u op pagina 37.

De meest actuele versie van deze bedieningshandleiding en informatie over verkrijgbare reserveonderdelen vindt u op carrera-rc.com in het servicebereik.

Vergissingen en fouten uitgesloten
 Kleur/finale ontwerpaanpassingen uitgesloten
 Technische aanpassingen en ontwerp gerelateerde aanpassingen uitgesloten
 Pictogrammen = symbolisch foto's



Estimado Cliente:

Os nossos parabéns pela aquisição do seu novo helicóptero miniatura Carrera RC fabricado ao nível tecnológico actual. Devido ao nosso empenho constante no aperfeiçoamento dos nossos produtos, reservamo-nos o direito de realizar alterações tanto técnicas como no equipamento, em materiais e no design sem aviso prévio. Diferenças mínimas entre o presente produto e os dados e ilustrações contidos neste manual, não implicam direitos de qualquer natureza. Este manual de instruções, de uso e de montagem faz parte integrante do produto. A inobservância deste manual de instruções e das indicações de segurança nele contidas, implica a extinção da garantia. Guarde este manual para consultas posteriores e para sua eventual entrega a terceiros no caso da transferência do carro-miniatura para os mesmos.

Condições de garantia

Os produtos Carrera são produtos de técnica de alta qualidade que devem ser tratados com cuidado. Siga necessariamente as indicações contidas no manual de instruções. Todas as peças são submetidas a um controlo rigoroso (reservados os direitos a alterações técnicas e do modelo em prol do melhoramento do produto). Se surgirem contudo alguns defeitos, concede-se uma garantia no âmbito das condições seguintes:

A Stadlbauer Marketing + Vertrieb GmbH (doravante denominada "fabricante") garante ao cliente final (doravante denominado "cliente") que, nos termos das disposições abaixo, o helicóptero miniatura Carrera RC (doravante denominado "produto") estará livre de defeitos de material e de fabrico durante um prazo de dois anos a contar da data de aquisição do mesmo (prazo de garantia). Tais defeitos serão eliminados pelo fabricante, ao arbitrio e por conta deste mesmo, mediante reparação ou fornecimento de peças novas ou recondicionadas. A garantia não abrange as peças de desgaste (tais como por ex. pilha, pás do rotor, cobertura da cabina, rodas dentadas e similares.) nem danos derivados do manuseamento/utilização incorretos ou da intervenção de terceiros. Reivindicações desta natureza por parte do cliente, sobretudo de indemnização, face ao fabricante, estão excluídas. Os direitos contratuais ou legais do cliente (cumprimento posterior, rescisão do contrato, redução do preço, indemnização) face ao respectivo vendedor, existentes quando o produto não se encontra em perfeito estado no acto da transferência do risco, não são afectados por esta garantia.

Os direitos desta garantia especial do fabricante só existem quando

- o defeito reclamado não tiver origem em danos causados pelo uso indevido ou incorrecto nos termos das prescrições contidas neste manual de instruções,
- não se tratar de sinais de desgaste decorrente do funcionamento,
- o produto não apresentar características das quais se possa deduzir reparações ou outras intervenções quaisquer por oficinas não autorizadas pelo fabricante,
- o produto tiver sido utilizado só com acessórios autorizados pelo fabricante
- o produto for remetido juntamente com o documento comprobatório da aquisição em original (factura / talão) e com o cartão de garantia completamente preenchido no qual não foram efectuadas alterações arbitrárias.

Não é possível substituir cartões de garantia.

Nota para os Estados da UE: quanto à obrigação do vendedor conceder uma garantia legal informa-se que esta obrigação não é limitada por uma garantia material.

Os custos de envio e de retorno do produto são a cargo do fabricante.

Esta garantia é válida nos termos anteriormente mencionados e sob as pré-condições acima citadas (inclusive a apresentação da factura/talão original mesmo no caso de revenda a terceiros) para cada futuro proprietário que o produto possa ter mais tarde.

Declaração de conformidade

Por este meio, a Stadlbauer Marketing + Vertrieb GmbH declara que esta miniatura inclusive o comando se encontram em conformidade com os requisitos fundamentais das seguintes diretivas CE: com as Directivas CE 2009/48 e 2004/108/CE sobre a Compatibilidade Electromagnética bem como com as demais disposições aplicáveis da Directiva 1999/5/CE (R&TTE). O original da declaração de conformidade pode ser solicitada em carrera-rc.com.



Advertências!



AVISO! Este brinquedo não é apropriado para crianças com menos de 3 anos de idade devido a pequenas peças ingeríveis.

AVISO! Perigo de entalamento decorrente do funcionamento! Retire todos os materiais de embalagem e armas de fixação antes de entregar o brinquedo à criança. Conserve a embalagem e o endereço para informações e possíveis consultas posteriores.

Apropriado unicamente para crianças a partir dos 8 anos!

Este produto não se destina para utilização por crianças sem a vigilância do respectivo encarregado de educação. Para pilotar o helicóptero é necessário ter uma certa experiência. As crianças devem aprender a pilotar sob a vigilância direta de um adulto. Leia as informações ao utilizador juntamente com o seu filho antes da primeira colocação. A utilização incorrecta pode causar lesões graves e/ou danos materiais.

É necessário comandá-lo com cuidado e prudência e o comando requer algumas capacidades mecânicas e mentais. O manual de instruções contém indicações de segurança e prescrições bem como dicas para a manutenção e o funcionamento do produto. É absolutamente necessário ler este manual completamente antes da primeira colocação em funcionamento e compreender o seu teor. Só assim se poderá evitar acidentes com lesões e danos.

Ponha o helicóptero a voar só em salas fechadas que proporcionam espaço suficiente e siga todas as instruções tal como são recomendadas neste manual. Certifique-se de que não há objectos soltos inclusive roupa ou outros objectos tais como lápis, esferográficas e chaves de parafusos, que possam enrolar-se nas pás do rotor ou entrar em contacto com estas mesmas. Preste atenção às suas mãos. NÃO as coloque na proximidade das pás do rotor!
AVISO: Perigo de lesão dos olhos. Não deixe o helicóptero voar na proximidade do seu rosto para evitar lesões.

Como utilizador, você é o único responsável pelo manuseio seguro por forma a não pôr em perigo a si mesmo nem a outras pessoas ou a danificar os bens destes.

- Nunca utilize a sua miniatura com as pilhas do comando fracas.
- Evite áreas de muita circulação e muito frequentadas. Certifique-se sempre de que o espaço disponível é suficiente.
- Não ponha a sua miniatura a voar na via pública nem em áreas públicas para não colocar ninguém em perigo nem ferir ninguém.
- AVISO: Não ponha o helicóptero a voar quando estiverem pessoas, animais ou outros obstáculos na área de voo do mesmo.**
- Siga exactamente as instruções e advertências relativas a este produto e aos acessórios possíveis (carregador, pilhas, etc) que você utiliza
- Se o helicóptero colidir com seres vivos ou objectos sólidos, coloque a alavanca de aceleração na posição zero imediatamente, ou seja, o joystick esquerdo tem de estar encostado ao esbarro inferior!**
- Mantenha todos os produtos químicos, peças pequenas ou componentes eléctricos fora do alcance das crianças.
- Evite qualquer tipo de humidade dado que esta pode danificar a electrónica.

- Você corre perigo de lesões graves ou até mesmo perigo mortal, se colocar componentes da sua miniatura na boca ou lambê-los.
- AVISO: aquando da utilização da lanyard pendurada ao pescoço, corre-se perigo de estrangulação.**
- Não efetue nenhuma alteração nem modificações no helicóptero.

Se não aceitar estas condições, devolva imediatamente o helicóptero miniatura completo, em estado novo ou por usar, ao distribuidor.

Informações importantes sobre pilhas de lítio polímero
As pilhas de lítio polímero (LiPo) são mais sensíveis que as pilhas alcalinas convencionais ou as pilhas NiMH normalmente aplicadas em telecomandos por rádio. Por isso, as prescrições e advertências do fabricante devem ser seguidas exactamente. No caso de manuseio incorrecto das pilhas LiPo, corre-se risco de incêndio. Respeite sempre as indicações do fabricante quando eliminar pilhas LiPo.

Prescrições para eliminação de aparelhos eléctricos e electrónicos velhos segundo WEEE



Este pictograma com o símbolo de baldes de lixo riscados, avisa que as pilhas descarregadas, baterias, células, blocos de baterias, pilhas

em aparelhos, aparelhos eléctricos velhos etc., não devem ser colocados no lixo doméstico, dado que são nocivos ao meio ambiente e à saúde. Contribua para a preservação do meio ambiente e da saúde e esclareça também os seus filhos quanto à eliminação correcta de pilhas gastas e aparelhos eléctricos velhos. As pilhas e os aparelhos eléctricos devem ser entregues nos pontos de recolha conhecidos. Aqui, serão devidamente conduzidos à reciclagem. Não se deve utilizar pilhas de tipo diferente nem pilhas novas juntamente com pilhas usadas. Retirar as pilhas descarregadas do brinquedo. As pilhas não recarregáveis não devem ser recarregadas devido a perigo de explosão.

AVISO!

O carregador ou o cabo USB de carregamento podem ser utilizados por crianças a partir dos oito (8) anos de idade e por pessoas com capacidades físicas, sensoriais ou mentais reduzidas ou com pouca experiência e/ou pouco conhecimento se forem vigiadas durante a utilização ou tiverem sido instruídas no uso destes aparelhos em segurança e compreendido os perigos resultantes. Crianças não devem brincar com o carregador ou o cabo USB de carregamento. A limpeza e conservação não devem ser realizadas por crianças a não ser que tenham mais do que 8 anos de idade e sejam vigiadas durante isso. Crianças com menos de 8 anos de idade não devem aproximar-se do carregador nem do cabo de alimentação elétrica. **Nunca deixe a pilha por vigiar durante o carregamento.** Retirar as pilhas recarregáveis do brinquedo antes de as recarregar. Não é permitido ligar os terminais de conexão em curto-circuito. Só é permitido utilizar as pilhas recomendadas ou pilhas de tipo equivalente.

Aquando da utilização regular do carregador, deve-se-á verificar o cabo, a tomada e a ficha bem como as tampas e outras partes do mesmo. No caso de qualquer defeito ou avaria, o carregador só deverá ser colocado em funcionamento depois de ter sido reparado. O fio flexível exterior desse carregador não pode ser substituído: quando o fio estiver danificado, há que descartar o carregador na sacata electrónica.

Directivas e advertências relativas à utilização de pilhas LiPo

- Você tem que carregar a pilha LiPo de 3.7 V --- 150 mAh incluída no volume de fornecimento, num local seguro fora de materiais inflamáveis.
- Nunca deixe a pilha por vigiar durante o carregamento.
- Para carregar a pilha depois de um voo, é necessário que ela arrefeça primeiro até à temperatura ambiente.
- Utilize unicamente o carregador LiPo pertinente (cabo / comando USB). No caso de inobservância destas indicações, corre-se risco de incêndio e consequentemente perigo para a saúde e/ou danos materiais. NUNCA utilize outro carregador.
- Se a pilha inchar ou deformar-se durante os processos de carga ou de descarga, termine imediatamente o respectivo processo. Retire a pilha o mais rápido possível e com o máximo cuidado e coloque-a num lugar seguro e aberto, fora de materiais combustíveis e mantenha-a sob observação pelo menos 15 minutos. Se você continuar a carregar ou a descarregar uma pilha já inchada ou deformada, corre-se risco de incêndio! Mesmo que a deformação ou o inchoço sejam mínimos, a pilha tem que ser colocada fora de serviço.
- Guarde a pilha à temperatura ambiente num lugar seco.



- Carregue a pilha necessariamente depois de cada uso para evitar a denominada descarga total da mesma. Considere que deve manter uma pausa de aprox. 20 minutos entre o voo e o carregamento da pilha. Carregue a pilha de quando em quando (aprox. cada 2-3 meses). A inobservância do manejo anteriormente descrito, pode provocar defeitos.

- Para transporte ou para armazenagem passageira da pilha, a temperatura devia situar-se entre 5-50°C. Se possível, não guarde a pilha ou a miniatura num veículo nem sob influência directa dos raios solares. Se a pilha for exposta ao calor num veículo, pode danificar-se ou incendiar-se.

Nota: quando de tensão ou potência baixas da pilha, você constatará que é necessário muito mais compensação e/ou movimentos de comando para o helicóptero não perder a estabilidade. Normalmente, isto acontece antes da tensão de 3 V ser atingida e é um bom momento para terminar o voo.

Volume de fornecimento

1

- 1x Helicóptero
- 1x Comando
- 1x Cabo de carregamento USB
- 4x Pilha 1,5V Mignon AA (não-recarregável)
- 1x conjunto de peças de reposição

Modo de carregar a pilha LiPo

Tenha em atenção que deve carregar a pilha LiPo incluída no volume de fornecimento unicamente com o carregador LiPo que a acompanha (cabo ou comando USB). Se tentar carregar a pilha com outro carregador de pilhas LiPo ou outro carregador qualquer, isso pode provocar danos graves. Por favor leia atentamente o capítulo anterior de advertências e directivas para utilização da pilha, antes de continuar.

2

Carregamento através do computador:

- Ligue o cabo de carga USB à porta USB de um computador. O LED do cabo de carga USB acende-se em verde o que assinala que a unidade de carga está devidamente ligada ao computador. Quando ligar um helicóptero com a pilha vazia, o LED do cabo de carga USB acende-se em vermelho o que assinala que a pilha do helicóptero está a ser carregada. O cabo de carga USB e a tomada do helicóptero estão concebidos de forma aos polos não poderem ser trocados.
- Demora aproximadamente 30 minutos a carregar uma bateria descarregada (não totalmente descarregada). Quando a pilha estiver cheia, o LED do cabo de carga USB acende-se novamente em verde.

Nota: no acto da entrega, a bateria LiPo está carregada parcialmente. Por isso, o primeiro carregamento pode demorar menos tempo.

Siga necessariamente a ordem cronológica acima descrita para a ligação! Se não tiver ligado o cabo de carregamento a uma fonte de energia e o ligar só ao helicóptero, um LED aceso em verde assinala que a pilha ainda tem tensão. O LED aceso em verde não indica se a pilha tem carga suficiente.

Durante a fase de carregamento, o interruptor de ligar/desligar „OFF“ tem de estar na posição „OFF“ (desligado).

Modo de colocar as pilhas no comando

3

Abra a tampa da cavidade das pilhas com uma chave de fendas e coloque as pilhas no comando. Preste atenção à posição correcta dos polos. Depois de fechar a tampa da cavidade, poderá controlar a funcionalidade do comando com a ajuda do interruptor que se encontra na parte frontal. Aquando do interruptor na posição ON e de funcionamento correcto, o LED de cima, no centro do comando, devia acender-se em vermelho. Quando o LED de controlo intermitir rapidamente, é necessário substituir as.

Interligação entre helicóptero miniatura e o comando

4

O helicóptero Carrera RC e o comando estão interligados de fábrica. Se, no início, surgirem problemas de comunicação entre o helicóptero Carrera RC e o comando, volte a estabelecer a interligação.

- Ligue a miniatura com o interruptor ON/OFF.
- Agora o LED do helicóptero pisca em ritmo mais acelerado.
- Ligue o comando com o interruptor ON/OFF. Durante a fase de interligação, soa um sinal acústico no comando.
- Coloque o helicóptero sobre uma superfície plana.
- Aguarde alguns segundos até o sistema se inicializar e o helicóptero estar pronto para funcionamento.
- O LED de controlo volta a ficar permanentemente aceso o que assinala que a interligação está concluída.

Lista de verificação „checklist“ para preparação do voo

Esta lista de verificação „checklist“ não substitui o conteúdo das instruções contidas neste manual. Apesar desta lista poder ser aplicada como Quick-Start-Guide, recomendamos-lhe insistentemente ler primeiro este manual de instruções, na sua íntegra, antes de prosseguir.

- Verifique o conteúdo da embalagem
- Ligue o carregador à fonte de energia.
- Carregue a bateria LiPo como se descreve no capítulo „Modo de carregar a bateria LiPo“.
- Coloque quatro pilhas AA no comando e preste atenção à polaridade correcta
- Procure um ambiente apropriado para pôr o helicóptero a voar
- Coloque o helicóptero sobre uma superfície plana
- Ligue a miniatura com o interruptor ON/OFF.
- Ligue o comando com o interruptor ON/OFF.
- Agora o LED do helicóptero pisca em ritmo mais acelerado.
- Durante a fase de interligação, soa um sinal acústico no comando.
- Aguarde alguns segundos até o sistema se inicializar e o helicóptero estar pronto para funcionamento. Agora o LED do helicóptero está aceso permanentemente
- Eventualmente repita os pontos anteriormente descritos caso deseje colocar outros helicópteros a voar simultaneamente.
- Verifique o comando
- Familiarize-se com o comando
- Se for necessário, efetue a equilibrção do helicóptero como se descreve em „Comando do helicóptero“ de forma a que o helicóptero ao pairar não se mova do sítio sem ser comandado.
- O helicóptero está pronto para funcionar.
- Se o helicóptero não reagir com qualquer função, tente efetuar novamente a ligação acima descrita.
- Proceda à descolagem do helicóptero miniatura
- Proceda à aterragem do helicóptero miniatura
- **Desligue a miniatura com o interruptor ON/OFF**
- Desligue sempre o telecomando em último lugar

Funções do comando

3

1. Antena
2. Interruptor de ligação (ON / OFF)
3. LED de controlo

5

4. Acelerar
5. Para a frente/Para trás Cauda (rotação)
6. Trimmer para a cauda
7. Cavidade das pilhas

Descrição do helicóptero

6

1. Sistema de rotor coaxial
2. Cauda
3. Tomada para carregar a bateria LiPo
4. Trem de pouso tipo esqui
5. Interruptor de ligar e desligar „ON/OFF“

Comando do helicóptero

8

Se ainda não conhecer as funções de comando do seu helicóptero Carrera RC, empregue alguns minutos antes do primeiro voo para familiarizar-se com elas. A designação esquerda ou direita corresponde à vista a partir do cockpit (vista do piloto). Puxe a alavanca de acelerar para cima, para aumentar a velocidade de rotação das pás do rotor principal. Aumente a velocidade de rotação das pás do rotor principal e o helicóptero miniatura começa a subir.

Se você reduzir a amplitude da alavanca de acelerar, reduz consequentemente a velocidade de rotação das pás do rotor principal e o helicóptero baixa. Quando o helicóptero miniatura descolar do solo, você pode pô-lo a pairar estacionariamente movendo cuidadosamente a alavanca de acelerar para cima e para baixo sem que o helicóptero suba ou desça abruptamente.

9

Mova a alavanca direita (cauda) para a esquerda e o nariz do helicóptero gira (quina) circularmente para a esquerda em torno do eixo do rotor principal. Mova a alavanca direita (cauda) para a direita e o nariz do helicóptero gira (quina) circularmente para a direita em torno do eixo do rotor principal. Utilize o trimmer da cauda até conseguir uma posição neutra estável do helicóptero a pairar, sem mover a alavanca direita (cauda).

10

A alavanca „para a frente/para trás“ comanda a inclinação do helicóptero para a frente e para trás. Se você empurrar a alavanca para a frente, o nariz do helicóptero baixa para a frente e o helicóptero começa a voar para a frente. Se você empurrar para trás a alavanca de comando „para a frente/para trás“, o helicóptero move-se para trás e começa a voar para trás.

Depois de ter-se familiarizado com as funções de comando principais, você está apto para o primeiro voo.

Escolha da área de voo

11

Quando você estiver apto para o primeiro voo, deveria escolher uma sala fechada, sem a presença de pessoas nem de obstáculos, e o maior possível. Devido ao tamanho do helicóptero e à boa usabilidade do comando, pilotos experientes conseguem voar o helicóptero em salas fechadas relativamente pequenas. Para os seus primeiros voos, aconselhamos-lhe necessariamente as dimensões mínimas de 3 por 3 metros de superfície e 2,40 metros de altura. Depois de ter equilibrado o seu helicóptero e de ter-se familiarizado com o comando e as capacidades desse mesmo, pode começar a tentar pô-lo a voar em áreas mais pequenas e menos livres. **O helicóptero foi concebido para utilização exclusiva em salas fechadas.**

Para informações sobre a solução de problemas, consulte a página 37.

A última versão deste manual de instruções de uso e informações sobre as peças de reposição disponíveis podem ser consultadas em carrera-rc.com na secção de serviço.

Salvo erros, omissões e modificações
Cores / design final – sujeitos a alterações
Reservados os direitos a alterações da técnica e do design
Pictogramas – Fotos de símbolos



Bästa kund

Gratulerar till köpet av denna Carrera RC-modellhelikopter, som är tillverkad enligt senaste tekniska rön. Eftersom vi alltid strävar efter att vidareutveckla och förbättra våra produkter, förbehåller vi oss alltid och utan föregående varsel rätten till tekniska ändringar samt ändringar när det gäller utrustning, material och design. Därför kan inga anspråk beaktas vad avser smärre avvikelser mellan den produkt Du har köpt och brukningsanvisningen i denna bruksanvisning. Denna bruks- och monteringsanvisning är en del av produkten. Om bruksanvisningen och de säkerhetsanvisningarna innehåller inte följ, upphör garantin att gälla. Spara bruksanvisningen för senare bruk och låt den följa med produkten om den överventas på någon annan.

Garantivillkor

Produkterna från Carrera är tekniskt förstklassiga och de skall behandlas varsamt. Se informationen i bruksanvisningen. Alla komponenter underkastas en noggrann kontroll (tekniska ändringar och modelländringar som syftar till att förbättra produkten förbehålles).

Om det mot förmodan skulle uppstå ett fel, gäller garantin inom ramen av följande villkor:

Stadlbauer Marketing + Vertrieb GmbH (nedan kallad „tillverkaren“) garanterar slutkunden (nedan „kunden“) på basis av nedanstående bestämmelser att den till kunden levererade Carrera RC-modellhelikoptern (nedan kallad „produkten“) är fri från material- eller bearbetningsfel inom en period på två år efter inköpsdatum (garantifeld). Fel av detta slag åtgärdas av tillverkaren på dennes bekostnad genom reparation eller leverans av nya eller renoverade delar, enligt tillverkarens bedömning. Garantin omfattar inte siltleder (t.ex. batteri, rotorblad, kaross, kuggghjul eller liknande), skador p.g.a. felaktig behandling/ användning eller vid främmande ingrepp. Övriga krav från kund, i synnerhet avs. skadeståndersättning, genomot tillverkaren är uteslutna.

Kundens kontraktensliga eller lagstadgade rättigheter (eftersom leverans, hävande av avtalet, minskning, skadeståndersättning) genomot resp. säljaren, vilka är giltiga om produkten inte var förfel vid övergången av risken, berörs inte av denna garanti.

Anspråk på basis av denna särskilda tillverkargaranti föreligger endast om

- det fel som görs gällande inte ligger i skador vilka har orsakats av icke ändamålsenlig eller felaktig användning enligt föreskrifterna i bruksanvisningen,
- det inte rör sig om driftsbelagda slitage-tecken,
- produkten inte uppvisar några kännetecken som tyder på reparation eller andra ingrepp genom verkstäder som inte har auktoriserats av tillverkaren,
- produkten har använts endast med av tillverkaren godkända tillbehör och
- produkten skickas in tillsammans med originalköpdokumentet (faktura/kassavitto) och fullständigt ifyllt garanti-sedel, på vilken inga egna ändringar har gjorts.

Garantisdelar kan inte ersättas.

Hänvisning för EU-medlemständer: vi hänvisar till säljarens lagstadgade garantiskylighet i den mån som denna garantiskylighet inte begränsas av objektgarantin.

Tillverkaren står för kostnaderna för insändning och åter-sändning av produkten.

Garantin gäller i den nämnda omfattningen och under de nämnda förutsättningarna (inkl. uppvissande av originalköpdokumentet även i händelse av vidareförsäljning) för varje efterföljande, framtida ägare av produkten.

Försäkran om överensstämmelse

Härmed förklarar Stadlbauer Marketing + Vertrieb GmbH. att denna modell inkl. kontroll överensstämmer med de grundläggande kraven i följande EU-direktiv: Enligt EG-direktiven 2009/48 och 2004/108/EG om elektromagnetisk kompatibilitet och övriga relevanta bestämmelser i direktivet 1999/5/EG (R&TTE).

Originalt till försäkran om överensstämmelse kan beställas på carrera-rc.com.



Varningar!



WARNING! Denna leksak är inte lämplig för barn under 3 år ålder – smådelarna kan sväljas.

WARNING! Funktionsbetingad risk för klämskador! Avlägsna allt emballagematerial och alla klämmor innan Du låter barnet leka med leksaken. Spara förpackningen och adressen i informationssyfte och om ev. frågor skulle uppstå.

Lämplig endast för barn fr.o.m. 8 års ålder!

Denna produkt är inte avsedd att användas av barn utan överinseende av en ansvarig person. Flygning med helikoptern kräver viss övning. Barn måste läras upp under direkt överinseende av en vuxen person. Läs igenom användarinstruktionen tillsammans med barnet före den första användningen. Vid felaktig användning kan svåra person- och/eller saksador uppstå.

Användningen av produkten kräver försiktighet och hänsyn, ett visst mekaniskt kunnande samt omdöme. Bruksanvisningen innehåller säkerhetsanvisningar och föreskrifter samt information om skötsel och användning av produkten. Det är ett absolut krav att bruksanvisningen har lästs igenom komplett och förstärkts före första användning. Det är endast då som olycksfall med person- och saksador kan undvikas. **Använd helikoptern endast i stängda rum med tillräckligt utrymme. Följ alla instruktioner i denna bruksanvisning.** Kontrollera att inga lösa föremål, inkl. klädesplagg, eller andra saker såsom pennor och skrivmejslar, kan trassla in sig eller komma i kontakt med rotorbladen. Var särskilt noggrann med händerna så att de INTE kommer i närheten av rotorbladen!

WARNING: risk för ögonskador. Flyg inte med helikoptern i närheten av ansiktet, detta för att förhindra personskador.

Du, som användare av produkten, har ansvar för en säker användning, så att varken Du själv eller andra personer eller deras egendom tar skada eller utsätts för risker.

- Använd aldrig modellen med svaga batterier i kontrollen.
- Undvik områden med mycket lit och rörelse. Se alltid till att det finns tillräckligt med plats.
- Flyg inte med modellen på öppen gata eller på offentliga platser - person- eller saksador kan uppstå.
- **WARNING: starta och flyg inte när det finns personer, djur eller andra hinder i helikopterns flygområde.**
- Följ exakt instruktionerna och varningarna för produkten och för ev. tillägsutrustning (laddare, batterier o.s.v.).
- **Skulle helikoptern komma i beröring med levande väsen eller hårda föremål, måste gasspaken genast föras i nollställning, d.v.s. vänster joystick skall ligga i undre anslaget!**
- Se till att kemikalier, smådelar eller elektriska komponenter är utom räckhåll för barn.
- Undvik fukt - den kan skada elektroniken.
- Risk för allvariga skador, t.o.m. dödsfall, råder om man stoppar delar av modellen i munnen eller slickar på dem.
- **WARNING: risk för strypling vid användning av axelremmen runt halsen.**
- Ändra eller modifiera ingenting på helikoptern.

Om Du inte godkänner dessa villkor, skall Du omedelbart returnera den kompletta helikoptermodellen i nytt och oanvänt skick till återförsäljaren.

Viktig information om litium-polymer-batterier

Litium-polymer (LiPo)-batterier är väsentligt känsligare än vanliga alkaliska eller NiMH-batterier som annars används i radiofjärrstyrningar. Föreskrifterna och varningarna från tillverkaren skall därför följas exakt. Vid felaktig användning av LiPo-batterier råder brandfara. Följ alltid tillverkarens uppgifter om avfallshantering av LiPo-batterier.

Avfallshandteringsbestämmer för elektriska och elektroniska uttjänta produkter enl. WEEE



Symbolen med de överkorsade soptunnorna hänvisar till att tomta batterier, ackumulatörer, knappbatterier, ackumulatörpaket, apparat-

batterier, elektriska skrotade produkter etc. inte skall slängas i de vanliga hushållsoporna, då de är skadliga för miljön och hälsa. Hjälp till att skona miljön och skydda hälsan, och tala också med barnen om att det är viktigt att lämna uttjänta batterier och elektriska apparater till återvinning. Batterier och elektriska uttjänta apparater lämnas till återvinningssentral, där de ingående materialerna sorteras och återvinns.

Batterityper av olika slag, eller nya och uttjänta batterier får inte användas tillsammans. Ta ur tomta batterier ur leksaken. Icke återuppladdningsbara batterier får inte laddas upp. Ej återuppladdningsbara batterier får inte återuppladdas p.g.a. risk för explosion.

WARNING!

Laddaren resp. USB-laddningskabeln kan användas av barn fr.o.m. åtta (8) års ålder och av personer med begränsad fysisk, sensorisk eller mental förmåga eller med brist på erfarenhet och/eller kunskap, om de står under uppsikt eller har informerats om en säker användning av produkten och har förstärkt de därmed förknippade riskerna. Barn får inte leka med laddaren resp. USB-laddningskabeln. Rengöring och underhåll genom användaren får inte utföras av barn, såvida de inte är äldre än 8 år och står under uppsikt.

Håll laddaren och anslutningskabeln borta från barn under 8 års ålder. **Lämna aldrig batteriet utan uppsikt medan det laddas.** Anslutningsklämmor får inte kortslutas. Endast rekommenderade batterier eller batterier av likvärdig typ får användas.

Vid regelbunden användning av laddaren måste den kontrolleras: undersök kabel, anslutning, kâpor och andra delar. Om laddaren skadas får den inte användas förrän den har reparerats. Den flexibla ytterkabeln till denna laddare kan inte bytas ut. Om kabeln har skadats måste laddaren skrotas.

Direktiv och varningar för användning av LiPo-batterier

- Du måste ladda det bifogade 3,7 V \approx 150 mAh LiPo-batteriet på en säker plats borta från antändliga material.
- Lämna aldrig batteriet utan uppsikt medan det laddas.
- Om batteriet skall laddas efter en flygtur måste det först ha fått svalna till omgivningstemperatur.
- Endast tillhörande LiPo-laddare (USB-kabel/kontroll) får användas. Om detta villkor inte uppfylls finns risk för brand och därmed äventyrande av hälsan och/eller egendom. Använd ALDRIG andra laddare.
- Om batteriet utvidgas eller missformas under urladdning eller laddning, måste Du omedelbart avsluta laddningen eller urladdningen. Ta ur batteriet så snabbt och försiktigt som möjligt och lägg det på en säker, öppen plats borta från brännbara material. Håll uppsikt över batteriet i minst 15 minuter. Om Du fortsätter ladda eller urladda ett batteri som redan har utvidgats eller missformats finns risk för brand! Även vid mindre missformning eller utvidgning måste batteriet tas ur drift.
- Förvara batteriet torrt och i rumstemperatur.
- **Ladda ovillkorligen alltid upp batteriet igen efter användningen för att undvika en s.k. djupurladdning av det. Tänk på att lägga in en paus på ca 20 minuter mellan flygning och laddning. Ladda upp batteriet då och då (ca varannan till var tredje månad). En ignorerad av ovanstående handhavande kan leda till att batteriet förstörs.**
- För transport eller tillfällig lagring av batteriet skall temperaturen ligga mellan 5-50°C. Förvara batteriet eller modellen helst inte i bilen eller i direkt solljus. Om batteriet utsätts för värmen i bilen kan det skadas eller fatta eld.

OBS: Vid låg batterispänning-effekt kommer Du att se att det krävs kraftigare trimning och/eller styrörelser för att inte helikoptern skall råka i spinn. Detta uppträder i regel innan 3 V batterispänning har nåtts och är ett bra tillfälle att avsluta flygningen.



Leveransomfattning

- 1 1x Helikopter
- 1x Kontroll
- 1x USB-laddningskabel
- 4x 1,5 V Mignon AA batterier (ej återuppladdningsbara)
- 1x Reservdelssats

Laddning av LiPo-batteriet

Observera att det medlevererade LiPo-batteriet endast får laddas med den medlevererade LiPo-laddaren (USB-kabel resp. kontroll). Om Du försöker ladda batteriet med en annan LiPo-batteriladdare eller någon annan laddare, kan svåra skador uppstå. Läs igenom föregående avsnitt med varningar och direktiv för batterianvändning innan Du fortsätter.

- 2 **Laddning i datorn:**
 - Koppla ihop USB-laddningskabeln med datorns USB-port. LED på USB-laddningskabeln lyser med grönt sken och anger att laddningshastigheten är korrekt hopkopplad med datorn.
 - Om man sätter in en helikopter med tomt batteri, lyser LED på USB-laddningskabeln med rött sken och anger att helikopterbatteriet laddas. USB-laddningskabeln resp. laddningsuttaget på helikoptern är utformade så att det inte går att förväxla polariteten.
 - Det tar ca 30 minuter att ladda upp ett tomt batteri (ej djupurladdat) igen. När batteriet är fullt, tänds LED-indikeringen på USB-laddningskabeln igen med grönt ljus.

OBS: Vid utleverans är det ingående LiPo-batteriet delvis laddat. Därför går den första uppladdningen något snabbare.

Ovannämnda anslutningssekvens måste ovillkorligen följas! Om laddningskabeln inte har anslutits till en strömkälla och kopplats ihop endast med helikoptern, visar en LED-lampa med grönt sken att det finns spänning kvar i batteriet. LED-lampan som lyser med grönt sken anger inte huruvida batteriet är tillräckligt laddat eller inte.

Under laddningen måste strömbrytaren stå på "OFF".

Isättning av batterierna i kontrollen

- 3 Öppna batterifacket med en skruvmejsel och sätt i batterierna i kontrollen. Se till att polariteten blir rätt. Stäng facket och kontrollera funktionen hos kontrollen med hjälp av strömbrytaren på framsidan. När strömbrytaren står i ON-läge och allt fungerar korrekt skall LED-lampan uppe i mitten av kontrollen lysa rött.
- Om kontrolllampan blinkar snabbt måste batterierna i kontrollen bytas.

Hopkoppling av modellen och kontrollen

- 4 Carrera RC helikoptern och kontrollen har sammankopplats i fabriken. Om det uppstår problem med kommunikationen i början mellan Carrera RC helikoptern och kontrollen måste Du göra en ny sammankoppling.

- Knäpp på modellen med ON/OFF-knappen.
- LED i helikoptern blinkar nu i rytmiskt accelererande följd.
- Knäpp på kontrollen med ON/OFF-knappen. Under bindningen ljuder en signal från kontrollen.
- Ställ den laddade helikoptern på en plan yta.
- Vänta en liten stund tills att systemet blir korrekt initialiserat och driftsklart.
- Kontroll-LED lyser nu igen hela tiden och anger att bindningen är avslutad.

Checklista inför flygningen

Denna checklista ersätter inte innehållet i denna bruksanvisning. Även om den kan användas som snabbintroduktion rekommenderar vi att Du läser igenom hela denna bruksanvisning innan Du fortsätter.

- Kontrollera innehållet i förpackningen
- Koppla ihop laddaren med strömkällan.
- Ladda LiPo-batteriet så som beskrivs i avsnittet „Laddning av LiPo-batteriet“.
- Sätt i fyra AA-batterier i kontrollen, och var noggrann med polariteten
- Leta rätt på en lämplig plats för flygturen
- Ställ helikoptern på en jämn yta
- Knäpp på modellen med ON/OFF-knappen.
- Knäpp på kontrollen med ON/OFF-knappen.
- LED i helikoptern blinkar nu i rytmiskt accelererande följd.
- Under bindningen ljuder en signal från kontrollen.
- Vänta en liten stund tills att systemet blir korrekt initialiserat och driftsklart. LED i helikoptern lyser nu hela tiden.
- Upprepa ovannämnda steg om Du vill flyga med flera helikoptrar samtidigt.
- Kontrollera styrningen
- Gör Dig förtrogen med styrningen
- Trimma helikoptern ev. så som beskrivs under "Styrning av helikoptern" så att helikoptern inte längre flyttar sig från sin position utan styrrörelser i svärflykt.
- Helikoptern är klar att använda.
- Om helikoptern inte visar någon funktion, försöker du utföra ovannämnda bindning på nytt.
- Flyg modellen
- Landa modellen
- **Stäng av modellen med ON/OFF-knappen**
- Stäng alltid av fjärrkontrollen sist

Funktionsöversikt över kontrollen

- 3 1. Antenn
2. Strömbrytare (ON / OFF)
3. Kontrollampa
- 5 4. Gas
5. Lutning framåt/bakåt
6. Akter (cirkelvriddning)
7. Batterifack

Beskrivning av helikoptern

- 6 1. Koaxial rotorsystem
2. Akter
- 7 3. Laddningsuttag för laddning av LiPo-batteriet
4. Landningskidör
5. ON/OFF-knapp

Styrning av helikoptern

- 8 Om Du ännu inte är förtrogen med styrfunktionerna hos Din Carrera RC helikopter bör Du ta Dig litet tid att göra Dig bekant med dem före den första flygningen. Beskrivningen av vänster eller höger motsvarar utsikten från cockpit (pilotens sikt).

Tryck gasspaken uppåt för att öka huvudrotorbladens rotationshastighet. Öka bladens rotationshastighet - nu börjar modellen stiga.

Om Du minskar utslaget för gasspaken och därmed huvudrotorbladens rotationshastighet, sjunker helikoptern. När modellen har lyft från golvet kan Du få den att flyta i stationär svärflygning genom att försiktigt vidröra gasspaken nedåt eller uppåt, utan att den stiger eller sjunker alltför abrupt.

- 9 Flytta den höger spak (akter) åt vänster och helikopterns nos vrider sig (girar) åt vänster runt huvudrotorns axel i en cirkelförelse. Flytta den höger spak (akter) åt höger och helikopterns nos vrider sig (girar) åt höger runt huvudrotorns axel i en cirkelförelse. Använd trimmern för aktern tills att en stabil neutralposition för helikoptern i svärflygning har uppnåtts utan att höger spak (akter) vidrörs.

- 10 Framåt-bakåtspaken styr helikopterns lutning framåt/bakåt. Om Du trycker spaken framåt, flyttas helikopterns nos nedåt och helikoptern flyger framåt. Om Du trycker spaken framåt/bakåt bakåt, flyttar sig helikoptern bakåt och flyger bakåt.

När Du har gjort Dig förtrogen med huvudstyrfunktionerna och har valt flygområde, är Du klar för den första turen.

Val av plats för flygningen

- 11 När Du är klar för den första flygturen skall Du välja ett stängt rum där inga personer eller hinder befinner sig och som är så stort som möjligt. Genom helikopterns storlek och styrbarhet kan en erfaren pilot flyga även i relativt små stängda rum. För de första turerna är det ett absolut krav att ha minimum 3 gånger 4 meters golvyta och 2,40 meters höjd. När Du har trimmat in helikoptern och gjort Dig förtrogen med styrningen och funktionerna kan Du börja flyta i mindre och mindre fria omgivningar.

Helikoptern har utvecklets uteslutande för användning i stängda rum.

Information om problemlösning återfinns på sidan 37.

Den senaste versionen av denna bruksanvisning samt information om reservdelar återfinns på carrera-rc.com under rubriken Service.

Fel och ändringar förbehållna
Färger / slutlig design - ändringar förbehållna
Tekniska och designrelaterade ändringar förbehållna
Piktogram = symboltoton



Hyvä asiakas

Esittämme onnitelme Carrera RC-helikopterin oston johdosta. Se on valmistettu tekniikan nykytasoa mukaisesti. Koska kehitämme ja parannamme tuotteitamme jatkuvasti, pidämme oikeuden tekniisin ja varustelu-, materiaali- sekä muotomuutoksiin milloin tahansa ja ilman ennakkoilmoitusta. Sen vuoksi ostamasi tuotteen sekä tämän ohjeen tietojen ja kuvien pienet poikkeamat eivät oikeuta korvausvaatimuksiin. Tämä käyttö- ja asennusohje on osa tuotetta. Takuuvaatimukset eivät ole voimassa, jos käyttöohjetta ja sen sisältämiä turvallisuusohjeita ei noudateta. Säilytä tämä ohje myöhempiä lukemista ja mallin edelleenluovutusta varten.

Takuuehdot

Carrera-tuotteet ovat teknisesti korkealaatuisia tuotteita, joita tulee käsitellä huolellia. Käyttöohjeen neuvot on ehdottomasti otettava huomioon. Kaikki osat tarkastetaan huolellisesti (olkeudet tekniisin muutosiin ja tuotetta parantaviin mallimuutoksiin pidetään).

Jos tuotteessa kaikesta huolimatta esiintyy vikoja, sille myönnetään takuu seuraavien takuuehtojen mukaisesti: Stadlbauer Marketing + Vertrieb GmbH (seuraavassa "valmistaja") takaa lopulliselle asiakkaalle (seuraavassa "asiakas") seuraavien määräysten mukaisesti, että asiakkaalle toimitettu Carrera RC-helikopterissa (seuraavassa "tuote") ei esiinny kahden vuoden aikana ostopäivästä (takuuaika) materiaali- eikä valmistusvirheitä.

Seläiset virheet valmistaja korjaa osan kustannuksien tai lähettämällä uudet tai peruskorjatut osat oman päättökseen mukaisesti. Takuu ei koske kuluvia osia (kuten esim. akku, roottorin lapoja, ohjaamon suojakantaa, hammaspöyriä, ms.) eikä vikoja, jotka on aiheuttanut epäasianlainen käsittely/käyttö tai manipulointi. Asiakas ei voi esittää valmistajalle mitään muita vaatimuksia, vahingonkorvauskeinoja lukuun ottamatta.

Tämä takuu ei koske asiakkaan myyjälle esittämiä sopimuksen tai lain mukaisia oikeuksia (sopimuksen täyttämistä jälkikäteen, sopimuksen purkamista, alennusta, vahingonkorvausta), jotka ovat voimassa, kun tuote ei ollut moitteettomassa kunnossa riskin siirryttyä.

Tästä valmistajan myöntämän erityisen takuun piiriin kuuluvat vaatimukset ovat voimassa vain, kun

- valituksen aiheuttanut virhe ei ole voimissa, jotka on aiheuttanut käyttöohjeen ohjeiden vastainen tai epäasianlainen käyttö
 - kysyessä ei ole käyttöön liittyviä kulumisilmiöitä
 - tuotteessa ei ole mitään, mikä viittaisi korjauksiin tai muihin käsittelyihin, joita ei ole tehnyt valmistajan valtuuttama korjaamo
 - tuotetta on käytetty vain valmistajan valtuuttamien varustein
 - tuotteen kanssa lähetetään alkuperäinen ostosliste (lasku/kassakuiti) ja kokonaan täytetty takuukortti, johon ei ole tehty minkäänlaisia muutoksia.
- Takuukortteja ei voi korvata.**

Huomautus EU-jäsenmaille: Viitataan jälleenmyyjän lainmukaiseen takuuvollisuuteen siinä määrin, että laitetaukua ei rajoiteta.

Valmistaja maksaa tuotteen lähetyksen ja palautuskustannukset. Tämä takuu pätee edellä mainitussa laajuudessa ja yllä mainitun edellytyksen (sisältään alkuperäisen ostokuitin esittämisen myös, kun tuote on myyty edelleen) tuotteen jokaisen myöhemmän, tulevan omistajan osalta.

Vaatimustenmukaisuusvakuutus

Stadlbauer Marketing + Vertrieb GmbH vakuuttaa, että tämä malli ja sen ohjain ovat seuraavien EU-direktiivien perusvaatimusten mukaisia: Sähkömagneettisesta yhteensopivuudesta annetut EY-direktiivit 2009/48 ja 2004/108/EY sekä muut asiaankuuluvat direktiivien 1999/5/EY (R&TE) määräykset.

Alkuperäinen vaatimustenmukaisuusvakuutus löytyy osoitteesta carrera-rc.com.



Varoitukset!



VAROITUS! Tämä tuote ei sovellu alle 3-vuotiaiden käyttöön, koska lapset saattavat niellä sen pieniä osia.

VAROITUS! Huomaa, että toiminta voi aiheuttaa puristusvaaran! Poista kaikki pakkausmateriaalit ja kiinnityslangat, ennen kuin tämä leikkikalu annetaan lapselle. Säilytä pakkaus ja osoite tietojen ja mahdollisten kysymysten varalta.

Soveltuu vain yli 8-vuotiaille!

Tämä tuote ei ole tarkoitettu lasten käyttöön ilman huoltajan valvontaa. Helikopterin ohjaukseen tarvitaan jonkin verran harjoittelua. Lapsien on opeteltava se aikuisen valvonnassa. Ennen ensimmäistä käyttökertaa lue käyttöohjeet yhdessä lapsen kanssa. Eräissä osissa on myös valvontaa vakiava tapaturmia ja vahinkoja.

Sitä on ohjattava varovasti ja huolellia, ja se vaatii tiettyjä mekaanisia ja myös henkisiä valmiuksia. Ohjeessa on turvaohjeita ja määräyksiä sekä tuotteen huolto- ja käyttöohjeita. Tämä ohje on ehdottomasti luettava ennen ensimmäistä käyttöönottoa ja ymmärrettävä sen sisältö. Vain näin voidaan välttää tapaturmia ja vahinkoja.

Lennätä helikopteria vain suljetuissa tiloissa, joissa on riittävästi tilaa, ja noudata tässä käyttöohjeessa annettuja ohjeita. Varmista, että roottorin siipien ei pääse irtalleisille, vaatteita tai muita esineitä, kuten kyniä ja ruuvimeisselöitä. Varmista ennen kaikkea, että kätesi EIVÄT pääse roottorin siipien lähelle!
VAROITUS: Silmävamman vaara. Välttääksesi loukkautumisen älä lennätä helikopteria kasvojen lähelle. Sinä olet tämän tuotteen käyttäjänä itse vastuussa turvallisuudesta käytöstä, niin että et aiheuta vaaraa muille henkilöille tai näiden omaisuudelle.

- Älä käytä helikopteria koskaan ohjaimen heikoilla paristoilla.
- Vältä alueita, joissa on paljon liikennettä tai elämää. Varmista aina, että käytössä on tarpeeksi tilaa.
- Älä lennätä helikopteria mahdollisten ihmisten kadulla tai yleisillä alueilla, jotta kenenkään ei aiheudu vaaraa tai tapaturmia.
- **VAROITUS: Älä käynnistä helikopteria, kun ihmisä, eläimiä tai muita esineitä on helikopterin lentoalueella.**
- Noudata tarkasti tämän tuotteen ja mahdollisten lisävarusteiden (laturien, akkujen jne.) ohjeita ja varoituksia.
- **Jos helikopteri joutuu kosketuksiin elävien olentojen tai kovien esineiden kanssa, vie kaasuvipu heti nollasentoon, eli vasemman ohjauksuun on ottava täysin alhaalla!**
- Varmista, että kaikki kemikaalit, pikkuosat tai sähköiset rakennukset eivät ole lasten ulottuvilla.
- Vältä kaikenlaisia kosteutta, sillä se voi vioittaa elektroniikkaa.
- On olemassa vakavien tapaturmien tai jopa kuoleman vaara, jos ladata helikopterisi osia suuhun tai nulet niitä.
- **VAROITUS: Käytettäessä ripustushinaa kaulan ympärillä vaarana on kuristuminen.**
- Älä tee helikopteriin minkäänlaisia muutoksia tai lisäyksiä.

Jos et hyväksy näitä määräyksiä, anna helikopterin koko pienoismalli heti takaisin jälleenmyyjällä uudessa ja käyttämättömässä tilassa.

Tärkeitä tietoja litium-polymeeri-akuista

Litium-polymeeri-akut (LiPo) ovat huomattavasti herempiä kuin tavalliset alkali- tai NiMH-akut, joita käytetään yleensä kauko-ohjauksissa. Sen vuoksi valmistajan antamia ohjeita ja varoituksia on noudatettava tarkkaan. LiPo-akkujen väärä käsittely aiheuttaa tulipalon riskin. Noudata aina valmistajan antamia ohjeita LiPo-akkujen hävityksessä.

WEEE:n mukaiset sähkö- ja elektroniikkalaitteiden hävitysohjeet



Tässä kuvattu ylivuivatun jäteastian merkki kertoo siitä, että tyhjiä paristoja, akkuja, nappiparistoja, laturreita, laiteparistoja, käytettyjä sähkölaitteita jne. ei saa laittaa kotitalousjätteisiin, koska ne vahingoittavat ympäristöä ja terveyttä. Auta turvaamaan ympäristö ja terveys ja puhu lastiesi kanssa käytettyjen paristojen ja sähkölaitteiden asianmukaisesta hävittämisestä. Paristot ja käytetyt sähkölaitteet pitää toimittaa niille varatullun keräyspisteeseen. Niin ne pääsevät kunnolliseen kierrätykseen.

Eri paristotyyppejä ja uusia ja vanhoja paristoja ei saa käyttää yhdessä. Tyhjit paristot otetaan pois laetusta. Tavallisia paristoja ei saa räjähdyksivaaran vuoksi ladata.

VAROITUS!

Yli kahdeksan (8) vuotiaat lapset ja henkilöt, joiden fyysiset, aistinvaramaiset tai henkiset kyvyt ovat rajoittuneet tai joilla ei ole kokemusta jaltai tietoa laitteen käytöstä, saavat käyttää laturia ja USB-latausjohtoa, jos heiltä valvotaan tai he ovat saaneet opastuksen laitteen turvalliseen käyttöön ja he ovat ymmärtäneet siihen liittyvät vaarat. Lapsesi eivät saa leikkiä laturin tai USB-latausjohdon kanssa. Lapsesi eivät saa tehdä laitteen puhdistusta eivätkä käyttäjälle kuuluvaa huottoa, elleivät he ole yli 8-vuotiaita ja aikuisen valvonnassa.

Laturi ja liitosohje on pidettävä alle 8-vuotiaiden lapsien ulottumattomissa. **Akkua ei latauksen aikana saa jättää ilman valvontaa.** Ladattavat akut otetaan pois lelusta ennen latausta. Liittimiä ei saa okskokea. Saa käyttää vain suositeltuja tai samantyyppisiä paristoja.

Kun laturia käytetään säännöllisesti, sen kaapeli, liitin, kotelo ja muut osat on tarkastettava. Vikojen esiintyessä laturin saa ottaa käyttöön vasta korjauksen jälkeen. Tämän laturin joustava ulkojohto ei voi vaihtaa: Jos johto on vahingoittunut, on laturi hävitettävä.

LiPo-akkuja koskevat direktiivit ja varoitukset

- Sinun täytyy ladata mukana toimitettu 3,7 V \approx 150 mAh LiPo-akku turvallisuudessa paikassa pois syytävistä materiaaleista.
- Akku ei latauksen aikana saa jättää ilman valvontaa.
- Kun akku ladataan lennon jälkeen, sen on jäähdyttävä ensin ympäristön lämpötilaan.
- Lataukseen saa käyttää vain siihen tarkoitettua LiPo-laturia (USB-johto/ohjain). Jos näitä ohjeita ei noudateta, syntyy tulipalon riski ja sen myötä terveysriskiä jaltai aineellisia vahinkoja. Älä KOSKAAN käyttää mitään muuta laturia.
- Jos akku pullistuu tai muuttuu muotoaan purkauksen tai latauksen aikana, lopeta lataus tai purkaus välittömästi. Ota akku pois niin nopeasti ja varovasti kuin mahdollista ja laita se turvalliseen, avoimeen paikkaan pois syytävistä materiaaleista ja pidä sitä silmällä vähintään 15 minuuttia. Jos lataat edelleen pullistunutta tai muotoaan muuttanutta akku, on olemassa tulipalon riski! Akku on otettava pois käytöstä heti, kun se on vähäänkään muuttanut muotoaan tai pullistunut.
- Säilytä akku huoneenlämmössä kuivassa paikassa.
- **Lataa akku ehdottomasti aina käytön jälkeen täyteen välttääksesi akun purkautumisen täysin tyhjäksi. Muista, että sinun on pidettävä noin 20 minuutin tauko lennättämisen ja latauksen välillä. Lataa akku aina ajojen (noin 2-3 kuukauden välein). Akku voi vahingoittua, mikäli yllä mainittuja ohjeita akun käsittelyä ei noudateta.**
- Akkujen kuljetuksessa ja väliaikaisessa säilytyksessä lämpötilan tulisi olla 5 - 50 °C. Älä säilytä akkuja tai pienoismallia mahdollisuuksien mukaan autoon tai suorassa auringonpaisteessa. Jos akku joutuu olemaan kuormassa autossa, se voi vioittua tai syttyä palamaan.

Huomautus: pariston jännitteen/tehon ollessa vähäinen, toteat, että tarvitaan huomattavaa trimmausta jaltai ohjausliikkeitä, jotta helikopteri ei joudu syöksykierteeseen. Se tapahtuu tavallisesti ennen kuin on saavutettu 3 V:n akkujännite ja on sopiva ajankohta päättää lento.

Toimituslaajuus

- 1x Helikopteri
- 1x Ohjain
- 1x USB-latausjohto
- 4x 1,5V Mignon AA -paristoa (ei voi ladata uudelleen)
- 1x Varaosasarja

LiPo-akun lataus

Pidä huoli siitä, että lataat mukana tulleen LiPo-akun vain mukana tulleella LiPo-laturilla (USB-johto tai ohjain). Jos yrität ladata akkua jollain muulla LiPo-akun laturilla tai muulla laturilla, se voi aiheuttaa vahinkoja. Lue huolellisesti yllä mainittu kappale, joka sisältää akun käyttöä koskevat varoitukset ja ohjeet, ennen kuin jatkat.

- 2 **Lataus tietokoneesta:**
 - Liitä USB-latausjohto tietokoneen USB-porttiin. USB-latausjohdon LED syttyy vihreänä ja osoittaa, että latausyksikkö on liitetty oikein tietokoneeseen.
 - Kun yhdistät helikopterin, jonka akku on tyhjä, syttyy USB-latausjohdon LED punaiseen, mikä osoittaa, että helikopterin akku ladataan. USB-latausjohto tai helikopterissa oleva latausliitin on valmistettu niin, että navat eivät voi tulla väärinpäin.
 - Tyhjentynyt (ei täysin purkautuneen) akun lataaminen jälleen täyteen kestää noin 30 minuuttia. Kun akku on täynnä, USB-latausjohdossa oleva LED-valo syttyy jälleen vihreänä.

Ohje: Pakkaukseen sisältyvä LiPo-akku on osittain ladattu. Siksi ensimmäinen latauskerta voi olla lyhyempi.

Noudata ehdottomasti edellä mainittua liitäntäjärjestystä! Jos et ole liittänyt latausjohtoa virtalähteeseen, vaan vain helikopterin, vihreänä palava LED-näyttö osoittaa, että akkua on vielä jännitetty. Vihreänä palava LED-näyttö ei näytä sitä, onko akku ladattu riittävästi.

Latauksen aikana on virtakytkimen oltava asennossa "OFF".

Akkujen asettaminen ohjaimen

- 3 Avaa akkukokero ruuvimeisselillä ja laita akut ohjaimen. Varmista, että navat ovat oikein päin. Kun olet sulkenut kokeron, voit tarkastaa ohjaimen toiminnan etupuoletta olevasta virtakytkimestä. Kun virtakytkin on asennossa ON, ylhäällä ohjaimen keskiosassa olevan LEDin tulisi palaa punaisena. Kun LED vilkkuu nopeasti, ohjaimen paristot on vaihdettava.

Pienoismallin liittäminen ohjaimen

- 4 Carrera RC -helikopteri ja ohjain on yhdistetty tehtaalla. Jos aluksi esiintyy kommunikatio-ongelmia Carrera RC -helikopterin ja ohjaimen välillä, luo yhteys uudelleen.

- Kytke radio-ohjattava päälle ON/OFF-kytkimestä.
- Helikopterin LED vilkkuu nyt kiihtyvässä tahdissa.
- Kytke ohjauslaite (controller) päälle ON/OFF-kytkimestä. Liittämisen aikana ohjauslaitteesta kuuluu piippaava ääni.
- Aseta ladattu helikopteri tasaiselle pinnalle.
- Odota hetki, kunnes helikopterin järjestelmä on alustettu oikein ja se on valmis käyttöön.
- LED-merkkivalo palaa jälleen jatkuvasti ja osoittaa, että yhteys on päättynyt.

Lennon valmistelun tarkastusluettelo

Tämä tarkastuslista ei korvaa tämän käyttöohjeen sisältöä. Vaikka sitä voi käyttää pikaoppaana, suosittelemme, että luet tämän käyttöohjeen ensin kokonaan, ennen kuin jatkat.

- Tarkasta pakkauksen sisältö.
- Yhdistä laturi virtalähteeseen.
- Lataa LiPo-akku tunteen kappaleessa "LiPo-akun lataus" on kuvattu.
- Aseta neljä AA-paristoa ohjauslaitteeseen (controlleriin) ja varmista, että navat tulevat oikein päin.
- Etsi sopiva paikka lentämistä varten.
- Laita helikopteri tasaiselle pinnalle.
- Kytke radio-ohjattava päälle ON/OFF-kytkimestä.
- Kytke ohjauslaite (controller) päälle ON/OFF-kytkimestä.
- Helikopterin LED vilkkuu nyt kiihtyvässä tahdissa.
- Liittämisen aikana ohjauslaitteesta kuuluu piippaava ääni.
- Odota hetki, kunnes helikopterin järjestelmä on alustettu oikein ja se on valmis käyttöön. Helikopterissa oleva LED palaa nyt keskeytykseltä.
- Toista nyt yllä mainitut kohdat, jos haluat lennättää muita helikoptereita samanaikaisesti.
- Tarkasta ohjaus.
- Tutustu ohjaukseen.
- Säädä helikopteria tarvittaessa kuten kohdassa "Helikopterin ohjaus" on kuvattu niin, että helikopteri ei enää liitolennossa liiku paikaltaan ilman ohjausliikkeitä.
- Helikopteri on nyt valmis käyttöön.
- Jos helikopteri ei toimi millään tavoin, toista yllä mainittu yhdistäminen vielä kerran.
- Anna pienoismallin lentää.
- Anna pienoismallin laskeutua.
- **Kytke radio-ohjattavasta virta pois ON/OFF-kytkimestä**
- Sammuta kauko-ohjaus aina viimeisenä.

Ohjaimen toiminnot

- 3 1. Antenni
2. Virtakytkin (ON / OFF)
3. LED
- 5 4. Kaasu - perä (ympärikierto)
5. Eteen/taakse kallistuma perä (pyöräminen ympyrässä)
6. Perän trimmeri
7. Paristokotelo

Helikopterin kuvaus

- 6 1. Koaksiaalinen roottorijärjestelmä
2. Perä
3. latausliitin LiPo-akun lataukseen
- 7 4. Laskeutumislakset
5. ON/OFF-kytkin

Helikopterin ohjaaminen

- 8 Jos et vielä tunne Carrera RC-helikopteri ohjausohjainta, ota ennen ensimmäistä lentoa muutama minuutti aikaa tutustua siihen. Kuvaukset vasemmalle ja oikealle vastaavat näkymää ohjaamosta (pilottiin näkymää). Paina kaasuvipu ylös nostaksesi pääroottorisipien pyörimisnopeutta. Nosta pääroottorisipien pyörimisnopeutta, ja helikopteri laskeutuu. Pienennä kaasuvivun liikkumaa ja siten pääroottorisipien pyörimisnopeutta, ja helikopteri laskeutuu. Kun pienoismalli on noussut maasta, voit viedä sen leijumaan yhteen kohtaan liikkuttamalla kaasuvipua varovasti ylös tai alas, ilman että se nousee tai laskee yhtäkkiä.

- 9 Liikuta oikeaa vipua (perä) vasemmalla ja helikopterin nokka pyörii (kääntyy) ympyrässä vasemman pääroottorin akselin ympäri. Liikuta oikeaa vipua (perä) oikeaan ja helikopterin nokka pyörii (kääntyy) ympyrässä oikealle pääroottorin akselin ympäri. Käytä perän säädintä, kunnes olet saanut leijuvaan helikopterin vakaseen paikallaan olevaan asentoon ilman oikean vivun (perä) liikettä.

- 10 Eteen-/taakse-vipu ohjaa helikopterin kallistumaa eteen/taakse. Kun painat vipua eteen, helikopterin nokka liikkuu alas ja helikopteri lentää eteenpäin. Kun painat eteen-/taakse-vipua taakse, helikopteri liikkuu taakse ja helikopteri lentää taaksepäin.

Kun olet tutustunut ohjauksen päätoimintoihin, olet valmis ensimmäiseen lentoon valitussa lentopaikassa.

Lentopaikan valinta

- 11 Kun olet valmis ensimmäiselle lennollesi, sinun tulisi valita suljettu tila, joka on riittävän tilava ja jossa ei ole henkilöitä eikä esteitä. Helikopterin koon ja ohjattavuuden vuoksi kokeneet pilotit voivat lentää myös melko pienissä suljetuissa tiloissa. Ensimmäisiä lentoja varten suosittelemme, että tila on vähintään 3 x 4 metriä ja 2,40 metriä korkeaa. Kun olet trimmannut helikopterin ja tutustunut sen ohjaukseen ja ominaisuuksiin, voit yrittää lentää pienemmissä ja vähemmän vapaisissa tiloissa. **Helikopteri on kehitetty ainoastaan käytettäväksi suljetuissa tiloissa.**

Ohjeita ongelmien ratkaisemisesta löytyy sivulta 38.

Tämän käyttöohjeen uusi versio ja tiedot saatavissa olevista varaosista löytyy sivustosta carrera-rc.com palvelujen kohdasta.

Oikeudet erehdyksiin ja muutoksiin pidätetään
Oikeudet värien / lopullisen muotoilun muutoksiin pidätetään
Oikeudet teknisiin ja muotoilun muutoksiin pidätetään
Piktogrammit = symbolivalokuvat

Szanowny kliencie!

Gratulujemy Państwu z okazji zakupu Państwa modelu helikoptera Carrera RC wyprodukowanego zgodnie z aktualnym stanem techniki. Ponieważ ciągle staramy się rozwijać i ulepszać nasze produkty, w każdym momencie zastrzegamy sobie prawo do wprowadzania zmian technicznych, zmian odnoszących się do wyposażenia, materiałów i wzornictwa bez wcześniejszych powiadomień wprowadzenia takiej zmiany. Z tytułu niezłaczonych odchyleń produktu zakupionego przez Państwa w stosunku do danych i rysunków przedstawionych w niniejszej instrukcji nie można wnieść żadnych roszczeń. Niniejsza instrukcja obsługi i montażu jest elementem składowym produktu. Nieprzebrnięcie wskazówek podanych w instrukcji obsługi i zawartych w niej zasad bezpieczeństwa powoduje wygaśnięcie praw z tytułu roszczeń gwarancyjnych. Należy przechowywać niniejszą instrukcję dla późniejszych zastosowań lub celem przekazania jej osobie trzeciej wraz z modelem samolotem.

Warunki gwarancji

Produkty Carrera są produktami wysokiej jakości spełniającymi najwyższe wymagania techniczne, wymagające starannego obchodzenia się z nimi. Prosimy o bezwarunkowe przestrzeżenie wskazówek zawartych w niniejszej instrukcji obsługi. Wszystkie elementy zostały poddane starannej kontroli (zastrzega się prawo do zmian technicznych i zmian modelu, które mają na celu ulepszenie produktu).

Mimo prowadzonych kontroli mogą pojawić się wady. Na nasze produkty udzielana jest gwarancja uwzględniająca poniższe warunki:

Firma Stadtbauer Marketing & Vertrieb GmbH (zwana dalej „producentem”) gwarantuje Kupującemu (zwanemu dalej „Kupującym”) stosownie do następujących postanowień, że dostarczony Kupującemu model helikoptera Carrera RC (zwany dalej „produktem”) w ciągu dwóch lat licząc od daty zakupu (termin gwarancji) będzie wolny od usterek spowodowanych wadami materiału lub defektami produkcyjnymi.

Tego rodzaju usłuki producent uznaje według własnego uznania i na własny koszt poprzez naprawę towaru lub dostawę nowych lub naprawionych części. Nie są objęte gwarancją części podlegające zużyciu (jak np. akumulator, łopaty wirnika nośnego, dach kokpitu, koła zębate itp.), szkody wynikłe z niewłaściwego lub niezgodnego z przeznaczeniem użytkowania produktu lub w wyniku działania osób trzecich. Imię roszczenia Kupującego, szczególnie roszczenia odszkodowawcze wobec producenta są wykluczone.

Gwarancja nie narusza praw Kupującego wobec sprzedawcy wynikających z zawartych umów lub obowiązujących przepisów prawa (naprawa, wymiana, odstąpienie od umowy, obniżenie ceny, odszkodowanie) powstałych od momentu przystąpienia rzyzka na Kupującego, jeżeli towar nie był w użyciu od wady.

Roszczenia z niniejszej osobnej, udzielonej przez producenta gwarancji, powstają wyłącznie gdy

- zgłoszona wada nie powstała w wyniku użytkowania niezgodnego z instrukcją obsługi lub przez niezaczenie produktu,
 - reklamacja nie dotyczy części podlegających zużyciu warunkowanego eksploatacją,
 - produkt nie wykazuje śladów świadczących o naprawie lub innych działaniach podjętych przez nie autoryzowane przez producenta warsztaty naprawcze,
 - produkt użytkowany wyłącznie z autoryzowanym przez producenta wyposażeniem i
 - produkt zostanie nadesłany wraz z oryginalnym dowodem zakupu (rachunkiem/paragonem) i kompletnie wypełnioną kartą gwarancyjną, na której nie naniesiono własnych zmian.
- Nie ma możliwości wydania zastępczej karty gwarancyjnej.**

Wskazówka dla państw UE: zwraca się uwagę na ustawowy obowiązek gwarancji Sprzedawcy oraz na fakt, że ten obowiązek gwarancji nie zostanie ograniczony przez przedmiotową gwarancję.

Koszty przesyłki i ponownego odesłania produktu przyjmuje producent. Niniejsza gwarancja obowiązuje w powyżej podanym zakresie i zgodnie z powyżej podanymi warunkami (wraz z przedłożeniem oryginalnego dowodu zakupu także w przypadku sprzedaży innej osobie) dla każdego przyszłego właściciela produktu.

Deklaracja zgodności

Firma Stadtbauer Marketing & Vertrieb G.m.b.H. oświadcza niniejszym, że ten model wyłącznie z kontrolerem odpowiada

podstawowym wymaganiom zawartym w następujących dyrektywach Unii Europejskiej: Dyrektywy unijne 2009/48 i 2004/108/UE odnośnie zgodności elektromagnetycznej i innych ważnych przepisów Dyrektywy 1999/5/UE (R&TTE). Originalną deklarację zgodności można znaleźć na stronie internetowej carrera-rc.com.



Ostrzeżenia!



OSTRZEŻENIE! Ta zabawka nie jest przeznaczona dla dzieci poniżej 3 roku życia, gdyż zawiera drobne elementy, które mogą zostać połknięte przez małe dzieci.

OSTRZEŻENIE! Niebezpieczeństwo zaklinowania uwarunkowane funkcjonowaniem. Przed przekazaniem zabawki dziecku usunąć wszystkie elementy opakowania i elementy mocujące. Aby mieć w przyszłości wgląd w informację i moc rozstrzygnąć wątpliwości, zalecamy zachowanie opakowania i adresu.

Przeznaczony wyłącznie dla dzieci od 8 roku życia!

Produkt nie jest przeznaczony do użytkowania przez dzieci bez nadzoru osoby dorosłej. Sterowanie helikoptera wymaga pewnej wprawy. Dzieci muszą uczyć się sterowania pod nadzorem osoby dorosłej. Przed pierwszym użyciem zapoznajcie się Państwo razem z dzieckiem z treścią instrukcji obsługi. Niewłaściwe użytkowanie może spowodować ciężkie obrażenia ciała i/lub uszkodzenie rzeczy.

Sterowanie musi przebiegać przy zachowaniu ostrożności i rozwagi, i wymaga pewnych mechanicznych i mentalnych zdolności. Instrukcja obsługi zawiera wskazówki dotyczące bezpieczeństwa i przepisy, jak również informacje dotyczące konserwacji i funkcjonowania produktu. Przed pierwszym uruchomieniem modelu niezbędnie konieczne jest zapoznanie się z kompletną instrukcją obsługi i jej zrozumienie. Tylko w ten sposób można uniknąć obrażeń ciała w wyniku wypadku, jak również uszkodzenie rzeczy. **Latając Państwo wyłącznie w zamkniętych pomieszczeniach zapewniających wystarczająco dużo miejsca i dokładnie przestrzegając Państwo wszelkich poleceń zawartych w instrukcji obsługi.** Upewnijcie się Państwo, czy w pobliżu nie znajdują się jakieś wolnostojące przedmioty, co dotyczy również ubrania, lub inne przedmioty, jak pisaki, srobrówki, które mogłyby zaplątać się w śmigło lub go dotknąć. Zwróćcie Państwo szczególną uwagę, aby Państwa ręce NIE znajdowały się w pobliżu śmigła!

OSTRZEŻENIE: Niebezpieczeństwo uszkodzenia oczu. W celu uniknięcia zranień nie wykonujcie Państwo lotów helikopterem w pobliżu twarzy.

Jako użytkownicy produktu ponoszą Państwo wyłączną odpowiedzialność za bezpieczne użytkowanie w taki sposób, aby nie stwarzać zagrożenia dla Państwa, innych osób lub ich mienia.

- Nigdy nie używajcie Państwo modelu ze słabymi bateriami do kontrolera.
- Unikajcie Państwo terenów o natężonym ruchu drogowym. Zawsze zwracajcie Państwo uwagę, aby mieli Państwo wystarczająco dużo miejsca do dyspozycji.
- W miarę możliwości nie używajcie Państwo modelu na ulicy lub w miejscach publicznych w celu uniknięcia zagrożenia bezpieczeństwa lub okaleczenia.
- **OSTRZEŻENIE:** Nie startujcie Państwo helikoptera, jeżeli w pobliżu obszaru lotu helikoptera znajdują się osoby, zwierzęta lub inne przeszkody.
- Dokładnie przestrzegajcie Państwo instrukcji obsługi i wskazówek ostrzegawczych dotyczących użytkowanego przez Państwa produktu i ewentualnego dodatkowego wyposażenia (ładowarka, akumulatory, itd.).
- **W przypadku zetknięcia się helikoptera z żywymi istotami lub twardymi przedmiotami, prosimy o natychmiastowe przesuwanie dźwigni gazu do pozycji zerowej, tzn. lewy dźwignik musi znajdować się na dolnej pozycji oporu!**
- Zwracajcie Państwo uwagę, aby wszelkie substancje chemiczne, drobne części lub elementy elektryczne znajdowały się poza zasięgiem dzieci.
- Unikajcie Państwo wilgoci mogącej uszkodzić elektronikę.
- Istnieje niebezpieczeństwo ciężkich obrażeń ciała, a nawet śmierci, w przypadku, gdy Państwo wezmą do ust lub dotkną językiem części modelu.
- **OSTRZEŻENIE:** Przy stosowaniu smyczy do urządzenia istnieje niebezpieczeństwo uduszenia!

- Nie przeprowadzajcie Państwo w helikopterze żadnych zmian ani modyfikacji.

Jeżeli nie wyrażają Państwo zgody na te warunki, natychmiast zwróćcie Państwo kompletny model helikoptera w nowym i nieużywanym stanie sprzedawcy.

Ważne informacje dotyczące akumulatorów litowo-polimerowych

Akumulatory litowo-polimerowe są znacznie wrażliwsze niż konwencjonalne akumulatory alkaliczne lub akumulatory niklowo-metalowe - wodorem NiMH stosowane do zdalnego kierowania. Z tego względu należy bezwzględnie przestrzegać zaleceń i wskazówek ostrzegawczych producenta. Przy nieprawidłowym użytkowaniu akumulatorów typu LiPo istnieje niebezpieczeństwo wybuchu pożaru. Prosimy Państwa o stałe przestrzeżenie informacji producenta przy wyrzucaniu zużytych akumulatorów typu LiPo.

Przepisy dotyczące utylizacji zużytego sprzętu elektrycznego i elektronicznego zgodnie z dyrektywą Unii Europejskiej WEEE



Pokazany tutaj symbol przedstawiający przekreślone pojemniki na odpady ma zwrócić uwagę, że rozładowane baterie, akumulatory, baterie guzikowe, zestawy baterii, baterie urządzeń, elektryczne urządzenia zużyte itp. nie mogą być traktowane jak odpady domowe, ponieważ stanowią zagrożenie dla środowiska i zdrowia. Prosimy o włączenie się do akcji mającej na celu ochronę środowiska i zdrowia oraz o przeprowadzenie rozmowy z dziećmi na temat właściwej utylizacji zużytych baterii i zużytych urządzeń elektrycznych. Baterie i zużyte urządzenia elektryczne należy przekazywać do wyznaczonych punktów zbiorczych. W ten sposób zapewniemy jest ich właściwy recykling.

Nie wolno stosować jednocześnie różnych typów baterii, ani łącząc baterii nowych z bateriami już użytymi. Zużyte baterie należy usunąć z zabawki. Baterie nie przeznaczone do ponownego ładowania nie mogą być dolađowywane ze względu na niebezpieczeństwo wybuchu.

OSTRZEŻENIE

Ładowarka lub kabel do ładowania USB mogą być używane przez dzieci w wieku od ośmiu (8) lat i przez osoby z obniżoną sprawnością psychiczną, sensoryczną lub intelektualną lub przez osoby nieodpowiednie i/lub nie posiadające odpowiedniej wiedzy, jeżeli są nadzorowane lub jeżeli zostały poinstruowane w zakresie bezpiecznej obsługi urządzeń i rozumiały związane z tym zagrożenia. Dzieciom nie wolno bawić się ładowarką lub kablem do ładowania USB. Dzieciom nie wolno czyścić urządzeń ani dokonywać ich konserwacji, chyba że osiągnęły wiek powyżej 8 lat i są nadzorowane. Dzieci poniżej 8 roku życia nie powinny mieć kontaktu z ładowarką i jej przewodami łączącymi. **Podczas ładowania akumulatora nigdy nie pozostawiajcie go Państwo bez nadzoru.** Nie wolno zwierzać zaciśków podłączających. Wolno stosować tylko zalecane baterie lub baterie równoważnego typu.

Przy regularnym użytkowaniu Chargers należy kontrolować kabel, łączy, okładziny i inne części. W przypadku uszkodzenia Chargersa wolno go ponownie użytkować po uprzednim dokonaniu naprawy. Elastyczny przewód zewnętrzny niniejszej ładowarki nie może być wymieniony; w przypadku uszkodzenia przewodu ładowarka musi zostać zezłomowana.

Dyrektywy i wskazówki ostrzegawcze dotyczące użytkowania akumulatorów typu LiPo

- Dostarczony akumulator typu LiPo 3.7 V --- 150 mAh muszą Państwo ładować w bezpiecznym miejscu, z dala od łatwopalnych materiałów.
- Podczas ładowania akumulatora nigdy nie pozostawiajcie go Państwo bez nadzoru.
- Przed ładowaniem po lodzie akumulator musi najpierw ostygnąć do temperatury otoczenia.
- Do tego celu mogą Państwo używać wyłącznie dostarczonej w zestawie ładowarki przeznaczonej do akumulatorów litowo-polimerowych (kabel USB/kontroler). Przy niezastosowaniu się do tej wskazówki istnieje niebezpieczeństwo wybuchu pożaru, i w związku z tym zagrożenia zdrowia i/lub uszkodzenia rzeczy. NIGDY nie używajcie Państwo innej ładowarki.
- W przypadku gdy akumulator w trakcie rozładowywania lub ładowania wzdyma się lub się deformuje, muszą Państwo natychmiast zakończyć ładowanie lub rozładowywanie. Wyjmijcie Państwo akumulator tak szybko i tak ostrożnie jak tylko możliwe, położyć go Państwo na bezpiecznej i otwartej powierzchni, z dala od palnych materiałów, i obserwujcie go Państwo przez przynajmniej 15 minut. W przypadku dalszego ładowania lub rozładowywania już wzdyma się lub zdeformowanego akumulatora istnieje niebezpieczeństwo

wybuchu pożaru! Nawet przy niezręcznym zdeformowaniu lub tworzeniu się balona, akumulator musi zostać usunięty.

- Akumulator przechowujcie Państwo w temperaturze pokojowej i w suchym miejscu.
- **Po użytkowaniu prosimy bezwarunkowo ponownie naładować akumulator w celu uniknięcia tzw. głębokiego rozładowania akumulatora. Prosimy Państwa o zwrócenie uwagi na zachowanie 20 minutowej przerwy między lotami i ładowaniem. Prosimy o ładowanie akumulatora co pewien czas (raz na około 2-3 miesiące). Nieprzebrnięcie powyżej podanych zasad obsługi może doprowadzić do uszkodzenia akumulatora.**
- Podczas transportu lub przedłużonego przechowywania akumulatora temperatura powinna wynosić 5 - 50 ° C. W miarę możliwości nie przechowujcie Państwo akumulatora lub modelu w samochodzie, lub nie narażajcie ich Państwo na bezpośrednie działanie promieni słonecznych. Pozostawiony w nagrzanym samochodzie akumulator może zostać uszkodzony lub może się zapalić.

Wskazówka: Przy niskim napięciu i mocy stwierdź Państwo, że aby helikopter nie wpał w korkociąg konieczne jest silniejsze trzymanie i sterowanie. Zjawisko to występuje z reguły przed osiągnięciem poziomu 3 V napięcia akumulatora i jest odpowiednim momentem dla zakończenia lotu.

Zakres dostawy

- 1x Helikopter
- 1x Kontroler
- 1x kabel do ładowania USB
- 4x Bateria 1,5 V Mignon AA (nie przeznaczone do ponownego ładowania)
- 1x Zestaw części zamiennych

Ładowanie akumulatora typu LiPo

Zwracając Państwo uwagę, aby dostarczony akumulator litowo-polimerowy był ładowany wyłącznie w dostarczonej ładowarce przeznaczonej do akumulatorów litowo-polimerowych (kabel USB lub kontroler). Jeżeli będą Państwo próbowali ładować akumulator przy pomocy innej ładowarki przeznaczonej do ładowania akumulatorów typu LiPo lub innej ładowarki, mogą Państwo doprowadzić do poważnych uszkodzeń. Zanim przystąpią Państwo do następnych działań, prosimy Państwa o dokładne zapoznanie się z treścią powyższego akapitu zawierającego wskazówki ostrzegawcze i dyrektywy dotyczące stosowania akumulatorów.

2 Ładowanie przez połączenie z komputerem

- Połączcie Państwo kabel do ładowania z gniazdem USB z portem USB w komputerze. Lampa LED znajdująca się przy kablu do ładowania z gniazdem USB świeci na zielono i wskazuje prawidłowe połączenie zestawu do ładowania z komputerem. Jeżeli Państwo włączą helikopter z pustym akumulatorem, lampa LED znajdującą się przy kablu do ładowania z gniazdem USB świeci na czerwono i wskazuje ładowanie akumulatora helikoptera. Kabel do ładowania z gniazdem USB lub gniazdo do ładowania znajdujące się przy helikopterze zostały wykonane w sposób wykluczający niewłaściwą biegunowość.
- Ponowne naładowanie wyładowanego (nie zupełnie rozładowanego) akumulatora trwa około 30 minut. Jeżeli akumulator jest w pełni naładowany, zaświeca się ponownie na zielono wskaźnik LED przy przewodzie do ładowania z gniazdem USB.

Wskazówka: Złączony przy dostawie akumulator typu LiPo jest częściej naładowany. Z tego względu pierwsze naładowanie akumulatora może trwać krócej.

Prosimy o bezwarunkowe zachowanie w/w kolejności przyłączeń! Jeżeli kabel ładujący nie został podłączony do źródła prądu lecz jest połączony wyłącznie z helikopterem, świecąca na zielono lampa LED wskazuje napięcie akumulatora. Świecąca na zielono lampa LED nie wskazuje, czy akumulator został wystarczająco naładowany.
Podczas ładowania przycisk Power musi znajdować się w pozycji „OFF”.

Umieszczenie baterii w kontrolerze

- 3 Otwórzcie Państwo komorę baterii przy pomocy śrubokrętu i umieście Państwo baterie w kontrolerze. Zwróćcie Państwo uwagę na prawidłową biegunowość. Po zamknięciu komory baterii mogą Państwo sprawdzić działanie kontrolera przy pomocy przycisku Power znajdującego się na przedniej stronie. Jeżeli przycisk Power znajduje się w położeniu ON i kontroler działa prawidłowo, wtedy powinien zablysnąć na czerwono wskaźnik LED znajdujący się u góry na środku kontrolera. Gdy dioda kontrolna LED szybko miga, należy wymienić baterie w kontrolerze.

Połączenie modelu z kontrolerem

- 4 Helikopter Carrera RC i kontroler są fabrycznie połączone. W przypadku wystąpienia w początkowej fazie problemów z komunikacją między helikopterem Carrera RC i kontrolerem, prosimy Państwa o ponowne ich połączenie.

- Włączcie Państwo model naciskając przycisk ON/OFF.
- Lampa LED znajdująca się w helikopterze świeci teraz w rytmicznie przyspieszającym ciągu.
- Włączcie Państwo kontroler naciskając przycisk ON/OFF. Podczas łączenia przy kontrolerze rozbrzmiewa sygnał dźwiękowy.
- Umieście Państwo naładowany helikopter na płaskiej powierzchni.
- Dajcie Państwo helikopterowi trochę czasu na prawidłową inicjalizację i uruchomienie systemu.
- Kontrolna lampa LED ponownie świeci nieprzerwanie i wskazuje zakończenie połączenia.

Lista kontrolna dotycząca przygotowania lotu

Poniższa lista kontrolna nie zastępuje instrukcji obsługi. Mimo, że może ona zostać zastosowana jako szybkie przygotowanie do startu, zalecamy Państwu zapoznanie się z kompletną treścią instrukcji obsługi przed podjęciem dalszych działań.

- Sprawdźcie Państwo zawartość opakowania
- Podłączcie Państwo ładowarkę do gniazka sieciowego.
- Ładujcie Państwo akumulator typu LiPo zgodnie z opisem zawartym w części „Ładowanie akumulatora typu LiPo”.
- Umieście Państwo cztery baterie typu AA w kontrolerze i zwróćcie Państwo uwagę na właściwą biegunowość.
- Poszukajcie Państwo odpowiedniego terenu do latania
- Umieście Państwo naładowany helikopter na płaskiej powierzchni.
- Włączcie Państwo model naciskając przycisk ON/OFF.
- Włączcie Państwo kontroler naciskając przycisk ON/OFF.
- Lampa LED znajdująca się w helikopterze świeci teraz w rytmicznie przyspieszającym ciągu.
- Podczas łączenia przy kontrolerze rozbrzmiewa sygnał dźwiękowy.
- Dajcie Państwo helikopterowi trochę czasu na prawidłową inicjalizację i uruchomienie systemu. Teraz lampa LED znajdująca się w helikopterze świeci nieprzerwanie.
- Powtórzcie Państwo w/w wymienione czynności, jeżeli zamierzają Państwo latać jednocześnie dalszymi helikopterami.
- Sprawdźcie Państwo sterowanie
- Zapoznajcie się Państwo z zasadami sterowania
- W razie potrzeby trzymajcie Państwo helikopter zgodnie z opisem zawartym w „Sterowaniu helikoptera” w taki sposób, aby helikopter w zwisie bez sterowania nie ruszał się z miejsca.
- Teraz helikopter jest gotowy do lotu.
- Jeżeli helikopter nie wykazuje żadnej funkcji, spróbujcie Państwo ponownie w/w procedurę łączenia.
- Ładujcie Państwo Państwa modelem
- Ładujcie Państwo Państwa modelem
- **Wyciągnijcie Państwo model naciskając przycisk ON/OFF**
- Zawsze wyciągnijcie Państwo pilota na korci

Przegląd funkcji kontrolera

- 3 1. Antena
2. Przycisk Power (ON / OFF)
3. Lampa kontrolna LED
- 5 4. Gaz
5. Pochylenie przód / tył
Ogon (obrót wokół osi)
6. Trymer ogona
7. Komora baterii

Opis helikoptera

- 6 1. Współosiowy system obrotowy
2. Ogon
- 7 3. Gniazdo do ładowania akumulatora typu LiPo
4. Płoty do lądowania
5. Przycisk ON/OFF

Sterowanie helikoptera

- 8 Jeżeli Państwo jeszcze nie zapoznali się z funkcjami sterowania Państwa helikoptera Carrera RC, prosimy Państwa o kilkunastu minutowe zapoznanie się z nimi przed pierwszym lotem. Opis dotyczący lewej lub prawej strony odpowiada punktowi widzenia z kabiny pilota.

Przesunięcie Państwo dźwigni gazu do góry w celu zwiększenia prędkości obrotów głównych łopatek śmigła. Zwiększenie Państwo prędkości obrotów głównych łopatek śmigła i model zaczyna nabierać wysokości.

Przy ograniczeniu odchylenia dźwigni gazu i tym samym prędkości obrotów głównych łopatek śmigła helikopter opada. Jeżeli model unosił się nad ziemią, przez ostrożne przesunięcie dźwigni gazu do góry lub na dół mogą Państwo doprowadzić do nieruchomego zawisnięcia modelu w powietrzu bez nagłego wznoszenia się lub opadania.

- 9 Przesunięcie Państwo prawą dźwignię (ogon) w lewo i przód helikoptera obraca się w lewo wokół osi głównego śmigła.

Przesunięcie Państwo prawą dźwignię (ogon) w prawo i przód helikoptera obraca się w prawo wokół osi głównego śmigła. Używajcie Państwo trymera ogona aż do osiągnięcia stabilnego, neutralnego zawisnięcia helikoptera w powietrzu bez przesunięcia prawej dźwigni (ogon).

- 10 Dźwignia przód / tył steruje pochYLENIE helikoptera do przodu / do tyłu. Jeżeli przesuwają Państwo dźwignię do przodu, wtedy przód helikoptera porusza się w dół i helikopter leci do przodu.

Jeżeli przesuwają Państwo dźwignię przód / tył do tyłu, wtedy helikopter porusza się do tyłu i leci do tyłu.

Po zapoznaniu się z głównymi funkcjami sterowania i po wyborze terenu do latania, są Państwo gotowi do pierwszego lotu.

Wybór terenu do latania

- 11 Jeżeli są Państwo gotowi do Państwa pierwszego lotu, powinni Państwo w miarę możliwości wybrać duże, zamknięte pomieszczenie, w którym nie przebywają osoby i nie znajdują się żadne przeszkody. Ze względu na wielkość i sterowność helikoptera, doświadczeni piloci mogą również latać w stosunkowo niewielkich zamkniętych pomieszczeniach. Dla Państwa pierwszych lotów bezwarunkowo zalecamy pomieszczenie o minimalnych rozmiarach 3 x 3 m powierzchni i 2,40 m wysokości. Po zakończeniu trzymywania helikoptera i zapoznaniu się z jego sterowaniem i zdolnościami, mogą Państwo się odważyć latać na mniejszych i bardziej ograniczonych terenach.

Helikopter został zaprojektowany wyłącznie do użytkowania w zamkniętych pomieszczeniach.

Informacje dotyczące rozwiązywania problemów znajdują Państwo na stronie 38.

Najnowszą wersję niniejszej instrukcji obsługi i informacje dotyczące dostępnych części zamiennych znajdują Państwo w dziale serwisu pod carrera-rc.com.

Błąd i zmiany zastrzeżone
Kolory / ostateczny wzorcowe – zmiany zastrzeżone
Techniczne i uwarunkowane wzorcowe zmiany zastrzeżone
Piktogramy = symbole

Igen tisztelt Vevőnk!

Gratulálunk Önnek a Carrera RC modell-helikopter megvásárlásához, melynek gyártása a technika mai állásának megfelelően történt. Mivel folyamatosan fázadunk termékeink fejlesztésén és tökéletesítésén, a műszaki, valamint a felszereltség, az anyagok és a formatervezést érintő módosítások jogát mindenkor és előzetes értesítés nélkül fenntartjuk. Az Ön rendelkezésére álló termék jelen útmutató adataitól és ábráitól való csekély eltéréseiből ezért semmiféle igény nem származtatható. Jelen összeszerelési és használati útmutató a termék részét képezi.

A használati útmutató és az abban feltüntetett biztonsági tudnivalók figyelmen kívül hagyása esetén a garanciajegy megszűnik. Kérjük, az útmutatót a jövőbeni tanulmányozás és a modell harmadik személyeknek történő átengedése esetére őrizze meg.

Garanciális feltételek

A Carrera termékek műszaki szempontból igényes termékek, melyek gondos kezelést igényelnek. Kérjük, feltétlenül vegye figyelembe a használati útmutatóban szereplő tudnivalókat. Minden alkatrészt gondos ellenőrzésnek vetettek alá (a termék felszerését szolgáló műszaki módosítások és modelltárolások joga fenntartott).

Ha ennek ellenére hibák mutatkoznak, garanciát a lenni garanciális feltételek keretében nyújtjuk:

A Stadbauer Marketing + Vertrieb GmbH (továbbiakban: „gyártó”) a lenni rendeléseknek megfelelően garantiálja a végfelhasználónak (továbbiakban: „Vevő”), hogy a Vevőnek szállított Carrera RC modell-helikopter (továbbiakban: „termék”) a vásárlástól számított két éven belül (garanciális idő) mentes lesz az anyag- és feldolgozási hibáktól.

Az efféle hibákat a gyártó saját mérlegelése szerint saját költségére javíttassa, illetve új vagy generálított alkatrészek szállítással hárítja el. A garancia nem vonatkozik kopó alkatrészekre (mint pl. az akkura, a rotorlapátokra, a kabinelelőre, a fogaskerekekre, stb.), a szakszerűtlen kezelésből/használatból eredő károkra vagy az idegen beavatkozásokra. A Vevő gyártóval szemben támasztott mindenféle további - főként kártérítési - igénye kizárt.

Ez a garancia nem érinti a Vevő mindenkor eladódó szemben fennálló azon szerződéses vagy törvényes jogait (utólagos teljesítés, szerződéstől való visszalépés, engedély, kártérítés), melyek abban az esetben állnak fenn, ha a termék a kárvésztől átszállása időpontjában nem volt hibamentes.

Jelen külön gyártói garanciából eredő igények csak akkor állnak fenn, ha

- az érvényesített hiba nem olyan károkra vezethető vissza, amelyek a használati utasítás előírásaiban foglalt rendelkezésszerű vagy szakszerűtlen használat következtében keletkeztek,
- nem működésből eredő kopási jelenségekről van szó,
- a termék nem rendelkezik olyan jellemzőkkel, melyek a gyártó által nem felhatalmazott műhelyekben történő javításra vagy egyéb beavatkozásra utalnak,
- a terméket csak a gyártó által engedélyezett tartozékokkal használták és
- a terméket a vásárlást igazoló eredeti bizonylattal (számla/pénztárbejegyzés) és a hiánytalanul kitöltött, saját módosításokat nem tartalmazó garanciajeggyel küldték be.

A garancialevélek nem pótolhatók.

Tájékoztató EU államok esetében: Felhívjuk a figyelmet az eladó törvényes jótállási kötelezettségére, valamint arra, hogy a tárgyban forgó garancia ezt a jótállási kötelezettséget nem korlátozza.

A termék beküldésének és visszaküldésének költségeit a gyártó vállalja.

Ez a garancia a lenni terjedelemben és a fent megnevezett feltételek mellett érvényes (beleértve a vásárlást igazoló eredeti bizonylat bemutatását is további értesítés esetén) a termék minden későbbi, jövőbeni tulajdonosára.

Megfelelőségi nyilatkozat

A Stadbauer Marketing + Vertrieb GmbH ezennel kijelenti, hogy ez a modell a vezérlővel együtt összhangban van a következő Tanácsi (EK) irányelvek alapvető követelményeivel: 2009/48 és 2004/108/EK számú Tanácsi irányelvek az elektromágneses összeférhetőségről, és az 1999/5/EK (R&TE) irányelv egyéb vonatkozásairól és az 1999/5/EK (R&TE) eredeti megfelelőségi nyilatkozat a carrera-rc.com címen kérhető.



Figyelmeztető utasítások!



FIGYELMEZTETÉS! A játék a lenyelhető apró alkatrészek miatt nem adható 3 év fiatalabb gyermekeknek.

FIGYELMEZTETÉS! Működésből eredő becspódásveszély! A játék gyermeknek történő átadása előtt távolítsa el minden csomagolóanyagot és rögzítő drótot. További információkért és esetleges kérdések esetére **kérjük, írize meg a csomagolást és a címet.**

Csak 8. életévüket betöltött gyermekek használhatják!

Ezt a terméket gyermekek nem használhatják nevelésre jogosult személy felügyelete nélkül. A helikopter vezérléséhez némi gyakorlatra van szükség. A gyermekeknek ezt egy felnőtt közvetlen felügyelete mellett kell megtanulniuk. Az első használat előtt gyermekével együtt olvassa el a felhasználói információkat. Szakszerűtlen használat esetén súlyos sérülések és/vagy anyagi károk keletkezhetnek. A vezérlés óvatosságot és körültekintést, valamint néhány mechanikus és mentális képességet követel meg. Az útmutató biztonsági tudnivalókat és előírásokat, valamint a termék karbantartására és működtetésére vonatkozó tudnivalókat tartalmaz. A használati utasítást az első üzembe helyezés előtt feltétlenül végig kell olvasni és meg kell érteni. Csak így kerülhetők el a sérülésekkel és károkkal járó balesetek.

Csak olyan zárt tereken repüljön, melyek elegendő helyet biztosítanak és tartsa be a használati utasítás minden rendelkezését. Biztosítsa, hogy a rotorlapátokba ne csavarodjanak szabadon lógó tárgyak (pl. ruhák vagy egyéb tárgyak, így mint ceruzák, tollak és csavarhúzó) és azokkal ne is kerülhessenek érintkezésbe. Különösen ügyeljen arra, hogy kezelje NE kerüljön a rotorlapátok közelébe!

FIGYELMEZTETÉS: Fennáll a szemsérülések veszélye. A sérülések elkerülése érdekében ne engedje a helikoptert arra közelében repülni.

A termék használójaként egyedül Ön felelős a biztonságos használatért, melynek oly módon kell történnie, hogy se Ön, se más személyek vagy azok tulajdonosa ne szenvedjen kárt vagy legyen kitéve veszélyeztetésnek.

- Ne használja a modellt, ha gyengék a vezérlőben lévő elemek.
- Kerülje a nagy forgalmú és népes környékeket. Mindig ügyeljen arra, hogy elegendő hely álljon rendelkezésre.
- A modellt lehetőleg ne repesse nyílt utcán vagy közterületen, ezzel elkerülve mások veszélyeztetését és sérülését.
- **FIGYELMEZTETÉS: Ne indítsa be a helikoptert, ha a helikopter repülési tartományában személyek, állatok vagy egyéb akadályok találhatók.**
- Pontosan tartsa be a termékre és az esetleg használt kiegészítő tartozékokra (töltő, akku, stb.) vonatkozó utasításokat és figyelmeztetéseket.
- **Ha a helikopter élőlényekkel vagy kemény tárgyakkal érintkezne, kérjük, azonnal állítsa alaphelyzetbe (nulla-állás) a gázkart, azaz a bal joysticknek az alsó ütőzónáit kell lennie!**
- Ügyeljen arra, hogy minden vegyszer, apró elem vagy elektromos alkatrész gyermekek által nem elérhető helyen legyen.
- Kerüljön minden nedvességet, hiszen kárt okozhat az elektronikaiban.
- Fennáll a súlyos vagy akár halálos sérülések veszélye, ha a modell alkotóelemeit szájjába teszi vagy azokat nyalogatja.

• **FIGYELMEZTETÉS: A nyakpánt nyakba akasztása a fojtás veszélyét hordozza magában.**

• A helikoptert ne végezzen semminemű változtatást vagy módosítást.

Ha ezekkel a feltételekkel nem ért egyet, a helikopter-modellt hiánytalanul, új és használatban állapotban azonnal adja vissza a kereskedőnek.

Lítium polimer akkura vonatkozó fontos információk

A lítium-polimer (LiPo) akkuk sokkal érzékenyebbek a rádiós távirányítóknak egyébként használt hagyományos alkalai vagy NiMH-akkuknál. Ezért a lehető legpontosabban be kell tartani a gyártó előírásait és figyelmeztető utasításait. A LiPo akku hibás kezelése tűzveszélyt rejt magában. A LiPo akku ártalmatlanítása során mindig vegye figyelembe a gyártó adatait.

Használt villamos és elektronikus készülékek ártalmatlanítására vonatkozó rendelkezések a WEEE szerint



Az itt látható, átrüszölt személtartályokat ábrázoló szimbólum arra hívhat felhívni az Ön figyelmét, hogy a lemerült elemek, akkumulátorok, gombcellák, akkusomagok, készülékelemek, használt elektromos készülékek, stb. nem tartoznak a háztartási hulladékok közé, mivel kárt okoznak a környezetben és ártalmasak az egészségre. Kérjük, segítsen Ön is környezetünk és az egészséges fenntartásában és gyermekeivel is beszélje meg a használt elemek és használt elektromos készülékek szabályos ártalmatlanítását! hulladékként történő kezelését. Az elemeket és a használt elektromos készülékeket az ismert gyűjtőhelyeken kell leadni. Ennek keretében biztosított szabályos újrahasznosítások.

Különböző típusú elemek, vagy új és használt elemek nem használhatók együtt. A lemerült elemeket ki kell venni a játékból. A nem töltött szízelemeket a robbanásveszély miatt nem szabad feltölteni.

FIGYELMEZTETÉS!
A töltőt ill. az USB-töltőkábelét akkor használhatják nyolcadik (8.) életévüket betöltött gyermekek és csökkent fizikai, szenzorikus vagy szellemi képességekkel rendelkező, vagy nem kellő tapasztalattal és/vagy ismeretekkel rendelkező személyek, ha felügyelet alatt állnak vagy kioktatásban részesültek a készülék biztonságos használatára és megértették az ebből eredő veszélyeket. Gyermekek nem szabad megengedni, hogy a töltővel ill. az USB-töltőkábelével játszanak. A tisztáltsát és a felhasználói karbantartást nem végezhetik gyermekek, kivéve ha betöltötték 8. életévüket és felügyelet alatt állnak.

A 8. életévüket be nem töltött gyermekek a töltőtől és a csatlakozó vezetékeltől távol kell tartani. **Töltés közben soha ne hagyja az akkut felügyelet nélkül.** A töltőt akkukat a töltés előtt ki kell venni a játékból. A pólusokat nem szabad rövidre zárn. Csak a javasolt elemek vagy egyenértékű típus használható.

A töltő rendszeres használata esetén ellenőrizni kell annak kábelét, csatlakozóját, fedeleit és egyéb részeit. Sérülés esetén a töltő csak javítás után helyezhető újra üzembe. A töltő rugalmas külső kábelre nem cserélhető ki. A kábel sérülése esetén a töltőt ki kell szelektálni.

A LiPo akku használatára vonatkozó irányelvek és figyelemztető utasítások

- A mellékelt 3,7 V \approx 150 mAh LiPo-akkut egy biztonságos helyen, gyúlékony anyagoktól távol kell feltölteni.
- Töltés közben soha ne hagyja az akkut felügyelet nélkül.
- A repülési utáni töltés előtt először meg kell várni az akku környezeti hőmérsékletre történő lehűlést.
- Csak a hozzátartozó LiPo-akkutöltőt (USB kábel/vezérlő) használhatja. Jelen tudnivalók figyelmen kívül hagyása esetén tűzveszély áll fenn, ennek folytán pedig az egészség veszélyeztetése és/vagy anyagi károk. SOHA ne használjon másik töltőt.
- Azonnal fejezze be a töltési vagy kislülés folyamatot, ha az akku a kislülés vagy a töltés közben felülvéd vagy deformálódik. A lehető leggyorsabban és legóvatosabban vegye ki az akkut és tegye egy biztonságos, nyitott, éghető anyagoktól távol eső helyre, ahol legalább 15 percig tartsa szem előtt. Már felülvédott vagy deformálódott akku további töltése vagy kislítése esetén tűzveszély áll fenn. Az akku már csekély deformáció és ballonképződés esetén is ki kell venni a használatból.
- Az akku szobahőmérsékleten, száraz helyen kell tárolni.



- Az akku ún. mélykísülésének megakadályozása érdekében a használat után az akkut feltölteni újra fel kell tölteni. Ennek során Úgyellen arra, hogy a repülés és a töltés között kb. 20 perc szünetet tartson. Időnként (kb. 2-3 havonta) töltsd fel az akkut. Az akku fenti kezelési módjának figyelmen kívül hagyása meghibásodást okozhat.
- Az akku szállításiához és átmeneti tárolásához a hőmérsékletnek 5-50°C között kell lennie. Lehetőség szerint ne tárolja az akkut vagy a modellt autóban vagy közvetlen napsugárzásnak kitett helyen. Az autóban uralkodó hőnek kitéve az akku megsérülhet vagy kigyulladhat.

Tudnivaló: Alacsony akkufeszültség-/teljesítmény esetén észre fogja venni, hogy jelentős kiegyenlítő és/vagy irányító modulokra van szükség ahhoz, hogy a helikopter ne kezdjen el pörögni. Ez rendszerint a 3 Voltos akkufeszültség elérése előtt jelentkezik és megfelelő időpont arra, hogy a repülést befejezzük.

Szállítási terjedelem

1

- 1x Helikopter
- 1x Vezérlő
- 1x USB töltőkábel
- 4x 1,5V Mignon AA elem (nem újratölthető)
- 1x Pótkatatrész készlet

A LiPo akku feltöltése

Úgyellen arra, hogy a mellékelt LiPo-akkut csak a mellékelt LiPo-akkutöltővel (USB-kábel ill. vezérlő) töltsd. Súlyos károk keletkezhetnek, ha az akkut egy másik LiPo-akkut töltőben vagy egy másféle töltőben kísérni meg tölteni. A folytatás előtt kérjük, gondosan olvassa el az akkuk használatára vonatkozó figyelemztető utasításokat és irányelveket tartalmazó előző szakaszt.

2

Töltés számítógépről:

- Csatlakoztassa az USB-töltőkábelt egy számítógép USB-portjára. Az USB-töltőkábelben lévő LED zölden világítani kezd, ezzel jelezve, hogy a töltőegység szabályosan van csatlakoztatva a számítógépre. Ha a helikopter üres akkival csatlakoztatja, az USB-töltőkábelben lévő LED pirosan világítani kezd, ezzel jelezve, hogy a helikopter akkujának töltése folyamatban van. Az USB-töltőkábel, illetve a helikopteren lévő töltőcsatlakoztató úgy vannak kialakítva, hogy a polaritások felcserélődése kizárt.
- A kisuült (nem mélykisuült) akku újjuóbi feltöltése kb. 30 percig tart. Ha az akku teljesen fel van töltve, újra zölden világít az USB-töltőkábelben lévő LED-kijelző.

Figyelem: A kiszállításnál a mellékelt LiPo-akku részben van feltöltve. Ezért előfordulhat, hogy az első töltés valamivel rövidebb ideig tart.

Feltétlenül tartsa be a fenti csatlakoztatási sorrendet! Ha a töltőkábel nem csatlakoztatva áramforrásra, hanem csak a helikopterre, egy zölden világító LED jelzi, hogy még feszültség van az akkuban. A zölden világító LED nem jelzi ki, hogy az akku megfelelő töltöttségi szinttel rendelkezik-e.

Töltés közben a Power-kapcsolónak „OFF” állásban kell lennie. Ha nem használja a helikoptert, szakítsa meg a helikopteren lévő dugaszolható csatlakozást. Ennek figyelmen kívül hagyása az akku károsodását okozhatja!

Az elemek behelyezése a vezérlőbe

3

Egy csavarhúzóval nyissa ki az elemfészket, majd tegye be az elemeket a vezérlőbe. Úgyellen a helyes polaritásra. A rekesz bezárása után az előlapon található power-kapcsoló segítségével ellenőrizheti a vezérlő működését. Ha a power-kapcsoló ON állásban van és a működés szabályszerű, a vezérlő felső részén közepén lévő LED-nek pirosan kell világítania.

Ha az ellenőrző LED gyorsan villog, ki kell cserélni a vezérlőben lévő elemeket.

A modell összekapcsolása a vezérlővel

4

A Carrera RC helikopter és a vezérlő gyárilag össze vannak kapcsolva. Ha kezdetben problémák adódnának a Carrera RC helikopter és a vezérlő közötti kommunikáció terén, kérjük, végezze el újra az összekapcsolást.

- Az ON/OFF kapcsolóval kapcsolja be a modellt.
- Ekkor a helikopteren lévő LED gyorsított intervallumban ritmikusan villog.
- Az ON/OFF kapcsolóval kapcsolja be a vezérlőt.
- Az összekapcsolódás közben a vezérlőn hangjelzés szólal meg.
- Állítsa a feltöltött helikoptert egy egyenes felületre
- Hagyjon egy pillanatnyi időt a helikoptermek, míg a rendszer szabályosan inicializált és üzemkész.
- Az ellenőrző LED ismét folyamatosan világít el kezd, hogy az összekapcsolás lezárult.

A modell összekapcsolása a vezérlővel

Ez az ellenőrző lista nem helyettesíti jelen használati utasítás tartalmát. Noha alkalmazható, mint Quick-Start-Guide, nyomtatékkal javasoljuk Önnek, hogy a folytatás előtt először olvassa végig jelen használati utasítást.

- Ellenőrizze a csomagolás tartalmát
- Csatlakoztassa az akkutöltőt az áramforrásra.
- A LiPo-akkut „A LiPo-akkú feltöltése” fejezetben leírtaknak megfelelően fel kell tölteni.
- Tegyén a vezérlőbe négy darab AA típusú elemet és ügyeljen a megfelelő polaritásra.
- Keressen egy repülésre alkalmas környéket
- Állítsa a helikoptert egy egyenes felületre
- Az ON/OFF kapcsolóval kapcsolja be a modellt.
- Az ON/OFF kapcsolóval kapcsolja be a vezérlőt.
- Ekkor a helikopteren lévő LED gyorsított intervallumban ritmikusan villog.
- Az összekapcsolódás közben a vezérlőn hangjelzés szólal meg.
- Hagyjon egy pillanatnyi időt a helikoptermek, míg a rendszer szabályosan inicializált és üzemkész. Ekkor folyamatosan világít a helikopteren lévő LED.
- Szükség esetén most ismétlje meg a fenti pontokat, ha egyidejűleg több helikopterrel kíván repülni.
- Ellenőrizze a vezérlést.
- Ismerkedjen meg a vezérléssel
- Szükség esetén a „Helikopter vezérlése” alatt leírtaknak megfelelően egyenltsse ki a helikoptert úgy, hogy a helikopter lebegés közben vezérlő modulokat nélkül ne mozduljon el a helyéről.
- Most használatra kész a helikopter.
- Ha a helikopter nem működne, ismételtlen kísérelje meg a fenti csatlakoztatást.
- Most repletheti a modellt
- Most leszállhat a modellt
- Kapcsolja ki a modellt
- A távirányítót mindig utolsóként kapcsolja ki.

A vezérlő működésének áttekintése

3

1. Antenna
2. Power-kapcsoló (ON / OFF)
3. Ellenőrző LED

5

4. Gáz
5. Előre/hátra
Farrész (körbefordulás)
6. Kiegyenlítő a farrészhez
7. Elemfészék

A helikopter leírása

6

1. Koaxiális rotorrendszer
2. Farrész
3. Töltőcsatlakozó a LiPo-akkú feltöltéséhez
4. Leszállótalpak
5. ON/OFF kapcsoló

A helikopter vezérlése

8

Ha még nem ismeri a Carrera RC helikopter vezérlő funkciót, az első repülés előtt áldozzon néhány perccet megismerésükre. A bal vagy jobb irányra vonatkozó leírás a pilótafükből való nézetnek felel meg (pilótanézet). A fő rotorlapatok forgási sebességének növeléséhez nyomja a gázkart felfelé. A fő rotorlapatok forgási sebességének növelése esetén a modell emelkedni kezd.

Ha csökkenteni a gázkar kilengését, ezzel pedig a fő rotorlapatok forgási sebességét, a helikopter súlylyedni kezd. Ha a modell felemelkedett a földről, azt a gázkar óvatos felfelé vagy lefelé irányú mozgattával helyhez kötött lebegésbe tudja hozni, anélkül, hogy az hirtelen emelkedni vagy süllyedni kezdene.

9

Ha a jobb oldali kart (farrész) balra mozgatja, a helikopter orra a főrotor tengelye körül körkörös balra forog (repülési iránytól eltér).

Ha a jobb oldali kart (farrész) jobbra mozgatja, a helikopter orra a főrotor tengelye körül körkörös jobbra forog (repülési iránytól eltér). Használja a farrészhez való kiegyenlítő, míg a jobb oldali kart (farrész) mozgattása nélkül lebegés közben el nem érte a helikopter stabil semleges helyzetét.

10

Az előre/vissza kar vezérlő a helikopter dőlését előre/hátrafelé. Ha a kart előre nyomja, a helikopter orra lefelé mozdul és a helikopter előre repül. Ha az előre/hátra kart hátra nyomja, a helikopter hátrafelé mozdul, és hátrafelé repül.

Miután megismerkedett a fő vezérlési funkciókkal, a repülési terület kiválasztása után készen áll az első repülésre.

A repülési környék kiválasztása

11

Ha csak az első repülésre, olyan zárt helyiséget javasolunk kiválasztani, melyben nincsenek emberek és akadályok, és ami lehetőleg nagy. A helikopter méretének és kormányozhatóságának köszönhetően egy tapasztalt pilóta viszonylag kis zárt helyiségekben is képes repülni. Az első repülésekhez feltétlenül javasoljuk, hogy a helyiség legyen legalább 3x3 méter alapterületű és 2,40 méter magas. A helikopter kiegyenlítése és vezérlésének valamint képességeinek megismerése után merészeltet kisebb és kevésbé szabad helyeken is repülni. A helikopter kizárólag zárt tereken történő repülés céljára lett kifejlesztve.

A problémamegoldásokkal kapcsolatos információkat a/az 38. oldalon találhatja.

Jelen használati utasítás legaktuálisabb verzióját, valamint a rendelkezésre álló pótkatatrészekkel kapcsolatos információkat a carrera-rc.com címen a szerviz-területen találhat.

A tévedések és a módosítások joga fenntartva
Színek / végleges design – A módosítások joga fenntartva
A műszaki és formatervezésből eredő módosítások joga fenntartva

Piktogramok = szimbólumképek



Spoštovana stranka

Čestitam Vam za nakup Vašega Carrera RC modela helikopterja, ki je narejen po današnjem stanju tehnike. Ker si stalno prizadevamo za nadaljnji razvoj in izboljšanje naših izdelkov, si pridružujemo pravico do tehničnih sprememb v povezavi z opremo, materiali in obliko, ki jih lahko izvedemo kadarkoli in brez napovedi. Zaradi majhnih odstopanj med obravnavanim izdelkom v primerjavi s podatki in slikami teh navodil ni možno uveljavljati nobenih zahtevkov.

Ta navodila za montažo in uporabo so del izdelka. Pri neupoštevanju navodil za uporabo in varnostnih navodil pravica do garancije preneha veljati. Navodila shranite za kasnejše informacije ali za morebitno posredovanje modela tretjim osebam.

Garancijski pogoji

Pri proizvodih Carrera gre za tehnično zelo kakovostne izdelke, s katerimi je treba ravnanj skrbno. Prosimo obvezno upoštevajte opozorila v navodilih za uporabo. Vsi deli so podvrženi skrbni kontroli (pravica do tehničnih sprememb in sprememb modela, ki služijo izboljšanju izdelka, pridržana).

V kolikor kljub temu pride do napak, je zagotovljena garancija v okviru spodaj navedenih garancijskih pogojev:

Stadlbauer Marketing + Vertrieb GmbH (v nadaljevanju »proizvajalec«) končni stranki (v nadaljevanju »stranka«) v skladu s sledečimi določbami jamči, da bo stranki dobavljen Carrera RC model helikopterja (v nadaljevanju »izdelek«) dve leti od datuma nakupa (garancijski rok) brez materialnih in proizvodnih napak.

Tovrstne napake bo proizvajalec odpravil po lastni presoji na lastne stroške s popravilom ali dobavo novih ali obnovljenih delov. Garancija ne zajema obrabnih delov (kot so npr. baterija, lopatic rotorja, pokrov kabine, zobniki itd.), škode zaradi neustreznega ravnanja/uporabe ali če so bili na izdelku opravljeni lastnoročni posegi. Ostali zahtevki stranke, predvsem za nadomestilo škode, do proizvajalca so izključeni. Pogodbenih ali zakonskih pravic stranke (naknadna izpolnitev, odstop od pogodbe, znižanje, nadomestilo škode) do prodajalca, ki vztraja, da je bil izdelek ob prehodu odgovornosti brezhiben, ta garancija ne zajema.

Zahtevki iz te posebne garancije proizvajalca so upravičeni le, če

- vzrok uveljavljane napake ni uporaba, ki je po opredelitvi v navodilih označena kot nepravilna ali neustrezna,
 - ne gre za obrabo, ki je pogojena z uporabo,
 - izdelek nima nobenih sledi, na podlagi katerih bi bilo možno sklepati, da so bila na izdelku opravljena popravila ali drugi posegi s strani osebj, ki za to ni pooblaščen s strani proizvajalca,
 - se je izdelek uporabljal le skupaj z s strani proizvajalca avtorizirano dodatno opremo in
 - je bil izdelek poslan skupaj z originalnim potrdilom o plačilu (račun / blagajniški listek) in v celoti izpolnjenim garancijskim listom, na katerih ni nobenih lastnoročnih sprememb.
- Garancijskih listov ni možno nadomestiti.**

Opozorilo za EU države: Opozarjamo na zakonsko določeno garancijsko dolžnost prodajalca, da ta garancijska dolžnost ni omejena z zakonsko garancijo.

Stroške prihodne in povratne pošiljke izdelka prevzame proizvajalec.

Ta garancija velja v zgoraj navedenem obsegu in pod zgoraj navedenimi pogoji (vključno s predložitvijo originalnega računa tudi v primeru prodaje naprej) za vsakega kasnejšega, bodočega lastnika izdelka.

Izjava o skladnosti

S tem Stadlbauer Marketing + Vertrieb Ges.m.b.H. izjavlja, da je ta model vključen v upravljalnikom v skladu s temeljnimi zahtevami naslednjih direktiv ES: ES smernice 2009/48 in 2004/108/ES o elektromagnetni združljivosti in drugih relevantnih predpisih smernice 1999/ES (R&TTE). Originalno izjavo o skladnosti lahko najdete na carrera-rc.com.



Opozorila!



OPOZORILO! Ta igrača ni primerna za otroke mlajše od 3 let, ker vsebuje majhne dele, ki jih je možno pogoltniti.

OPOZORILO! Z delovanjem pogojena nevarnost stiska! Preden predate to igračo otroku, odstranite vso vso embalažo. Za kasnejše informacije in morebitna vprašanja, prosimo shranite embalažo in naslov.

Primerne le za otroke starejše od 8 let!

Ta izdelek ni predviden za to, da bi ga uporabljali otroci brez nadzora skrbnika. Za upravljanje helikopterja je potrebna določena stopnja vaje. Otroci se morajo tega naučiti pod neposrednim nadzorom odraslih oseb. Pred prvo uporabo preberite navodila za uporabo skupaj z vašim otrokom. Zaradi neustreznih uporabe lahko pride do težkih poškodb in/ali materialne škode.

Uporabljati ga je treba previdno in razsodno, pri tem pa je potrebnih tudi precej mehaničnih ter tudi mentalnih spretnosti. Navodila vsebujejo varnostna opozorila in predpise ter navodila za vzdrževanje in uporabo izdelka. Ta navodila je treba pred prvo uporabo obvezno v celoti prebrati in razumeti. Le tako se lahko izognete nesrečam s poškodbami in materialno škodo.

Pilotirajte le v zaprtih prostorih z dovolj prostora in upoštevajte vsa navodila, tako kot so pripravljena v teh navodilih za uporabo. Preprečajte se, da se v lopatic rotorja NE pridrejo vaše roke!
OPOZORILO: Nevarnost poškodb oči. Za preprečitve poškodb helikopter ne pilotirajte v bližini vašega obraza. Kot uporabnik tega izdelka ste sami odgovorni za varno uporabo, tako da druge osebe ali njihova lastnina ne morejo biti poškodovani ali ogroženi.

- Vašega modela nikoli ne uporabljajte s slabimi baterijami upravljalnika.
- Izognite se prometnim in živahnim območjem. Vedno pazite na to, da je na voljo dovolj prostora.
- Po možnosti Vašega modela ne pilotirajte po javni cesti ali javnem mestu, da ne ogrozite ali poškodujete koga.
- **OPOZORILO: Helikopterja ne zaganjajte in uporabljajte, če se na območju leta nahajajo osebe, živali ali druge ovire.**
- Natančno upoštevajte navodila in opozorila za ta izdelek in za morebitno dodatno opremo (polnilnik, baterije itd.), ki jo uporabljate.
- Če pride do stika helikopterja z živim bitjem ali trdim predmetom, prosimo ročno za pilin takoj prestavite v položaj nič, t. j. leva igralna palica mora biti spodaj!
- Pazite na to, da se vse kemikalije, majhni deli ali električna oprema nahajajo izven dosega otrok.
- Preprečite vlažnost, ker lahko ta poškoduje elektroniko.
- Obstaja nevarnost težkih poškodb vključno s smrtjo, če pridrejo deli Vašega modela v usta ali če jih ližete.
- **OPOZORILO: Pri uporabi traku za obesanje okrog vrta obstaja nevarnost strangulacije.**
- Na helikopterju ne izvajajte nobenih sprememb ali modifikacij.

Če se s temi pogoji ne strinjate, potem komplet model helikopterja, ko je ta nov in nerabljen, takoj vrnite prodajalcu.

Pomembne informacije o litij-polimer baterijah

Litij-polimer (LiPo) baterije so bistveno občutljivejše kot običajne alkalne ali NiMH baterije, ki se v daljinskih upravljalnikih uporabljajo sicer. Zato je treba natančno upoštevati predpise in opozorila proizvajalca. Pri napačnem ravnanju z LiPo baterijo obstaja nevarnost požara. Pri odstranjevanju LiPo baterij vedno upoštevajte navedbe proizvajalca.

Določbe za odstranjevanje električnih in elektronskih naprav po WEEE



Tukaj upodobljen simbol prečrtanih smetnjakov Vas opozarja na to, da prazne baterije, akumulatorji, gumbaste baterije, baterijski bloki,

baterije naprav, električne naprave itd. ne spadajo med gospodinjne odpadke, ker so okoli in zdravju škodljive. Prosimo, da tudi Vi sodelujete pri ohranjanju okolja in zdravja ter se o ustreznem odstranjevanju rabljenih baterij in električnih naprav pogovorite tudi z Vašimi otroki. Baterije in električne naprave odstranite v označenih zbiralnih mestih. Tako bodo te v skladu s predpisi posredovane v recikliranje.

Neenakih tipov baterij ali novih in rabljenih baterij se ne sme uporabljati skupaj. Prazne baterije vzemite iz igrače. Nepolnjeni baterije se zaradi nevarnosti eksplozije ne sme polniti.

OPOZORILO!

Punjač tj. USB kabel za punjenje mogu koristiti djeca starja od osam (8) godina ili osebe sa ograničenim fizičkim, senzoričkim ili duševnim sposobnostima ili nedostatom iskustva i/ili znanja, ukoliko su pod nadzorom i ukoliko su u pogledu na sigurno upotrebu uređaja poučeni i ukoliko su razumjeli opasnosti, koje iz tega proizlaze. Djeca se ne smiju igrati sa punjačem tj. USB kablom. Čišćenje i upravljanje ne smiju provoditi djeca, izuzev, ako su starija od 8 godina i ukoliko su pod nadzorom.

Djeca, mlađa od 8 godina, trebaju se držati dalje od punjača i priključnog voda. **Baterije pri polnjenju nikoli ne puščajte brez nadzora.** Polnilne baterije pred polnjenjem vzemite iz igrače. Priključni objemki se ne sme zvezati na kratko. Uporabljajte se lahko izključno priporočene baterije ali baterije enakega tipa.

Pri redni uporabi polnilnika je treba le tega občasno preveriti, in sicer njegov kabel, priključke, pokrov in druge dele. V primeru poškodb se lahko polnilnik ponovno uporablja šele po opravljenih popravilih. Fleksibilnega zunanjejnega kabla tega polnilnika se ne da zamenjati: Če je kabel poškodovan, je treba polnilnik zavržiti.

Direktive in opozorila za uporabo LiPo baterije

- Priloženo 3,7 V \approx 150 mAh LiPo baterijo morate polniti na varnem mestu vstran od vnetljivih materialov.
- Baterije pri polnjenju nikoli ne puščajte brez nadzora.
- Za polnjenje po letenju se mora baterija najprej ohladiti na temperaturo okolice.
- Uporabljajte lahko le pripadajoči LiPo polnilnik (USB kabel/ upravljalnik). Pri neupoštevanju teh navodil obstaja nevarnost požara in s tem grožnja zdravju in/ali nastanek materialne škode. **NIKOLI** ne uporabljajte drugega polnilnika.
- V primeru, da se baterija med postopkom praznjenja ali polnjenja napihne ali preoblikuje, takoj prekinite polnjenje ali praznjenje. Baterijo vzemite ven kar se da hitro in pazljivo ter jo položite na varno, odprto mesto vstran od gorljivih materialov in jo opazujte še najmanj 15 minut. Če baterijo, ki se je že napihnila ali preoblikovala, še naprej polnite ali praznite, obstaja nevarnost požara! Če pri najmanjši spremembi oblike ali mehurčku za baterijo prenehajte uporabljati.
- Baterijo shranjujte pri sobni temperaturi na suhem mestu.
- **Po uporabi baterijo nujno ponovno napolnite, da preprečite t.j. globoko (popolno) izpraznitve baterije.** Pri tem upoštevajte, da je med letom in postopkom polnjenja potreben ca. 20 min. premor. Baterijo od časa do časa napolnite (ca. vsake 2-3 mesce). Posledica neupoštevanja zgoraj navedene uporabe baterije lahko povzroči okvaro.
- Pri prevozu ali prehodnem hranjenju baterije naj temperatura prostora znaša med 5-50°C. Baterije in modela po možnosti ne hranite v avtu ali pod neposredno sončno svetlobo. Če je baterija izpostavljena vročini v avtu, se lahko poškoduje ali vname.

Opozorilo: Pri manjši napetosti/zmožnosti baterije boste ugotovili, da je potrebno občutnejše uravnavanje in/ali gibanje, da helikopter ne začne padati. Do tega pride praviloma pred dosegom 3 V napetosti baterije in takrat je pravi trenutek, da končate z letenjem.



Vsebina pakiranja

- 1x Helikopter
- 1x Upravljalnik
- 1x USB napajalni kabel
- 4x 1,5 V Mignon AA baterije (nepolnile)
- 1x Set nadomestnih delov

Polnjenje LiPo baterije

Pazite na to, da priloženo LiPo baterijo polnite le s priloženim LiPo polnilnikom (USB kabel oz. upravljalnik). Če poskušate baterijo napolniti z drugim polnilnikom, lahko to privede do velike škode. Preden nadaljujete, prosimo skrbno preberite predhodni del z opozorili in direktivami za uporabo baterije.

2 Polnjenje na računalniku:

- USB napajalni kabel povežite z USB vhodom računalnika. LED dioda na USB napajalnem kablu začne svetiti zeleno in prikazuje, da je polnilna enota pravilno povezana z računalnikom. Ko priključite helikopter s prazno baterijo, začne LED dioda na USB napajalnem kablu svetiti rdeče in prikazuje, da se baterija helikopterja polni. USB napajalni kabel oz. polnilna doza na helikopteru so narejeni tako, da napačna polarnost ni možna.
- Približno 30 minut traja, da se prazna baterija (ne popolnoma izpraznjena) ponovno napolni. Ko je baterija polna, LED prikaz na USB kablu ponovno začne svetiti zeleno.

Opozorilo: Ob dobavi je priložena LiPo baterija delno napolnjena. Zato bi lahko postopek polnjenja trajal manj časa.

Obvezno upoštevajte zgoraj naveden vrstni red priključitve! Če napajalnega kabla niste priključili na vir električne energije in ste ga povezali le z enim helikopterjem, potem LED prikaz, ki sveti zeleno, prikazuje, da je v bateriji še vedno napetost. LED prikaz, ki sveti zeleno, ne prikazuje, ali je baterija dovolj napolnjena.

Med postopkom polnjenja mora biti stikalo za vklop na „OFF“.

Vstavitve baterij v upravljalnik

- 3 Z izvijačem odprite predal za baterije in baterije vstavite v upravljalnik. Pazite na pravilno polarnost. Po zaprtju predala lahko s pomočjo stikalca za vklop na prednji strani preverite delovanje upravljalnika. Pri položaju stikalca za vklop na ON in pravilnem delovanju mora LED dioda zgoraj na sredini upravljalnika svetiti rdeče. Če kontrolna LED dioda hitro utripa, je treba zamenjati baterije v upravljalniku.

Vezava modela z upravljalnikom

- 4 Carrera RC helikopter in upravljalnik sta tovarniško povezana. V primeru težav pri komunikaciji med Carrera RC helikopterjem in upravljalnikom na začetku, prosimo na novo povežite.

- Vključite model na stikalo VKLOP/IZKLOP (ON/OFF).
- LED dioda na helikopteru zdaj utripa v ritmično pospešenem zaporedju.
- Vključite upravljalnik na stikalo VKLOP/IZKLOP (ON/OFF). Med postopkom povezovanja se na upravljalniku oglasi signalni ton.
- Napolnjen helikopter postavite na ravno površino.
- Helikopteru pustite nekaj trenutkov, da je sistem pravilno inicializiran in pripravljen na delovanje.
- Kontrolna LED dioda ponovno stalno sveti in prikazuje, da je povezovanje končano.

Kontrolni seznam za pripravo leta

Ta kontrolni seznam ni nadomestilo za vsebino teh navodil za uporabo. Kljub temu, da se lahko uporablja kot hiter uvod za uporabo. Vam posebej priporočamo, da preden nadaljujete v celoti preberete najprej ta navodila za uporabo.

- Preverite vsebino pakiranja.
- Napajalnik priključite z virom energije.
- LiPo baterijo polnite kot je to opisano v poglavju „Polnjenje LiPo baterije“.
- Štiri AA baterije vstavite v upravljalnik in pazite na pravilno polarnost.
- Poiščite primerno okolje za letenje.
- Helikopter postavite na ravno površino.
- Vključite model na stikalo VKLOP/IZKLOP (ON/OFF).
- Vključite upravljalnik na stikalo VKLOP/IZKLOP (ON/OFF).
- LED dioda na helikopteru zdaj utripa v ritmično pospešenem zaporedju.
- Med postopkom povezovanja se na upravljalniku oglasi signalni ton.
- Helikopteru pustite nekaj trenutkov, da je sistem pravilno inicializiran in pripravljen na delovanje. LED lučka na helikopteru zdaj stalno sveti.
- Po potrebi ponovite zgoraj navedene točke, v kolikor želite pilotirati več helikopterjev hkrati.
- Preverite krmiljenje.
- Seznanite se s krmiljenjem.
- Po potrebi helikopter uravnovesite, kot je to opisano pod „krmiljenje helikopterja“, tako da se helikopter pri letenju brez krmilnih ukazov več ne premakne z mesta.
- Helikopter je zdaj pripravljen na uporabo.
- V kolikor helikopter ne kaže znakov delovanja ponovno poskusite zgoraj naveden postopek povezovanja.
- Poletite z modelom.
- Pristanite z modelom.
- Model izklopite
- Dajnsko vodenje vedno izključite nazajrde.

Pregled funkcij upravljalnika

- 3 1. Antena
- 3 2. Stikalo za vklop (ON / OFF)
- 5 3. Kontrolna LED dioda
- 5 4. Plin
- 5 5. Naprej/nazaj Rep (rotacija)
- 5 6. Trimer repa
- 5 7. Predal za baterije

Opis helikopterja

- 6 1. Koaksialni rotorski sistem
- 7 2. Rep
- 7 3. Napajalna doza za polnjenje LiPo baterije
- 7 4. Pristajalne sanice
- 7 5. Stikalo za VKLOP/IZKLOP

Krmiljenje helikopterja

- 8 Če še krmilnih funkcij Vašega Carrera RC helikopterja ne poznate, si pred prvim letom vzemite prosim nekaj minut časa, da se seznanite z njimi. Opis levo ali desno ustreza pogledu iz pilotske kabine (pogled pilota). Za povišanje hitrosti vrtenja glavnih lopatic rotorja potisnite ročico plina navzgor. Povišajte hitrost vrtenja glavnih lopatic rotorja in model se dviga. Če začnete zmanjševati naklon ročice plina in s tem hitrost vrtenja glavnih lopatic rotorja, se helikopter spušča. Ko se model dvigne od tal, ga lahko s previdnim premikanjem ročice plina, gor ali dol, spravite v stacionarno letbenje, ne da bi se nenadno dvigal ali spuščal.

- 9 Premaknite desno ročico (rep) v levo in nos helikopterja se krožno obrne (zasuka) okrog osi glavnega rotorja v levo. Premaknite desno ročico (rep) v desno in nos helikopterja se krožno obrne (zasuka) okrog osi glavnega rotorja v desno. Uporabite trimer za nos, dokler ne dosežete stabilnega nevtralnega položaja helikopterja pri letenju, brez premikanja leve ročice (rep).

- 10 Ročica naprej/nazaj upravlja naklon helikopterja naprej/nazaj. Če potisnete ročico naprej, se premakne nos helikopterja navzdol in helikopter leti naprej. Če ročico naprej/nazaj potisnete nazaj, se helikopter nagne nazaj in helikopter leti vzvratno.

Potem, ko ste se seznanili z glavnimi funkcijami krmiljenja, ste po izbiri območja leta pripravljene za prvi let.

Izbira področja leta

- 11 Ko ste pripravljene za prvi let, izberite zaprt prostor, ki je brez ljudi in ovir ter kar se da velik. Na podlagi velikosti in vodljivosti helikopterja lahko izkušeni piloti pilotirajo tudi v relativno majhnih zaprtih prostorih. Za Vaše prve leto priporočamo obvezno minimalno velikost prostora 3 krat 3 metre površine in 2,40 metrov višine. Potem, ko ste Vaš helikopter zravnali in se seznanili z njegovo vodljivostjo in njegovimi lastnostmi, si lahko upate leteti tudi v manjšem in ne tako prostem okolju. Helikopter je narejen izključno za notranjo rabo.

Informacije o odpravi napak najdete na strani 38.

Najnovjša verzija teh navodil za uporabo in informacij o nadomestnih delih, ki so na voljo, najdete na carrera-rc.com pod servisnim področjem.

Pravica do zmot in sprememb pridržana
Barve/končni dizajn – pravica do sprememb pridržana
Pravica do tehnično in oblikovno pogojenih sprememb pridržana
Piktogrami – simbolne slike



Vážení zákazníci,

Blahopřejeme vám k nákupu vašeho modelu vrtulníku Carrera RC, který byl vyroben podle současné úrovně techniky. Protože neustále usilujeme o další rozvoj a zdokonalování našich výrobků, vyhrazuje si právo kdykoli bez předchozího oznámení provádět technické změny i změny týkající se vybavení, materiálů a designu. Z drobných odchylek Vašeho výrobku oproti údajům a zobrazením v tomto návodu proto nelze vyzvoovat žádné nároky. Tento návod k montáži a použití je součástí výrobku. Pokud nebudete návod k použití, ani bezpečnostní pokyny, které v něm jsou obsaženy, respektovat, zanikne nárok na záruku. Uschovejte si tento návod pro následnou pozdější potřebu a pro případné předání modelu třetí osobě.

Záruční podmínky

Výrobky Carrera mají vysokou technickou hodnotu a měli byste s nimi zacházet pečlivě. Bezpodmínečně dodržujte pokyny uvedené v návodu k obsluze. Všechny části jsou podrobovány pečlivé kontrole (vyhrazuje si právo provádět technické změny a změny modelu, které slouží ke zdokonalení výrobku).

Pokud by se přece jen vyskytl nějaká závada, bude poskytnuta záruka v rámci následujících záručních podmínek: Společnost Stadlbauer Marketing + Vertrieb GmbH (dále pouze „výrobce“) garantuje podle následujících ustanovení konečnému zákazníkovi (dále pouze „zákazník“), že model vrtulníku Carrera RC (dále pouze „výrobek“) bude během následujících dvou let od data zakoupení (záruční lhůta) bez materiálových i výrobních vad.

Vyskytnou-li se takové vady, výrobce je dle vlastního uvážení buď na vlastní náklady odstraní, nebo dočká nové díly nebo díly po generální opravě. Záruka se nevztahuje na díly podléhající opotřebení (jako např. akumulátor, listy rotoru, kryt kabiny, ožebená kola, aj.), poškození způsobená nesprávným zacházením/používáním nebo při zásahu druhých osob. Ostatní nároky zákazníka vůči výrobci, zejména nároky na náhradu škody, jsou vyloučeny.

Práva zákazníka vyplývající ze smlouvy nebo ze zákona (dodatečné plnění, odstoupení od smlouvy, snížení ceny, náhrada škody) vůči příslušnému prodávajícímu, která platí, jestliže výrobek při přechodu rizik nebyl bez závad, nejsou touto zárukou dotčena.

Nároky z této zvláštní záruky výrobce existují pouze,

- když uplatnění závada není založena na poškození způsobeném nesprávným používáním nebo nerespektováním zadání uvedených v návodu k obsluze,
- když se nejedná o opotřebení v důsledku provozu,
- když výrobek nevykazuje žádné znaky, z nichž by se dalo usoudit, že výrobek opravovala nebo na něm provedla nějaká jiná zásahová oprava, která nebyla autorizována výrobcem,
- když byl výrobek používán pouze s příslušně ověřeným schváleným výrobcem a
- když bude výrobek zaslán společně s originálem dokladu o zakoupení (fakturu / pokladniční lístkem) a úplné vyplněným záručním lístkem, na kterém kupující neprovedl žádné vlastní změny.

Záruční listy není možné zaměňovat.

Upozornění pro státy EU: Upozorňujeme na povinnost prodávajícího týkající se poskytnutí záruky, která vyplývá ze zákona, a na to, že tato záruční povinnost není předmětnou zárukou omezena.

Zasílací náklady i náklady na vrácení výrobku hradí výrobce. Tato záruka platí ve výše uvedeném rozsahu a za výše uvedených předpokladů (včetně předložení originálu dokladu o zakoupení výrobku i v případě dalšího prodeje) pro každého pozdějšího, budoucího vlastníka výrobku.

Prohlášení o shodě

Stadlbauer Marketing + Vertrieb GmbH tímto prohlašuje, že tento model včetně ovladače je v souladu se základními požadavky následujících směrnic ES: 2009/48 a 2004/108/ES o elektromagnetické kompatibilitě a s ostatními relevantními předpisy směrnice 1999/5/ES (R&TTE). Originální prohlášení o shodě si lze vyžádat na carrera-rc.com.



Varování!



UPOZORNĚNÍ! Tato hračka není určena pro děti do 3 let, protože obsahuje drobné díly, které by malé děti mohlo polknout.

UPOZORNĚNÍ! Nebezpečí přiskřípnutí podmíněné funkcí hračky! Dříve než touto hračkou předáte dítěti, odstraňte veškerý obalový materiál a dráty použité při balení jako upevňovací materiál. Uschovejte si obal a adresu pro informace a případné dotazy.

Vhodné pouze pro děti od 8 let!

Tento výrobek není určen pro používání dětmi bez dozoru dospělé osoby. Létání s vrtulníkem vyžaduje cvik a děti se mu musí naučit pod dohledem dospělé osoby. Před prvním použitím si přečtěte společně se svým dítětem informace pro uživatele. Při nesprávném používání může dojít k těžkému zranění a/nebo k věcným škodám.

K ovládání výrobku je nutná opatrnost a obezřetnost a určité mechanické, a také mentální schopnosti. Návod obsahuje bezpečnostní pokyny a předpisy a pokyny pro údržbu a provoz výrobku. Je nezbytné přečíst si celý tento návod před prvním použitím výrobku a porozumět mu. Jen tak lze zabránit nehodám, při nichž může dojít ke zranění nebo ke škodám.

Létejte s vrtulníkem jen v uzavřených prostorách, kde je dost místa a dodržujte všechny pokyny doporučené v tomto návodu. Zajistěte, aby se do listů rotoru nezapletly nebo s nimi nemohly přijít do styku žádné volně stojící nebo ležící předměty, včetně částí oděvů, nebo jiné předměty, jako třeba tužky nebo šroubováky. Dbejte zejména na to, aby se vaše ruce NEDOSTALY do blízkosti listů rotoru!

UPOZORNĚNÍ: Nebezpečí poranění očí. Nenechávejte vrtulník létat v blízkosti obličeje, aby nemohlo dojít ke zranění.

Jako uživatel tohoto výrobku odpovídáte za bezpečné zacházení s výrobkem a za to, že vy, ani žádné jiné osoby ani jejich majetek nebude ohrožen ani neupří zádou škodu.

- Nikdy model nepoužívejte, když jsou baterie ovladače slabé.
- Vyhybejte se používání ve frekventovaných prostorách, kde je velmi čilý ruch. Dbejte vždy na to, abyste měli k dispozici dostatek místa.
- Nelétejte s modelem pokud možno venku na ulici nebo ve veřejných prostorech, abyste nikoho neohrozili ani nezranili.

UPOZORNĚNÍ: Nestartujte vrtulník a nelétejte s ním, když se v zóně letu vrtulníku nacházejí nějaké osoby, zvířata nebo nějaké překážky.

• Dodržujte přesné pokyny a varování upozornění týkající se tohoto výrobku a eventuelní doplňkové vybavy (nabíječka, akumulátory atd.), kterou používáte.

• **Pokud by se vrtulník dostal do kontaktu s živoucími nebo tvrdými předměty, uveďte páčku plynu okamžitě do nulové polohy, tj. levý joystick musí být pod dolní zářázkou!**

- Dbejte na to, aby veškeré chemikálie, drobné díly nebo elektrické součásti byly mimo dosah dětí.
- Vyhybejte se jakékoliv vlhkosti, neboť ta může poškodit elektroniku.
- Pokud budete součástí modelu strkat do úst nebo olizovat, hrozí nebezpečí těžkého poranění nebo až smrt.
- **UPOZORNĚNÍ: Při používání popruhu na zavěšení kolem krku by mohlo dojít k úškrcení.**
- Neprovádějte na vrtulníku žádné změny ani úpravy.

Pokud s těmito podmínkami nesouhlasíte, vraťte nový kompletní model vrtulníku v nepoužitém stavu prodejci.

Důležité informace o lithium-polymerových akumulátorech

Lithium-polymerové akumulátory (LiPo akumulátory) jsou podstatně citlivější než tradiční alkalické nebo NiMH akumulátory, které se jakež v rádiového dálkového ovládání používají. Proto musí být co nejpečlivěji dodržovány předpisy a varovné pokyny výrobce. Při nesprávné manipulaci s LiPo akumulátory hrozí nebezpečí požáru. Při likvidaci LiPo akumulátorů vždy dbejte údajů výrobce.

Předpisy pro likvidaci starých elektrických a elektronických zařízení dle WEEE



Symbol přeškrtnutých popelnic na tomto obrázku má upozornit na to, že prázdné baterie, akumulátory, LiPo, knoflíkové akumulátory, akupacky,

přístrojové baterie, staré elektrické spotřebiče atd. nepatří do domovního odpadu, protože poškozují životní prostředí a škodí zdraví. Pomáhejte zachovat životní prostředí a zdraví a promluvíte si také s Vašimi dětmi o řádném zneškodňování použitých baterií a starých elektrických spotřebičů. Baterie a staré elektrické spotřebiče se odevzdávají na známých sběrných místech.

Budou tak předány k řádné recyklaci. Nesmějí se používat společně baterie různých typů nebo nové baterie se starými. Prázdné baterie vyjměte z hračky. Nenabíjejte baterie se nesmějí dobíjet s ohledem na nebezpečí exploze.

UPOZORNĚNÍ!

Děti ve věku od osmi (8) let a osoby s omezenými fyzickými, senzoryckými a duševními schopnostmi nebo nedostatkem zkušeností a/nebo znalostí mohou nabíječku, resp. nabíječ USB kabel používat jen pod dozorem nebo pokud byly poučeny o bezpečném používání zařízení a pochopily rizika, která z používání vyplývají. Děti si s nabíječkou res. nabíjecím USB kabelem nesmějí hrát. Čištění a uživatelskou údržbu mohou děti provádět pouze, pokud jsou starší 8 let a pokud jsou při této činnosti pod dozorem.

Děti do 8 let nesmějí mít k nabíječce a nabíjecím vedení přístup. **Nikdy nenechávejte akumulátor během nabíjení bez dozoru.** Nabíjecí baterie před nabíjením vyjměte z hračky. Pripojovací svorky se nesmějí spojovat nakrátko. Používat se smějí pouze doporučené baterie nebo baterie ekvivalentního typu.

Při pravidelném nabíjení nabíječky musí být kontrolován její kabel, přípojka, krytá a ostatní části. Dojde-li k poškození, smí být nabíječka znovu použita až po opravě. Flexibilní vnější kabel nabíječky není možné vyměnit; pokud je kabel poškozený, musí být nabíječka vyřazena do šrotu.

Směrnice a varovná upozornění pro používání LiPo akumulátorů

- Přiložený LiPo akumulátor 3,7 V --- 150 mAh musíte nabíjet na bezpečném místě, kde se nenacházejí žádné zápalné materiály.
- Nikdy nenechávejte akumulátor během nabíjení bez dozoru.
- Pokud akumulátor nabíjete po létání, musí se nejdříve ochladit na teplotu okolního prostředí.
- Můžete používat pouze odpovídající nabíječku na LiPol akumulátory (USB kabel/ ovladač). Při nedodržení těchto pokynů hrozí nebezpečí požáru a tedy ohrožení zdraví a/ nebo věčné škody. NIKDY nepoužívejte jinou nabíječku.
- Pokud se akumulátor při vybíjení nebo během nabíjení natoukne nebo nějak zdeformuje, proces nabíjení nebo vybíjení okamžitě ukončete. Pokud možno co nejrychleji a velice opatrně akumulátor vyjměte a položte ho do bezpečně otepleného prostoru stranou od hořlavých materiálů a alespoň 15 minut ho pozoruje. Pokud budete akumulátor, který se již jednou natoukl nebo zdeformoval, dále nabíjet nebo vybijet, hrozí nebezpečí požáru! I při malé deformaci nebo malé nafouknutí musíte akumulátor přestat používat.
- Skládejte akumulátor při pokojové teplotě na suchém místě.
- **Akumulátorovou baterii po použití bezpodmínečně znovu nabíjete, abyste zabránili tzv. hloubkovému vybití baterie. Dbejte přitom na to, abyste měli létáním a nabíjením dodrželi přestávku cca 20 minut. Akumulátorovou baterii občas nabíjete (cca každé 2-3 měsíce). Nedodržení výše uvedených způsobů zacházení s akumulátorovou baterií může způsobit její poškození.**



- Při přepravě nebo přechodném uložení akumulátoru by teplota měla být v rozsahu 5-50°C. Akumulátor ani model neskladujte pokud možno v autě, ani ho nevyšťavujte přímým slunečním zářením. Pokud bude akumulátor vystaven velmi vysoké teplotě v autě, může se poškodit nebo začít hořet.

Upozornění: Při nízkém napětí/výkonu baterie zjistíte, že je nutné rozsáhlé vyvažování a/nebo řídicí pohyby, aby se vrtulník nedostal do vývrtky. Toto se stane zpravidla před dosažením úrovně napětí akumulátoru 3 V a je to ten správný okamžik, kdy byste měli let ukončit.

Rozsah dodávky

- 1**
- 1x Vrtulník
 - 1x Ovladač
 - 1x USB nabíjecí kabel
 - 4x Baterie Mignon AA 1,5V (nedobíjitelné)
 - 1x souprava náhradních dílů

Nabíjení LiPo akumulátoru

Dbejte na to, abyste k nabíjení přiloženého LiPo-akumulátoru používali pouze přiloženou nabíječku (přiložený USB kabel resp. ovladač). Když se budete pokoušet nabít akumulátor jinou nabíječkou pro LiPo akumulátory nebo jinou nabíječkou, může to způsobit vážné škody. Než budete pokračovat, přečtěte si pečlivě předcházející oddíl s varovnými upozorněními a předpisy pro používání akumulátorů.

Nabíjení na počítači:

- Připojte nabíjecí USB kabel na USB port počítače. LED na nabíjecím USB kabelu se rozsvítí zeleně a ukazuje, že nabíjecí jednotka je řádně spojena s počítačem. Když do vrtulníku vložíte prázdnou akumulátorovou baterii, LED na nabíjecím USB kabelu se rozsvítí červeně a ukazuje, že se baterie vrtulníku nabíjí. Nabíjecí USB kabel resp. nabíjecí zdířka na vrtulníku jsou vyrobeny tak, že obrácená polarita je vyloučena.
- Opětovné nabití vybité akumulátorové baterie (nikoli silně vybité) trvá přibližně 30 minut. Když je baterie plně nabitá, LED kontrolka na nabíjecím USB kabelu se opět rozsvítí zeleně.

Upozornění: Při expedici je obsažená akumulátorová LiPo baterie částečně nabitá. Proto by první nabíjení mohlo být o něco kratší.

Bezpodmínečně dodržujte výše uvedené pořadí při připojování! Pokud jste nabíjecí kabel nepřipojili na zdroj napájení a spojili jste ho pouze s vrtulníkem, ukazuje zeleně svítící LED indikace, že akumulátor má ještě k dispozici napětí. Zeleně svítící LED indikace neoznamuje, jestli je akumulátor dostatečně nabitý. **Během nabíjení musí být vypínač v pozici „OFF“.**

Vložení baterií do ovladače

- 3**
- Otevřete šroubovákem přihrádku s bateriemi a vložte baterie do ovladače. Dbejte na správnou polaritu. Po zavření přihrádky můžete pomocí vypínače na přední straně zkontrolovat funkci ovladače. Když je vypínač v poloze ON a pokud ovladač řádně funguje, měla by se LED dioda na ovladači nahore uprostřed rozsvítit červeně. Jestliže LED kontrolka bliká rychle, je nutné vyměnit baterie v ovladači.

Propojení modelu s ovladačem

- 4**
- Vrtulník Carrera RC a ovladač jsou spolu propojeny od výrobce. Pokud by na začátku existovaly nějaké problémy při komunikaci mezi vrtulníkem Carrera RC a ovladačem, proveďte nové propojení.

- Zapněte model spínačem ON/OFF.
- LED ve vrtulníku nyní bliká a rytmus blikání se zrychluje.
- Zapněte ovladač spínačem ON/OFF. Během spojování zazní na ovladači akustický signál.
- Postavte nabíť vrtulník na rovnou plochu.
- Chvilku počkejte, aby se systém vrtulníku správně aktivoval a byl připraven k provozu.
- LED na ovladači nyní svítí opět trvale a oznamuje, že připojování je ukončeno.

Kontrolní seznam pro přípravu k letu

Tento kontrolní seznam nenahrazuje obsah tohoto návodu k obsluze. Ačkoli ho lze použít jako průvodce pro rychlý start, doporučujeme důrazně, abyste si, než budete pokračovat, nejprve přečetli celý tento návod k provozu.

- Zkontrolujte obsah balení
- Připojte nabíječku na zdroj napájení.
- Akumulátorovou LiPo baterii nabíjete podle popisu v oddíle „Nabíjení akumulátorové LiPo baterie“.
- Vložte čtyři AA baterie do ovladače a dbejte na správnou polaritu.
- Vyhledejte si vhodné prostředí pro létání
- Postavte vrtulník na rovnou plochu
- Zapněte model spínačem ON/OFF
- Zapněte ovladač spínačem ON/OFF
- LED ve vrtulníku nyní bliká a rytmus blikání se zrychluje.
- Během spojování zazní na ovladači akustický signál.
- Chvilku počkejte, aby se systém vrtulníku správně aktivoval a byl připraven k provozu. LED kontrolka ve vrtulníku nyní svítí nepřerušovaně.
- Nyní v případě potřeby výše uvedené body opakujte, pokud byste chtěli současně létat s dalšími vrtulníky.
- Zkontrolujte řízení
- Seznamte se s řízením
- V případě nutnosti proveďte trimování vrtulníku, jak je popsáno v oddíle „Ovládání vrtulníku“ tak, aby se vrtulník při vísení již nepohnul z místa, pokud k tomu ovladačem nedáte pokyn.
- Vrtulník je nyní připraven k provozu.
- Pokud vrtulník neukazuje žádnou funkci, zkuste znovu provést výše uvedené spojení.
- Létajte s modelem
- Přistaňte s modelem
- Vypněte model
- Dálkové ovládání vždy vypněte jako poslední

Přehled funkcí ovladače

- 3**
1. Anténa
 2. Vypínač (ON / OFF)
 3. Kontrolní LED dioda
- 5**
4. Plyn
 5. Dopředu/dozadu zadní část (otáčení se dokola)
 6. Trimr pro zadní část
 7. Přihrádka na baterii

Popis vrtulníku

- 6**
1. Koaxiální rotorový systém
 2. Zadní část
 3. Nabíjecí zdířka pro nabíjení akumulátorové LiPo baterie
 4. Přistávací lyže
 5. Vypínač s funkcí ON/OFF

Řízení vrtulníku

- 8**
- Jestliže ještě neznáte řídicí funkce vrtulníku Carrera RC, udělejte si pár minut času a seznámte se s nimi. Popis Vlevo nebo Vpravo odpovídá pohledu z kabiny (pohledu pilota). Stisknutím plynové páky směrem nahoru zvýšíte rychlost otáčení listů hlavního rotoru. Zvýšíte-li rychlost otáčení listů hlavního rotoru, model začne stoupat. Snížíte-li vychýlení plynové páky, a tím i rychlost otáčení listů hlavního rotoru, bude vrtulník klesat. Když se model zvedne od země, můžete ho opatrným pohybaváním plynové páky nahoru nebo dolů dostat do stabilního vzdušného letu, aniž by vrtulník prudce stoupal nebo klesal.

- 9**
- Pohněte pravou pákou (zadní část) doleva a nos vrtulníku se bude otáčet (stáčet) kolem osy hlavního rotoru v kruhu doleva. Pohněte pravou pákou (zadní část) doprava a nos vrtulníku se bude otáčet (stáčet) kolem osy hlavního rotoru v kruhu doprava. Pohněte pravou pákou (zadní část) doprava a nos vrtulníku se bude otáčet (stáčet) kolem osy hlavního rotoru v kruhu doprava.

- 10**
- Páka pro pohyb dopředu/dozadu řídí naklonění vrtulníku dopředu/dozadu. Když na páku zatlačíte směrem dopředu, pohně se nos vrtulníku směrem dolů a vrtulník poleti dopředu. Když na páku pro pohyb dopředu/dozadu zatlačíte směrem dozadu, pohně se vrtulník směrem dozadu a poleti nazad.

Když jste se seznámili s hlavními funkcemi řízení a vybrali si prostor pro létání, jste připraveni k prvnímu letu.

Výběr místa pro létání

- 11**
- Když jste připraveni na první let, zvolte si uzavřený prostor, kde nejsou žádné lidi a žádné překážky, a který je pokud možno co největší. Na základě velikosti a ovladatelnosti vrtulníku dokážou zkušení piloti létat i v poměrně malých uzavřených prostorách. Pro vaše první lety doporučujeme bezpodmínečně prostor o minimální velikosti plochy 3 krát 3 metry a o výšce 2,40 metru. Až vrtulník vyvážíte a seznámíte se dobře s jeho řízením a schopnostmi, můžete se odvážit létat i v menším a méně volném prostředí. **Vrtulník byl vyvinut výhradně pro používání v uzavřených prostorách.**

Informace o řešení problémů najdete na straně 39.

Nejaktuálnější verzi tohoto návodu k použití a informace o náhradních dílech, které jsou k dostání, najdete na carrera-rc.com v části věnované servisu.

Omyly a změny vyhrazené
Změny barev / konečného designu vyhrazené
Technické změny a změny podmíněné designem vyhrazené
Piktogramy = fotky symbolů



Kjære kunde,

gratulerer med ditt nye Carrera RC-modellhelikopter. Det er produsert etter dagens tekniske standard. Siden vi alltid strever etter å videreutvikle og forbedre våre produkter, forbeholder vi oss retten til tekniske endringer og angående utstyr, materiell og design til en hver tid, uten forholdsopplysning om dette. Dermed kan man ikke rette krav på grunn av små avvik i produktet angående data og bilder i denne veiledningen. Denne bruksanvisningen og monteringsveiledningen er en del av produktet. Ved ignorering av bruksanvisningen og sikkerhetsanvisningene i denne, utgår garantien. Denne veiledningen må oppbevares for informasjon og eventuelt til å gi videre til tredjemann.

Garantibetingelser

Carrera-produkter er teknisk kvalitative produkter som må behandles grundig og forsiktig. Vær absolutt oppmerksom på henvisningene i bruksanvisningen. Alle deler gjennomgår en grundig kontroll (med forbehold om tekniske endringer og modellendringer for forbedring av produktet).

Hvis det allikevel skulle oppstå feil, så garanteres det en garanti i rammen av følgende garantibetingelser:

Stadlbauer Marketing + Vertrieb GmbH (følgende kalt "produsent") garanterer sluttkunden (følgende kalt "kunde") i henhold til følgende bestemmelser, at det av kunden kjøpte Carrera RC-modellhelikopter (følgende kalt "produkt") ikke påviser noen material- eller fabrikkasjonsfeil innen de neste to år fra kjøpedato (garantifrist). Slike feil vil produsenten vurdere, og på hans kostnader vil reparasjon eller levering av nye eller generaloverholte deler skje. Garantien utelukkes for tilstedelers (som f.eks. akkumulator, rotorblader, kabintildekning, tannehjul o.l.), skader som oppstår gjennom uønsket behandling/bruk eller fremmede innlegg. Andre krav fra kunden, spesielt angående skadeserstatning mot produsenten er utelukkert.

Kontraktmessige eller lovmessige rettigheter til kunden (etteropplysning, tilbakebetaling fra kontrakt, forminskett skadeserstatning) ovenfor selger, som består hvis produktet ikke var feilfritt ved risikoovergangen, berøres ikke av denne garantien.

Det kan kun avledes krav fra denne spesielle produsentgarantien, hvis

- den reklamerte feil ikke skyldes skader, som ble forårsaket av en bruksanvisningen oppført ikke-forskriftsmessig anvendelse eller feil bruk,
- det ikke dreier seg om bruksrelatert slitasje,
- produktet ikke viser tegn på reparasjoner eller andre innlegg fra verksteder, som ikke er autorisert av produsenten,
- produktet kun er blitt brukt med tilbehør, som er autorisert av produsenten og
- produktet blir sendt inn sammen med originalt kjøpebilag (faktura / kasselapp) og fullstendig utfylt garantikort, hvor det ikke er blitt foretatt noen egne endringer.

Garantikort kan ikke erstattes.

Henvisning for EU-land: Det henvises om lovmessig garantiplikten til selgeren, og om at denne garantiplikten ikke innskrænkes gjennom gjensidige garanti.

Kostnader for å sende inn produktet og tilbake igjen, overtar produsenten.

Denne garantien gjelder i omfangt nevnt ovenfor og under de nevnte forutsetninger (inkludert visning av originalt kjøpebilag også ved vidresalg) for en hver fremtidig eier av produktet.

Samsvarserklæring

Hermed erklærer Stadlbauer Marketing + Vertrieb GmbH, at denne modellen, inklusiv kontrollere, er i overensstemmelse med de grunnleggende kravene til følgende EF-direktiv: EF direktiv 2009/48 og 2004/108/EF om elektromagnetisk kompatibilitet og de andre relevante forskriftene til direktiv 1999/5/EF (R&TTE) gjelder.

Original samsvarserklæring kan fås under carrera-rc.com.



Varselhenvisninger!



OBS! Dette leketøy er ikke egnet for barn under 3 år pga. små deler kan svelges.

OBS! Funksjonsbetinget fare for innlemming! Fjern alle emballasje og festetråder før du gir leketøyet til barnet. For informasjon og eventuelle spørsmål ber vi deg om å oppbevare emballasje og adresse.

Kun egnet for barn fra og med 8 år!

Dette produktet er ikke tiltenkt å brukes av barn, hvis ikke en foresatt har det under oppsyn. Det krever litt kunnskaper å fly helikopteret, så barn må læres opp under direkte tilsyn av voksne. Les bruksinformasjonene sammen med barnet ditt, før første bruk. Ved uriktig bruk kan det oppstå alvorlige skader og/eller materiell skade. Det må styres forsiktig og grundig, og det krever enkelte mekaniske og mentale evner. Veiledningen inneholder sikkerhetsanvisninger og forskrifter, i tillegg til henvisninger for vedlikehold og bruk av produktet. Det er absolutt nødvendig å lese og forstå denne veiledningen helt før første bruk. Kun slik kan man unngå ulykker med skader og ødeleggelse.

Fly kun i lukkede rom som har tilstrekkelig plass, og følg alle henvisninger som anbefales i denne veiledningen. Se til at ingen løse gjenstander, inkl. klær eller andre gjenstander som spikre og skrutrekkere henger seg fast i rotorbladene eller kommer i berøring med disse. Pass spesielt godt på at IKKE hendene dine kommer i nærheten av rotorbladene.

OBS! Bli for øynskade. Ikke fly nær ansiktet, for å unngå skader.

DU som bruker av produktet har alene ansvar for en sikker omgang, slik at verken du eller andre personer eller deres eiendom settes i fare eller skades.

- Du må aldri bruke denne modellen med svake batterier i kontrolleren.
- Unngå områder med mye trafikk og liv. Se alltid til at det er tilstrekkelig god plass.
- La helst ikke modellen din fly i offentlige områder, slik at ingen settes i fare eller skades.
- **OBS: Ikke start helikopteret og fly, dersom det finnes personer, dyr eller hindringer i flyområdet til helikopteret.**
- Følg henvisningene og varselhenvisningene for dette produktet nøyaktig, og for eventuelt ekstrastyr (ladeapparat, akkumulatorer osv.) som du bruker.
- **Hvis helikopteret skulle komme i kontakt med dyr/mennesker eller harde gjenstander, så må gasspaken settes i nullposisjon, dvs. venstre joystick må være ved nederste stopper!**
- Se til at alle kjemikalier, små deler eller elektriske komponenter ikke er i nærheten av barn.
- Unngå en hver fuktighet, dette kan skade elektronikken.
- Det er fare for alvorlige skader, til og med dødsfall, hvis du stikker deler av modellen i munnen eller slikker på dem.
- **OBS: Ved bruk av snoren rundt halsen er det fare for kveldning.**
- Helikopteret må ikke endres eller modifiseres.

Hvis du ikke godtar disse betingelsene, så må du levere inn hele helikoptermodellen til forhandler øyeblikkelig i ny og ubrukt tilstand.

Viktige informasjon om litium polymer akkumulatorer
Litium-polymer (LiPo) akkumulatorer er vesentlig mer ømtålig enn vanlige alkalisk- eller NiMH-akkumulatorer, som ellers brukes til fjernstyring. Forskrifter og varselhenvisninger må derfor følges nøyaktig. Ved feil håndtering av LiPo akkumulatorer er det fare for brann. Vær alltid oppmerksom på produsentens angivelser når du deponerer LiPo akkumulatorer.

Deponeringsbestemmelser for elektro- og elektronikkapparatier iht. WEEE



Symbolen som vises her med gjennomstrekket søppeldunk skal henvisne om at tomme batterier, akkumulatorer, knappeseller, akkumulatorpakker, apparatbatterier, elektriske apparater etc. ikke skal i husholdningssopelet, for disse skader miljøet og helsen. Hjelp vennligst til å opprettholde miljøet og helsen, og gi barna dine også beskjed om riktig deponering av brukte batterier og elektriske apparater.

Batterier og elektriske apparater skal leveres inn til de kjente samlestedene. Slik tilføres de riktig resiklering. Ulike batterityper eller nye og brukte batterier får ikke brukes sammen. Tomme batterier må tas ut av leketøyet. Batterier som ikke skal gjennomoplades må heller ikke lades opp. Ikke-oppladbare batterier må ikke lades opp på grunn av fare for eksplosjon.

OBS!
Ladeapparatet eller USB-ladekabelen kan brukes av barn fra og med en alder på åtte (8) år og av personer med reduserte fysiske, sensoriske eller mentale evner eller mangel på erfaring og/eller kunnskaper når de overvåkes eller ble undervist angående sikker bruk av apparatet og har forstått farene som kan oppstå under bruk. Barn får ikke leke med ladeapparatet eller USB-ladekabelen. Barn får ikke gjennomføre rengjøring eller vedlikehold, dersom de ikke er over 8 år eller overvåkes.

Barn som er yngre enn 8 år må holdes borte fra ladeapparatet og forbindelsesledningene. **La aldri akkumulatorer være uten tilsyn under opplading.** Det må kun brukes anbefalte batterier eller batterier av lik type. Ved regelmessig bruk av ladeapparatet må dette kontrolleres på kabel, forbindelse, tildekning og andre deler. I skadetilfeller får ladeapparatet kun tas i bruk etter en reparasjon. Den fleksible, utvendige kabelen til dette ladeapparatet kan ikke skiftes ut. Dersom kabelen skades må ladeapparatet avhendes.

Direktiver og varselhenvisninger for bruk av LiPo akkumulatorer

- Du må lade opp 3,7 V \approx 1000 mAh LiPo-akkumulatorer på et sikkert sted, borte fra antenner og materialer.
- La aldri akkumulatorer være uten tilsyn under opplading.
- For lading etter flyging må akkumulatorer først kjøles ned til omgivelsestemperatur.
- Det er kun tillatt å bruke tilhørende lipo-ladeapparat (USB kabel/kontroller). Ved ignorering av disse henvisningene er det fare for brann, og dermed helsefare og/eller materiell skade. Bruk ALDRIG et annet ladeapparat.
- Hvis akkumulatoren blåses opp eller misfornes under utlading eller lading, så må lading eller utlading stanses øyeblikkelig. Ta akkumulatoren ut så raskt og forsiktig som mulig, og legg den på et sikkert, åpent område borte fra brennbare materialer og observer den i minst 15 minutter. Hvis du har en akkumulator som allerede er oppblåst eller misfornet, så fører lading eller utlading til brannfare! Selv ved de minste misforninger eller oppblåsing må akkumulatoren tas ut av bruk.
- Akkumulatoren lagres ved romtemperatur på et tørt sted.
- **Etter bruk må akkumulatorer lades, slik at en total utlading forhindres. Pass på å overholde en pause på ca. 20 min mellom flyvning og lading.** Akkumulatorer må lades opp med jevne mellomrom (ca. hver 2-3 måned). Hvis denne håndteringen av akkumulatoren ignoreres, kan det oppstå en defekt.
- For transport eller for mellomlagring av akkumulatorer skal temperaturen ligge mellom 5-50°C. Akkumulatorer eller modellen må helst ikke oppbevares i bilen eller i direkte sol. Hvis akkumulatorer utsettes for varmen i bilen, så kan den skades eller ta fyr.

Henvisning: Ved lav batterispenning/-ytelse vil du se at en vesentlig trimming og/eller styrebevegelser er nødvendig for at helikopteret ikke skal sjangle. Dette oppstår vanligvis for 3 V akkumulatorspenning nå, og er et godt tidspunkt for å avslutte flyvingen.



Leveringsomfang

1

- 1x Helikopter
- 1x Kontroller
- 1x USB-ladekabel
- 4x 1,5 V Mignon AA batterier (ikke oppladbar)
- 1x Reservedelsett

Opplading av LiPo akkumulatoren

Se til at medlevert lipo-akkumulator kun lades med medlevert lipo-ladeapparat (USB-kabel eller kontrollen). Hvis du forsøker å lade akkumulatoren med et annet LiPo-akkumulator ladeapparat eller et annet ladeapparat, så kan dette føre til alvorlige skader. Les vennligst avsnittet med varselhenvisninger og direktiver for bruk av akkumulatører grundig for du fortsetter.

2

Lade over datamaskin:

- USB-ladekabelen forbindes med USB-porten til en datamaskin. Lysdioden på USB-ladekabelen lyser grønn og viser at ladeenheden er koblet korrekt til datamaskinen. Når du kobler til et helikopter med tomt batteri, lyser lysdioden på USB-ladekabelen rødt, og viser at helikopterets batteri lades. USB-ladekabelen og ladekontakten på helikopteret er konstruert slik at det ikke er mulig å koble til feil poler.
- Det tar omtrent 30 minutter å lade opp en utladet akkumulator (ikke totalt utladet) opp igjen. Hvis akkumulatoren er full, så lyser LED-lampen på USB-kabelen grønn igjen.

Henvising: Ved levering er LiPo-akkumulatoren delvis ladet. Derfor kan første ladeforløp være litt kortere.

Nevnt forbindelsesrekkefølge må absolutt overholdes! Dersom ladekabelen ikke er forbundet med en strømkilde, men kun er forbundet med helikopteret, så viser en grønn, lysende LED-visning at det fortsatt er spenning i akkumulatoren. LED-visningen som lyser grønn viser ikke om akkumulatoren er tilstrekkelig ladet.

Under lading må powerbryteren stå på "OFF".

Sette batterier inn i kontroller

3

Åpne batterirommet med en skrutrekker og sett batteriene inn i kontroller. Se til at du har riktig polaritet. Etter at rommet lukkes kan du kontrollere funksjonen til kontrolleren med hjelp av powerbryteren på fremsiden. Når Power-bryteren er i ON-posisjon og ved riktig funksjon skal LED oppe i midten av kontrolleren lyse rødt. Når kontroll-LED blinker raskt, må batteriene i kontrolleren skiftes ut.

Forbinde modellen med kontrolleren

4

Carrera RC helikopteret og kontrolleren forbindes på fabrikk. Hvis det i begynnelsen skulle være problemer med kommunikasjonen mellom Carrera RC helikopteret og kontrolleren, så må en ny forbindelse opprettes.

- Slå modellen på med ON/OFF-bryteren.
- Lysdioden i helikopteret blinker nå i en rytmisk stadig raskere sekvens.
- Slå kontrolleren på med ON/OFF-bryteren. Under oppkoblingen lyder det et lydsignal på kontrolleren.
- Plasser det oppladete helikopteret på et flatt underlag.
- Gi helikopteret litt tid for at systemet skal kunne initialiseres korrekt og være klar til bruk.
- Kontroll-lysdioden lyser på nytt permanent og viser at oppkoblingen er fullført.

Sjekkliste for flyforberedelse

Denne sjekklisten er ingen erstatning for innholdet i denne bruksanvisningen. Til tross for at den kan brukes som quick start guide, anbefaler vi på det sterkeste å først lese bruksanvisningen komplett, før du fortsetter.

- Kontroller innholdet i pakken
- Forbind ladeapparatet med strømkilden.
- LiPo-akkumulatoren må lades opp som beskrevet i avsnittet „Lade opp LiPo akkumulatører“.
- Sett fire AA-batterier inn i kontrolleren og kontroller at polene vender riktig vei.
- Finn et egnet område å fly på
- Sett helikopteret på en jevn flate
- Slå modellen på med ON/OFF-bryteren.
- Slå kontrolleren på med ON/OFF-bryteren.
- Lysdioden i helikopteret blinker nå i en rytmisk stadig raskere sekvens.
- Under oppkoblingen lyder det et lydsignal på kontrolleren.
- Gi helikopteret litt tid for at systemet skal kunne initialiseres korrekt og være klar til bruk. LED-lampen i helikopteret lyser nå konstant.
- Gjenta nå ev. punktene ovenfor dersom du vil fly flere helikopter samtidig.
- Kontroller styringen
- Gjør deg kjent med styringen.
- Helikopteret trimmes ev. som beskrevet under „Styring av helikopteret“, slik at når helikopteret manøvreres, beveger det seg ikke lengre fra stedet, før det forlanges over kontrolleren.
- Nå er helikopteret klart til bruk.
- Dersom helikopteret ikke virker, så forsøker du nevnt bindeforløp på nytt.
- Fly modellen
- Lande modellen
- Slå av modellen
- Slå alltid ut fjernkontrollen til slutt

Funksjonsoversikt kontroller

3

1. Antenne
2. Powerbryter (ON / OFF)

5

3. Kontroll LED
4. Gass
5. Frem/tilbake Hekk (sirkeldreining)
6. Trimmer for hekk
7. Batterirom

Beskrivelse av helikopteret

6

1. Koaksialt rotorsystem
2. Hekk
3. Ladebassing for lading av LiPo akkumulator
4. Landemeier
5. ON-/OFF-bryter

7

Styring av helikopteret

8

Hvis du ennå ikke kjenner til styringsfunksjonen til ditt Carrera RC helikopter, så ta deg tid til å bli kjent med det før første flygning. Beskrivelsen venstre eller høyre tilsvarer bilkk fra cockpit (pilotens utsikt). Trykk gasspaken oppover for å øke rotasjons hastigheten til hovedrotorbladene, og modellen begynner å stige. Reduser utslaget til gasspaken, og dermed rotasjons hastigheten til hovedrotorbladene, så senkes helikopteret. Når modellen løftes fra bakken kan du bringe helikopteret i en stasjonær sveveflygning ved å bevege gasspaken forsiktig opp eller ned, uten at det stiger eller synker for brått.

9

Høyre spake (hekk) beveges mot venstre og nesene til helikopteret dreies (grådig) rundt akselen til hovedrotoren i sirkel mot venstre. Høyre spake (hekk) beveges mot høyre, og nesene til helikopteret dreies (grådig) rundt akselen til hovedrotoren i sirkel mot høyre. Bruk trimmeren for hekken til du har nådd en stabil, nøytral posisjon av helikopteret i sveveflygning, uten bevegelse av høyre spake (hekk).

10

Frem/tilbake spaken styrer hellingen til helikopteret fremover/bakover. Hvis du trykker spaken fremover, så beveges helikopterets nese nedover, og helikopteret flyr fremover. Hvis du trykker frem/tilbake spaken bakover, så beveges helikopteret bakover og helikopteret flyr bakover.

Etter at du har blitt kjent med hovedstyringsfunksjonene er du klar for første flygning etter å ha valgt flyområde.

Utlag av flyområde

11

Når du er klar for første flygning bør du velge et lukket rom som er så stort som mulig, og uten personer eller hindringer. På grunn av størrelsen og styringen til helikopteret er det også mulig for erfarne piloter å kjøre i relativt små, lukkede rom. For de første flygningene anbefaler vi en minimum størrelse av rommet på 3 x 4 meter grunnflate og 2,40 meter høyde. Etter trimming av helikopteret, og etter at du har blitt kjent med det, styringen og mulighetene, kan du også prøve å fly i mindre omgivelser. **Helikopteret er kun utviklet for bruk i lukkede rom.**

Informasjoner angående problemløsninger finner du på side 39.

Du finner nyeste versjon av bruksanvisningen og informasjon om tilgjengelige reservedeler på servicesidene på carrera-rc.com.

Med forbehold om feil og endringer
Farger/endelig design - med forbehold om endringer
Med forbehold om tekniske endringer og endringer i design
Piktogrammer = Symbolbilder



Kære kunde

Vi ønsker dig tillykke med købet af din Carrera RC-modelhelikopter, der blev produceret efter det aktuelle tekniske niveau. Da vi permanent videreudvikler og forbedrer vores produkter, forbeholder vi os til enhver tid ret til tekniske ændringer samt ændringer af udstyr, materialer og design, uden forudgående meddelelse. Der kan derfor ikke afledes nogen krav pga. mindre afvigelser på det foreliggende produkt i forhold til data og afbildninger i denne vejledning. Denne betjenings- og montagevejledning er bestandsdel af produktet. Ved ignorering af betjeningsvejledningen og de deri indeholdte sikkerhedsanvisninger bortfalder ethvert garantitrag. Opbevar denne vejledning som opslagsværk og til en eventuel videregivelse af modellen til tredjemand.

Garantibetingelser

Ved Carrera produkterne drejer det sig om tekniske kvalitetsprodukter, der bør behandles forsigtigt. Vær ubetinget opmærksom på informationerne i betjeningsvejledningen. Alle dele underkastes en grundig kontrol (tekniske ændringer og modelændringer, der tjener til forbedring af produktet, forbeholdes).

Skulle der alligevel optræde fejl, ydes der garanti i henhold til nedenstående garantibetingelser:

Stadlbauer Marketing + Vertrieb GmbH (efterfølgende "producent") garanterer slutkunden (efterfølgende "kunden") i henhold til følgende bestemmelser, at den af kunden købte Carrera RC-modelhelikopter (efterfølgende "produkt") ikke udviser nogen materiale- eller fabriktionsfejler inden for de næste to år fra købsdato (garantifrist). Producenten vil efter eget skøn og regning afhjælpe sådanne fejl gennem reparation eller levering af nye eller hovedreparerede dele. Garantien dækker ikke sliddele (som f.eks. akku, rotorblade, kabineafdækning, tandhjul e.l.), og skader pga. forkert behandling/brug eller fremmede indgreb. Andre krav fra kundens side over for producenten, i særdeleshed på skadeserstatning, er udelukket.

Kundens kontrakt- eller lovmæssige rettigheder (reparation, tilbagetræden fra kontrakten, dekort, skadeserstatning) over for den pågældende sælger, som foreligger, hvis produktet var fejlbæftet ved risikoovergangen, berøres ikke af denne garanti.

Der kan kun afledes krav fra denne særlige producentgaranti, hvis

- den reklamerede fejl ikke skyldes skader, som blev forårsaget af en i betjeningsvejledningen anført ikke-formålsbestemt anvendelse eller forkert brug,
- det ikke drejer sig om brugsrelateret slid,
- produktet ikke udviser tegn på reparationer eller andre indgreb fra værksteder, som ikke er autoriseret af producenten,
- produktet kun er blevet brugt med tilbehør, som er blevet autoriseret af producenten og
- produktet bliver indsendt sammen med det originale købsbilag (faktura / kassebon) og det fuldstændigt udfyldte garantikort, hvor der ikke er blevet foretaget nogen egne ændringer.

Garantikort kan ikke erstattes.

Information til EF-stater: Der henvises til sælgerens lovpåliggende garantipligt så vidt, at denne garantipligt ikke indskrænkes af en konkret garanti.

Udgifterne for indsendelse og tilbagesendelse af produktet betales af producenten.

Denne garanti gælder i det førnævnte omfang og forudsætninger (inklusive fremlæggelse af den originale kvittering) også i tilfælde af videresalg) for enhver fremtidig ejer af produktet.

Konformitetserklæring

Hermed erklærer Stadlbauer Marketing + Vertrieb GmbH, at denne model inkl. styreenhed stemmer overens med de grundlæggende krav i følgende EF-direktiv: EU-direktiv 2009/48 og 2004/108/EOF vedr. elektromagnetisk kompatibilitet og de andre relevante forskrifter i direktiv 1999/5/EF (R&TTE) skønner.

Den originale konformitetserklæring kan rekvireres på carrera-rc.com.



Advarselshenvisninger!



ADVARSEL! At dette legetøj ikke er egnet til børn under 3 år pga. smådele der kan sluges. ADVARSEL! Funktionsbetinget klemmefare! Fjern alt emballagemateriale og fastgørelsesstråden ud og giv barnet dette legetøj. For informationer og eventuelle spørgsmål, bedes du opbevare emballage og adresse.

Kun egnet til børn fra 8 år!

Dette produkt er ikke beregnet til at blive brugt af børn uden opsyn af en person med forældremyndighed. Det kræver en vis evne til at styre helikopteren. Børn skal først lære dette under direkte opsyn af en voksen. Læs brugerinformationen sammen med dit barn inden den første brug. Ved forkert brug kan man pådrage sig alvorlige kvæstelser og/eller der kan opstå materielle skader. Der skal styres med forsigtighed og omtanke, dette kræver en del mekaniske og mentale evner. Vejledningen indeholder sikkerhedsinformationer og forskrifter samt informationer om vedligeholdelse og brug af produktet. Det er urafvogelig at læse og forstå denne vejledning helt inden den første ibrugtagning. Kun således kan man undgå ulykker med tilskadekomst og beskadigelser.

Flyv kun i lukkede rum, hvor der er tilstrækkelig plads og følg alle anvisninger, nøjagtigt som de anbefales i denne vejledning. Flyv kun i lukkede rum, hvor der er tilstrækkelig plads og følg alle anvisninger, nøjagtigt som de anbefales i denne vejledning. Pas i særdeleshed på, at dine hænder IKKE kommer i nærheden af rotorbladene!

ADVARSEL: Fare for øjenskader. Lad ikke helikopteren flyve i nærheden af dit ansigt. Du er som bruger af produktet alene ansvarlig for en sikker håndtering, således at hverken du eller andre personer eller deres ejendom tager skade eller udsættes for fare.

- Brug aldrig din model, hvis styreenheden har svage batterier.
- Undgå trafikerede og befærdede områder. Vær altid opmærksom på, at der er tilstrækkelig plads.
- Flyv om muligt ikke med din model på åben gade eller offentlige arealer, så ingen udsættes for fare og ingen kommer til skade.
- **ADVARSEL: Start ikke helikopteren, hvis der befinder sig personer, dyr eller andre forhindringer i helikopterens flyveområde.**
- Følg nøje anvisningerne og advarselinformationerne til dette produkt og for det mulige ekstraudstyr (oplader, akku'er osv.), som du bruger.
- Skulle helikopteren støde ind i levevæsener eller hårde genstande, skal gashåndtaget straks bringes i neutralstilling, dvs. det venstre joystick skal være på **nedreste anslag!**
- Sørg for, at alle kemikalier, smådele eller elektriske komponenter er utilgængelige for børn.
- Undgå enhver fugt, da fugt kan beskadige elektronikken.
- Der er fare for alvorlig tilskadekomst eller endda død, hvis du stikker dele af din model i munden eller slikker på dem.
- **ADVARSEL: Ved brug af et bærebånd omkring halsen, er der fare for strangulation.**
- Foretag ingen ændringer eller modifikationer på helikopteren.

Hvis du ikke accepterer disse betingelser, bedes du straks returnere den fuldstændige helikoptermodel i ny og ubrugt tilstand til forhandleren.

Vigtige informationer om lithium-polymer akku'er

Lithium-polymer (LiPo) akku'er er væsentligt mere følsomme end almindelige alkalisk-, eller NiMH-akku'er, der normalt bruges i trådløse fjernstyringer. Derfor skal producentens forskrifter og advarselinformationer følges meget nøje. Ved forkert håndtering af LiPo akku'er er der brandfare. Vær altid opmærksom på producentens anvisninger ved bortskaffelse af LiPo akku'er.

Bortskaffelsesbestemmelser for gamle elektriske og elektroniske apparater iht. WEEE



Det her viste symbol med de gennemstregede affaldstønder skal minde dig om, at tomme batterier, akkumulatører, knapceller, akkupakker, apparatbatterier, gamle elektriske apparater etc. ikke må smides i husholdningsaffaldet, da de skader miljø og helbred. Hjælp med at bevare miljø og helbred og tal også med dine børn om korrekt bortskaffelse af brugte batterier og gamle elektriske apparater. Batterier og gamle elektriske apparater bør afleveres på de dertil indrettede samlessteder. Således bliver disse genbrugt korrekt.

Væns batteryflyer eller nye og brugte batterier må ikke anvendes sammen. Tag brugte batterier ud af legetøjet. Ikke genopladelige batterier må på grund af eksplosionsfaren ikke oplades.

ADVARSEL!

Denne oplader hhv. USB-ladekabel må bruges af børn fra otte (8) år og af personer med indskrænkede fysiske, sensoriske eller psykiske evner eller manglende erfaring og/eller manglende viden, hvis disse er under opsyn af en for deres sikkerhed ansvarlig person eller af samme er blevet instrueret om, hvordan apparatet anvendes og har forstået de deraf resulterende fare. Børn må ikke lege med opladeren hhv. USB-ladekabel. Rengøring og brug vedligeholdelse må ikke udføres af børn, undtagen, hvis de over 8 år og under opsyn.

Børn under 8 år skal holdes væk fra opladeren og tilslutningsledningen. Lad aldrig akku'en være uden tilsyn under opladning. Genopladelige batterier skal tages ud af legetøjet inden opladning. Tilslutningsklemmer må ikke skrulløses. Der må kun bruges de anbefalede batterier eller batterier af ligeagtig type. Ved regelmæssig brug af opladeren, skal dennes kabel, tilslutning, afdækninger og andre dele kontrolleres inden brug. Er opladeren defekt må den først bruges igen efter reparation. Det fleksible yderkabel på denne oplader kan ikke udsættes: Hvis kablet er beskadiget, skal opladeren smides væk.

Retningslinjer og advarselinformationer om brug af LiPo akku'er

- Du skal oplade den medfølgende 3,7 V \approx 150 mAh LiPo-akku på et sikkert sted, væk fra antændelige materialer.
- Lad aldrig akku'en være uden tilsyn under opladning.
- Til opladning efter en flyvning skal akku'en først være afkølet til omgivelsestemperatur.
- Du må kun bruge den tilhørende Lipo-oplader (USB kabel/controllere). Ved ignorering af disse anvisninger er der brandfare og således fare for helbred og/eller materielle skader. Brug ALDRIG en anden oplader.
- Hvis akku'en svulmer op eller deformerer under afladning- eller opladning, skal du straks afbryde proceduren. Fjern akku'en så hurtigt og forsigtigt som muligt og læg den på et sikkert, åbent sted væk fra brandbare materialer og hold øje med den i mindst 15 minutter. Hvis du oplader en akku igen, der allerede er svulmet op eller deformerer, er der brandfare! Selv ved en mindre deformation eller bobledannelse må akku'en ikke bruges mere.
- Opbevar akku'en ved rumtemperatur på et tørt sted.
- **Oplad ubetinget akku'en efter brug for at undgå en såkaldt dybdeafledning af denne. Sørg derved for at holde en pause på ca. 20 min. mellem flyvningen og opladningen. Oplad akku'en regelmæssigt (ca. hver 2-3 måneder). Ignorering af ovennævnte håndteringsmåde kan medføre en defekt.**
- Ved transport eller en midlertidig opbevaring af akku'en bør temperaturen være mellem 5-50°C. Opbevar om muligt ikke akku'en eller modellen i bilen eller i direkte sollys. Hvis akku'en udsættes for varmen i bilen, kan den tage skade eller bryde i brand.

Information: Ved lav batterispænding/ydelse vil du konstatere, at der kræves kraftige trimme og/eller styrebøvelsger, for at helikopteren ikke går i spind. Dette sker som regel inden man når 3 V akku-spænding og er et godt tidspunkt at afbryde flyvningen på.



Leveringsomfang

1

- 1x Helikopter
- 1x Controller
- 1x USB-ladekabel
- 4x 1,5V Mignon AA batterier (ikke genopladelige)
- 1x Reservedelssæt

Opladning af LiPo-akku'en

Vær opmærksom på, at du kun lader med medfølgende LiPo-akku med den medfølgende LiPo-oplader (USB-kabel hhv. controller). Hvis du forsøger at oplade akku'en med en anden LiPo-akku oplader eller en anden type oplader, kan dette medføre alvorlige skader. Læs venligst det forudgående afsnit med adværingsinformationer og retningslinjer vedrørende brug af akku'en grundigt igennem, inden du fortsætter.

2

Ladning via computer:

- Tilslut USB-ladekablet til en computers USB-port. LED'en på USB-ladekablet lyser grønt og viser, at at ladeenheden er korrekt tilsluttet til computeren.
- Hvis du tilslutter en helikopter med afladt akku lyser LED'en på USB-ladekablet rødt og vises, at helikopter-akku'en lades.
- USB-ladekablet hhv. ladebøsningen på helikopteren er konstrueret således, at en forkert polaritet er udelukket.
- Det tager ca. 30 minutter at genoplade en afladt akku (ikke dybdeafldt). Når akku'en er fuld, lyser LED-indikationen på USB-ladekablet igen grønt.

Information: Ved levering er den medfølgende LiPo-akku delvis opladet. Derfor kan den første opladning gå hurtigere.

Overhold ubetinget den ovenfor nævnte tilslutningsrækkefølge! Har du ikke tilsluttet ladekablet til en strømkilde, men kun til helikopteren, så viser en grøn LED-indikation, at der stadig er strøm på akku'en. Den grønne LED-indikation viser ikke, om akku'en er tilstrækkeligt opladet.

Under opladningen skal Power-kontakten stå på „OFF“.

Isætning af batterier i controller

3

Åbn batterirummet med en skruetrækker og sæt batterierne i controlleren. Vær derved opmærksom på den rigtige polaritet. Efter lukning af rummet kan du kontrollere controllerens funktionalitet ved hjælp af Power-kontakten på forsiden. Ved Power-kontakt på ON og korrekt funktion skal LED'en øverst på midten af controlleren lyse rødt. Når kontrol-LED'en blinker hurtigt, skal batterierne i controlleren udskiftes.

Forbindelse mellem model og controller

4

Carrera RC-helikopteren og controlleren er synkroniseret fra fabrikken. Skulle der i starten være problemer med kommunikationen mellem Carrera RC-helikopteren og controlleren, skal du gennemføre en ny synkronisering.

- Tænd for modellen på ON/OFF kontakten.
- LED'en i helikopteren blinker nu i en hurtig rytmisk følge.
- Tænd for controlleren på ON/OFF kontakten. Under synkroniseringen udsender controlleren en signallyd.
- Stil den opladte helikopter på en plan flade.
- Giv helikopter et øjeblik til systemet er korrekt initialiseret og driftsklart.
- Kontrol-LED'en lyser igen permanent og viser, at synkroniseringen er færdig.

Tjekliste til flyveforberedelse

Denne tjekliste er ingen erstatning for indholdet af denne betjeningsvejledning. Selvom den kan bruges som quick-start-guide, anbefaler vi dig indtrængende, at du læser denne betjeningsvejledning, inden du fortsætter.

- Kontroller emballagens indhold
- Tilslut opladeren til en strømkilde.
- Lad LiPo-akku'en, som beskrevet i afsnit „Opladning af LiPo-akku'en“.
- Sæt fire AA batterier i controlleren og vær derved opmærksom på den rigtige polaritet.
- Søg egnede omgivelser til flyvningen
- Stil helikopteren på en plan flade
- Tænd for modellen på ON/OFF kontakten.
- Tænd for controlleren på ON/OFF kontakten
- LED'en i helikopteren blinker nu i en hurtig rytmisk følge.
- Under synkroniseringen udsender controlleren en signallyd.
- Giv helikopter et øjeblik til systemet er korrekt initialiseret og driftsklart. LED'en i helikopteren lyser nu permanent.
- Gentag evt. ovenfor nævnte punkter, hvis du vil flyve med flere helikoptere samtidigt.
- Kontroller styringen
- Gør dig fortløbig med styringen
- Trim om nødvendigt helikopteren som beskrevet i „Styring af helikopteren“, således at helikopteren i svævetilstand ikke bevæger sig fra stedet uden styrebævevælgelser.
- Helikopteren er stærklær
- Hvis ikke helikopteren fungerer, skal du udføre den ovenfor nævnte synkronisering igen.
- Flyvning med modellen
- Landing med modellen
- Sluk for modellen.
- Sluk altid for fjernbetjeningen til sidst

Funktionsoversigt controller

3

1. Antenne
2. Power-kontakt (ON / OFF)
3. Kontrol LED
4. Gas
5. Frem-/tilbage Hæk (rotation)
6. Trimmer til hæk
7. Batterirum

5

Beskrivelse af helikopteren

6

1. Koaxialt rotorsystem
2. Hæk
3. Ladebøsning til ladning af LiPo-akku'en
4. Landemeder
5. ON/OFF-kontakt

7

Styring af helikopteren

8

Hvis du endnu ikke kender din Carrera RC-helikopters styrefunktioner, bedes du tage dig et par minutters tid inden den første flyvning til at gøre dig fortløbig med denne. Beskrivelsen højre og venstre svarer til blikket ud af cockpittet (pilotsens udsyn). Tryk gashåndtaget opad, for at færdige hovedrotorbladens rotationshastighed. Forøger du hovedrotorbladens rotationshastighed letter modellen. Reducerer du gashåndtagets udslag og således hovedrotorbladens rotationshastighed, flyver modellen nedad. Når modellen er lettet fra jorden, kan du ved forsigtig at bevæge gashåndtaget op eller nedad, bringe den i en stationær svævetilstand, uden at den stiger eller synker for hurtigt.

9

Bevæg det venstre håndtag (hæk) til venstre og helikopteren næse drejer sig kredsformet til venstre omkring hovedrotorens akse. Bevæg det højre håndtag (hæk) til højre og helikopteren næse drejer sig kredsformet til højre omkring hovedrotorens akse. Anvend hæktrimmeren, indtil helikopteren opnår en stabil neutralstilling i svævetilstand, uden at du bevæger det højre håndtag (hæk).

10

Frem-/tilbage håndtaget styrer helikopteren hældning fremad/tilbage. Når du trykker håndtaget fremad, bevæger helikopteren næse sig nedad og helikopteren flyver fremad. Når du trykker håndtaget tilbage, bevæger helikopteren sig tilbage og flyver baglæns.

Når du har gjort dig fortløbig med hovedstyrefunktionerne, er du efter valg af et flyveareal klar til den første flyvning.

Valg af flyveareal

11

Når du er klar til din første flyvning, bør du vælge et lukket rum, hvor der ikke findes personer eller hindringer og som er mest muligt stort. På grund af helikopters størrelse og manøvrerdygtighed er det for erfarne piloter også muligt at flyve i relativt små lukkede rum. Til dine første flyvninger anbefaler vi en minimumsrumfang på 3 x 3 meter grundflade og 2,40 meters højde. Når du har trimmet din helikopter og er blevet fortløbig med dens styring og egenskaber, kan du også vove at flyve i mindre og ikke så frie omgivelser. **Helikopteren er udelukkende blevet udviklet i brug i lukkede rum.**

Informationer vedrørende problemløsninger finder du på side 39.

Den aktuelle version af denne betjeningsvejledning og informationer om tilgængelige reservedele finder du på carrera-rc.com i serviceområdet.

Fejltagelser og ændringer forbeholdt
Farver/ endelige design- ændringer forbeholdt
Tekniske og designrelaterede ændringer forbeholdt
Piktogrammer = symbolfotos



Αξιότιμη πελάτη

Συχαρητήρια για την αγορά του μοντέλου ηλεκτροπύρου της Carrera FC, κατασκευασμένο σύμφωνα με τα σημερινά πρότυπα της τεχνολογίας. Επειδή προσπαθούμε πάντοτε να βελτιώσουμε την εξέλιξη και ανάπτυξη των προϊόντων μας, επιθυμούσαμε για τυχόν τεχνικές αλλαγές στον εξοπλισμό, στα υλικά και στο σχέδιο του ηλεκτροπύρου οποιαδήποτε στήμη και χωρίς καμία προειδοποίηση. Μικρές αποκλίσεις οι αγοραστές προϊόντος από τα στοιχεία και τις φωτογραφίες αυτών των οδηγίων σε καμία περίπτωση δεν μπορούν να θεμελιώσουν αξιώσεις οποιασδήποτε μορφής. Αυτές οι οδηγίες χρήσης και αντιστοίχως αποτελούν αναπόσπαστο συμπλήρωμα του προϊόντος. Η εγγραφή παίζει να ρόλο αν δεν τηρήθούν οι οδηγίες χρήσης και οι οδηγίες ασφαλείας που περιέχονται σε αυτές. Φυλάξτε αυτές τις οδηγίες για να μπορείτε να τις διαβάσετε αργότερα και να τις παραδώσετε μαζί με το μοντέλο σε τρίτους.

Όροι εγγύησης

Τα προϊόντα Carrera είναι προϊόντα υψηλής ποιότητας και τεχνολογία, τα οποία πρέπει να αντιμετωπίζονται με ιδιαίτερη φροντίδα. Προσέχετε απαραίτητες τις υποδείξεις στις οδηγίες χρήσης. Όλα τα τεμάχια ελέγχονται διεξοδικά (με την επιφύλαξη για τεχνικές αλλαγές και τροποποιήσεις στα μοντέλα, οι οποίες αποσκοπούν στο βελτίωση των προϊόντων).

Εάν πριν/όλα αυτά εμφανιστεί κάποια βλάβη, αυτή καλύπτεται στα πλαίσια των όρων της εγγύησης: Η Stadlbauer Marketing + Vertrieb GmbH (στο εξής αποκαλούμενη „Κατασκευαστής“) εγγυάται στον τελικό πελάτη (στο εξής αποκαλούμενος „Πελάτης“) σύμφωνα με τους ακόλουθους όρους, ότι το μοντέλο ηλεκτροπύρου Carrera FC (στο εξής αποκαλούμενο „Προϊόν“) που παραδόθηκε στον πελάτη, δεν θα παρουσιάσει εντός χρονικού διαστήματος δύο ετών από την ημερομηνία αγοράς του (χρόνος εγγύησης) βλάβη που να προέρχεται από σφάλμα ή κακή επεξεργασία υλικού. Ο κατασκευαστής μπορεί βλάβες και σφάλματα να τα αποκαταστήσει με δική του έδρα και κατά την κρίση του να επισκευάσει το προϊόν ή να την παραδώσει νέαν ή πλήρως συντηρημένην τεμαχίον. Η εγγύηση δεν καλύπτει φθοράμενα εξαρτήματα (όπως π.χ. την επανοφορτιζόμενη μπαταρία, πτερύγια έλικα, κάλυμμα κομπίνας, χρονοζόα), βλάβες που οφείλονται σε κακή μεταχείριση/χρήση του προϊόντος ή επεμβάσεις τρίτων. Άλλες αξιώσεις του πελάτη, ιδιαίτερα ως προς την καταβολή αποζημίωσης, έναντι του κατασκευαστή πρώτης αποκλίσεων. Η εγγύηση δεν επηρεάζεται τα δικαιώματα που απέκτησε ο πελάτης από τη σύμβαση ή το νόμο (μεταγενέστερη εκπαίδευση, ακρίβεια της αμόρφας, μείωση τιμήματος, αποζημίωση) έναντι του εκάστοτε πωλητή, τα οποία ισχύουν, όταν το προϊόν στη μετάβαση του κινδύνου δεν βρισκόταν σε άμνη κατάσταση.

Αξιώσεις από αυτήν την εγγύηση υφίστανται μόνον όταν

- το σφάλμα δεν αφορά βλάβες, που προκλήθηκαν από μία κατά τις παραδόσεις στις οδηγίες χρήσης, κακή ή μη σύμφωνα με αυτές χρήση,
- το σφάλμα δεν οφείλεται σε λειτουργικές φθορές,
- στο προϊόν δεν διακρίνονται εξωτερικές επεμβάσεις ή επισκευές από συνεργεία που δεν είναι εξουσιοδοτημένα από τον κατασκευαστή,
- στο προϊόν χρησιμοποιήθηκε μόνο ο εξοπλισμός που έχει εγκριθεί από την κατασκευαστή και
- το προϊόν αποστέλλει μαζί με τη γνήσια απόδειξη αγοράς (πρωτόλ/ο απόδειξη τοιαυτής μηχανικής) και την πλήρως συμπληρωμένη κάρτα εγγύησης χωρίς οποιαδήποτε μεταβολή των στοιχείων της από τον πελάτη.

Δεν είναι δυνατή η αντικατάσταση των καρτών εγγύησης.

Υποδειξη για κράτη της ΕΕ: Υποδεικνύεται στον πελάτη ότι ο πωλητής έχει την υποχρέωση παροχής εγγύησης από το νόμο, η οποία δεν περιορίζεται με κανένα τρόπο από τις ως προς το αντικείμενο εγγύησης.

Τα εξόδια της αποστολής και τα τέλη επιστροφής του προϊόντος αναλαμβάνουν ο κατασκευαστής. Αυτή η εγγύηση ισχύει επίσης αναφέρεται στα προηγούμενα και υπό τις ως άνω προϋποθέσεις (σας όπως συμπληρωμάμενται και η επίδειξη της γνήσιας απόδειξης αγοράς ακόμη και στην περίπτωση μίας καταπονητής πώλησης) και για κάθε μελλοντικό ιδιοκτήτη του προϊόντος.

Δήλωση συμμόρφωσης

H Stadlbauer Marketing + Vertrieb GmbH δηλώνει δια της παρούσης ότι το μοντέλο αυτό συμπεριλαμβανομένου του χειριστηρίου (Controller) συμμόρφων με τις βασικές απαιτήσεις των

ακόλουθων οδηγιών της ΕΚ: Στο πνεύμα των Οδηγιών της ΕΕ 2009/48 και 2004/108/ΕΕ για την ηλεκτρομαγνητική συμβατότητα και των άλλων σχετικών διατάξεων της Οδηγίας 1999/5/ΕΕ (R&TTE).

Το πρωτότυπο της δήλωσης συμμόρφωσης μπορείτε να το ζητήσετε από την carrera-e.com.



Προειδοποιήσεις!



ΠΡΟΕΙΔΟΠΟΙΗΣΗ! Το συγκεκριμένο παιχνίδι δεν είναι κατάλληλο για παιδιά κάτω των 3 ετών, λόγω κινδύνου κατάποσης μικρών εξαρτημάτων.

ΠΡΟΕΙΔΟΠΟΙΗΣΗ! Κίνδυνος μαγνητισμού κατά τη λειτουργία! Απομακρύνετε όλα τα υλικά συσκευασίας και τα σέρματα στερέωσης προτού δώσετε το παιχνίδι στο παιδί. Για πληροφορίες και τυχόν απορίες φυλάξτε τη συσκευασία και τη διεύθυνση.

Κατάλληλο μόνο για παιδιά άνω των 8 ετών!

Το προϊόν αυτό δεν προορίζεται για χρήση από παιδιά χωρίς την επίβλεψη των κηδεμόνων τους. Για τον έλεγχο του ηλεκτροπύρου απαιτείται κάποια εξάσκηση. Η εξάσκηση αυτή σε παιδιά πρέπει να ελέγχεται από ενήλικα. Διαβάστε πριν από την πρώτη λειτουργία τις οδηγίες χρήσης μαζί με το παιδί σας. Σε περίπτωση εσφαλμένου χειρισμού μπορεί να προκληθούν σοβαροί τραυματισμοί και/ή υλικές ζημιές. Πρέπει να ελέγχεται προσεκτικά και οι πατεντισμένες μηχανικές και πνευματικές καινότητες. Οι οδηγίες περιέχουν υποδείξεις ασφαλείας και προειδογραφίες, καθώς επίσης υποδείξεις για τη συντήρηση και τη λειτουργία του προϊόντος. Οι οδηγίες αυτές πρέπει, πριν από την έναρξη λειτουργίας του προϊόντος, να διαβαστούν και να κατανοηθούν καλά. Μόνον έτσι μπορούν να αποφευχθούν τραυματισμοί και υλικές ζημιές.

Το ελκώτερο επιτρέπεται να πεταθεί μόνο σε κλειστό χώρο με επαρκή χώρο ενώ θα πρέπει να ακολουθούνται επιμελώς όλες οι οδηγίες που περιγράφονται εδώ.

Βεβαιωθείτε ότι δεν μπορούν να εμπλοκούν στους έλικες, ούτε να έλθουν σε επαφή με αυτούς διάφορα μη σταθερά αντικείμενα, συμπεριλαμβανομένων των ρούχων ή άλλα αντικείμενα όπως μολύβια και καταβόθρα. Προσέχετε ιδιαίτερα το χέρι σας να μην πληρώσουν τα πτερύγια του έλικα!

ΠΡΟΕΙΔΟΠΟΙΗΣΗ: Κίνδυνος τραυματισμών των ματιών. Μην αφήνετε το ελκώτερο να πεταθεί κοντά στο πρόσωπό σας ή να αποβλήτε τους τραυματισμούς.

Σαν χρήστη αυτού του προϊόντος θεωρείστε αποκλειστικά υπεύθυνος για τον ασφαλή χειρισμό του. Τηρείτε αυστηρά αυτές τις οδηγίες, έτσι ώστε να μην διακινδυνεύσετε ούτε εσείς, ούτε και τα άλλα πρόσωπα που πιθανόν να βρίσκονται κοντά σας.

- Μη χρησιμοποιείτε το μοντέλο σας με ασθενείς μπαταρίες χειριστηρίου (Controller).
- Αποφύγετε πολυάριθμα μέρη με πολλή κυκλοφορία. Προσέχετε να υπάρχει γύρω σας αρκετός χώρος για την πτήση.
- Μην αφήνετε το μοντέλο σας να πεταθεί σε ανοικτούς δρόμους ή δημοσίων χώρους για να μην τραυματίσετε άλλα άτομα.
- **ΠΡΟΕΙΔΟΠΟΙΗΣΗ:** Πριν από την εκκίνηση του ελκώτερου δεν πρέπει να βρίσκονται άτομα, ζώα ή άλλα εμπόδια στην περιοχή πτήσης του ελκώτερου.
- Ακολουθείτε ακριβώς τις οδηγίες και προειδοποιητικές υποδείξεις για αυτό το προϊόν και τον πρόσθετο εξοπλισμό (φορητή, επανοφορτιζόμενη μπαταρία κ.λπ.), που χρησιμοποιείτε.
- Σε περίπτωση που το ελκώτερο έλθει σε επαφή με ανθρώπους, ζώα ή ακίνητα αντικείμενα, θέστε αμέσως τον μοχλό γκαζιού στη μηδενική θέση, αυτό σημαίνει ότι το αριστερό joystick πρέπει να μετακινήσει στο κάτω τέμαχ!
- Προσέχετε όλα τα χημικά, μικροεξαρτήματα ή ηλεκτρικά στοιχεία να βρίσκονται σε μέρος μακριά από παιδιά.
- Αποφύγετε την υγρασία, επειδή μπορεί να προκαλέσει ζημιά στο ηλεκτρονικό σύστημα.
- Υπάρχει κίνδυνος βαριών τραυματισμών ή ακόμα και θανάτου εάν βάζετε στο στόμα σας ή γλείφετε τεμάχια από το μοντέλο σας.
- **ΠΡΟΕΙΔΟΠΟΙΗΣΗ:** Αν τοποθετήσετε το κορδόνι γύρω από τον λαϊμό σας υπάρχει κίνδυνος πνιγμού.
- Μην εκτελέσετε στο ελκώτερο κάποια εργασία ή αλλαγή.

Σε περίπτωση που δεν συμφωνείτε με αυτούς τους όρους επιστρέψτε άμεσα το πλήρες μοντέλο του ελκώτερου, οχηματιστηρίου, στο εμπορικό κατάστημα όπου το αγοράσατε.

Σημαντικές πληροφορίες για τις επανοφορτιζόμενες μπαταρίες λιθίου-πολυμερούς

Οι επανοφορτιζόμενες μπαταρίες λιθίου-πολυμερούς (LiPo) είναι σημαντικά πιο ευαίσθητες από τις συντηθόμενες επανοφορτιζόμενες αλκαλικές ή NiMH μπαταρίες, που χρησιμοποιούνται στους τηλεχειρισμούς. Γι αυτόν τον λόγο πρέπει να ακολουθούνται πιστά οι προειδογραφίες και οι προειδοποιητικές υποδείξεις.

Σε περίπτωση εσφαλμένου χειρισμού των επανοφορτιζόμενων μπαταριών LiPo υπάρχει κίνδυνος πυρκαγιάς. Προσέχετε πάντοτε τις οδηγίες του κατασκευαστή κατά την απόρριψη των επανοφορτιζόμενων μπαταριών LiPo.

Διατάξεις απόρριψης και διαχείρισης ηλεκτρικών και ηλεκτρονικών παλαιών συσκευών σύμφωνα με τη WEEE

Το σύμβολο που απεικονίζεται εδώ με τον διαγραφέντα κύκλο απορριμμάτων υποδεικνύει ότι άδεις μπαταρίες, επανοφορτιζόμενες μπαταρίες, επίπεδες μπαταρίες, συσσωρευτές, μπαταρίες συσκευών, ηλεκτρικές παλαιές συσκευές δεν ανήκουν στον κώδο οικιακών απορριμμάτων, διότι βλάπτουν το περιβάλλον και την υγεία. Βοηθήστε και εσείς ώστε να μην βλάψουμε το περιβάλλον και την υγεία μας και μάλιστα επίσης με τα παιδιά σας για τον τρόπο που πρέπει να απορριπτόμε τις μεταχειρισμένες μπαταρίες και τις ηλεκτρικές παλαιές συσκευές. Ο μπαταρίες και οι ηλεκτρικές παλαιές συσκευές πρέπει να παραδίδονται στα γινωστή σημεία αποκομιδής. Με τον τρόπο αυτό συμμετέχετε στην διαδικασία μίας ορθής ανακύκλωσης. Δεν επιτρέπεται να χρησιμοποιούνται μετά τη διακοπή λειτουργίας διαφορετικών τύπων ή καινοφανών μπαταριών επανοφορτιζόμενων μπαταριών. Αφαιρέστε τις άδεις μπαταρίες από το παιχνίδι. Οι μη επανοφορτιζόμενες μπαταρίες δεν επιτρέπεται να φορτίζονται, διότι υπάρχει κίνδυνος να εκραγούν.

ΠΡΟΕΙΔΟΠΟΙΗΣΗ! Ο φορητός ή το USB καλώδιο φόρτισης μπορεί να χρησιμοποιείται από παιδιά ηλικίας οκτώ (8) ετών και άνω, καθώς και από άτομα με μειωμένες φυσικές, αισθητήρες ή πνευματικές καινότητες ή έλλειψη πείρας κατά τη χρήση, όταν επιβλέπονται ή έχουν εκπαιδευτεί σε σχέση με την ασφαλή χρήση της συσκευής και κατανοούν τους κινδύνους που απορρέουν από αυτήν. Μην αφήνετε παιδιά να παίξουν με τον φορητό ή το USB καλώδιο φόρτισης. Ο καθορισμός και η συντήρηση από τον χρήστη δεν πρέπει να εκτελούνται από παιδιά, εκτός αν έχουν ηλικία άνω των 8 ετών και επιτηρούνται. Παιδιά κάτω των 8 ετών πρέπει να κρατούνται μακριά από τον φορητό και το καλώδιο σύνδεσης. Κατά τη φόρτιση μην αφήνετε την μπαταρία χωρίς επίτηρηση. Αφαιρέστε τις επανοφορτιζόμενες μπαταρίες από το παιχνίδι πριν από τη φόρτιση. Απαγορεύεται η βροχυκλική/κίνηση των κορδονιών σύνδεσης. Πρέπει να χρησιμοποιούνται αποκλειστικά οι συνιστώμενες μπαταρίες ή μπαταρίες αντίστοιχου τύπου. Όταν ο φορητός χρησιμοποιείται τακτικά πρέπει να ελέγχονται το καλώδιο, η σύνδεση, τα καλώμματα και τα υπόλοιπα εξαρτήματά του. Σε περίπτωση βλάβης θα πρέπει ο φορητός να πεθεί πούλα σε λειτουργία μόνον αφού πρώτα επικοινωνήσετε. Το εύκαμπτο εξωτερικό καλώδιο αυτού του φορητού δεν μπορεί να αντικατασταθεί. Αν το καλώδιο είναι ελασματοποιημένο, πρέπει να καταστραφεί ο φορητός.

ΠΡΟΕΙΔΟΠΟΙΗΣΗ! Ο φορητός ή το USB καλώδιο φόρτισης μπορεί να χρησιμοποιείται από παιδιά ηλικίας οκτώ (8) ετών και άνω, καθώς και από άτομα με μειωμένες φυσικές, αισθητήρες ή πνευματικές καινότητες ή έλλειψη πείρας κατά τη χρήση, όταν επιβλέπονται ή έχουν εκπαιδευτεί σε σχέση με την ασφαλή χρήση της συσκευής και κατανοούν τους κινδύνους που απορρέουν από αυτήν. Μην αφήνετε παιδιά να παίξουν με τον φορητό ή το USB καλώδιο φόρτισης. Ο καθορισμός και η συντήρηση από τον χρήστη δεν πρέπει να εκτελούνται από παιδιά, εκτός αν έχουν ηλικία άνω των 8 ετών και επιτηρούνται. Παιδιά κάτω των 8 ετών πρέπει να κρατούνται μακριά από τον φορητό και το καλώδιο σύνδεσης. Κατά τη φόρτιση μην αφήνετε την μπαταρία χωρίς επίτηρηση. Αφαιρέστε τις επανοφορτιζόμενες μπαταρίες από το παιχνίδι πριν από τη φόρτιση. Απαγορεύεται η βροχυκλική/κίνηση των κορδονιών σύνδεσης. Πρέπει να χρησιμοποιούνται αποκλειστικά οι συνιστώμενες μπαταρίες ή μπαταρίες αντίστοιχου τύπου. Όταν ο φορητός χρησιμοποιείται τακτικά πρέπει να ελέγχονται το καλώδιο, η σύνδεση, τα καλώμματα και τα υπόλοιπα εξαρτήματά του. Σε περίπτωση βλάβης θα πρέπει ο φορητός να πεθεί πούλα σε λειτουργία μόνον αφού πρώτα επικοινωνήσετε. Το εύκαμπτο εξωτερικό καλώδιο αυτού του φορητού δεν μπορεί να αντικατασταθεί. Αν το καλώδιο είναι ελασματοποιημένο, πρέπει να καταστραφεί ο φορητός.

ΠΡΟΕΙΔΟΠΟΙΗΣΗ! Κίνδυνος τραυματισμών των ματιών. Μην αφήνετε το ελκώτερο να πεταθεί κοντά στο πρόσωπό σας ή να αποβλήτε τους τραυματισμούς.

Οδηγίες και προειδοποιητικές υποδείξεις για τη χρήση της LiPo επανοφορτιζόμενης μπαταρίας

- Η επανοφορτιζόμενη μπαταρία 3,7 V --- 150 mAh LiPo μπορεί να φορτιστεί σε ένα ασφαλές μέρος μακριά από εύφλεκτα υλικά.
- Κατά τη φόρτιση μην αφήνετε την μπαταρία χωρίς επίτηρηση.
- Προτού ξεκινήσετε με τη φόρτιση, μετά από μία πτήση, θα πρέπει πρώτα η επανοφορτιζόμενη μπαταρία να κρυώσει και να φθάσει τη θερμοκρασία του περιβάλλοντος.
- Επιτρέπεται να χρησιμοποιείται μόνον το παραδιδόμενο με το ηλεκτρονικό φορητό LiPo (USB καλώδιο/ Controller). Εάν δεν τηρήσετε αυτές τις υποδείξεις μπορεί να προκληθεί πυρκαγιά με όλα τα επανόμενα επεκταλόμενα. ΠΟΤΕ ΜΗΝ χρησιμοποιείτε άλλο φορητό.
- Σε περίπτωση που η επανοφορτιζόμενη μπαταρία αρχίζει να φυσκάνει ή να παραμορφώνεται διακόψτε αμέσως τη φόρτιση ή την εκφόρτιση. Αφαιρέστε αμέσως την επανοφορτιζόμενη μπαταρία από τον φορητό. Τοποθετήστε την σε ένα ασφαλή, ανοικτό χώρο μακριά από εύφλεκτα υλικά και ποσότητες της ηνγού τουλάχιστον 15 λεπτά. Εάν συνεχίσετε να φορτίζετε ή να εκφορτίζετε μία επανοφορτιζόμενη μπαταρία που ήδη έχει φυσκάνει ή παραμορφωθεί μπορεί να προκληθεί πυρκαγιά! Ακόμα και αν η παραμορφωση ή το φυσκώμα είναι πολύ μικρό πρέπει να διακόψετε τη λειτουργία της επανοφορτιζόμενης μπαταρίας. Αποθηκεύετε την επανοφορτιζόμενη μπαταρία σε θερμοκρασία δωματίου σε ένα δωμάτιο χωρίς υγρασία.



• Φορίστε πάλι την μπαταρία απαραίτητα μετά τη χρήση για να αποφεύγετε τη λεγόμενη βαθιά εκφόρτιση της επαναφορτιζόμενης μπαταρίας. Προσέξτε να μεσολαβεί μεταξύ πτήσης και φόρτισης ένα διάστημα περί 20 λεπτών. Φορίστε την επαναφορτιζόμενη μπαταρία ανά τουλάχιστον χρονικά διαστήματα (περ. κάθε 2-3 μήνες). Εάν δεν τηρηθεί αυτή η οδηγία, είναι δυνατό να προκληθούν βλάβες στην επαναφορτιζόμενη μπαταρία.

• Για τη μεταφορά ή προσωρινή αποθήκευση της επαναφορτιζόμενης μπαταρίας η θερμοκρασία πρέπει να είναι περίπου 5-50°C. Αποθηκεύετε την επαναφορτιζόμενη μπαταρία ή το μοντέλο, αν είναι δυνατό, όχι στο αυτοκίνητο και όχι σε σημείο εκτεθειμένο άμεσα στην ηλιακή ακτινοβολία. Εάν η επαναφορτιζόμενη μπαταρία εκτεθεί μέσα στο αυτοκίνητο σε υψηλή θερμοκρασία, μπορεί να πάθει ζημία και να πάρει φωτιά.

Υπόδειξη: Όταν η τροφογία της μπαταρίας είναι χαμηλή θα διαπιστώσετε ότι απαιτούνται ιδιαίτερες κινήσεις ελέγχου και αντι-στάθμισης κατά την πτήση και έντονη προσπάθεια για να μην περιέλθει το ελικόπτερο σε θύση. Αυτό κατά κανόνα παρουσιάζεται προτού πάσει η τάση της επαναφορτιζόμενης μπαταρίας στα 3 V και αποτελεί ένδειξη ότι πρέπει να διακοπεί την πτήση.

Παραδοτέος εξοπλισμός

- 1x ελικόπτερο
1x Controller (χειριστήριο)
1x Καλώδιο φόρτισης USB
4x 1.5 V Mignon AA μπαταρίες
(μη επαναφορτιζόμενες)
1x σετ ανταλλακτικών

Φόρτιση της μπαταρίας LiPo

Προσέξτε να φορτίσετε την μπαταρία LiPo του ελικόπτερου μόνο με τον φορτιστή LiPo (USB καλώδιο/ Controller) που συνοδεύει την επαναφορτιζόμενη μπαταρία. Εάν προσπαθήσετε να φορτίσετε την επαναφορτιζόμενη μπαταρία με έναν άλλο φορτιστή LiPo ή έναν αποδοστή που διαθέτει και οδηγίες πτήσης, μπορεί να προκληθούν σοβαρές ζημιές. Παρακαλούμε διαβάστε προσεκτικά το κεφάλαιο με τις προειδοποιητικές υποδείξεις και οδηγίες χρήσης της επαναφορτιζόμενης μπαταρίας προτού τη χρησιμοποιήσετε.

- 2 **Φόρτιση στον υπολογιστή:**
 - Συνδέστε το USB-καλώδιο φόρτισης με το USB-Port ενός υπολογιστή. Η λυχνία LED στο USB-καλώδιο φόρτισης ανάβει πράσινη και δείχνει ότι ο φορτιστής είναι σωστά συνδεδεμένος με τον υπολογιστή. Μόλις συνδεθεί το ελικόπτερο με άδεια φόρτιση, ανάβει η LED στο USB-καλώδιο φόρτισης κόκκινη και δείχνει ότι η επαναφορτιζόμενη μπαταρία του ελικόπτερου φορτίζεται. Το USB καλώδιο φόρτισης ή η υποδοχή φόρτισης στο ελικόπτερο είναι κατασκευασμένα κατά τέτοιο τρόπο, ώστε να αποκλείεται λανθασμένη πολικότητα.
 - Η επαναφόρτιση μίας μέτρια εκφορτισμένης μπαταρίας διαρκεί περίπου 30 λεπτά. Όταν φορτίσει η μπαταρία η ένδειξη LED στο USB-καλώδιο φόρτισης ανάβει πάλι πράσινη.

Υπόδειξη: Κατά την αγορά ή τη περιεχόμενη μπαταρία LiPo είναι μερικώς φορτισμένη. Για τον λόγο αυτό η πρώτη φόρτιση διαρκεί συνήθως λιγότερο. Ανοίξτε τη θήκη των μπαταριών με ένα κοτσάβιδι και τοποθετήστε τις μπαταρίες στο χειριστήριο.

Τηρείτε επακριβώς τη σειρά σύνδεσης! Εάν δεν έχετε συνδέσει το καλώδιο φόρτισης με μία πηγή ρεύματος παρά μόνο με το ελικόπτερο, τότε θα δείξει μία πράσινη λυχνία LED στη επαναφορτιζόμενη μπαταρία υπάρχει ακόμη τάση. Η πράσινη λυχνία LED δεν δείχνει αν η επαναφορτιζόμενη μπαταρία είναι επαρκώς φορτισμένη.

Κατά τη διάρκεια της φόρτισης ο διακόπτης Power πρέπει να βρίσκεται στο „OFF“.

Τοποθέτηση των μπαταριών στο χειριστήριο (Controller)

- 3 Προσέξτε για τη σωστή πολικότητα. Μόλις κλείσετε τη θήκη μπορείτε να ελέγξετε τη λειτουργία του χειριστηρίου με τη βοήθεια του διακόπτη ενεργοποίησης Power στην μπροστινή πλευρά. Στη θέση ON του διακόπτη Power και κανονική λειτουργία ανάβει κόκκινη η λυχνία LED επάνω στο μέσον του χειριστηρίου. Εάν η LED

λυχνία ελέγχου αναβοβλίνει γρήγορα, θα πρέπει να αντικατασταθούν οι μπαταρίες του χειριστηρίου.

Σύνδεση του μοντέλου με το χειριστήριο

- 4 Το ελικόπτερο Carrera RC και το χειριστήριο (Controller) είναι συνδεδεμένα εργοστασιακά. Εάν προκύψουν στην αρχή προβλήματα επικοινωνίας μεταξύ του ελικόπτερου Carrera RC και του χειριστηρίου εκτελέστε επανασύνδεση.

- Ενεργοποιήστε το μοντέλο με τον διακόπτη ON/OFF.
- Η LED στο ελικόπτερο αναβοβλίνει τώρα ρυθμικά με επταχρονίο ρυθμό.
- Ενεργοποιήστε το χειριστήριο με τον διακόπτη ON/OFF. Κατά τη διαδικασία της σύνδεσης ακούεται ένα ηχητικό σήμα στο χειριστήριο.
- Τοποθετήστε το φορτισμένο ελικόπτερο σε μία επιπεδή επιφάνεια.
- Περιμένετε λίγο έως ότου το σύστημα του ελικόπτερου αρχικοποιηθεί σωστά και τεθεί σε λειτουργία.
- Η LED ελέγχου ανάβει πάλι συνέχεια και δείχνει ότι η σύνδεση ολοκληρώθηκε.

Λίστα ελέγχου για την προετοιμασία πτήσης

Η λίστα ελέγχου που ακολουθεί δεν υποκαθιστά τις οδηγίες χρήσης. Αν και μπορεί να χρησιμοποιηθεί σαν ένας οδηγός ταχείας εκκίνησης (Quick-Start-Guide) σας συστήνουμε να διαβάσετε πρώτα αυτές τις οδηγίες. Λειτουργία, προτού προχωρήσετε τώρα πέρα.

- Ελέγξτε το περιεχόμενο της συσκευασίας.
- Συνδέστε τον φορτιστή με την πηγή ρεύματος.
- Φορίστε την επαναφορτιζόμενη μπαταρία LiPo όπως περιγράφεται στο μέρος „Φόρτιση της επαναφορτιζόμενης μπαταρίας LiPo“.
- Τοποθετήστε τρεις AA μπαταρίες στο χειριστήριο και προσέξτε τη σωστή πολικότητα.
- Επιλέξτε έναν κατάλληλο χώρο για την πτήση
- Τοποθετήστε το ελικόπτερο σε μία επιπεδή επιφάνεια
- Ενεργοποιήστε το μοντέλο με τον διακόπτη ON/OFF
- Ενεργοποιήστε το χειριστήριο με τον διακόπτη ON/OFF
- Η LED στο ελικόπτερο αναβοβλίνει τώρα ρυθμικά με επταχρονίο ρυθμό.
- Κατά τη διαδικασία της σύνδεσης ακούεται ένα ηχητικό σήμα στο χειριστήριο.
- Περιμένετε λίγο έως ότου το σύστημα του ελικόπτερου αρχικοποιηθεί σωστά και τεθεί σε λειτουργία. Η LED στο ελικόπτερο ανάβει τώρα διαρκώς.
- Επανολογήστε ενδεχομένως τα βήματα αυτά αν θέλετε να πετάξετε παράλληλα και άλλα ελικόπτερα.
- Ελέγξτε το σύστημα ελέγχου
- Δοκιμάστε τη λειτουργία του
- Το ελικόπτερο πρέπει να ρυθμιστεί και αντισταθμιστεί έτσι όπως περιγράφεται στο κεφάλαιο „Σύστημα ελέγχου του ελικόπτερου“ ώστε να μην μπορεί να μετακινείται από τη θέση που όταν αιρείται στον αέρα με το χειριστήριο στο ρελαντί.
- Το ελικόπτερο είναι πλέον έτοιμο προς χρήση.
- Εφόσον το ελικόπτερο δεν δείχνει κάποια λειτουργία προσπαθήστε να συνδεθείτε ξανά.
- Πεταξέτε με το μοντέλο
- Προσγειώστε το μοντέλο
- Απενεργοποιήστε το ελικόπτερο
- Απενεργοποιήστε πάντα τελευταίο τον τηλεχειρισμό

Σύνοψη λειτουργιών του χειριστηρίου

- 3 1. Κεραία
- 3 2. Διακόπτης Power (ON / OFF)
- 5 3. Λυχνία LED ελέγχου
- 5 4. Γκάζ
- 5 5. Μπροστά/Πίσω Ουρά (κυκλική περιστροφή)
- 5 6. Ρυθμιστής ουράς
- 5 7. Θήκη μπαταρίας

Περιγραφή του ελικόπτερου

- 6 1. Ομοαξονικό σύστημα ρότορα
- 7 2. Ουρά
- 7 3. Υποδοχή φόρτισης της επαναφορτιζόμενης μπαταρίας LiPo
- 7 4. Πέδλα προαέωσης
- 7 5. Πίος μέσος (κυκλική κίνηση)

Έλεγχος του ελικόπτερου

- 8 Εάν δεν γυρίζετε ακόμη τις λειτουργίες ελέγχου του ελικόπτερου σας Carrera RC αφερέστε λίγο χρόνο πριν από την πρώτη πτήση για τη σωστή τους εκμάθηση. Η περιγραφή Αρσενάρι ή Δεξιά αντιστοιχεί στην αριστερή γωνία του πιλότου από το Cockpit. Πέστε τον μοχλό γκαζού προς τα πάνω για να αυξήσετε την ταχύτητα περιστροφής των κύριων πτερυγών ρότορα. Αυξήστε την ταχύτητα περιστροφής των κύριων πτερυγών ρότορα και το ελικόπτερο αρχίζει να ανυψώνεται. Μετά από το άνοιγμα του μοχλού του γκαζού και σημάδεψτε την ταχύτητα περιστροφής των κύριων πτερυγών του ρότορα και το ελικόπτερο κοπύχεται. Όταν το ελικόπτερο σηκωθεί από το έδαφος μπορείτε με προσεκτικές κινήσεις του μοχλού γκαζού, προς τα πάνω ή προς τα κάτω, να το φέρετε σε μία σταθερή θέση στον αέρα, χωρίς αυτό να ανέρχεται ή να καθιερύεται οπίστω.

- 9 Εάν μετακινήσετε τον δεξιά μοχλό (ουρά) προς τα αριστερά η μίμη του ελικόπτερου στρέφεται περί τον άξονα του κύριου ρότορα κυκλικά προς τα αριστερά. Εάν μετακινήσετε τον δεξιά μοχλό (ουρά) προς τα δεξιά η μίμη του ελικόπτερου στρέφεται περί τον άξονα του κύριου ρότορα κυκλικά προς τα δεξιά. Χρησιμοποιείτε τον ρυθμιστή αντιστάθμισης για την ουρά μέχρι να επιτύχετε μία σταθερή οριζόντια θέση του ελικόπτερου στον αέρα, χωρίς να μετακινείτε τον δεξιά μοχλό (ουρά).

- 10 Ο μοχλός Μπροστά/Πίσω ελέγχει την κλίση του ελικόπτερου μπροστά/πίσω. Εάν πέστε τον μοχλό προς τα κάτω, μετακινείται η μίμη του ελικόπτερου προς τα εμπρός και το ελικόπτερο πετάει προς τα εμπρός. Εάν πέστε τον μοχλό Μπροστά/Πίσω, προς τα πίσω κινείται και πετάει το ελικόπτερο προς τα πίσω.

Τώρα που γνωρίζετε τις κύριες λειτουργίες ελέγχου, επιλέξτε την περιοχή πτήσης και ετοιμαστείτε για την πρώτη σας πτήση.

Επιλογή της περιοχής πτήσης

- 11 Εάν είστε έτοιμοι για την πρώτη σας πτήση, επιλέξτε έναν κλειστό χώρο, αρκετά μεγάλο, χωρίς άλλα άτομα και χωρίς εμπόδια. Χάρη στο μικρό του μέγεθος και τον εύκολο χειρισμό του δεν είναι ιδιαίτερα δύσκολο για έναν έμπειρο πιλότο να πεταξέτε με το ελικόπτερο ακόμα και σε μικρούς σχετικά κλειστούς χώρους. Για τις πρώτες πτήσεις σας συστήνουμε απαραίτητα ένα ελάχιστο χώρο επιφάνειας 3 επί 3 μέτρα και ύψους 2,40 μέτρων. Αφού δοκιμάσετε όλες τις δυνατότητες ελέγχου του ελικόπτερου σε αυτόν τον χώρο μπορείτε να επιχειρήσετε πτήσεις και σε μικρότερους, λιγότερο ελεύθερους χώρους. Το ελικόπτερο έχει κατασκευαστεί για χρήση αποκλειστικά σε κλειστούς χώρους.

Πληροφορίες με λύσεις σε διάφορα προβλήματα θα βρείτε στη σελίδα 39.

Την τελευταία και πιο ενημερωμένη έκδοση αυτών των οδηγιών χρήσης, όπως και πληροφορίες για ανταλλακτικά θα βρείτε στο carrera-rc.com στον τομέα Service.

Με επιφύλαξη για λάθη ή αλλαγές
Χρώματα/τελικό σχέδιο – Με την επιφύλαξη αλλαγών
Με την επιφύλαξη τεχνικών και σχεδιαστικών αλλαγών
Εκκονογράμματα = Φωτογραφίες συμβόλων



DEUTSCH

Problemlösungen

Problem: Controller funktioniert nicht.
Ursache: Der ON/OFF-Powerschalter steht auf „OFF“.
Lösung: Den ON/OFF-Powerschalter auf „ON“ stellen.
Ursache: Die Batterien wurden falsch eingelegt.
Lösung: Überprüfen Sie, ob die Batterien korrekt eingelegt sind.
Ursache: Die Batterien haben nicht mehr genug Energie.
Lösung: Neue Batterien einlegen

Problem: Der Helikopter lässt sich mit dem Controller nicht steuern.
Ursache: Der Powerschalter des Controller steht auf „OFF“.
Lösung: Zuerst den Powerschalter am Controller auf „ON“ stellen.
Ursache: Der Controller ist ggf. nicht richtig mit dem Empfänger im Helikopter gebunden.
Lösung: Bitte führen Sie den Bindevorgang wie unter „Checkliste für die Flugvorbereitung“ beschrieben durch und verwenden Sie dabei ggf. einen anderen Kanal (A/B/C) am Controller.

Problem: Die Rotorblätter bewegen sich nicht.
Ursache: Der ON/OFF-Powerschalter am Modell bzw. Controller steht auf „OFF“.
Lösung: Den ON/OFF-Powerschalter auf „ON“ stellen.
Ursache: Der Akku ist zu schwach bzw. leer.
Lösung: Den Akku aufladen (siehe Kapitel „Aufladen des Akkus“).

Problem: Der Helikopter steigt nicht auf.
Ursache: Die Rotorblätter bewegen sich zu langsam.
Lösung: Den Gashebel nach oben ziehen.
Ursache: Die Akku-Leistung reicht nicht aus.
Lösung: Den Akku aufladen (siehe Kapitel „Aufladen des Akkus“).

Problem: Der Helikopter verliert ohne ersichtlichen Grund während des Flugs an Geschwindigkeit und sinkt ab.
Ursache: Der Akku ist zu schwach.
Lösung: Den Akku aufladen (siehe Kap. „Aufladen des Akkus“).

Problem: Der Helikopter landet zu schnell.
Ursache: Kontrollverlust über den Gashebel.
Lösung: Den Gashebel langsam hinunterziehen.
Ursache: Zu schnelles Hinunterziehen des Gashebel.

ENGLISH

Troubleshooting

Problem: Remote control does not work.
Cause: The ON/OFF-power switch is turned "OFF".
Solution: Turn the ON/OFF-power switch "ON".
Cause: The batteries have been wrongly inserted.
Solution: Check if the batteries have been correctly inserted.
Cause: The batteries do not have enough power.
Solution: Insert new batteries.

Problem: The helicopter cannot be controlled with the remote control
Cause: The power switch on the remote control is turned "OFF".
Solution: First turn the power switch on the remote control "ON".
Cause: The remote control is possibly not correctly frequency bound with the receiver on the helicopter.
Solution: Please carry out the binding procedure as described in „Checklist for flight preparation“, if ne-

cessary using a different channel (A/B/C) on the controller.

Problem: The rotor blades do not rotate.
Cause: The power switch on the model or the controller is at "OFF"
Solution: Turn the ON/OFF-power switch "ON".
Cause: The rechargeable battery is too weak or has run out of power.
Solution: Charge the battery (see chapter "Charging the battery").

Problem: The helicopter does not lift.
Cause: The rotor blades rotate too slowly.
Solution: Push the throttle up.
Cause: The battery's power is not sufficient.
Solution: Charge the battery (see chapter "Charging the battery").

Problem: During flight, the helicopter loses speed and height without any obvious reason.
Cause: The battery is too weak.
Solution: Charge the battery (see chapter "Charging the battery").

Problem: The helicopter lands too quickly.
Cause: Loss of throttle control.
Solution: Push the throttle down slowly.
Cause: Throttle has been pushed down too quickly.

FRANÇAIS

Solutions aux problèmes

Problème: Le contrôleur ne fonctionne pas.
Cause: Le commutateur puissance ON/OFF se trouve sur "OFF".
Remède: Le commutateur puissance ON/OFF se trouve sur "ON".
Cause: L'insertion des accus est incorrecte.
Remède: Vérifier si l'insertion des accus est correcte.
Cause: Les accus n'ont plus assez d'énergie.
Remède: Insérer des nouveaux accus

Problème: L'hélicoptère ne se laisse pas piloter avec le contrôleur.
Cause: Le commutateur puissance du contrôleur se trouve sur "OFF".
Remède: Placer d'abord le commutateur puissance sur le contrôleur sur "ON".
Cause: Le cas échéant, le contrôleur n'est pas correctement relié au récepteur dans l'hélicoptère.
Remède: Veuillez exécuter le processus de connexion comme décrit dans „Liste pour la préparation de vol“ et utilisez le cas échéant un canal différent (A/B/C) sur le contrôleur.

Problème: Les pales du rotor ne bougent pas.
Cause: Le commutateur puissance sur le modèle ou le contrôleur se trouve sur "OFF".
Remède: Le commutateur puissance ON/OFF se trouve sur "ON".
Cause: L'accu est trop faible ou vide.
Remède: Charger l'accu (cf. Chapitre "Charger l'accu")

Problème: L'hélicoptère ne monte pas.
Cause: Les pales du rotor bougent trop lentement.
Remède: Tirer le levier du gaz vers le haut.
Cause: La puissance de l'accu ne suffit pas.
Remède: Charger l'accu (cf. Chapitre "Charger l'accu").

Problème: L'hélicoptère perd de la vitesse sans raison manifeste pendant le vol et descend.
Cause: L'accu est trop faible.

Remède: Charger l'accu (cf. Chapitre "Charger l'accu").

Problème: L'hélicoptère atterrit trop vite.
Cause: Perte de contrôle via le levier du gaz.
Remède: Tirer lentement le levier du gaz vers le bas.
Cause: Le levier du gaz a été tiré vers le bas trop rapidement.

ESPAÑOL

Solución de averías

Avería: El controlador no funciona.
Causa: El interruptor de encendido ON/OFF está en "OFF".
Solución: Coloque el interruptor de encendido ON/OFF en "ON".
Causa: Las baterías se han colocado de forma errónea.
Solución: Verifique que las baterías están colocadas correctamente.
Causa: Las baterías ya no tienen suficiente energía.
Solución: Inserte baterías nuevas.

Avería: El helicóptero no puede controlarse con el control.
Causa: El interruptor de encendido del control está en "OFF".
Solución: Primero coloque el interruptor de encendido del control en "ON".
Causa: El control no está o no está correctamente vinculado con el receptor del helicóptero.
Solución: Lleve a cabo el proceso de vinculación como se describe en „Lista de comprobación para la preparación del vuelo“ y utilice, dado el caso, otro canal (A/B/C) del controlador.

Avería: Las palas del rotor no se mueven.
Causa: El interruptor de encendido del modelo o del control está en "OFF".
Solución: Coloque el interruptor de encendido ON/OFF en "ON".
Causa: La batería tiene poca energía o está agotada.
Solución: Cargue la batería (véase el capítulo "Carga de la batería").

Avería: El helicóptero no se eleva.
Causa: Las palas del rotor se mueven excesivamente despacio.
Solución: Desplace hacia arriba la palanca del acelerador.
Causa: La potencia de la batería es insuficiente.
Solución: Cargue la batería (véase el capítulo "Carga de la batería").

Avería: El helicóptero pierde velocidad durante el vuelo sin motivo aparente y desciende.
Causa: La batería está casi agotada.
Solución: Cargar la batería (véase el capítulo "Carga de la batería").

Avería: El helicóptero aterriza de forma excesivamente rápida.
Causa: Pérdida de control de la palanca del gas.
Solución: Tirar la palanca del gas lentamente hacia abajo.
Causa: Tirar hacia abajo la palanca del gas de forma excesivamente rápida.

ITALIANO

Soluzioni dei problemi

Problema: Il controller non funziona.

Causa: L'interruttore di potenza ON/OFF è posizionato su "OFF".

Rimedio: Posizionare l'interruttore di potenza ON/OFF su "ON".

Causa: Le batterie sono state inserite in modo errato.

Rimedio: Controllare se le batterie sono state inserite correttamente.

Causa: Le batterie sono quasi scariche.

Rimedio: Inserire batterie nuove

Problema: Impossibile comandare l'elicottero con il controller.

Causa: L'interruttore di potenza dell'elicottero è posizionato su "OFF".

Rimedio: Posizionare dapprima l'interruttore di potenza del controller su "ON".

Causa: Il controller potrebbe non essere collegato in modo corretto con il ricevitore nell'elicottero.

Rimedio: Eseguire il processo di collegamento come descritto sotto „Check-list per la preparazione al volo“ usando eventualmente un altro canale (A/B/C) sul controller.

Problema: Le pale del rotore non girano.

Causa: L'interruttore di potenza sul modellino e sul controller è posizionato su "OFF".

Rimedio: Posizionare l'interruttore di potenza ON/OFF su "ON".

Causa: L'accumulatore è troppo debole o scarico.

Rimedio: Caricare l'accumulatore (vedi capitolo "Carica dell'accumulatore").

Problema: L'elicottero non decolla.

Causa: Le pale del rotore girano troppo lentamente.

Rimedio: Tirare la leva del gas verso l'alto.

Causa: La potenza dell'accumulatore è insufficiente.

Rimedio: Caricare l'accumulatore (vedi capitolo "Carica dell'accumulatore").

Problema: Durante il volo l'elicottero perde velocità senza motivo apparente e si abbassa.

Causa: L'accumulatore è troppo debole.

Rimedio: Caricare l'accumulatore (vedi capitolo "Carica dell'accumulatore").

Problema: L'elicottero atterra troppo velocemente.

Causa: Perdita di controllo sulla leva del gas.

Rimedio: Abbassare lentamente la leva del gas.

Causa: Abbassamento troppo veloce della leva del gas.

NEDERLANDS

Probleemoplossingen

Probleem: Controller functioneert niet.

Oorzaak: De ON/OFF-Powerschakelaar staat op „OFF“.

Oplossing: De ON/OFF-Powerschakelaar op „ON“ zetten.

Oorzaak: De batterijen werden verkeerd ingelegd.

Oplossing: Controleer, of de batterijen correct werden ingelegd.

Oorzaak: De batterijen hebben niet meer genoeg energie.

Oplossing: Nieuwe batterijen inleggen

Probleem: De helikopter laat zich niet met de controller niet besturen.

Oorzaak: De Powerschakelaar van de controller staat op „OFF“.

Oplossing: Eerst de Powerschakelaar aan de controller op „ON“ zetten.

Oorzaak: De controller is evt. niet correct met de ontvanger in de helikopter gebonden.

Oplossing: Voer het koppelproces uit zoals beschreven onder „Checklist voor de vluchtvoorbereiding“, en gebruik daarbij indien nodig een ander kanaal (A/B/C) aan de controller.

Probleem: De rotorbladen bewegen zich niet.

Oorzaak: De Power-schakelaar aan het model resp. de Controller staat op „OFF“.

Oplossing: De ON/OFF-Powerschakelaar op „ON“ zetten.

Oorzaak: De accu is te zwak resp. leeg.

Oplossing: De accu laden (zie hoofdstuk „Laden van de accu“).

Probleem: De helikopter stijgt niet op.

Oorzaak: De rotorbladen bewegen zich te langzaam.

Oplossing: De gashendel naar boven trekken.

Oorzaak: Het accuvermogen volstaat niet.

Oplossing: De accu laden (zie hoofdstuk „Laden van de accu“).

Probleem: De helikopter vertraagt en daalt zonder oegenschijnlijke reden tijdens de vlucht.

Oorzaak: De accu is te zwak.

Oplossing: De accu laden (zie hoofdstuk „Laden van de accu“).

Probleem: De helikopter landt te snel.

Oorzaak: Controleerlies via de gashendel.

Oplossing: De gashendel langzaam naar onder trekken.

Oorzaak: Te snel naar onder trekken van de gashendel.

PORTUGUÊS

Soluções de problemas

Problema: O comando não funciona.

Causa: O interruptor ON/OFF está em „OFF“.

Solução: Colocar o interruptor ON/OFF em „ON“.

Causa: A pilha está mal colocada.

Solução: Verifique se as pilhas estão bem colocadas.

Causa: As pilhas não têm energia suficiente.

Solução: Colocar pilhas novas

Problema: Não é possível comandar o helicóptero com o comando.

Causa: O interruptor dos comandos está em „OFF“.

Solução: Primeiro colocar o interruptor do comando em „ON“.

Causa: Eventualmente, a interligação entre o comando e o receptor do helicóptero não está correcta.

Solução: Estabeleça a interligação como se descreve em „Lista de verificação (checklist) para preparação do voo“ e, se for necessário, utilize outro canal (A/B/C) no comando.

Problema: As pás do rotor não se movem.

Causa: O botão de ligação da corrente da miniatura e/ou do comando está desligado (OFF).

Solução: Colocar o interruptor ON/OFF em „ON“.

Causa: A pilha está demasiado fraca ou vazia.

Solução: Carregar a pilha (ver capítulo „Modo de carregar a pilha“).

Problema: O helicóptero não sobe.

Causa: As pás do rotor movem-se muito lentamente.

Solução: Puxar a alavanca de acelerar para cima.

Causa: A potência da pilha não é suficiente.

Solução: Carregar a pilha (ver capítulo „Modo de carregar a pilha“).

Problema: O helicóptero perde velocidade durante o voo sem motivo aparente e baixa.

Causa: A pilha está demasiado fraca.

Solução: Carregar a pilha (ver capítulo „Modo de carregar a pilha“).

Problema: O helicóptero pousa rápido demais.

Causa: Perda de controlo através da alavanca de acelerar.

Solução: Puxar a alavanca de gás para baixo lentamente.

Causa: A alavanca de acelerar foi puxada para baixo rápido demais.

SVENSKA

Felsökningsguiden

Fel: Kontrollen fungerar inte.

Orsak: ON/OFF-strömbrytaren står på "OFF".

Åtgärd: Ställ ON/OFF-knappen till "ON".

Orsak: Batterierna har satts i fel.

Åtgärd: Kontrollera att batterierna ligger rätt.

Orsak: Batterierna har otillräcklig kapacitet.

Åtgärd: Sätt i nya batterier.

Fel: Helikoptern kan inte styras med kontrollen.

Orsak: Kontrollens strömbrytare står på "OFF".

Åtgärd: Ställ först strömbrytaren på kontrollen till "ON".

Orsak: Kontrollen har ev. inte korrekt förbindelse med mot-tagaren i helikoptern.

Åtgärd: Utför bindningen så som beskrivs under „Check-lista för flygföberedelse“ och använd då ev. en annan kanal (A/B/C) på kontrollen.

Fel: Helikoptern kan inte styras med kontrollen.

Orsak: Strömbrytaren på modellen resp. kontrollen står på "OFF".

Åtgärd: Ställ ON/OFF-knappen till "ON".

Orsak: Batterier är för svaga eller tomma.

Åtgärd: Ladda batteriet (se kapitel "Laddning av batteriet").

Fel: Helikoptern stiger inte.

Orsak: Rotorbladen rör sig för sakta.

Åtgärd: Dra gasreglaget uppåt.

Orsak: Batterikapaciteten är otillräcklig.

Åtgärd: Ladda batteriet (se kapitel "Laddning av batteriet").

Fel: Under flygning tappar helikoptern hastighet och sjunker, utan synbar anledning.

Orsak: Batteriet är för svagt.

Åtgärd: Ladda batteriet (se kapitel "Laddning av batteriet").

Fel: Helikoptern landar för snabbt.

Orsak: Kontrollörlust via gasreglaget.

Åtgärd: Dra gasspaken sakta nedåt.

Orsak: Gasreglaget drogs ned för snabbt.

SUOMI

Ongelmaratkaisu

Ongelma: Ohjain ei toimi.

Syy: ON-/OFF-virtakytkin on kohdassa "OFF".

Ratkaisu: Aseta ON-/OFF-virtakytkin kohtaan "ON".

Syy: Paristot on laitettu väärin sisään.

Ratkaisu: Tarkasta, onko paristot laitettu oikein sisään.

Syy: Paristoissa ei ole enää tarpeeksi energiaa.

Ratkaisu: Laita uudet paristot sisään.

Ongelma: Helikopteria ei voi ohjata ohjaimella.

Syy: Ohjaimen virtakytkin on kohdassa "OFF".

Ratkaisu: Aseta ensin ohjaimen virtakytkin kohtaan "ON".

Syy: Ohjainta ei ole mahdollisesti liitetty kunnolla helikopterin vastaanottimeen.

Ratkaisu: Tee yhdistäminen kuten kohdassa „Lentoon valmistustilauksen tarkastuslista“ on kuvattu ja käytä tällöin ohjaimessa tarvittaessa toista kanavaa (A/B/C).



Ongelma: Roottorin siivet eivät liiku.
Syy: Kauko-ohjattavan tai kontrollerin virtakytkin on asennossa "OFF".
Ratkaisu: Aseta ON/OFF-virtakytkin kohtaan "ON".
Syy: Akku on liian heikko tai tyhjä.
Ratkaisu: Lataa akku (katso luku "Akun lataaminen").

Ongelma: Helikopteri ei nouse.
Syy: Roottorin siivet liikkuvat liian hitaasti.
Ratkaisu: Vedä kaasuvipu ylös.
Syy: Akun teho ei riitä.
Ratkaisu: Lataa akku (katso luku "Akun lataaminen").

Ongelma: Helikopteri menettää lennon aikana nopeutta ilman ilme istä syystä ja laskee.
Syy: Akku on liian heikko.
Ratkaisu: Lataa akku (katso luku "Akun lataaminen").

Ongelma: Helikopteri laskeutuu liian nopeasti.
Syy: Kaasuvipu ei voi enää kontrolloida.
Ratkaisu: Vedä kaasuvipu hitaasti alas.
Syy: Kaasuvipu vedetty alas liian nopeasti.

POLSKI

Usuwanie problemów (usterek)

Problem: Kontroler nie działa.
Przyczyna: Przycisk Power ON/OFF znajduje się w położeniu "OFF".

Sposób usunięcia usterek:
 Przycisk Power ON/OFF nastawić na "ON".

Przyczyna: Baterie zostały nieprawidłowo włożone

Sposób usunięcia usterek:
 Sprawdzić Państwo czy baterie są prawidłowo włożone.

Przyczyna: Baterie nie dysponują wystarczającym zapasem energii.

Sposób usunięcia usterek:
 Włożyć nowe baterie.

Problem: Helikoptera nie można sterować przy pomocy kontrolera.

Przyczyna: Przycisk Power kontrolera znajduje się w położeniu "OFF".

Sposób usunięcia usterek:
 Najpierw nastawić przycisk Power kontrolera na "ON".

Przyczyna: Kontroler jest ewentualnie nieprawidłowo połączony z odbiornikiem helikoptera.

Sposób usunięcia usterek:
 Prosimy Państwa o przeprowadzenie procesu połączenia zgodnie z opisem zawartym w „Liście kontrolnej” przygotowan do lotu” i ewentualnie używając Państwo przy tym innego kanału (A/B/C) znajdującego się przy kontrolerze.

Problem: Łopatkі śmigła nie poruszają się.
Przyczyna: Włącznik znajdujący się przy modelu lub przy kontrolerze znajduje się w pozycji "OFF".

Sposób usunięcia usterek:
 Przycisk Power ON/OFF nastawić na "ON".

Przyczyna: Akumulator jest zbyt słaby lub wyczerpany.

Sposób usunięcia usterek:
 Naładować akumulator (Rozdział "Ładowanie akumulatora").

Problem: Helikopter nie wznosi się.
Przyczyna: Łopatkі śmigła poruszają się zbyt wolno.
Sposób usunięcia usterek:
 Przesunąć do góry dźwignię gazu.

Przyczyna: Moc akumulatorów jest niewystarczająca.

Sposób usunięcia usterek:
 Naładować akumulator (Rozdział "Ładowanie akumulatora").

Problem: Helikopter bez widocznego powodu traci prędkość podczas lotu i zniża się.

Przyczyna: Akumulator jest zbyt słaby.
Sposób usunięcia usterek:
 Naładować akumulator (Rozdział "Ładowanie akumulatora").

Problem: Helikopter ładuje za szybko.
Przyczyna: Ultrała kontrola nad dźwignią gazu.

Sposób usunięcia usterek:
 Wolno przesunąć dźwignię gazu do dołu.
Przyczyna: Zbyt szybko przesunięcie dźwigni gazu do dołu.

MAGYAR

Problémamegoldások

Probléma: A vezérlő nem működik.
Ok: Az ON/OFF power-kapcsoló „OFF” állásban van.
Megoldás: Az ON/OFF power-kapcsolót „ON” állásba visszük.
Ok: Rosszul lettek behelyezve az elemek.
Megoldás: Ellenőrizze, hogy az elemek szabályszerűen vannak-e behelyezve.
Ok: Az elemeknek már nincs elég energiája.
Megoldás: Új elemeket kell betenni.

Probléma: A helikopter nem irányítható a vezérlővel.
Ok: A vezérlők power-kapcsolója „OFF” állásban van
Megoldás: Eldőzör a vezérlő power-kapcsolóját visszük „ON” állásba.

Ok: A vezérlő esetleg nincs szabályosan összekapcsolódva a helikopterben lévő vevővel.

Megoldás: Kérjük, az összekapcsolást „A repülés előkészítésének ellenőrző listája” szerinti végezzé el és közben szükség esetén használd a vezérlőn egy másik csatornát (A/B/C).

Probléma: A rotorlapátok nem mozognak.
Ok: A modell ill. a vezérlő power-kapcsolója „OFF” állásban van.

Megoldás: Az ON/OFF power-kapcsolót „ON” állásba visszük.
Ok: Az akku túl gyenge ill. lemerült.

Megoldás: Az akkut fel kell tölteni (lásd „Az akku feltöltése” fejezetet).

Probléma: A helikopter nem száll fel.
Ok: A rotorlapátok túl lassan mozognak.

Megoldás: A gázkart felfelé kell húzni.
Ok: Nem elég az akku teljesítménye.

Megoldás: Az akkut fel kell tölteni (lásd „Az akku feltöltése” fejezetet).

Probléma: A helikopter repülés közben felismerhető ok nélkül lelassul és süllyedni kezd.

Ok: Az akku túl gyenge.
Megoldás: Az akkut fel kell tölteni (lásd „Az akku feltöltése” fejezetet).

Probléma: A helikopter túl gyorsan száll le.
Ok: A gázkart felelti kontroll elvesztése.

Megoldás: A gázkart lassan kell lehúzni.
Ok: A gázkart túl gyorsan húzták le.

SLOVENŠČINA

Odpravljanje težav

Težava: Upravljalnik ne deluje.
Vzrok: Stikalo za vklop ON/OFF je na »OFF«.
Rešitev: Stikalo za vklop ON/OFF nastavite na »ON«.
Vzrok: Napakoč nastavljena baterija.

Rešitev: Preverite, če je baterija pravilno vstavljena.
Vzrok: Baterije več nimajo dovolj energije.
Rešitev: Vstavite nove baterije.

Težava: Helikopterja ni možno voditi z upravljalnikom.
Vzrok: Stikalo za vklop upravljalnika je na »OFF«.
Rešitev: Najprej postavite stikalo za vklop na upravljalniku na »ON«.

Vzrok: Upravljalnik morebiti ni pravilno povezan s sprejemnikom v helikopteru.

Rešitev: Prosimo, da postopek vezave opravite tako, kot je to opisano pod »kontrolni seznam za pripravo poleta«, in pri tem uporabite po potrebi drug kanal (A/B/C) na upravljalniku.

Težava: Lopatice rotorja se ne premikajo.
Vzrok: Vklpnoč stikalo na modelu oz. upravljalniku je v položaju »IZKLJOP«.

Rešitev: Stikalo za vklop ON/OFF nastavite na »ON«.
Vzrok: Slaba oz. prazna baterija.

Rešitev: Napolnite baterijo (glej poglavje »Polnjenje baterije«).

Težava: Helikopter se ne dvigne.
Vzrok: Lopatice rotorja se premikajo prepočasno.

Rešitev: Ročico plina povlecite navzgor.
Vzrok: Zmogljivost baterije ne zadostuje.

Rešitev: Napolnite baterijo (glej poglavje »Polnjenje baterije«).

Težava: Helikopter brez vidnega razloga med letom izgublja hitrost in se spušta.

Vzrok: Prešlaba baterija.
Rešitev: Napolnite baterijo (glej poglavje »Polnjenje baterije«).

Težava: Helikopter prehitro pristane.
Vzrok: Izguba kontrole preko ročice za plin.

Rešitev: Ročico za plin počasi povlecite navzdol.
Vzrok: Prehitro poteg navzdol ročice za plin.

ČESKY

Řešení problémů

Problém: Ovladač nefunguje.
Příčina: Vypínač ON/OFF je v poloze „OFF”.
Řešení: Vypínač ON/OFF přepněte na „ON”.
Příčina: Baterie byla nesprávně vložená.
Řešení: Zkontrolujte, zda jsou baterie správně vložené.
Příčina: Baterie už nemají dostatek energie.
Řešení: Vložte nové baterie

Problém: Vrtulník se nedá řídit ovladačem.
Příčina: Vypínač ovladače je v poloze „OFF”.
Řešení: Nejprve přepněte vypínač na ovladači do polohy „ON”.

Příčina: Ovladač možná není správně propojen s přijímačem ve vrtulníku.

Řešení: Proveďte připojení jak je popsáno v oddíle „Kontrolní seznam pro přípravu k letu” a v případě nutnosti při tom použijte jiný kanál (A/B/C) na ovladači.

Problém: Listy rotoru se nepohybují.
Příčina: Vypínač na modelu, resp. na ovladači je v poloze „OFF”.

Řešení: Vypínač ON/OFF přepněte na „ON”.
Příčina: Akumulator je příliš slabý resp. prázdný.

Řešení: Nabijte akumulátor (viz kapitola „Nabití akumulátoru”).

Problém: Vrtulník nestoupá nahoru.





Příčina: Listy rotoru se pohybuji příliš pomalu.
Řešení: Plynovou páku potáhněte směrem nahoru.
Příčina: Výkon akumulátoru je nedostatečný.
Řešení: Nabijte akumulátor (viz kapitola „Nabití akumulátoru“).

Problém: Vrtulník bez zjevného důvodu během letu ztratil rychlost a klesne.
Příčina: Akumulátor je příliš slabý.
Řešení: Nabijte akumulátor (viz kapitola „Nabití akumulátoru“).

Problém: Vrtulník přistává příliš rychle.
Řešení: Ztráta kontroly prostřednictvím plynové páky.
Příčina: Plynovou páku stlačte pomalu dolů.
Příčina: Příliš rychlé stlačení plynové páky dolů.

NORSK

Problemløsninger

Problem: Kontroller fungerer ikke.
Årsak: ON/OFF power-bryter står på "OFF".
Løsning: ON/OFF power-bryter stilles på "ON".
Årsak: Batteriene ble lagt feil inn.
Løsning: Kontroller om batteriene er riktig innlagt.
Årsak: Batteriene har ikke lenger tilstrekkelig energi.
Løsning: Legg inn nye batterier.

Problem: Helikopteret lar seg ikke styre med kontrolleren.
Årsak: Power-bryteren til kontrolleren står på "OFF".
Løsning: Sett først power-bryteren på kontrolleren på "ON".
Årsak: Kontrolleren er ev. ikke forbundet riktig med mottaker i helikopter.
Løsning: Bindeforløpet gjennomføres som beskrevet under "Sjekkliste for forberedelse av flygning" og bruk ev. en annen kanal (A/B/C) på kontrollen.

Problem: Rotorbladene bevegtes ikke.
Årsak: Power-bryteren til modellen eller kontrolleren står på "OFF".
Løsning: ON/OFF power-bryter stilles på "ON".
Årsak: Akkumulatoren er svak eller tom.
Løsning: Akkumulatoren lades opp (se kapittel "Lade opp akkumulatør").

Problem: Helikopteret stiger ikke opp.
Årsak: Rotorbladene bevegtes for langsomt.
Løsning: Trekk gasspaken oppover.
Årsak: Akkumulatorens effekt er ikke tilstrekkelig.
Løsning: Akkumulatoren lades opp (se kapittel "Lade opp akkumulatør").

Problem: Helikopteret mister hastighet under flygning, uten synlig grunn, og synker ned.
Årsak: Akkumulatoren er for svak.
Løsning: Akkumulatoren lades opp (se kapittel "Lade opp akkumulatør").

Problem: Helikopteret lander for raskt.
Årsak: Kontrollapp over gasspake.
Løsning: Trekk gasspaken langsomt nedover.
Årsak: For rask nedtrekking av gasspaken.

DANSK

Problemløsninger

Problem: Controller fungerer ikke.
Årsag: ON/OFF Power-kontakten står på „OFF“.
Løsning: Stil ON/OFF Power-kontakten på „ON“.
Årsag: Batterierne blev lagt forkert i.
Løsning: Kontrollér, om batterierne er lagt korrekt i.
Årsag: Batterierne er for svage.
Løsning: Læg nye batterier i

Problem: Helikopteren kan ikke styres med styreenheden.
Årsag: Controllerens Power-kontakt står på „OFF“.
Løsning: Stil først Power-kontakten på controlleren på „ON“.
Årsag: Controlleren er evt. ikke synkroniseret rigtigt med modtageren i helikopteren.
Løsning: Gennemfør synkroniseringen som beskrevet under „Tjekliste til flyveforberedelsen“ og brug derved om nødvendigt en anden kanal (A/B/C) på controlleren.

Problem: Rotorbladene bevæger sig ikke.
Årsag: Modellens hhv. controllerens Power-kontakt står på „OFF“.
Løsning: Stil ON/OFF Power-kontakten på „ON“.
Årsag: Akku'en er for svag eller afladet.
Løsning: Oplad akku'en (se kapitel „Opladning af akku“).

Problem: Helikopteren letter ikke.
Årsag: Rotorbladene bevæger sig for langsomt.
Løsning: Tryk gashåndtaget opad.
Årsag: Akku-ydelsen er for svag.
Løsning: Oplad akku'en (se kapitel „Opladning af akku“).

Problem: Helikopteren bliver uden synlig grund langsommere under flyvningen og taber højde.
Årsag: Akku'en er for svag.
Løsning: Oplad akku'en (se kapitel „Opladning af akku“).

Problem: Helikopteren lander for hurtigt.
Årsag: Kontrollapp via gashåndtaget.
Løsning: Tryk gashåndtaget langsomt ned.
Årsag: Gashåndtaget trykkes for hurtigt ned.

ΕΛΛΗΝΙΚΑ

Λύσεις προβλημάτων

Πρόβλημα: Το Controller δεν λειτουργεί.
Αιτία: Ο διακόπτης ON/OFF Power βρίσκεται στη θέση „OFF“.
Λύση: Ρυθμίστε το διακόπτη Power ON/OFF στη θέση „ON“.
Αιτία: Οι μπαταρίες έχουν τοποθετηθεί λάθος.
Λύση: Ελέγξτε, αν έχουν τοποθετηθεί σωστά οι μπαταρίες.
Αιτία: Οι μπαταρίες έχουν εξασθενήσει.
Λύση: Τοποθετήστε νέες μπαταρίες.

Πρόβλημα: Το ελικόπτερο δεν ελέγχεται με το χειριστήριο.
Αιτία: Ο διακόπτης Power στο χειριστήριο βρίσκεται στη θέση „OFF“.
Λύση: Τοποθετήστε πρώτα τον διακόπτη Power στο χειριστήριο στο „ON“.
Αιτία: Το χειριστήριο (Controller) ίσως να μην είναι σωστά συνδεδεμένο με τον δέκτη του ελικόπτερου.
Λύση: Δημιουργήστε σύνδεση όπως περιγράφεται στη „Λίστα ελέγχου για την προετοιμασία πριν την πτήση“ και χρησιμοποιήστε ενδεχομένως ένα άλλο κανάλι (A/B/C) στο Controller.

Πρόβλημα: Τα πτερύγια του ρότορα δεν κινούνται.
Αιτία: Ο διακόπτης Power στο ελικόπτερο ή στο Con-

troller βρίσκεται στο „OFF“.
Λύση: Ρυθμίστε το διακόπτη Power ON/OFF στη θέση „ON“.

Αιτία: Η μπαταρία είναι σχεδόν ή εντελώς εκφορτισμένη.
Λύση: Φορτίστε την μπαταρία (βλ. κεφάλαιο „Φόρση της μπαταρίας“).#

Πρόβλημα: Το ελικόπτερο δεν ανυψώνεται.
Αιτία: Οι έλικες κινούνται πολύ αργά.
Λύση: Τραβήξτε τον μοχλό γκαζιού προς τα πάνω.
Αιτία: Η ισχύς της μπαταρίας δεν επαρκεί.
Λύση: Φορτίστε την μπαταρία (βλ. κεφάλαιο „Φόρση της μπαταρίας“).

Πρόβλημα: Το ελικόπτερο χάνει χωρίς συγκεκριμένο λόγο κατά τη διάρκεια της πτήσης ταχύτητα και κατέρχεται.
Αιτία: Η μπαταρία είναι σχεδόν εκφορτισμένη.
Λύση: Φορτίστε την μπαταρία (βλ. κεφάλαιο „Φόρση της μπαταρίας“).

Πρόβλημα: Το ελικόπτερο προσαρμόζεται πολύ γρήγορα.
Αιτία: Απώλεια του ελέγχου επί του μοχλού γκαζιού.
Λύση: Τραβήξτε αργά προς τα κάτω τον μοχλό γκαζιού.
Αιτία: Πολύ γρήγορη έλξη προς τα κάτω του μοχλού γκαζιού.



Carrera® RC

DISTRIBUTORS

AUSTRIA

Stadlbauer Marketing + Vertrieb GmbH
Rennbahn Allee 1
A-5412 Puch / Salzburg
Phone ++43 662 88921-0
Fax ++43 662 88921-510
Internet www.carrera-rc.com

GERMANY

Stadlbauer Marketing + Vertrieb GmbH
Rennbahn Allee 1
A-5412 Puch / Salzburg
Phone ++49 911 7099-0
Fax ++49 911 7099-119
Internet www.carrera-rc.com

HONG KONG

Stadlbauer (HK) Ltd.
Room 1917,
North Tower,
Concordia Plaza
1 Science Museum Road,
Tsimshatsui East
Kowloon Hong Kong
Phone ++852 2722 0620
Fax ++852 2367 0732
Internet www.carrera-rc.com

USA/CANADA/MEXICO

Carrera of America Inc.
2 Corporate Drive
Cranbury,
NJ 08512,
USA
Phone ++1 609 409 8510
Fax ++1 609 409 8610
Email reception@carrera-toys.com
Internet www.carrera-rc.com

BENELUX

Stadlbauer Marketing + Vertrieb GmbH
Landsheerlaan 33
NL-6114 MP Susteren
Email service.benelux@carrera-toys.com
Internet www.carrera-rc.com

FRANCE

Stadlbauer Marketing + Vertrieb GmbH
21 B, Route Nationale
Domaine de L'Ancaudrie
FR-58320 Ennetières-en-Weppes
Email carrera-toys@orange.fr
Internet www.carrera-rc.com

HUNGARY

Magyarország Importer
Stadlbauer Marketing + Vertrieb GmbH
Rennbahn Allee 1
A-5412 Puch / Salzburg
Phone ++36 305556502
Email office@stadlbauer-toys.hu
Internet www.carrera-rc.com
Service:
GAME PARK - VINCE ZOLTÁN
Berkly Lili utca 36,
1171 Budapest - Hungary
Phone ++36 1 289 7809
Email vinzol@e-online.hu

POLAND

Stadlbauer Marketing + Vertrieb GmbH
Rennbahn Allee 1
A-5412 Puch / Salzburg
Phone ++48 22 645 14 20
Fax ++48 22 645 14 21
Email office@stadlbauer-toys.pl
Internet www.carrera-rc.com
Service:
REKMAN
ul. Fabryczna 14
53-809 Wrocław - Poland
Phone ++48 71 359 46 19
Fax ++48 71 359 46 21
Email jbajda@rekman.com.pl

SPAIN/PORTUGAL

Stadlbauer Iberia SLU
Calle Fluviá 97, 1º 2º
08019 Barcelona - Spain
Phone ++34 93 303 63 35
Email contacto@carrera-toys.com
Internet www.carrera-rc.com

CARRERA RC DISTRIBUTORS

AUSTRALIA

Zimble Pty Ltd.
899 Heidelberg Road
Ivanhoe, Victoria 3079
Australia
Phone ++61 3 9481 1000
Fax ++61 3 9497 2311
Email sales@zimble.com.au
Internet www.zimble.com.au

BULGARIA

Ivanchev Ltd.
78a, Maria Luiza Blvd.
BG-1202 Sofia
Phone ++359 283 22020
Fax ++359 283 22020
Email kivanchev@del.bg

CHINA

Shanghai Wowgame Commercial
Company Ltd.
Room 110, Tower 1,
German Centre, 88 Keyuan Road,
(Zhangjiang Hi-Tech Park),
Pudong, Shanghai, (Zip: 201203)
China
Phone ++86 21-53821692
Mobile ++86 15577449439
Email eddychan@wowgame.com.cn
Internet www.wowgame.net.cn

CZECH REPUBLIC

ConQuest entertainment a.s.
Hlaubetinska 11
CZ-198 00 Praha 9 - Hlaubetin
Phone ++420 284 000 175
Fax ++420 284 000 101
Email radim.kalo@conquest.cz
Internet www.autodrahy.cz

ESTONIA

Anvol Ltd.
Medikse 7
EE-74114 Maardu
Phone ++372 63 88 100
Fax ++372 63 88 101
Email anvol@anvole.ee
Internet www.anvole.ee

HONG KONG

Chun Lee (China) Industrial Limited
RM, 1801-5, 18/F,
King Palace Plaza,
52A Sha Tsui Road, Tsuen Wan,
N.T. Hong Kong
Email eddychan@yu-lee.com
Mobile ++852 9103 6679

INDIA

Karma Solutions
121A, Oshiwara Industrial Centre,
Link RD, Goregaon (W)
Mumbai - 400104
India
Phone ++91-22-66716714
Mobile ++91 9920075400
Email karmasolutions7@gmail.com
Internet www.karma-toys.com

ISRAEL

TOP PLAY ISRAEL (T.P.I.) LTD
Simtat, Atavov Str. 8A - Industrial Zone
Segola - Petach Tikva, post 49691
Israel
Phone ++972 3 9323767
Fax ++972 3 9086074
Mobile ++972 52 8398966
Email top-play@012.net.il
Internet www.TopPlay-toys.com

LEBANON

F. AOUAD
Pobox 1565 Jounieh Lebanon
Twin Towers Building Blk A
Sarba High Way
Jounieh - Lebanon
Phone ++961 3 840505
Fax ++961 9 635473
Email fawad@dm.net.lb
riad.aouad@faouad.com

NEW ZEALAND

F W Cave Ltd.
15 Old North Road
P O Box 276
Kumeu 0841
Auckland - New Zealand
Phone ++64 9 415 7766
Fax ++64 9 415 7099
Email sales@fwcave.co.nz
Internet www.fwcave.co.nz

ROMANIA

Seven Springrom srl.
Piata 22 Decembrie nr. 18
RO 610007 Piatra Neamt, jud. Neamt
Phone ++40-233-221117
Email office@seventoys.ro
Internet www.seventoys.ro

RUSSIA

Unitoys MSK Ltd.
Mniewniki Street 7, Building 2
RU-123308, Moscow
Phone ++7 495 276 0266
Fax ++7 499 946 4616
Email office@unitoys.ru
Internet www.unitoys.ru

SERBIA/ MONTENEGRO

Cool Play d.o.o.
Zivka Davidovica 13
11000 Beograd - Serbia
Phone ++381 11 3809143
Fax ++381 11 3809144
Email office@coolplay.rs

SWITZERLAND

Waldmeier AG
Neustrasse 50
CH-4623 Neuendorf
Phone ++41 62 387 98 18
Fax ++41 62 387 98 20
Email info@waldmeier.ch
Internet www.waldmeier.ch

UNITED KINGDOM

The Hobby Company Ltd.
Garforth Place, Knowhill,
Milton Keynes MK5 8PQ, UK
Phone ++44 1908 209 480
Fax ++44 1908 235 900
Email enquiries@hobbyco.net
Internet www.hobbyco.net

UNITED ARAB EMIRATES

Toyworld Distributor
P.O. Box 289, Gibca Building
Al Wahda Street, Sharjah
United Arab Emirates
Phone ++971 6 533 7418
Fax ++971 6 533 6682
Email toyworld@faisalholding.net

WARNING:
CHOKING HAZARD - SMALL PARTS
NOT FOR CHILDREN UNDER 3 YEARS.

ATTENTION:
DANGER D'ÉTOUFFEMENT - PRÉSENCE DE PETITES PIÈCES
NE CONVIENT PAS AUX ENFANTS DE MOINS DE 3 ANS.

CARRERA-RC.COM

Stadlbauer Marketing + Vertrieb GmbH · Rennbahn Allee 1 · 5412 Puch / Salzburg · Austria