

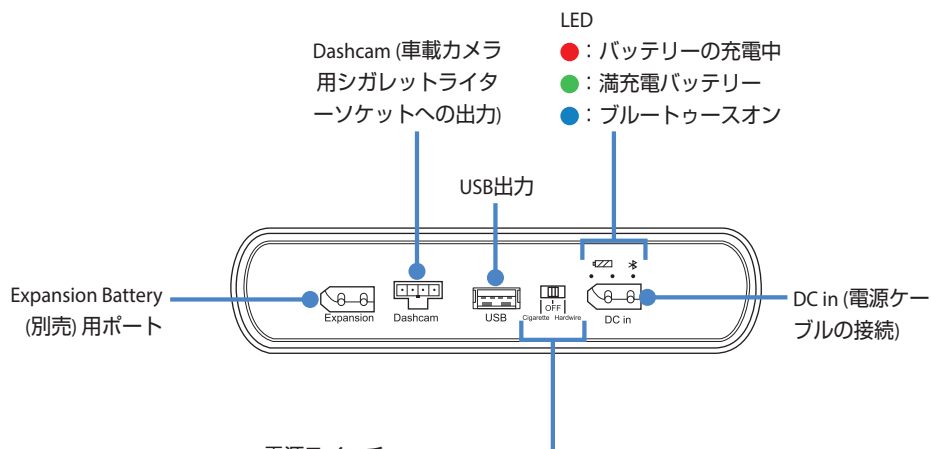

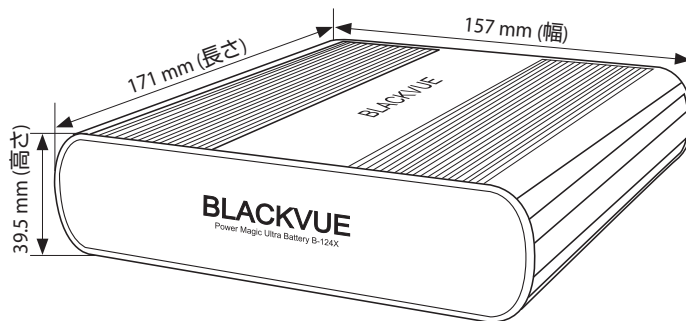

















概要



電源スイッチ

- Cigarette : シガレットライタープラグ電源ケーブルを使用してシガレットライターソケットソケットから Ultra Battery に電源が供給される場合に、これを選択します (標準5A充電)
- Hardwire : ハードワイヤー電源ケーブルを使用して車両のヒューズパネルから Ultra Battery にハードワイヤー接続する場合に、これを選択します (急速9A充電)
- OFF : Ultra Battery の電源を切ります

▶ LEDインジケーターとビープ音

	LED				ビープ音*
電源オン				3個の LED がすべて同時に点灯してから、順次消灯します。	4 回ビープ音が鳴る
充電開始				赤 LED が5秒間点滅する	1 回ビープ音が鳴る
充電中				赤 LED が点灯する	
満充電				緑 LED が点灯する	
Bluetooth接続				青 LED が点灯する	
低入力電圧警告/ 高入力電圧警告				赤と緑の LED が同時に点滅する	
過熱警告				赤と緑の LED が交互に点滅する	1 秒おきにビープ音が鳴る

* BlackVue Battery manager アプリを使用すると、Bluetoothを介してビープ音を無効にすることができます。

▶ 製品の特徴

運転中の充電。駐車中に車載カメラに電源が供給されます。

- 40 分間の充電で約 25 時間 35 分使用できます (3W を消費する車載カメラをハードワイヤー接続した場合)。
- 以下の 2 通りの接続方法に対応します。
 - DIY 取り付け - 標準シガレットライターソケットとプラグ (標準 5A 充電)。
 - ハードワイヤー接続 - 標準シガレットライターソケットとハードワイヤリングケーブル (高速9A充電)。
- Expansion Battery (別売) を接続して使用可能時間を簡単に倍増できる
- 専用のスマートフォン用アプリを使用しBluetoothを介して設定する
- 乗用車 (12V) と大型車 (24V) の電気系統と互換性があります。
- 安全性を向上しバッテリーの寿命を延ばすバッテリー保護回路。
- 運転中に、Ultra Battery の充電と車載カメラの電源供給を同時に行う。
- エンジンを切ると、電源供給元が自動的に Ultra Battery に切り替わります。
- バッテリーのサイクルライフ：バッテリー容量が新品時の容量の 80% 以下に低下するまで、1,500 回の満充電/再充電サイクルが行えます。
- 内部温度が 80 °C (176 °F) に達すると、高温カットオフ機能がバッテリーを遮断します。
- Ultra Battery は、スイッチを切った状態で、充電電力を 1 年以上保持することができます。
- 1 個の USB ポート (5V) で、車載カメラに電源を供給しながら、別のデバイス (スマートフォン、モバイル Wi-Fi ホットスポットなど) が充電できます。

▶ 取付ガイド

1. 電源スイッチを「OFF」の位置にします。

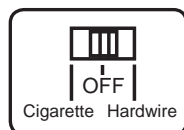

2. シガレットライタープラグを使用した DIY 取り付け：

- a. Ultra Battery の DC in ポートにシガレットライタープラグ電源ケーブルを差し込みます。電源ケーブルの他端を車両のシガレットライターソケットに差し込みます。

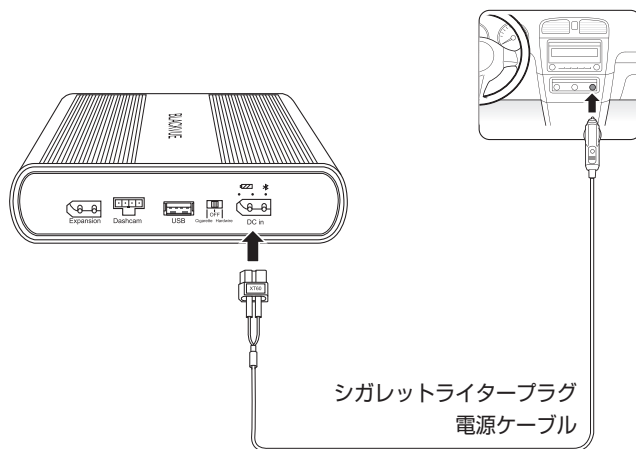

- b. 電源スイッチを「Cigarette」の位置にします。ステップ3に進みます。

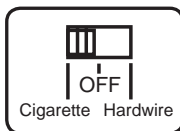

⚠ 注意

シガレットライタープラグ電源ケーブルを使用する場合は、スイッチを「Cigarette」に設定する必要があります。シガレットライタープラグ電源ケーブルを使用する場合にスイッチを「Hardwire」位置に設定すると、本製品が故障・過熱・点火する恐れがあります。

または

2. ハードワイヤー電源ケーブルを使用したハードワイヤー取り付け：
a. Ultra Battery の DC in ポートにハードワイヤー電源ケーブルを差し込みます。

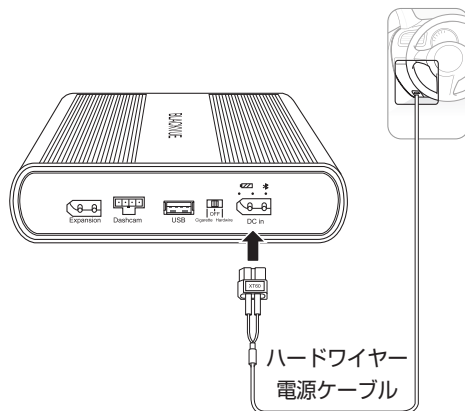

- b. 愛車の取扱説明書をご覧になり、車内ヒューズパネルで10A以下のスイッチ経由(アクセサリ電源)ヒューズを見つけてください。そのヒューズの例として、シガレットライターやカーステレオのヒューズスロットが挙げられます。

⚠ 注意

Ultra Battery を常時通電 (BATT) ヒューズに接続すると、車両のバッテリーが上がってしまう恐れがあります。

- c. 見つけたスイッチ経由ヒューズを取り外し、3個のヒューズタップのいずれかのヒューズと一致するか確認します。
d. ヒューズタップのコネクター端に ACC ワイヤーを挿入します。圧着ツールかペンチを使用して、ワイヤーにコネクターを圧着します。

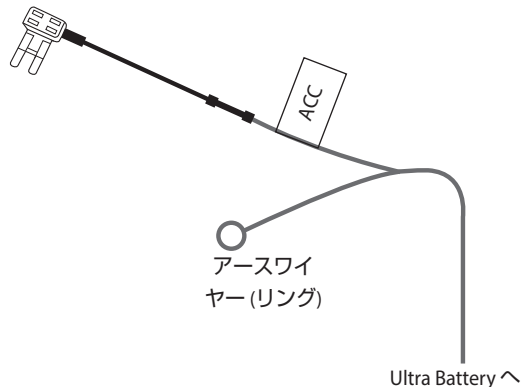

e. ヒューズパネルから取り外したヒューズを、ヒューズタップのブレードに一番近いスロットに挿入します。

注

低プロフィールのミニタイプヒューズが使用されている場合、代わりに、付属の新品の 10A ミニタイプヒューズを使用してください。

f. ヒューズタップのブレードから一番遠いスロットに、新しい 20A ヒューズを挿入します。

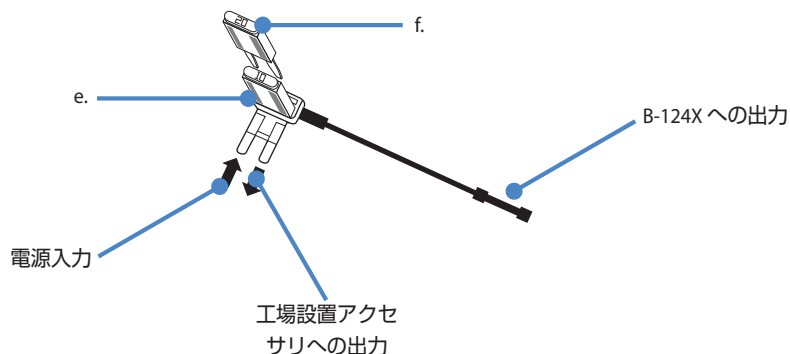

g. ヒューズパネルの空のスイッチ経由ヒューズスロットに、ヒューズタップを挿入します。

注意

図を参照して、正しい方向にヒューズタップを挿入してください。正しい方向に挿入すると、元のヒューズ (e.) の負荷が増加せず、新しいヒューズ (f.) に、ヒューズスロットから直接電源が供給されます。ヒューズタップを逆に挿入した場合、元のヒューズの負荷が増加するので、ヒューズが切れることがあります。

h. アースワイヤー (リング) を、車体の露出した金属フレームに直接ねじ込まれているボルトなどのアースポイントに接続します。露出した金属フレームに、アースワイヤーを固定します (例：ボルトの下に固定する)。

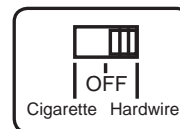
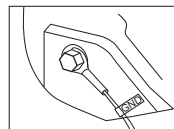

i. 電源スイッチを「Hardwire」の位置にします。

3. 「出力ケーブル」を、Ultra Battery の Dashcam ポートに差し込みます。

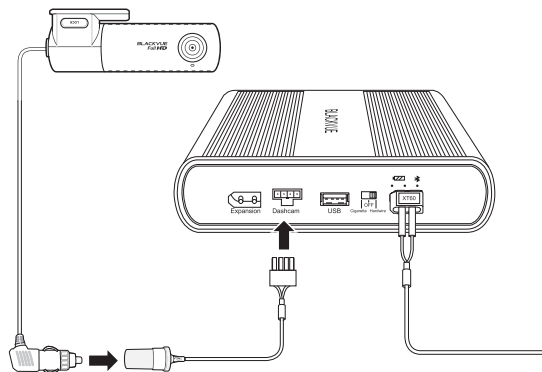

4. 車載カメラの電源プラグを、Ultra Battery の「出力ケーブル」のシガレットライターソケットに差し込みます。

注

電気的な接続を確実にするため、電気工事中用テープを巻きつけてプラグとソケットを束ねます。

5. プライツールを使ってフロントガラストリム/モールドの端を持ち上げ、その中に電源コードを入れ込みます。付属のマジックテープで Ultra Battery を適切な位置に固定します。

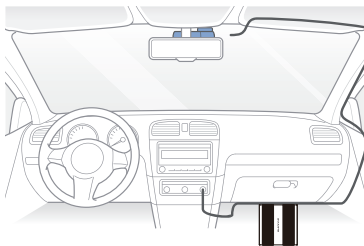

注意

本製品を直射日光や熱源にさらさないでください。

▶ BlackVue Battery Manager アプリ

Google Play Store (Android) または Apple App Store (iOS) から **BlackVue Battery manager** アプリをダウンロードして電源や設定の管理を行います。



Bluetooth経由での Ultra Battery の接続

1. Ultra Battery の電源を入れます。
 - シガレットライタープラグ電源ケーブルを使用する場合は、電源スイッチを **Cigarette** の位置に設定します。
 - ハードワイヤー電源ケーブルを使用する場合は、電源スイッチを **Hardwire** 位置に設定します。
2. スマートフォンの設定に進み、Bluetooth をオンにします。
3. BlackVue Battery manager アプリを開きます。リストから Ultra Battery を選択します。Ultra Battery が表示されない場合、スキャンをタップしてリストを更新してください。
 - Ultra Battery には固有のBluetooth IDが記載されたステッカーが貼付されています。

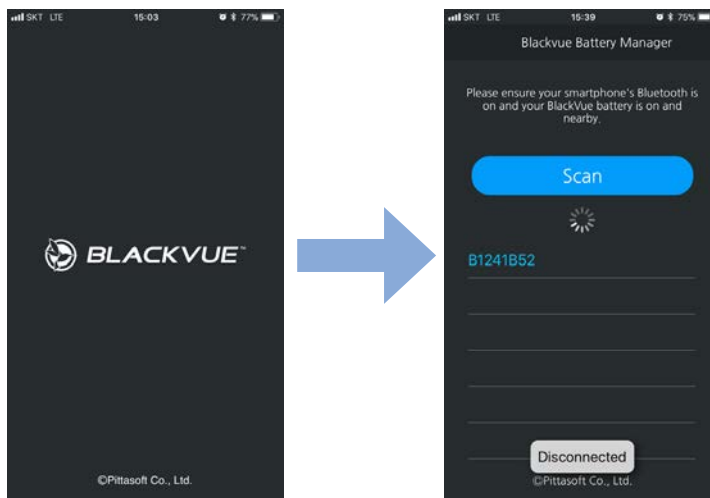

バッテリー情報画面

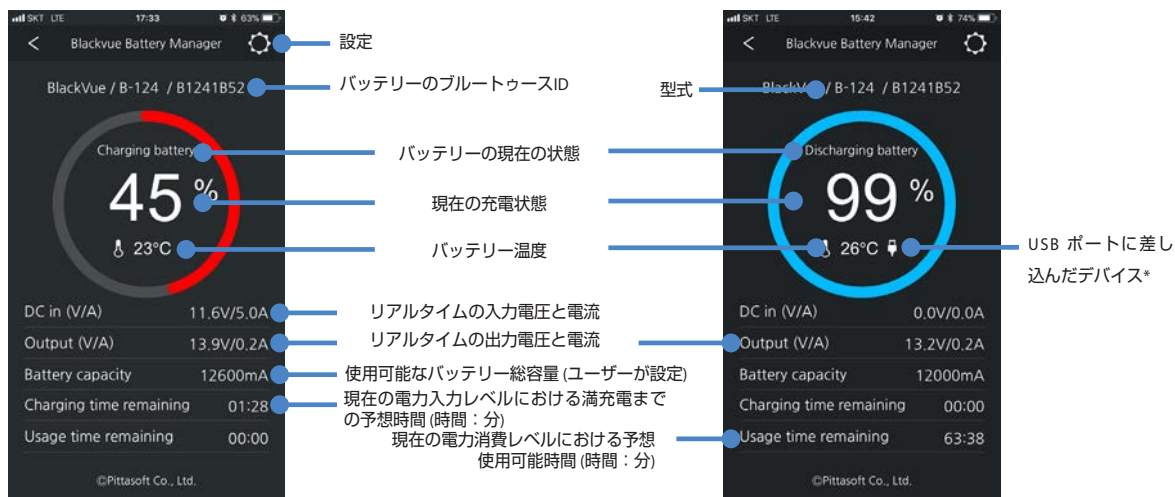

* USBケーブルによっては検知されないものがあります

バッテリー設定画面

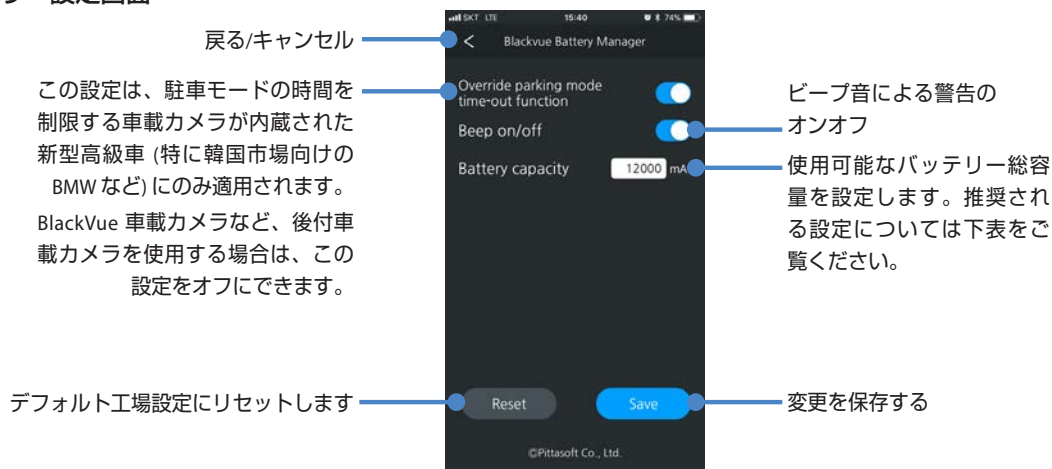

バッテリーの容量

バッテリーパックの個数	推奨バッテリー容量設定
1 個 (Ultra)	6,000 mAh
1 個 (Ultra) + 1 個 (Expansion)	12,600 mAh
1 個 (Ultra) + 2 個 (Expansion)	19,200 mAh
1 個 (Ultra) + 3 個 (Expansion)	25,800 mAh
1 個 (Ultra) + 4 個 (Expansion)	32,400 mAh
1 個 (Ultra) + 5 個 (Expansion)	39,000 mAh

拡張バッテリーを1個追加するたびに、6,600 mAh ずつ増やすようお勧めします。

▶ Power Magic Expansion Battery B-124E (別売)

Power Magic Expansion Battery B-124E (6,600 mAh / 84.5 Wh) を差し込むと簡単に使用可能時間を倍増することができます。Ultra Battery と Expansion Battery 1 個を満充電すると、合計で約53時間45分電源を供給することができます (3W を消費する車載カメラを1台使用する場合)。充電時間は約 2 時間 30 分 (シガレットライタープラグの場合) / 1 時間 20 分 (ハードワイヤーの場合) です。

Expansion Battery を 1 個以上追加する場合、BlackVue Battery manager アプリで、利用可能な総バッテリー容量を調整してください。

複数の Expansion Battery を順次接続すると、使用可能時間をさらに増やすことができます。ただし、増設するたびに充電時間が長くなりますのでご注意ください。

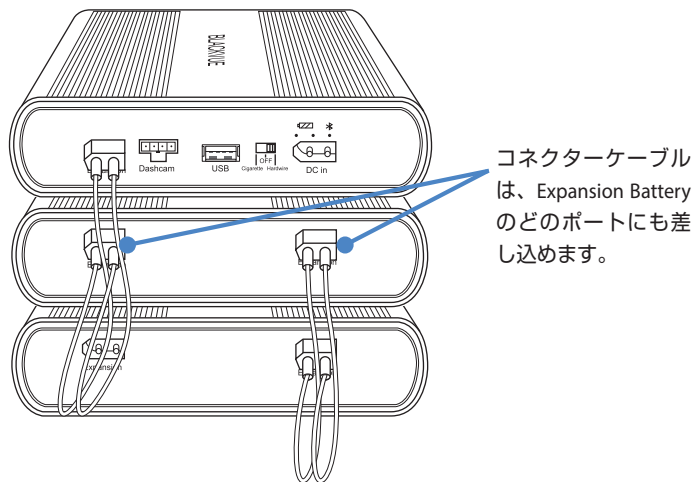

製品仕様

型式	Power Magic Ultra Battery B-124X
色 / サイズ / 重量	黒 / 157 mm (幅) x 171 mm (長さ) x 39.5 mm (高さ) / 1.4 kg
バッテリーセルの形式	LiFePO4
入力電圧 / 電流	12V システム： - シガレットライタープラグ：12V～17V / 6.5 A (最大) - ハードワイヤー：12V～17V / 13.5 A (最大)
	24V システム： - シガレットライタープラグ：23V～30V / 3.4 A (最大) - ハードワイヤー：23V～30V / 7.1 A (最大)
充電電圧 / 電流	シガレットライタープラグ：14.2V / 5 A ハードワイヤー：14.2V / 9 A
充電時間	シガレットライタープラグ (標準5A充電)：約 80 分 ハードワイヤー (高速9A充電)：約 40 分
使用可能時間	約 25 時間 35 分 (3W を消費する車載カメラを 1 台使用する場合)
動作温度	充電温度：0℃～45℃ (32°F～113°F)
	放電温度：-10℃～60℃ (14°F～140°F)
	保存温度：-20℃～45℃ (-4°F～113°F)
高温カットオフ	約 80℃ (176°F)
容量	12.8 V / 6,000 mAh / 76.8 Wh
出力電圧 / 電流	車載カメラポート：11V～14.2V / 2 A (最大)
	USB ポート：4.75V～5.25V / 2 A (最大)

カスタマーサポート

カスタマーサポートや取扱説明書やアップデートなどについては、www.blackvue.com をご覧ください。
あるいは、カスタマーサポートのエキスパート (cs@pittasoft.com) までご連絡ください

限定保証

- 本製品の保証期間は購入日より 1 か年です。
- 適切な使用状態で保証期間内に製品が故障した場合には、弊社サービスセンターにて無償で製品を修理致します。
- 本製品を分解・変更・改造すると保証が無効になります。
- 保証期間内であっても、不適切な使用によって生じた不具合や問題の修復や修理の費用は、お客様に負担していただきます。
- メーカーでは、製品の誤用によって生じた損害や損傷について、一切責任を負いません。

► BlackVue Power Magic Ultra Battery B-124X

La batterie Power Magic Ultra Battery est conçue pour alimenter votre dashcam BlackVue en mode parking pour une période prolongée sans utiliser la batterie de votre véhicule.

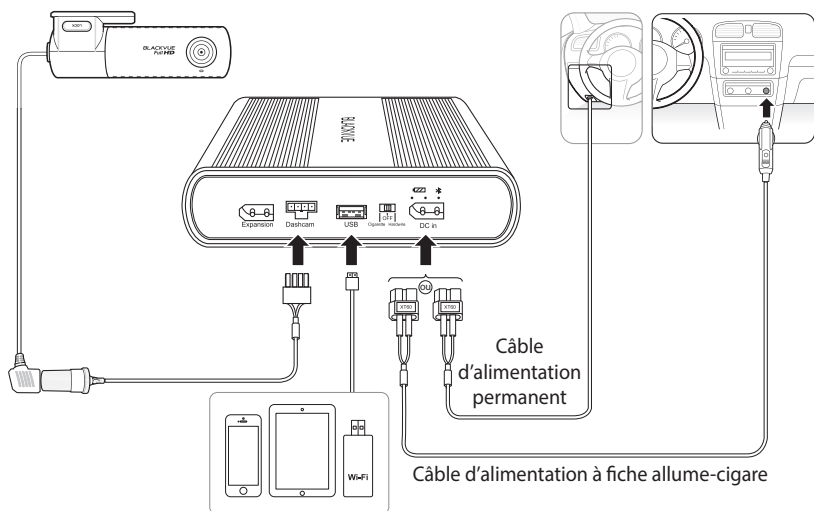

► Instructions relatives à la sécurité

Une utilisation incorrecte de la batterie Power Magic Ultra Battery peut produire de mauvaises performances et entraîner une surchauffe, un départ de feu, une explosion, etc. Pour utiliser le produit correctement, veuillez respecter les instructions suivantes :

- Familiarisez-vous avec le contenu du manuel d'utilisation avant d'utiliser le produit.
- Utilisez uniquement les câbles BlackVue d'origine fournis par le fabricant. Pour obtenir un câble de remplacement, contactez le service client ou votre distributeur le plus proche.
- Utilisez uniquement le produit pour alimenter une dashcam.
- Ne pas exposer le produit à la lumière directe du soleil ou à la chaleur.
- Ne pas exposer à des températures élevées.
- Ne pas utiliser une multiprise (adaptateur) pour allume-cigare avec ce produit.
- Ne pas placer le produit dans un four à micro-ondes ou dans un environnement sous haute pression.
- Ne pas réparer ou modifier le produit vous-même.
- Ne pas jeter la batterie ou la soumettre à un choc physique.
- Ne pas démonter, compresser ou percer le produit.
- Ne pas utiliser le produit dans un environnement électrostatique, cela risquerait d'affecter le fonctionnement des circuits de protection de la batterie.
- Si le produit émet une odeur inhabituelle lorsque vous l'utilisez, débranchez-le immédiatement et contactez le service client ou votre distributeur le plus proche.

- Si la batterie gonfle, arrêtez immédiatement d'utiliser le produit. Contactez le service client ou votre distributeur le plus proche.
- Tenez le produit à l'écart des enfants et des animaux de compagnie.
- Faites attention à ce qu'aucun objet métallique n'entre en contact avec les bornes des câbles d'alimentation et de sortie.
- Assurez-vous que la batterie n'entre pas en contact avec de l'eau ou d'autres liquides.
- Pittasoft Co., Ltd. ne peut être tenue responsable des dommages causés par le démontage, l'ouverture ou la modification du produit.

Élimination du bloc-batterie

1. Tous les produits électriques et électroniques doivent être éliminés séparément des déchets ménagers en passant par les installations de collecte désignées par le gouvernement ou les autorités locales. Contactez les autorités locales pour en apprendre davantage sur les options de mise au rebut et de recyclage disponibles dans votre région.
2. Ne pas incinérer ou exposer au feu. L'exposition à une chaleur excessive est susceptible de causer un incendie ou une explosion.

Composants

Vérifiez que la boîte contient chacun des éléments suivants avant d'installer la batterie Power Magic Ultra Battery B-124X.



Power Magic Ultra
Battery B-124X



Manuel d'utilisation

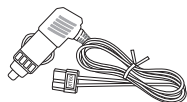

Câble d'alimentation
à fiche allume-cigare

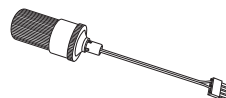

Câble de sortie pour dashcam
(prise allume-cigare)

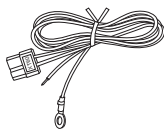

Câble d'alimentation
permanent

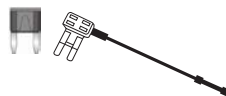

Kit de raccords à fusible
(3 types)

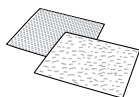

Bandes velcro (2 EA)

Remarque

La batterie Power Magic Expansion Battery B-124E est fournie avec un câble de connexion au lieu du kit de câbles/raccords à fusible ci-dessus.



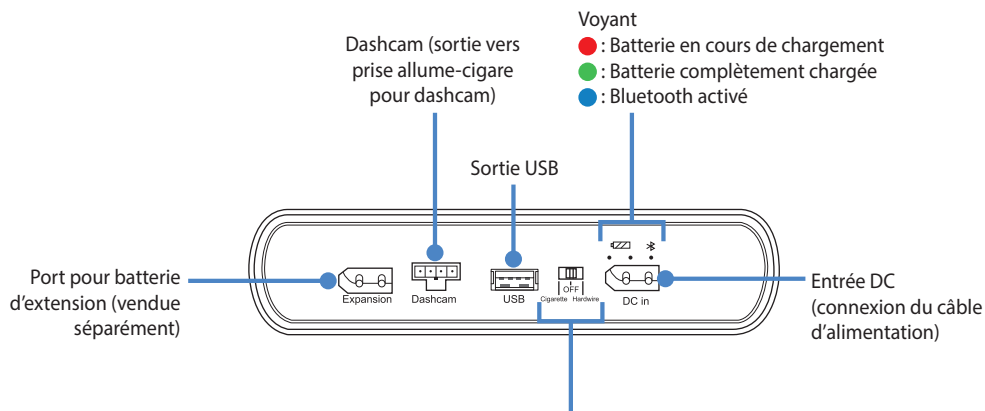
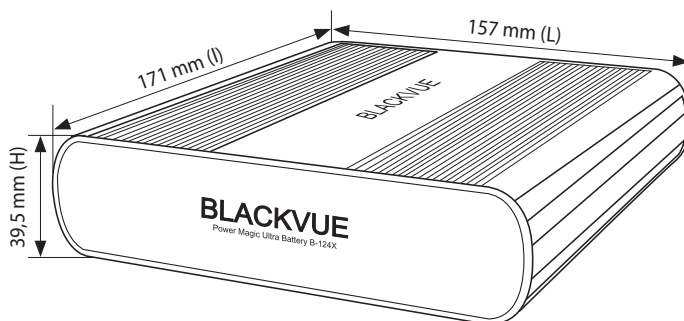

















En bref



Interrupteur d'alimentation

- Cigarette : Choisissez ce mode lorsque la batterie Ultra Battery est alimentée par une prise allume-cigare à l'aide d'un câble d'alimentation à fiche allume-cigare (chargement standard 5 A)
- Hardwire : Choisissez ce mode lorsque la batterie Ultra Battery est connectée de manière permanente à la boîte à fusibles du véhicule à l'aide d'un câble d'alimentation permanent (chargement rapide 9 A)
- Désactivé: Éteint la batterie Ultra Battery

► Voyants et signaux sonores

	Voyant	Signal sonore*	
Allumée	  	Les 3 voyants s'allument simultanément, puis s'éteignent un par un.	Quatre bips
Commence à charger	  	Le voyant rouge clignote pendant 5 secondes	Un bip
Chargement	  	Le voyant rouge est allumé	
Pleinement chargée	  	Le voyant vert est allumé	
Bluetooth connecté	  	Le voyant bleu est allumé	
Avertissement de basse tension en entrée / Avertissement de tension élevée en entrée	  	Les voyants rouge et vert clignotent ensemble	
Avertissement de surchauffe	  	Le voyant rouge et le voyant vert clignotent alternativement	Un bip par seconde

* Les signaux sonores peuvent être désactivés via Bluetooth à l'aide de l'application de gestion BlackVue Battery.

► Caractéristiques du produit

Charge pendant que vous conduisez. Alimente votre dashcam lorsque vous êtes stationné(e).

- Environ 25 heures 35 minutes d'autonomie avec 40 minutes de charge (sur la base d'une dashcam de 3 W et d'une installation câblée).
- Compatible avec deux méthodes d'installation :
 - Installation temporaire – prise et fiche allume-cigare ordinaires (chargement standard 5 A) ; ou
 - Installation câblée permanente - prise allume-cigare ordinaire et câble de raccordement (chargement rapide 9 A)
- Doublez facilement la durée d'utilisation en branchant une batterie secondaire (vendue séparément)
- Réglez les paramètres via Bluetooth à l'aide de l'application pour smartphone fournie
- Compatible avec les systèmes électriques de voitures (12 V) et de véhicules lourds (24 V)
- Circuits de protection de la batterie pour plus de sécurité et une durée de vie prolongée.
- Chargez votre batterie Ultra Battery et alimentez votre dashcam simultanément lorsque vous conduisez.
- La dashcam s'alimente automatiquement à partir de la batterie Ultra Battery lorsque le moteur est coupé.
- Durée de vie de la batterie : Conçue pour subir 1 500 cycles de chargement complets avant que la batterie ne chute en dessous de 80 % de sa capacité d'origine.
- La fonction de sécurité en cas de surchauffe éteint la batterie si la température interne atteint 80 °C.
- Lorsqu'elle est éteinte, la batterie Ultra Battery reste chargée pendant plus d'un an.
- 1 port USB (5 V) vous permet de charger simultanément un autre appareil (smartphone, borne Wi-Fi mobile, etc.) lors de la mise sous tension de la dashcam

► Guide d'installation

1. Réglez l'interrupteur d'alimentation sur la position OFF.

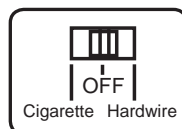

2. Pour les installations temporaires utilisant un *câble d'alimentation à fiche allume-cigare* :

- a. Branchez le *câble d'alimentation à fiche allume-cigare* dans le port **DC in** de la batterie Ultra Battery. Branchez l'autre extrémité du câble d'alimentation dans la prise allume-cigare du véhicule.

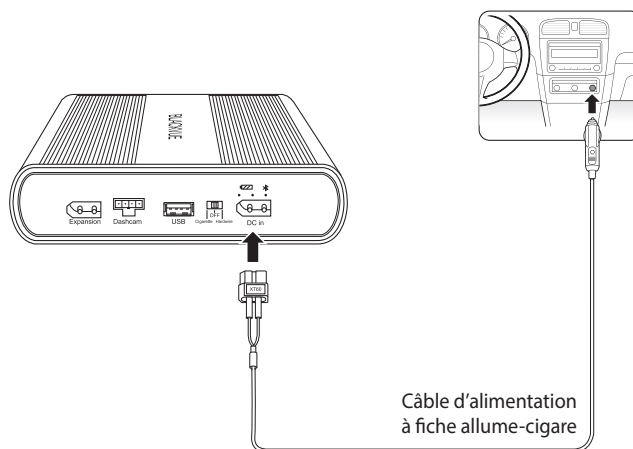

- b. Réglez l'alimentation sur la position **Cigarette**. Passez à l'étape 3.

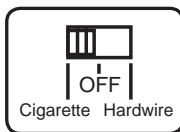

⚠ Mise en garde

Lorsque vous utilisez un *câble d'alimentation à fiche allume-cigare*, vous devez régler l'interrupteur sur **Cigarette**. Si vous réglez l'interrupteur sur la position **Hardwire** lorsque vous utilisez un *câble d'alimentation à fiche allume-cigare*, le produit risque d'être endommagé, de surchauffer, de prendre feu, etc.

ou

2. **Pour une installation câblée utilisant un câble d'alimentation permanent :**

- a. Branchez le *câble d'alimentation permanent* dans le port **DC in** de la batterie Ultra Battery.

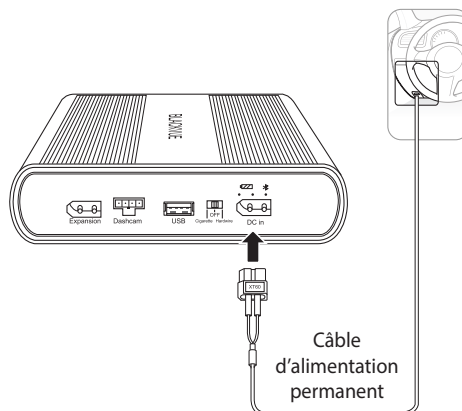

- b. En vous reportant au manuel du propriétaire de votre véhicule, identifiez un fusible **Conencteur** (alimentation accessoire) de 10 A dans votre boîte à fusible. Des exemples types sont les emplacements à fusible de l'allume-cigare et de l'autoradio de votre voiture.

! Mise en garde

Si vous connectez la batterie Ultra Battery à un fusible **alimenté constamment** (permanent), vous risquez de vider la batterie de votre véhicule.

- c. Retirez le fusible **permutant** et trouvez l'un des trois raccords à fusible dont le type correspond.
- d. Insérez le fil **ACC** dans le connecteur du raccord à fusible. Utilisez un outil de sertissage ou une pince pour sertir le connecteur sur le fil.

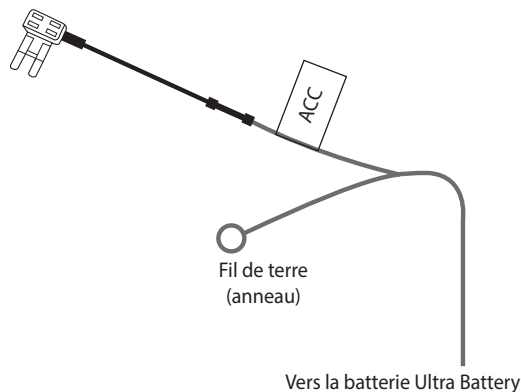

- e. Insérez le fusible que vous avez retiré de la boîte à fusibles dans l'emplacement le plus proche des lames sur le raccord à fusible.

 **Remarque**

Si le fusible d'origine est de type mini à profil surbaissé, utiliser le nouveau fusible de type mini de 10 A à la place (fourni).

- f. Insérez le nouveau fusible de 20 A dans l'emplacement le plus éloigné des lames de la dérivation pour fusible.

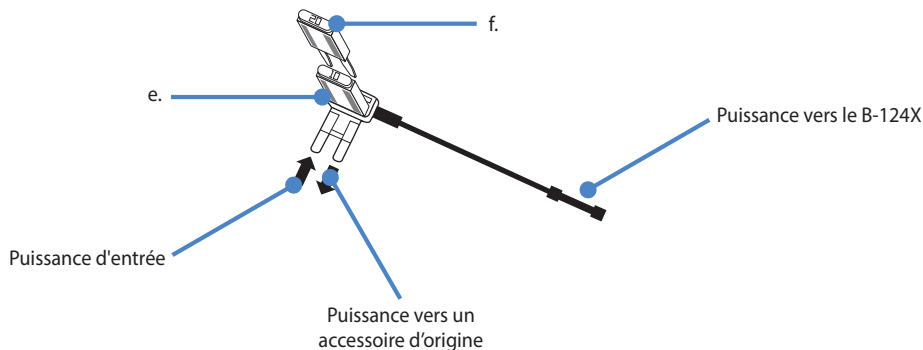

- g. Insérez le raccord à fusible dans l'emplacement pour fusible **permutant** vide dans la boîte à fusibles.

 **Mise en garde**

Reportez-vous au schéma et insérez la dérivation pour fusible en l'orientant correctement. Quand le nouveau fusible (f.) est correctement orienté; il est alimenté directement à partir de l'emplacement de fusible sans ajouter de charge supplémentaire sur le fusible d'origine (e.). Si vous insérez la dérivation pour fusible en l'orientant à l'envers, la charge supplémentaire sur le fusible d'origine peut entraîner son explosion.

- h. Connectez le fil de terre (anneau) à un point de masse, tel qu'un boulon, qui se trouve directement sur une partie de métal nu du châssis du véhicule. Fixez le fil de terre au châssis de métal nu (par exemple en le fixant sous le boulon).

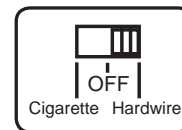
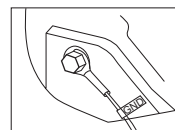

- i. Réglez l'interrupteur d'alimentation sur la position **Hardwire**.

3. Branchez le « câble de sortie » dans le port indiqué **Dashcam** sur la batterie Ultra Battery.

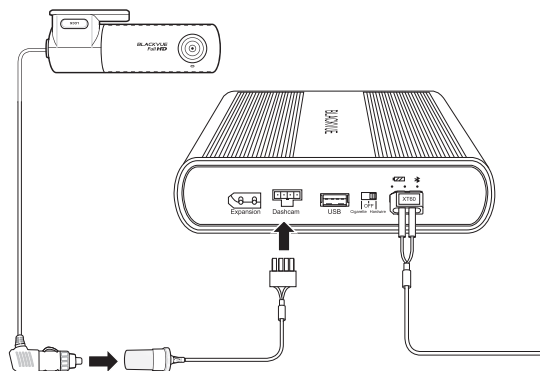

4. Branchez la fiche d'alimentation de votre dashcam dans la prise allume-cigare sur le « câble de sortie » de la batterie Ultra Battery.



Remarque

Pour assurer un bon contact électrique, vous pouvez utiliser du ruban isolant pour scotcher ensemble la fiche et la prise.

5. Servez-vous de l'outil de levier pour soulever la garniture du pare-brise et insérez-y le cordon d'alimentation. Utilisez les bandes velcro fournies pour fixer la batterie Ultra Battery en place

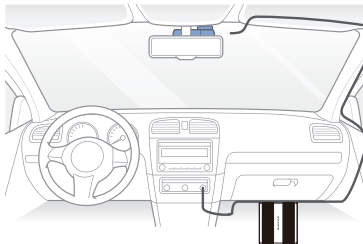

Mise en garde

Ne pas exposer le produit à la lumière directe du soleil et/ou à la chaleur.

➤ Application de gestion BlackVue Battery

Téléchargez l'application de gestion **BlackVue Battery** depuis le Google Play Store (Android) ou l'App Store d'Apple (iOS) afin de gérer l'alimentation et les réglages.



Connexion à la batterie Ultra Battery via Bluetooth

1. Allumez la batterie Ultra Battery.
 - Si vous utilisez un le *câble d'alimentation à fiche allume-cigare*, réglez l'interrupteur d'alimentation sur la position **Cigarette**.
 - Si vous utilisez le *câble d'alimentation permanent*, réglez l'interrupteur d'alimentation sur la position **Hardwire**.
2. Ouvrez le menu **Paramètres** de votre smartphone et activez le **Bluetooth**.
3. Ouvrez l'application de gestion BlackVue Battery. Sélectionnez votre batterie Ultra Battery dans la liste. Si votre batterie Ultra Battery ne s'affiche pas, appuyez sur **Rechercher** pour actualiser la liste.
 - Une étiquette portant un identifiant Bluetooth unique est apposée sur chaque batterie Ultra Battery.

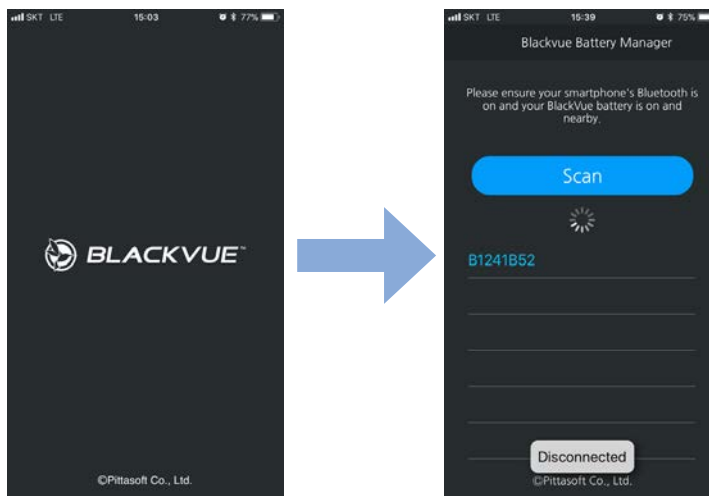

Écran d'information de la batterie

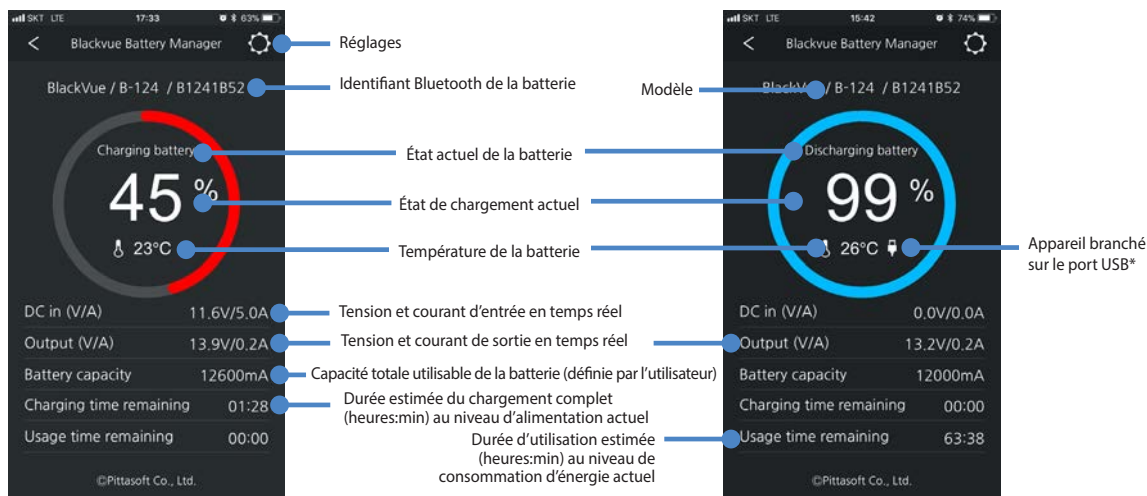

* Certains câbles USB peuvent ne pas être détectés

Écran de réglage de la batterie

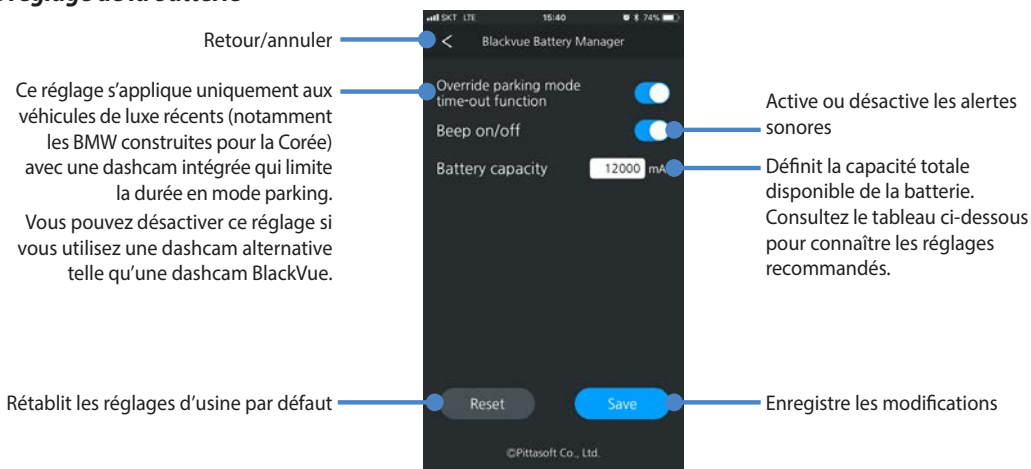

Capacité de la batterie

Nombre de blocs-batteries	Réglage de capacité de batterie recommandé
1 (Ultra)	6 000 mAh
1 (Ultra) + 1 (extension)	12 600 mAh
1 (Ultra) + 2 (extension)	19 200 mAh
1 (Ultra) + 3 (extension)	25 800 mAh
1 (Ultra) + 4 (extension)	32 400 mAh
1 (Ultra) + 5 (extension)	39 000 mAh

Pour chaque batterie d'extension supplémentaire, nous conseillons d'augmenter de 6 600 mAh.

► Batterie Power Magic Expansion Battery B-124E (vendue séparément)

Doublez facilement la durée d'utilisation en branchant une batterie d'extension Power Magic Expansion Battery B-124E (6 600 mAh / 84,5 Wh). Lorsque la batterie Ultra et une batterie sont complètement chargées, elles peuvent alimenter pendant environ 53 heures et 45 minutes au total (sur la base d'une seule dashcam qui consomme 3 W). Le temps de charge est d'environ 2 heure 30 minutes (prise allume-cigare) / 1 heure 20 minutes (par câble).

Lorsque vous ajoutez une ou plusieurs batteries d'extension, veuillez ajuster la capacité de batterie totale disponible à l'aide de l'application de gestion BlackVue Battery.

Plusieurs batteries d'extension peuvent être connectées en série afin de prolonger la durée d'utilisation. Veuillez noter que la durée de chargement augmentera également en conséquence.

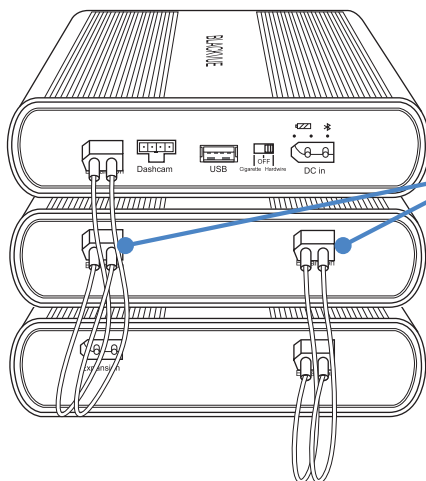

Le câble de connexion peut être branché dans n'importe quel port sur la batterie d'extension.

► Caractéristiques du produit

Modèle	Power Magic Ultra Battery B-124X
Couleur/Taille/Poids	Noir / 157 mm (L) x 171 mm (l) x 39,5 mm (H) / 1,4 kg
Type de batterie	LiFePO4
Tension/courant d'entrée	Système de 12 V : - Fiche allume-cigare : 12 V-17 V / 6,5 A (max.) - Câblage permanent : 12 V-17 V / 13,5 A (max.)
	Système de 24 V : - Fiche allume-cigare : 23 V-30 V / 3,4 A (max.) - Câblage permanent : 23 V-30 V / 7,1 A (max.)
Tension/courant de chargement	Fiche allume-cigare : 14,2 V / 5 A Câblage permanent : 14,2 V / 9 A
Durée de chargement	Fiche allume-cigare (chargement standard 5 A) : Environ 80 min Câble permanent (chargement rapide 9 A) : Environ 40 min
Autonomie	Env. 25 heures 35 minutes (sur la base d'une seule dashcam qui consomme 3 W)
Température de fonctionnement	Température de chargement : 0 °C – 45 °C (32 °F – 113 °F)
	Température de déchargement : -10 °C – 60 °C (14 °F – 140 °F)
	Température de stockage -20 °C – 45 °C (-4 °F – 113 °F)
Arrêt en cas haute température	Env. 80 °C (176 °F)
Capacité	12,8 V / 6 000 mAh / 76,8 Wh
Tension/courant de sortie	Port dashcam : 11 V-14,2 V / 2 A (max.)
	Port USB : 4,75 V-5,25 V / 2 A (max.)

► Service client

Pour contacter le service client et obtenir les manuels et les mises à jour, rendez-vous sur www.blackvue.com.
Vous pouvez également envoyer un e-mail à un expert du service client à l'adresse cs@pittasoft.com

► Garantie limitée

- La période de garantie de ce produit est d'un an à compter de la date d'achat.
- Si le produit tombe en panne dans le cadre d'une utilisation normale et correcte au cours de la période de garantie, notre centre d'entretien réparera le produit gratuitement.
- Tout démontage et toute modification ou altération du produit annulera la garantie.
- Le coût de la réparation d'un dysfonctionnement ou d'un problème causé par un usage incorrect au cours de la période de garantie est susceptible d'être facturé au client.
- Le fabricant ne pourra être tenu responsable en cas de pertes ou de dommages causés par l'utilisation incorrecte du produit.

Notes

Notes

Product Warranty

- The term of this product warranty is 1 year from the purchase date.
- We, PittaSoft Co., Ltd., provide the product warranty according to the Consumer Dispute Settlement Regulations (drawn up by the Fair Trade Commission). PittaSoft or designated partners will provide the warranty service upon request.

Circumstances		Warranty		
		Within the Term	Outside of the Term	
For performance/functional problems under normal use conditions	For serious repair required within 10 days of purchase	Exchange/Refund	N/A	
	For serious repair required within 1 month of purchase	Exchange		
	For serious repair required within 1 month of exchange	Exchange/Refund		
	When not exchangeable	Refund		
	Repair (If Available)	For Defect	Free Repair	Paid Repair/Paid Product Exchange
		Repeated problem with the same defect (up to 3 times)	Exchange/Refund	
		Repeated trouble with different parts (up to 5 times)		
	Repair (If Unavailable)	For the loss of a product while being serviced/repared	Exchange/Refund	Refund after depreciation plus an additional 10% (Maximum: purchase price)
		When repair is unavailable due to lack of spare parts within the component holding period		Exchange/Refund after depreciation
		When repair is unavailable even when spare parts are available		
1) Malfunction due to customer fault <ul style="list-style-type: none"> - Malfunction & damage caused by user negligence (fall, shock, damage, unreasonable operation, etc.) or careless use - Malfunction & damage after being serviced/repared by an unauthorized third party, and not through Pittasoft's Authorized Service Center. - Malfunction & damage due to the use of unauthorized components, consumables, or separately sold parts 2) Other Cases <ul style="list-style-type: none"> - Malfunction due to natural disasters (fire, flood, earthquake, etc.) - Expired life span of a consumable part - Malfunction due to external reasons 		Paid Repair	Paid Repair	

- This warranty is only valid in the country where you purchased the product.

제품보증서

- 본 제품의 보증기간은 구입일로부터 1년입니다.
- 저희 피타소프트에서는 소비자 분쟁해결 기준(공정거래위원회 고시)에 따라 아래와 같이 제품에 대한 보증을 실시합니다. 서비스 요청시 피타소프트 또는 지정된 협력사에서 서비스를 합니다.

소비자 피해 유형		보증내용			
		보증기간이내	보증기간이후		
정상적인 사용 상태에서 발생한 성능/기능상의 고장 발생시	구입 후 10일 이내에 중요한 수리를 요하는 경우		제품교환/ 구입가환급	해당 없음	
	구입 후 1개월 이내에 중요한 부품에 수리를 요하는 경우		제품교환		
	교환된 제품이 1개월 이내에 중요한 수리를 요하는 경우		제품교환/ 구입가환급		
	교환 불가능 시		구입가환급		
	수리 가능 시	하자 발생 시	무상 수리	유상 수리/유상제품교환	
		동일 하자로 수리를 했으나 고장 재발생(3회째)	제품교환/ 구입가환급		
	여러 부위의 고장으로 총 4회 수리를 받았으나 고장이 재발(5회째)				
	수리 불가능 시	소비자가 수리 의뢰한 제품을 사업자가 분실한 경우		제품교환/ 구입가환급	정액 감가상각한 금액에 10%를 가산하여 환급 최고한도: 구입가격)
		부품보유기간 이내 수리용 부품을 보유하고 있지 않아 수리가 불가능한 경우			
		수리용 부품은 있으나 수리가 불가능한 경우			제품교환/ 정액 감가상각 후 환급
1) 소비자 과실로 인해 고장이 난 경우 - 사용자의 취급 부주의(낙하, 충격, 파손, 무리한 동작 등) 또는 잘못된 사용으로 인한 고장 및 제품 손상 - 당사의 A/S 기사가 아닌 소비자 또는 제3자가 수리 및 개조한 후 고장 및 제품 손상이 발생한 경우 - 당사에서 지정하지 않은 부품, 소모품 및 별매품 사용으로 인한 고장 및 제품 손상이 발생한 경우		유상 수리	유상 수리		
2) 그 밖의 경우 - 천재지변(화재, 침수, 지진 등)에 의해 고장이 난 경우 - 소모성 부품의 수명이 다한 경우 - 외부 원인에 의해 고장이 난 경우					

- 이 보증서는 구매한 국가에서만 유효합니다.



Li-ion

FCC ID : YCK-B-124X
HVIN : B-124X
IC ID : 23402-B124X

Product | Battery Pack
Model Name | Power Magic Ultra Battery B-124X
Address | 7F, BYC HIGHCITY Building A 131, Gasan Digital 1-ro,
Geumcheon-gu, Seoul, Republic of Korea, 08506
Customer Support | cs@pittasoft.com
Product Warranty | One-Year Limited Warranty
Designed by Pittasoft Co., Ltd.
Manufactured by EGEN Inc.
 facebook.com/BlackVueOfficial
www.blackvue.com
Made in Korea

COPYRIGHT©2019 Pittasoft Co., Ltd. All rights reserved.