

**3M**

**PELTOR™**

# ComTac™ VI NIB Headset

MT20H682\*\*-\*\*N\*\*



# Quick guide

Fig 1

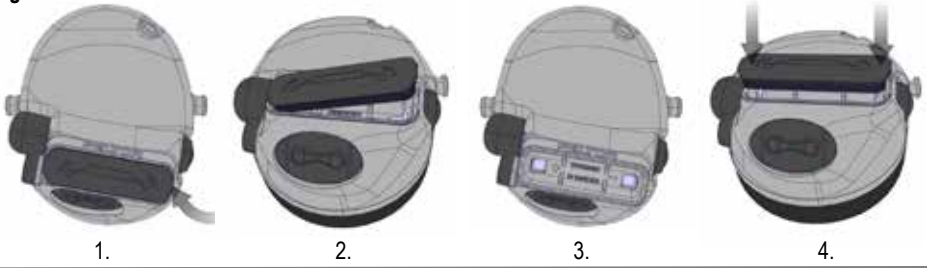

Fig 2



Fig 3

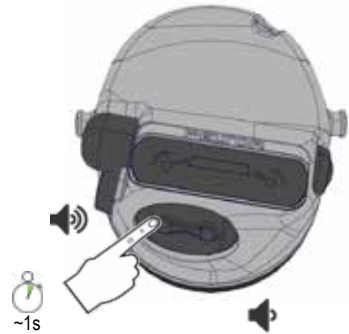

Fig 4

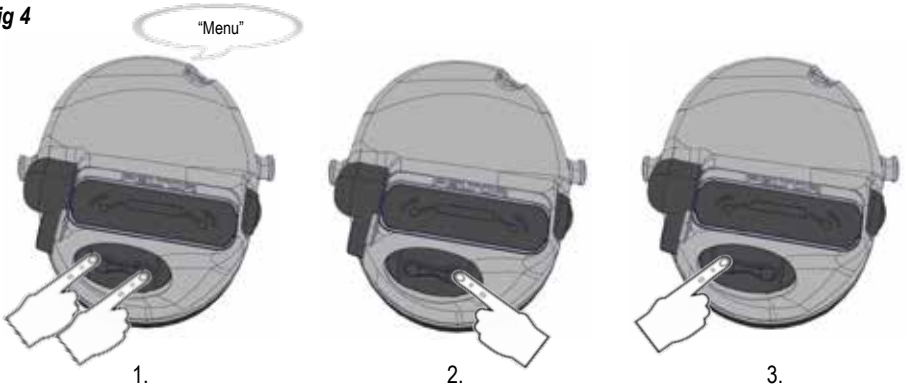

Fig 5 From Power off mode

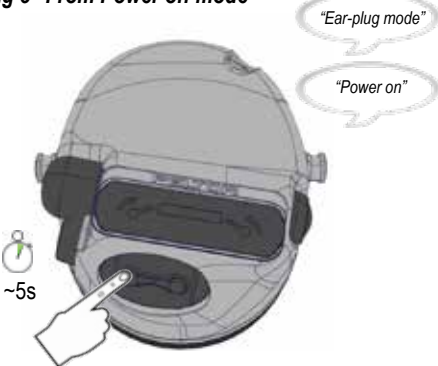

Fig 6 From Power on mode

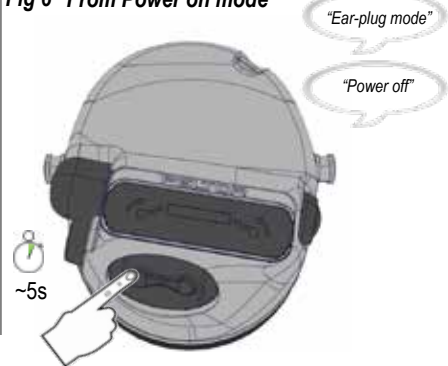

Fig 7



Quick double press

Fig 8



Fig 9

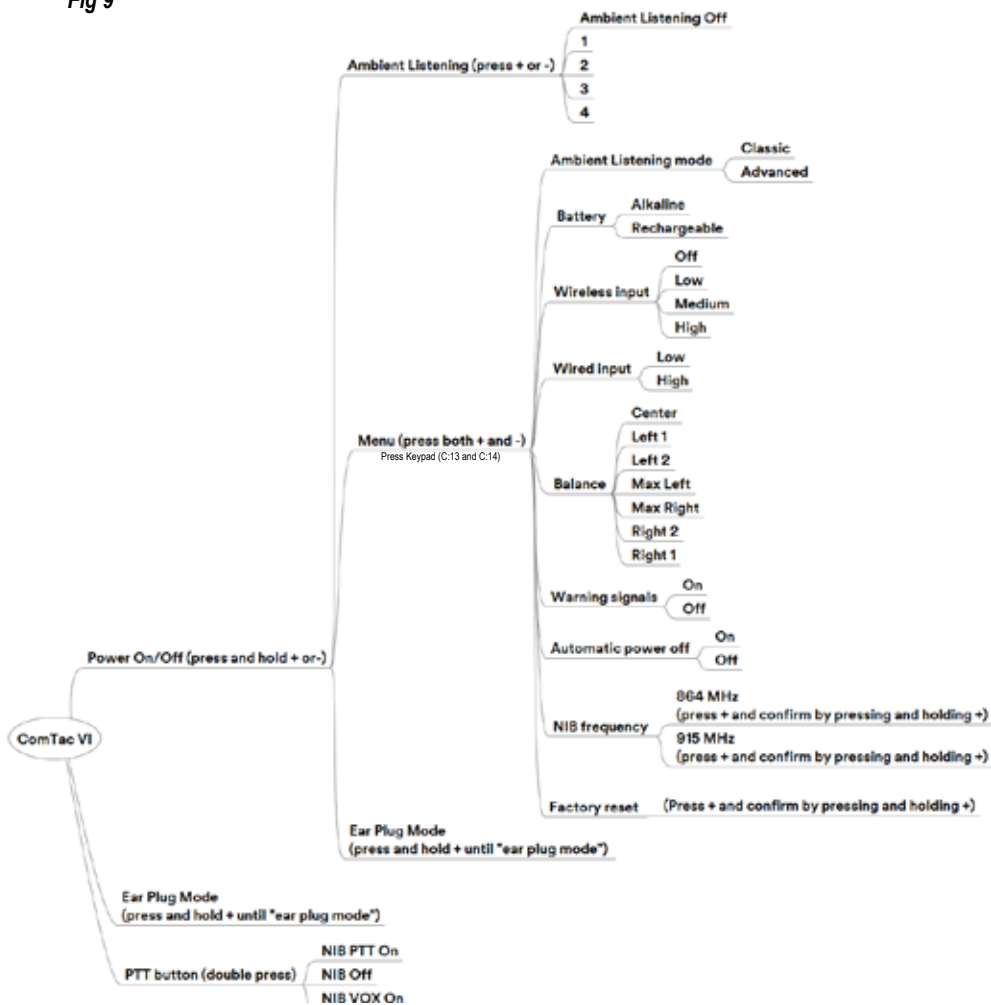

## A) ANSI S3.19-1974

### Folding Headband with foam cushion

MT20H682FB-\*\*N\*\*

A:1 Frequency (Hz) (f)	125	250	500	1000	2000	3150	4000	6300	8000	NRR	CSA Class
A:2 Mean attenuation (dB) (M <sub>i</sub> )	13.6	17.7	28.8	31.9	32.3	39.3	39.9	42.1	41.4	23*	B
A:3 Standard deviation (dB) (s <sub>i</sub> )	2.6	2.5	2.7	1.9	1.5	4.1	2.3	2.6	2.5		B



### Folding Headband with gel cushion

MT20H682FB-\*\*N\*\* with HY80A

A:1 Frequency (Hz) (f)	125	250	500	1000	2000	3150	4000	6300	8000	NRR	CSA Class
A:2 Mean attenuation (dB) (M <sub>i</sub> )	11.4	15.7	21.7	28.9	33.1	40.8	38.8	37.3	37.3	20*	B
A:3 Standard deviation (dB) (s <sub>i</sub> )	2.8	2.7	2.0	2.7	1.9	3.5	3.7	2.5	3.5		B



### Backband with foam cushion

MT20H682BB-\*\*N\*\*

A:1 Frequency (Hz) (f)	125	250	500	1000	2000	3150	4000	6300	8000	NRR	CSA Class
A:2 Mean attenuation (dB) (M <sub>i</sub> )	15.5	17.9	26.0	31.3	32.4	38.9	41.3	44.7	46.2	22*	B
A:3 Standard deviation (dB) (s <sub>i</sub> )	4.0	2.5	2.3	2.7	3.2	3.2	3.0	3.8	4.4		B



### Backband with gel cushion

MT20H682BB-\*\*N\*\* with HY80A

A:1 Frequency (Hz) (f)	125	250	500	1000	2000	3150	4000	6300	8000	NRR	CSA Class
A:2 Mean attenuation (dB) (M <sub>i</sub> )	15.2	17.6	24.9	30.5	33.4	39.3	41.4	46.2	45.8	21*	B
A:3 Standard deviation (dB) (s <sub>i</sub> )	4.2	2.7	2.3	3.8	4.1	3.0	3.4	3.0	4.7		B



### Helmet attachment with foam cushion

MT20H682P3AD-\*\*N\*\*

A:1 Frequency (Hz) (f)	125	250	500	1000	2000	3150	4000	6300	8000	NRR	CSA Class
A:2 Mean attenuation (dB) (M <sub>i</sub> )	15.1	20.3	26.4	32.1	33.0	39.7	34.1	39.4	40.1	22*	A
A:3 Standard deviation (dB) (s <sub>i</sub> )	3.9	2.7	3.0	2.8	3.5	3.7	3.5	2.9	2.3		A



### Helmet attachment with gel cushion

MT20H682P3AD-\*\*N\*\* with HY80A

A:1 Frequency (Hz) (f)	125	250	500	1000	2000	3150	4000	6300	8000	NRR	CSA Class
A:2 Mean attenuation (dB) (M <sub>i</sub> )	15.1	17.6	26.1	35.1	32.9	40.9	35.3	39.5	40.0	21*	A
A:3 Standard deviation (dB) (s <sub>i</sub> )	3.9	3.5	3.3	2.6	2.8	2.3	3.0	2.6	2.4		A



- Tested with 3M™ Ceradyne™ Ballistic Helmet
- Tested with OPSCOR Helmet

\*3M strongly recommends individual fit testing of hearing protectors. If the NRR is used to estimate typical workplace protection, 3M recommends that the noise reduction value be reduced by 50% or in accordance with applicable regulations.

C)

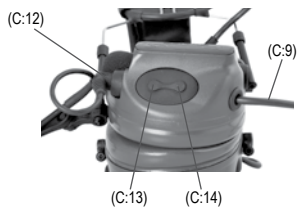
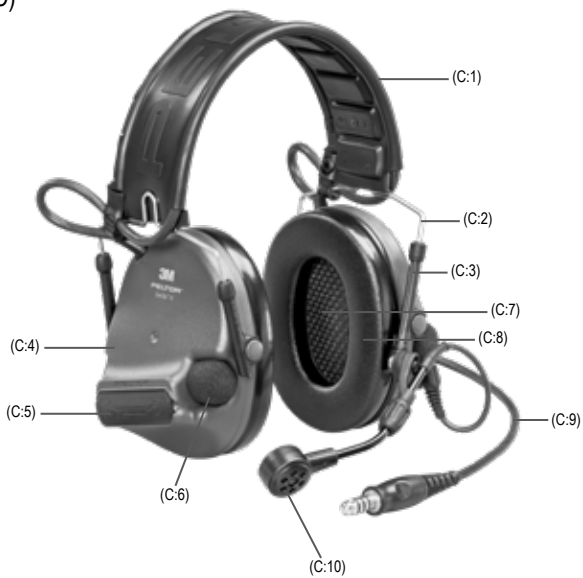

D)



E)

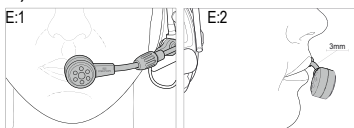

F)

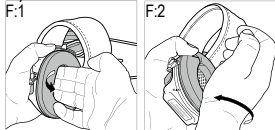

G)

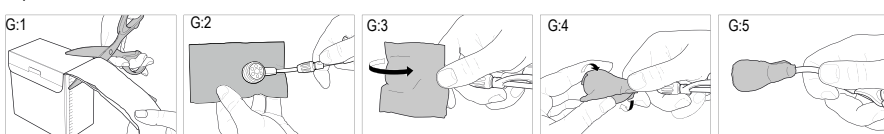

# 3M™ PELTOR™ ComTac™ VI NIB Headset

EN	1-20
ES	21-41
FR	42-62

## 3M™ PELTOR™ ComTac™ VI NIB Headset MT20H682\*\*-\*\*N\*\*

### INTRODUCTION

Congratulations and thank you for choosing 3M™ PELTOR™ communication solutions! Welcome to the next generation of protective communication.

### INTENDED USE

These 3M™ PELTOR™ headsets are intended to provide protection against hazardous noise levels and loud sounds while allowing the user to hear the surroundings via the ambient/environmental microphones, listen to connected communication devices and communicate face-to-face with integrated Natural Interaction Behavior (NIB) Technology in high levels of steady state noise. It is expected that all users read and understand the provided user instructions as well as be familiar with the use of this device.

### IMPORTANT

Please read, understand, and follow all safety information in these instructions prior to use. Retain these instructions for future reference. For additional information or any questions, contact 3M Technical Services (contact information listed on the last page).



### WARNING

This hearing protector helps reduce exposure to hazardous noise and other loud sounds. Misuse or failure to wear hearing protection at all times when exposed to hazardous noise may result in hearing loss or injury. For correct use, consult supervisor and User Instructions, or call 3M Technical Services. If your hearing seems dulled or you hear a ringing or buzzing during or after any noise exposure (including gunfire), or for any other reason you suspect a hearing problem, leave the noisy environment immediately and consult a medical professional and/or your supervisor.

#### **Failure to follow these instructions may result in serious injury or death:**

- Listening to music or other audio communication may reduce your situational awareness and ability to hear warning signals. Stay alert and adjust the audio volume to the lowest acceptable level. The audibility of warning signals at a specific workplace may be impaired while using the entertainment facility.
- To reduce the risks associated with igniting an explosion, do not use this product in a potentially explosive atmosphere.

#### **Failure to follow these instructions may reduce the protection provided by the earmuff and may result in hearing loss:**

- 3M strongly recommends individual fit testing of hearing protectors. If the NRR is used to estimate typical workplace protection, 3M recommends that the noise reduction value be reduced by 50% or in accordance with applicable regulations.
- Ensure the hearing protector is properly selected, fit, adjusted, and maintained. Improper fit of this device will reduce its effectiveness in attenuating noise. Consult the enclosed instructions for proper fit.
- Inspect the hearing protector before each use. If damaged,

select an undamaged hearing protector or avoid the noisy environment.

- When additional personal protective equipment is necessary (e.g. safety glasses, respirators, etc.), select flexible, low profile temples or straps to minimize interference with the earmuff cushion. Remove all other unnecessary articles (e.g. hair, hats, jewelry, headphones, hygiene covers, etc.) that could interfere with the seal of the earmuff cushion and reduce the protection of the earmuff.
- Do not bend or reshape the headband or backband, and ensure there is adequate force to hold the earmuffs firmly in place.
- Earmuffs, and in particular cushions, may deteriorate with use and should be examined at frequent intervals for cracking and leakage, for example. When used regularly, replace the ear cushions and foam liners at least twice a year to maintain consistent protection, hygiene, and comfort.
- The output of the electrical audio circuit of this hearing protector may exceed the daily limit sound level. Adjust the audio volume to the lowest acceptable level.
- Ensure that you have positioned the external input cable correctly when using the backband version, to avoid a potential reduction of sound attenuation and hearing protection. Refer to illustration D:9 and D:10.
- Do not use the headset in ear-plug mode without properly fitted earplugs under the earcups, as the increase in audio volume may reach an unsafe level.

### CAUTION:

- Risk of explosion if battery is replaced by an incorrect type.
- For noise environments dominated by frequencies below 500 Hz the C-weighted environmental noise level should be used.
- Always use product-specific 3M replacement parts. Use of unauthorized replacement parts may reduce the protection you receive from this product.

### NOTE

- When worn according to these User Instructions, this hearing protector helps reduce exposure to both continuous noises, such as industrial noises and noises from vehicles and aircraft, as well as very loud impulse noises, such as gunfire. It is difficult to predict the required and/or actual hearing protection obtained during exposure to impulse noises. For gunfire, the weapon type, number of rounds fired, proper selection, fit and use of hearing protection, proper care of hearing protection, and other variables will impact performance. To learn more about hearing protection for impulse noise, visit [www.3M.com/hearing](http://www.3M.com/hearing).
- Although hearing protectors can be recommended for protection against the harmful effects of impulsive noise, the Noise Reduction Rating (NRR) is based on the attenuation of continuous noise and may not be an accurate indicator of the protection attainable against impulsive noise such as gunfire (wording required by EPA).
- Operating temperature range: -20 °C (-4 °F) to 55 °C (131 °F)
- Storage temperature range: -20 °C (-4 °F) to 55 °C (131 °F)
- Weight of hearing protector: MT20H682FB-\*\*N\*\* = 351 g, MT20H682BB-\*\*N\*\* = 313 g, MT20H682FB-\*\*N\*\*\*(HY80) = 390 g, MT20H682BB-\*\*N\*\*\*(HY80) = 324 g
- Shelf life: 5 years, excluding batteries.

## LABORATORY ATTENUATION

**WARNING!** 3M strongly recommends individual fit testing of hearing protectors. If the NRR is used to estimate typical workplace protection, 3M recommends that the noise reduction value be reduced by 50% or in accordance with applicable regulations.

### Explanation of attenuation tables

#### ANSI S3.19-1974

A:1 Frequency (Hz)

A:2 Mean attenuation (dB)

A:3 Standard deviation (dB)

The level of noise entering a person's ear, when hearing protector is worn as directed, is closely approximated by the difference between the A-weighted environmental noise level and the NRR.

#### Example

1. The environmental noise level as measured at the ear is 92 dBA.
2. The NRR is 20 decibels (dB).
3. The level of noise entering the ear is approximately equal to 72 dB(A).

## COMPONENTS

- C:1 Foldable headband
- C:2 Cup supporting arm
- C:3 Earcup arm guide/Two-point fasteners
- C:4 Cup
- C:5 Battery lid
- C:6 Microphone for ambient/environmental listening
- C:7 Damping pad
- C:8 Ear cushion
- C:9 External input cable (only specific models)
- C:10 Speech microphone (only specific models)
- C:11 Backband
- C:12 Speech microphone input (J22) (only specific models)
- C:13 [-] button on keypad
- C:14 [+] button on keypad
- C:15 NIB PTT

## FITTING INSTRUCTIONS

### Headband

- D:1 Slide out the cups and tilt the top of the shell out, as the cable must be on the outside of the headband.
- D:2 Adjust the height of the cups by sliding them up or down while holding the headband in place.
- D:3 The headband should be positioned across the top of the head as shown and should support the weight of the headset.

### Backband

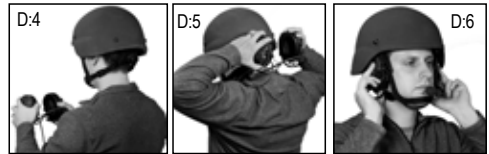

D:4 Don the helmet and securely fasten the chin strap. Hold the headset in front of you with the backband below the ear cushions and towards the user.

D:5 Bring the headset over the head and behind the neck.

D:6 Slide the earcups under the helmet and over the ears.

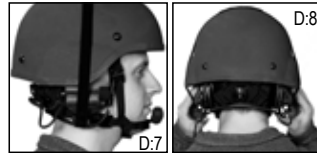

D:7 Take the hook-and-loop straps attached to each headset and bring over the helmet and fasten together, ensuring each ear cushion remains over the ear and is supported by the head strap. The head strap should be positioned across the top of your helmet.

D:8 Reposition the ear cushion over the ear as needed.



D:9-D:10 **IMPORTANT:** Position the external input cable on the inside of the backband as shown in figure D:10, and ensure that you have a proper seal around the ear.



## Helmet Attachment

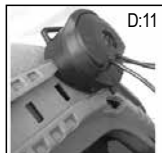

D:11 Insert the lower lip of the ARC connector attachment in the rail entry slot of the ARC. Rail and slide forward to lock into place. Ensure the "square loop" is up.



D:12-D:14 The ARC connector should be positioned directly above the ear to ensure correct positioning of the headset earcup. Tactical Mode: Press the earcups toward the ear until you hear a click. Ensure the ear fits within the cushion.



D:15 Ventilation Mode: Pull outwards on the earcups until they click into place, allowing a space between the cushion and the ear. In ventilation mode, avoid placing the cups against the helmet as this can "flex" the earcup adjustment arm.

## Adjust helmet padding for proper fit of headband

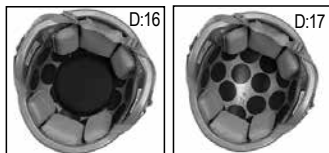

D:16-D:17 Remove dome pad from top of helmet.

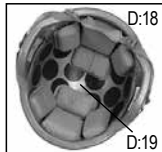

D:18-D:19 Replace dome pad with two oblong pads, creating a channel for the headband.

## E:1-E:2 Fitting the speech microphone

To maximize the performance of the speech microphone in noisy areas, position the microphone very close to your mouth (less than 3 mm or 1/8 inch).

**NOTE:** When used in high altitudes/aviation the surrounding pressure can be reduced rapidly and affect the microphone sensitivity, for example during helicopter ascent. If this occurs, position the microphone closer and/or speak louder to increase the pressure on the microphone membrane.

## OPERATING INSTRUCTIONS

### Changing and replacing the batteries (Fig 1)

- 1-2. Remove the battery compartment lids and insert the batteries (2xAAA).
3. The battery polarity must correspond to the marking in the battery compartment.
4. The lids must be pressed all the way down to ensure good seal. Low battery level is indicated by a voice message "low battery", repeatedly.

### Switching the headset on and off (Fig 2)

Press and hold the [+] or [-] button for approximately 2 seconds to switch the headset on or off. A voice guide will confirm. The current setting is always saved when the headset is switched off, except when in ear-plug mode.

The headset is automatically powered off after two hours of inactivity. This is indicated by a voice message during the last minute before the headset switches off. Press the [+] or [-] button to reset the two hour timeout period.

### Entering ear-plug mode (Fig 5, Fig 6)

**Warning! Do not use the headset in ear-plug mode without properly fitted earplugs under the earcups, as the increase in audio volume may reach an unsafe level.**

The ear-plug mode increases the volumes of ambient sound and the external input by about 6 dB. It is intended to be used only when properly fitted ear-plugs are used under the headset.

Fig 5: When the headset is off, press and hold the [+] button until a voice says "power on". Keep pressing a few seconds until a voice confirms "ear-plug mode".

Fig 6: When the headset is on, press and hold the [+] button until a voice says "power off". Keep pressing a few seconds until a voice confirms "ear-plug mode". It takes approximately 5 seconds to enter "ear-plug mode".

The ear-plug mode is turned off by turning the headset off and back on again.

### Adjusting volume (Fig 3)

Press [+] or [-] to adjust the volume of the ambient/environmental listening. There are four level settings as well as the ability to turn the ambient/environmental listening off. The max settings are confirmed by a beep. Ambient/Environmental listening off mode is confirmed by a voice message.

### Face-To-Face communication via NIB technology

NIB enables face-to-face communication within close range in noisy environments.

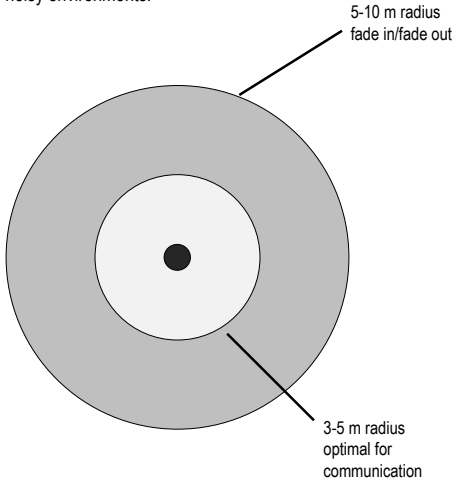

The NIB technology enables wireless communication within a 10 m radius. Full duplex communication for up to four people within this perimeter.

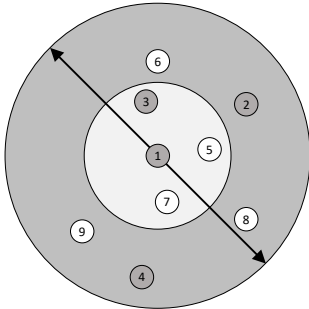

In noisy environments, simply walk close to the person you wish to talk to. The NIB technology will softly fade in and out (5-10 m radius) and allow communication with people who are close. Stay within a 3-5 m radius for optimal communication signal.

When the four, full duplex transmitting channels are busy (1-4), other users can still listen but are not able to transmit (5-9). The upper limit of listeners is the number of people fitted into the radius of 10 m rather than what the technology permits.

**NOTE:** When more than four users attempt to transmit via NIB, the 5th user and beyond attempting to transmit will hear beeps, indicating that the outgoing communication did not transmit.

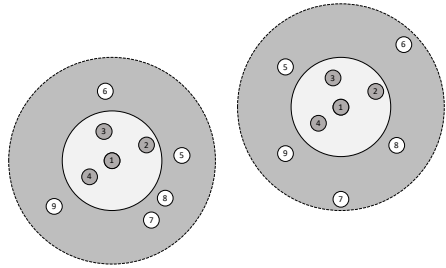

Which NIB group you belong to depends on where you and the other NIB headsets are located.

NIB operates when the environmental noise level exceeds approx. 80 dB and when the noise is continuous for approx. 1 second.

NIB also operates in less than 80 dB if the user presses the PTT in either PTT mode or VOX mode.

#### Activating NIB (Fig 7)

Quickly double pressing the PTT will toggle between NIB PTT ON/NIB OFF/NIB VOX ON.

Pressing and holding the NIB PTT button allows for communications within the 10 m radius when in NIB VOX ON mode and NIB PTT ON mode.

**NIB VOX ON** - In this mode, high levels of noise will activate the NIB radio and allow VOX communications for up to four users. Pressing the PTT button in VOX ON mode also allows for communication in quiet.

When the headset operates in an environment with intermittent noise, noise can activate NIB VOX repeatedly. In this situation, you can use NIB PTT ON.

**NIB PTT ON** - In this mode, the PTT button must be pressed to transmit.

**NIB OFF** - This mode TURNS OFF the NIB radio. In NIB OFF, no RF signal is being emitted from the NIB radio.

#### Push-To-Talk for NIB (Fig 8)

Press and hold the PTT button on the left cup to transmit on the NIB radio.

#### Entering the Menu (Fig 4)

1. Press and hold the [+] and [-] buttons to enter the menu. A voice will confirm.
2. Press the [-] button briefly to toggle through the menu. The menu steps are listed below.
3. Use the [+] button to change the setting and, if applicable, toggle through the available settings. A voice message confirms each step, followed by the current setting. Changes are also confirmed by a voice message. After a few seconds of no activity, the menu returns to volume mode. By pressing [+] and [-], the volume setting can be instantly reached at any stage of the menu.

### Ambient/Environmental listening mode

The ambient/environmental listening mode is available in classic mode and advanced mode. Classic mode allows you to adjust the volume in four steps by increasing or decreasing the sound level of the ambient/environmental listening. Advanced mode includes four preset settings optimized for different sound profiles.

Setting	Desired situation for use
Advanced mode 1 (Comfort)	For comfort in a very noisy environment.
Advanced mode 2 (Conversation)	For a natural audio experience where protection against sudden noises is necessary.
Advanced mode 3 (Patrolling)	For high situational awareness when walking in a low noise environment.
Advanced mode 4 (Overwatch)	For powerful situational awareness in a quiet environment.

### Battery

Choose the type of battery you are using in your headset, alkaline or rechargeable.

### Wireless input

1. Follow the user instruction for the 3M™ PELTOR™ TEP-LOOP-\* to set up the neckloop.
2. Enter the headset menu to adjust the wireless input and the sensitivity to correspond to the connected neckloop. Choose Off/Low/Medium/High.
3. Adjust the volume on the external radio if needed.

**NOTE:** The volume may differ depending on the distance between the headset and the neckloop.

### Wired input

Adjust the wired input and sensitivity to correspond to the wired device. Choose Low/High.

### Balance

The balance setting adjusts the volume balance between the right and the left ear. There are seven level settings: Center, Left 1, Left 2, Max left, Max right, Right 2, Right 1.

### Warning signals

The warning signal setting disables/enables the warning signals "low battery" and "automatic power off". When switched off, none of these warning signals will be heard.

### Automatic power off

The automatic power off setting disables/enables the automatic power off function.

### NIB frequency

For North America, Australia and New Zealand the frequency for NIB is 915 MHZ.

For Europe the frequency for NIB is 864 MHZ.

Choose the NIB frequency, 864 MHZ (EU) or 915 MHZ (NA, ANZ). Press [+] to select, and press and hold [+] to confirm your selection.

**NOTE:** Make sure that you are using the approved frequency for the region you are operating in.

### Factory reset

Resets all menu settings to the factory default values. This setting needs to be confirmed by pressing [+] when the voice says "confirm factory reset".

### TROUBLESHOOTING FOR NIB

Problem	Possible Causes	Suggestion
The headset beeps when transmitting.	NIB channel busy by four people.	Wait for an available spot.
The headset beeps when transmitting.	No other headset in the perimeter.	Make sure there is another headset in use in the perimeter.
Can't hear or communicate with others.	You are not using the correct NIB frequency for the region you are operating in.	Choose the correct NIB frequency in the menu. See NIB frequency.
Can't hear or communicate with others.	NIB is not activated.	Toggle between the different modes with the PTT button. See Activating NIB.

### CLEANING AND MAINTENANCE

Use a cloth wetted with soap and warm water to clean the outer shells, headband and ear cushions.

**NOTE:** Do NOT immerse the hearing protector in water.

If the hearing protector gets wet from rain or sweat, turn the earmuffs outwards, remove the ear cushions and foam liners, and allow to dry before reassembly. The ear cushions and foam liners may deteriorate with use and should be examined at regular intervals for cracking or other damage. When used regularly, 3M recommends replacing the foam liners and ear cushions at least twice a year to maintain consistent attenuation, hygiene, and comfort. This is also suggested by CSA. If an ear cushion is damaged, it should be replaced. See Spare Parts Section below.

### REMOVING AND REPLACING THE EAR CUSHIONS

- F:1 To remove the ear cushion, slide your fingers under the inside edge of the ear cushion and firmly pull straight out.  
 F:2 Remove existing liner(s) and insert new foam liner(s).  
 F:3 Fit one side of the ear cushion into the groove of the earcup and then press on the opposite side until the ear cushion snaps in place.

### APPLYING MIKE PROTECTOR TAPE

To protect the boom speech microphone from humidity and dirt, use microphone protector HYM1000. For attaching the protector. **(Fig G)**

- G:1 Use a pair of scissors to cut 100 mm of mike protector tape. Remove the protective paper.

G:2 Place the microphone in the end of the tap as shown in the picture.

G:3 Fold the protector tape and make sure that the microphone is covered.

G:4 Press tightly to seal the protector tape.

G:5 The microphone is now ready to use.

## SPARE PARTS AND ACCESSORIES

3M™ PELTOR™ HY68 SV Hygiene kit

Replaceable hygiene kit. Replace at least twice a year to ensure constant attenuation, hygiene and comfort.

3M™ PELTOR™ HY80A Gel cushion hygiene kit

Replaceable hygiene kit. Replace at least twice a year to ensure constant attenuation, hygiene and comfort.

3M™ PELTOR™ HY100A Single-use protectors

Single-use protector that is easy to fit to the ear cushions.

3M™ PELTOR™ MT73 Waterproof microphone

Waterproof dynamic speech microphone.

3M™ PELTOR™ M171/2 Windshield for microphone

3M™ PELTOR™ HYM1000 Microphone protector

Moisture- and wind-resistant tape that protects the speech microphone.

3M™ PELTOR™ M60/2 Wind protection for the surrounding

microphones

## FCC AND IC INFORMATION

This device complies with part 15 of the FCC rules. Operation is subject to the following two conditions: (1) This device may not cause harmful interference, and (2) this device must accept any interference received, including interference that may cause undesirable operation.

This device contains licence-exempt transmitter(s)/receiver(s) that comply with Innovation, Science and Economic Development Canada's licence-exempt RSS(s). Operation is subject to the following two conditions: This device may not cause interference. This device must accept any interference, including interference that may cause undesired operation of the device.

**NOTE:** This device has been tested and found to comply with the limits for a Class B digital device, pursuant to part 15 of the FCC rules. These limits are designed to provide reasonable protection against harmful interference in a residential installation. This device generates, uses and can radiate radio frequency energy and, if not installed and used in accordance with the instructions, may cause harmful interference to radio communications. However, there is no guarantee that interference will not occur in a particular installation. If this device does cause harmful interference, which can be determined by turning the device off and on, the user is encouraged to try to correct the interference by one or more of the following measures:

- Reorient or relocate the receiving antenna.
- Increase the separation distance between the two interfering devices.
- Consult 3M Technical Services.

CAN ICES-3 (B)/NMB-3(B)

## WARRANTY AND LIMITATION OF LIABILITY

**WARRANTY:** In the event any 3M Personal Safety Division product is found to be defective in material, workmanship, or not in conformity with any express warranty for a specific purpose, 3M's only obligation and your exclusive remedy shall be at 3M's option, to repair, replace or refund the purchase price of such parts or products upon timely notification of the issue by you and substantiation that the product has been stored, maintained and used in accordance with 3M's written instructions.

**EXCEPT WHERE PROHIBITED BY LAW, THIS WARRANTY IS EXCLUSIVE AND IS IN LIEU OF ANY EXPRESS OR IMPLIED WARRANTY OF MERCHANTABILITY, FITNESS FOR A PARTICULAR PURPOSE OR OTHER WARRANTY OF QUALITY, OR THOSE ARISING FROM A COURSE OF DEALING, CUSTOM OR USAGE OF TRADE, EXCEPT OF TITLE AND AGAINST PATENT INFRINGEMENT.** 3M has no obligation under this warranty with respect to any product that has failed due to inadequate or improper storage, handling, or maintenance; failure to follow product instructions; or alteration or damage to the product caused by accident, neglect, or misuse.

**LIMITATION OF LIABILITY:** EXCEPT WHERE PROHIBITED BY LAW, IN NO EVENT SHALL 3M BE LIABLE FOR ANY DIRECT, INDIRECT, SPECIAL, INCIDENTAL OR CONSEQUENTIAL LOSS OR DAMAGES (INCLUDING LOST PROFITS) ARISING FROM THIS PRODUCT, REGARDLESS OF THE LEGAL THEORY ASSERTED. THE REMEDIES SET FORTH HEREIN ARE EXCLUSIVE.

**NO MODIFICATION:** Modifications to this device shall not be made without the written consent of 3M Company. Unauthorized modifications may void the warranty and the user's authority to operate the device.

### NOTE:

- Do not mix old and new batteries.
- Do not mix alkaline, standard, or rechargeable batteries.
- To properly dispose of the battery, follow local solid waste disposal regulations.
- Only use AAA non-rechargeable or NiMH rechargeable (as applicable) batteries.



This portable device with its antenna complies with FCC/IC RF Exposure limits for general population / uncontrolled exposure. The antenna used for this device must not be co-located or operating in conjunction with any other antenna or transmitter. Changes or modifications to the equipment not expressly approved by the party responsible for compliance could void the user's authority to operate the equipment.

## 1. Headband/ARC Helmet Attachment Conversion Instructions

1. From headband (1-a) to ARC helmet attachment (1-b).

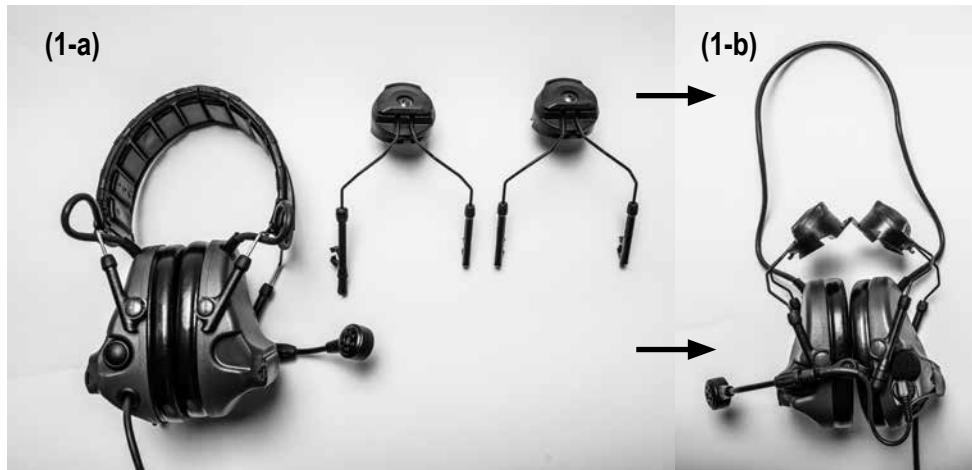

1.1 Unclip the rubber headband clips as shown in figure 1.1-a and 1.1-b. Pull the clip out until open. Repeat for the opposite clip.

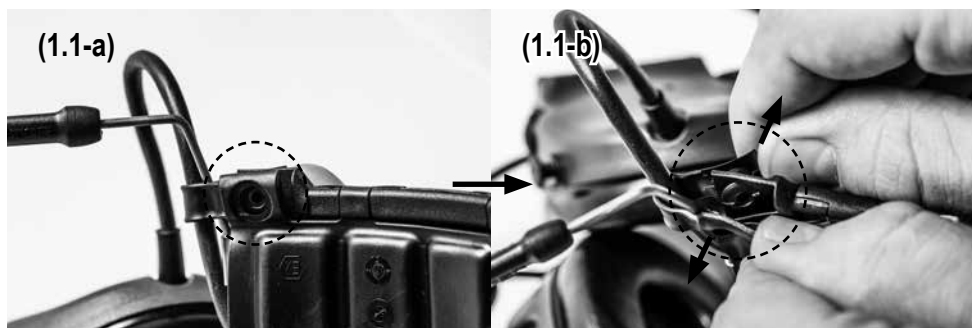

1.2 Unfold the rubber band by pulling out the ridge attachments one by one as shown in figure 1.2-a, 1.2-b and 1.2-c.

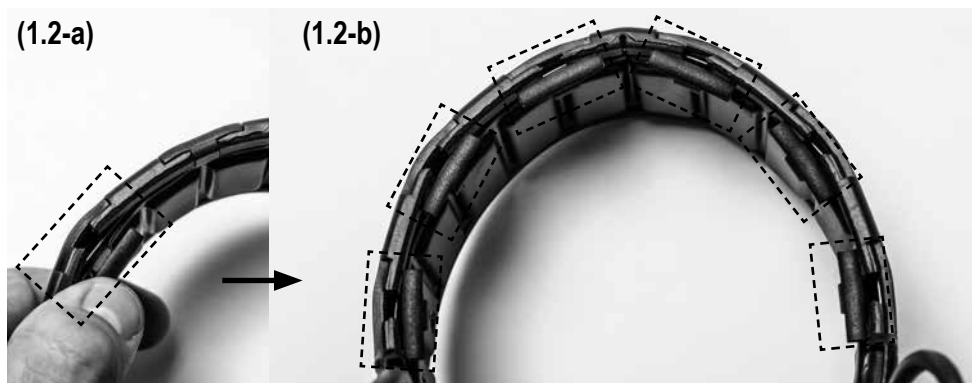

(1.2-c)



1.3 Remove the jacket.

(1.3-a)



(1.3-b)



1.4 Rotate the right cup 90 degrees (the one without the boom microphone) to detach the earcup arm guide as shown in figure 1.4-a, 1.4-b and 1.4-c. Mild force is required.

(1.4-a)

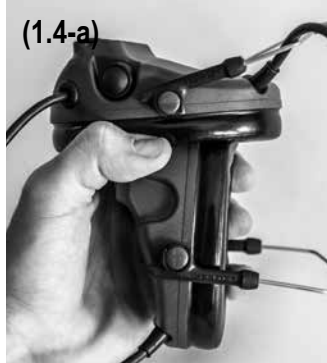

(1.4-b)



(1.4-c)

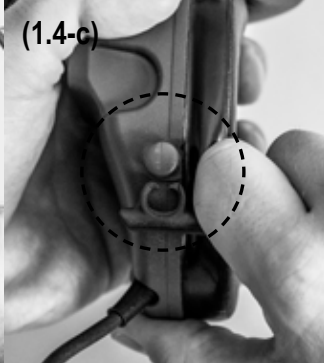



Repeat step 1.4 for the other guide, and remove the cup. At this stage the earcup should look like in figure 1.4-d.

(1.4-d)



1.5 Detach the boom microphone connector from the connector jack on the left cup as shown in figure 1.5-a and 1.5-b.

(1.5-a)



(1.5-b)



1.6 Rotate the left cup 90 degrees to detach the earcup arm guide as shown in figure 1.6-a, 1.6-b and 1.6-c. Mild force is required.

(1.6-a)



(1.6-b)



(1.6-c)



Repeat step 1.6 for the other guide, and remove the cup. At this stage the earcups should look like in figure 1.6-d.



1.7 Rotate the boom microphone earcup arm guide 90 degrees to make sure it detaches with relative ease, and remove the boom microphone earcup arm guide as shown in figure 1.7-a and 1.7-b. **NOTE:** Make sure you rotate the boom microphone earcup arm guide as shown in the figures, because of the earcup arm guide lock when it is positioned in place.

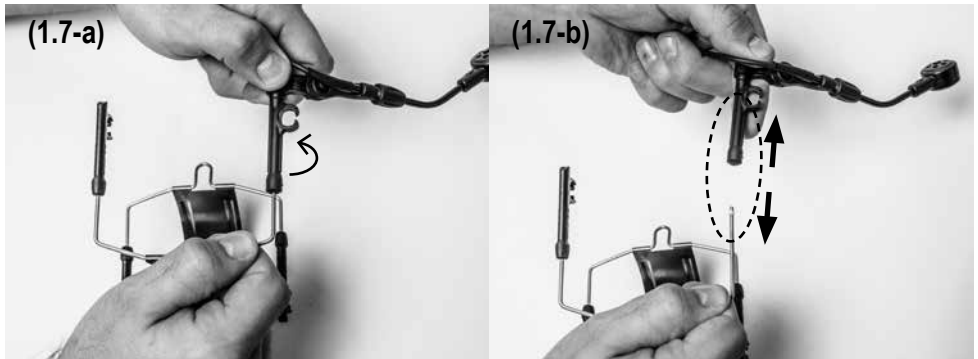

Remove the existing boom microphone earcup arm guide on the helmet attachment by rotating it 90 degrees to make sure it detaches with relative ease, and remove the boom microphone earcup arm guide from the helmet attachment as shown in figure 1.7-c and 1.7-d. **NOTE:** There is only one boom microphone earcup arm guide on the helmet attachment.

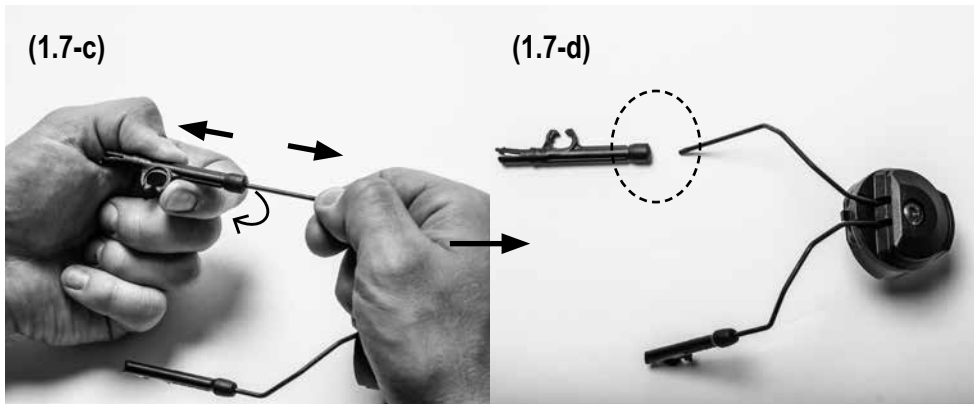



1.8 Install the boom microphone with the earcup arm guide on the helmet attachment as shown in figure 1.8-a and 1.8-b. Make sure you align the boom microphone earcup arm guide with the wire as shown in figure 1.8-a to make sure it fits with relative ease.

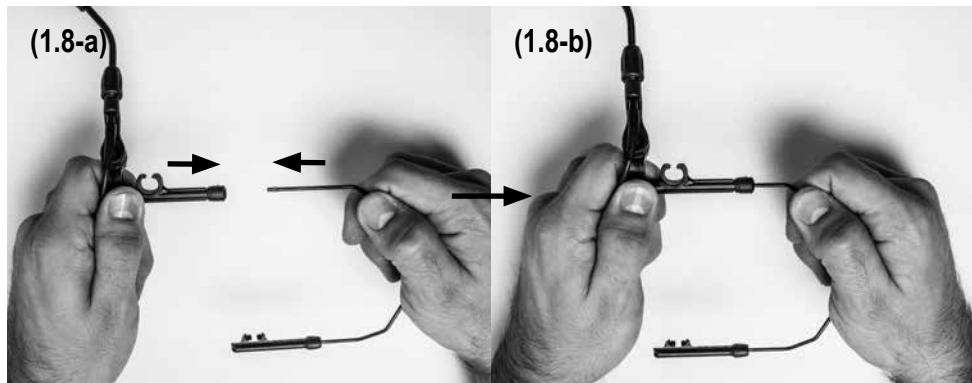

1.9 Install the helmet attachment with the boom microphone on the left earcup (the earcup with the boom microphone connector jack). First rotate the left cup to attach the earcup arm guide as shown in figure 1.9-a and 1.9-b. Force will be required. **NOTE:** Push or pull the earcup arm guide on the earcup. Choose the method that suits you the best. If you have trouble attaching, the use of a gripping tool may be helpful.

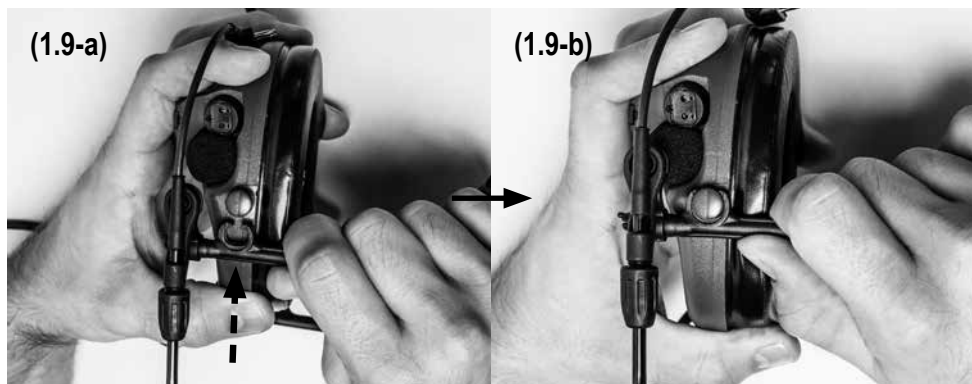

1.10 Rotate the boom microphone earcup arm guide in position, and install the boom microphone connector to the earcup connector jack on the left earcup as shown in figure 1.10-a and 1.10-b.

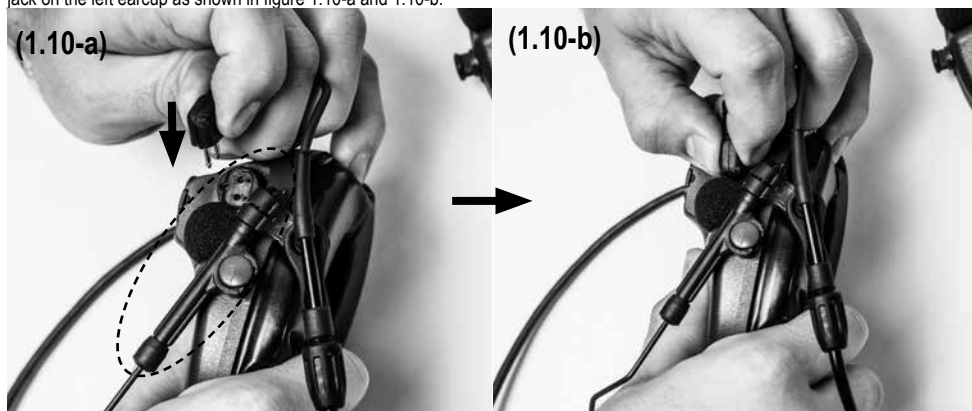

1.11 Repeat step 1.9 for the other guide, and fully attach the left cup. At this stage the earcups should look like in figure 1.11.

(1.11)



1.12 Attach the other helmet attachment to the right earcup as shown in figure 1.12-a and 1.12-b. Force will be required. **NOTE:** Push or pull the earcup arm guide on the earcup as shown in figure 1.9 or 1.12. Choose the method that suits you the best. If you have trouble attaching, the use of a gripping tool may be helpful.

(1.12-a)

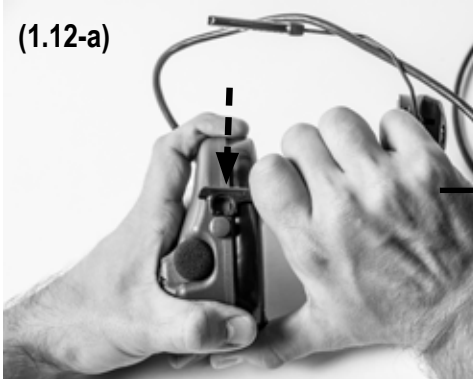

(1.12-b)



Repeat step 1.12 for the other guide, and fully attach the right earcup. Upon successful installment the earcups should look like in figure 1.12-c.

(1.12-c)



## 2. ARC Helmet Attachment/Headband Conversion Instructions

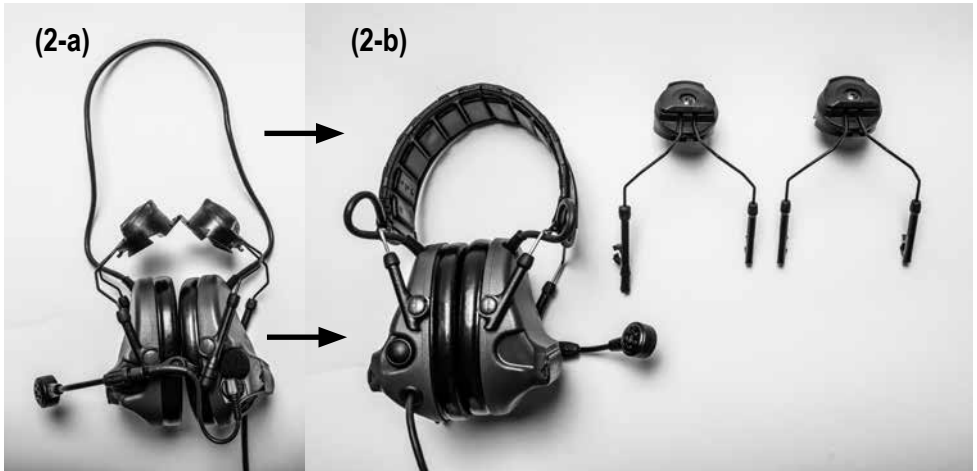

2.1 Rotate the right earcup (the one without the boom microphone) and detach the earcup arm guide as shown in figure 2.1-a and 2.1-b. Mild force is required. Repeat step 2.1 for the other guide, and the helmet attachment will be removed. At this stage the earcup should look like in figure 2.1-c.

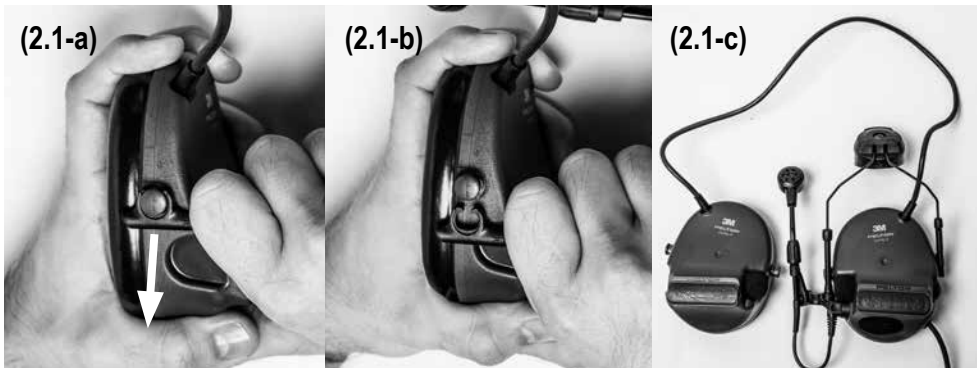

2.2 Detach the boom microphone connector from the connector jack on the left cup as shown in figure 2.2-a and 2.2-b.

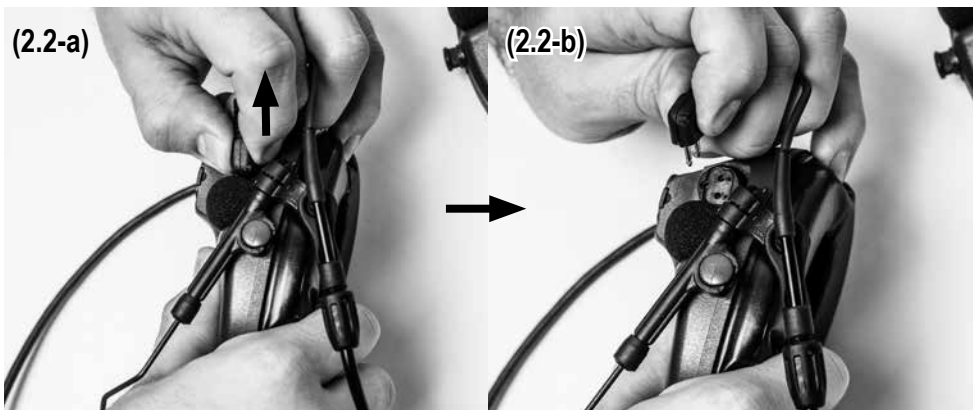

2.3 Rotate the left earcup and detach the boom microphone earcup arm guide as shown in figures 2.3-a and 2.3-b. Mild force is required.

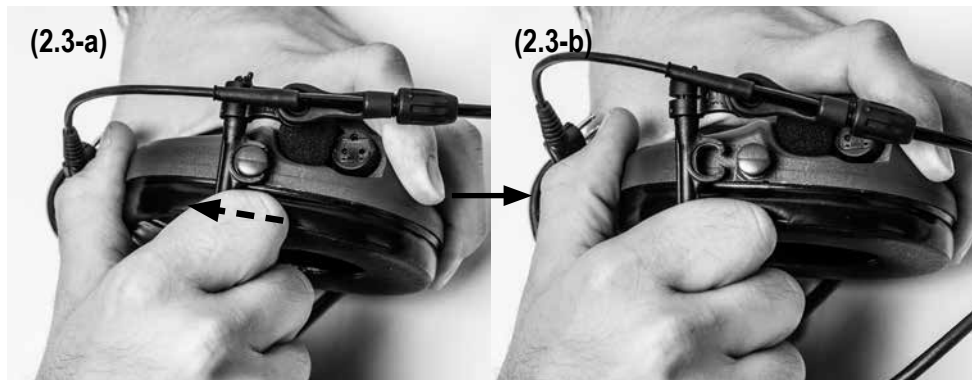

Repeat step 2.3 for the other guide, and the helmet attachment will be removed. At this stage the earcups should look like in figure 2.3-c.



2.4 Rotate the boom microphone earcup arm guide and align it so it releases with relative ease from the helmet attachment as shown in figure 2.4-a and 2.4-b. **NOTE:** Make sure you rotate the boom microphone earcup arm guide as shown in the figures, because of the earcup arm guide lock when positioned in place.

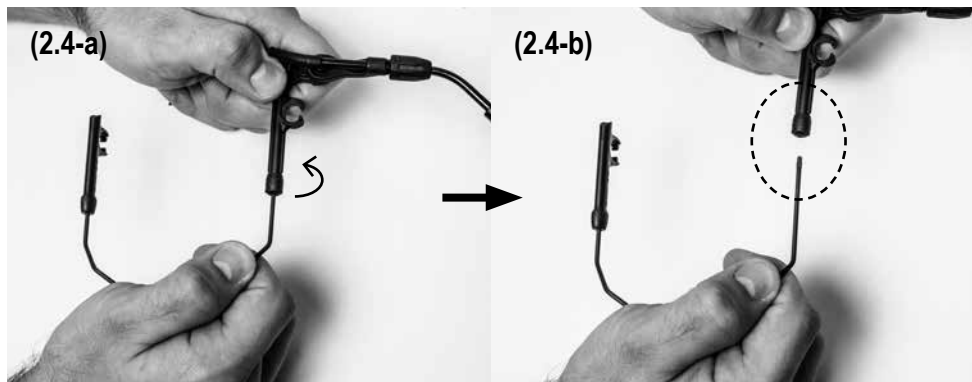

2.5 Attach the boom microphone arm guide on the headband by rotating the arm guide and align it so it fits with relative ease as shown in figure 2.5-a and 2.5-b. **NOTE:** Make sure you rotate the boom microphone earcup arm guide as shown in the figures, because of the earcup arm guide lock when positioned in place.

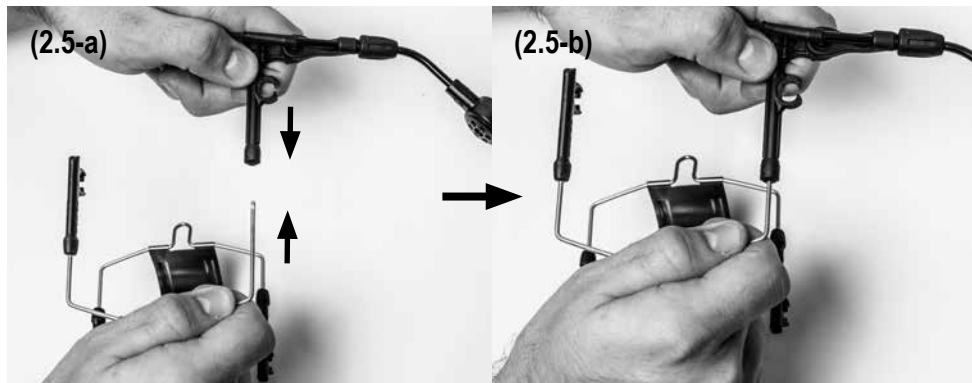

2.6 Install the headband with the boom microphone earcup arm guide on the left earcup. First rotate the left cup to install the earcup arm guide as shown in figure 2.6-a and 2.6-b. Force will be required. **NOTE:** The boom microphone earcup arm guide should be installed mirrored to the other earcup arm guides to avoid conflict with the boom microphone connector jack.

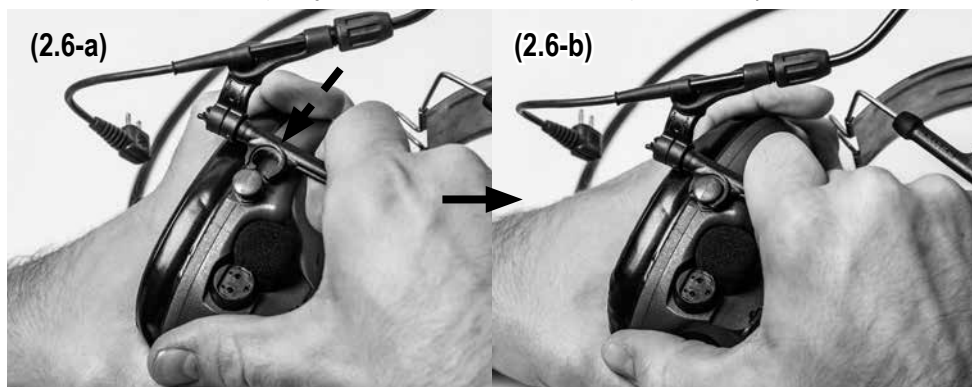

2.7 Rotate the boom microphone earcup arm guide in position, and install the boom microphone connector to the earcup connector jack on the left earcup as shown in figure 2.7-a and 2.7-b.

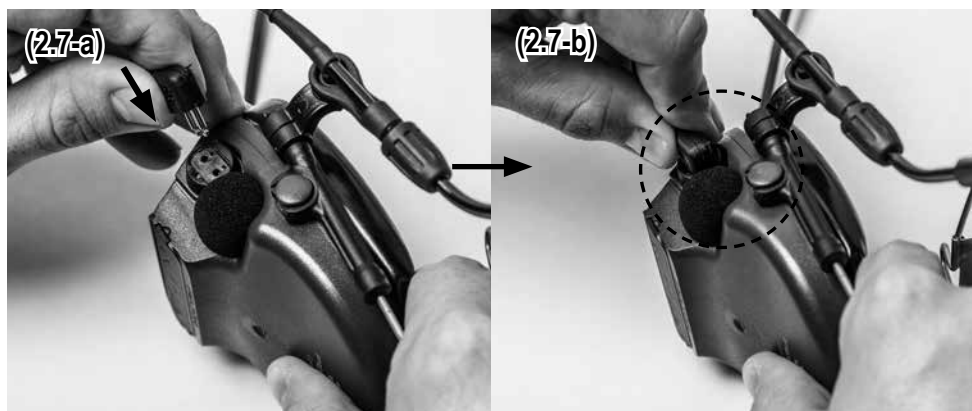



Repeat step 2.7 for the other guide, and fully attach the left cup to the headband. At this stage the earcups should look like in figure 2.7-c.

(2.7-c)



2.8 Attach the right earcup to the headband as shown in figure 2.8-a and 2.8-b. Force will be required. **NOTE:** Push or pull the earcup arm guide on the earcup as shown in figure 2.6. or 2.8. Choose the method that suits you the best. If you have trouble attaching, the use of a gripping tool may be helpful.

(2.8-a)



(2.8-b)



Repeat step 2.8 for the other guide, and fully attach the right earcup. Upon successful installment the earcups should look like in figure 2.8-c and 2.8-d.

(2.8-c)



(2.8-d)



2.9 Adjust the headband cable on a loop that faces the back of the headset as shown in figure 2.9-a to prepare yourself for the headband assembly. Slide the open plastic band cover under the metallic band as shown in figure 2.9-b, making sure that the cable groove faces the front of the headset.

(2.9-a)



(2.9-b)

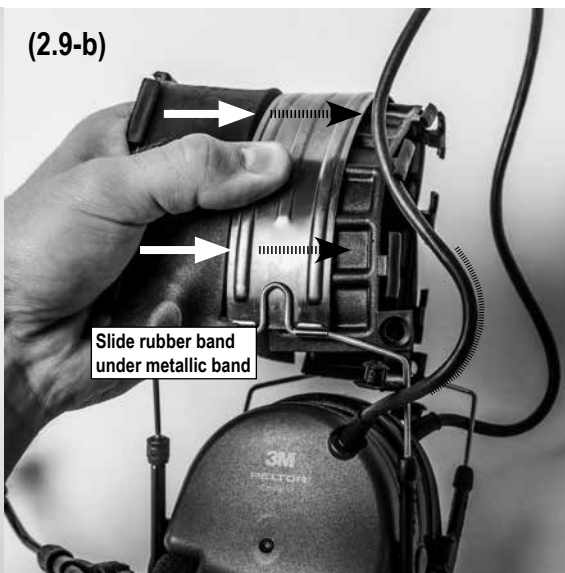

2.10 Run the headband cable in the rubber band groove and close the rubber band as shown in figure 2.10-a by clipping the rubber band ridges in figure 2.10-b.

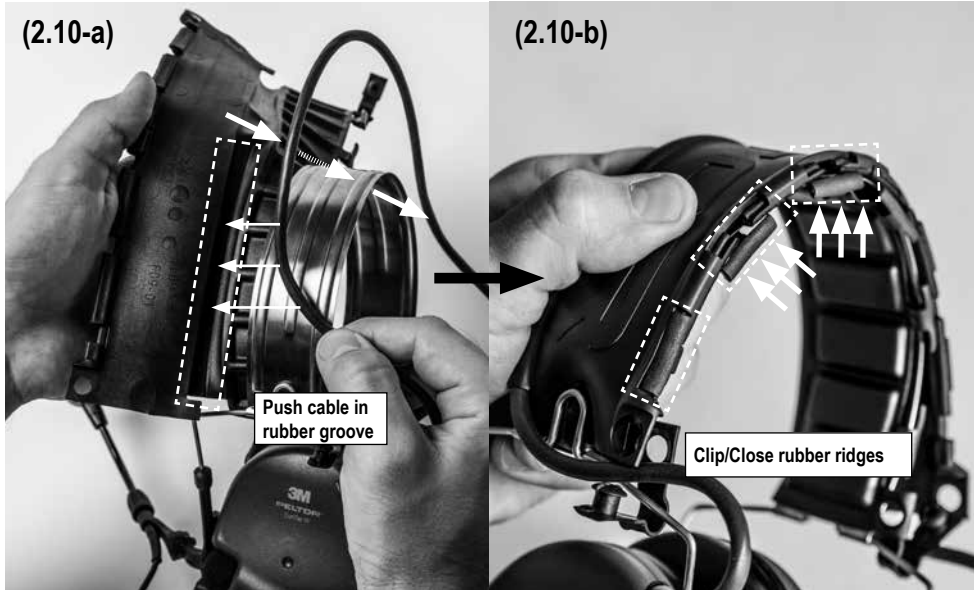

2.11 Continue to clip all ridges (figure 2.11-a), while making sure the cable is bedded in the plastic groove shown in figure 2.11-b. Make sure all the ridges are clipped, the cable is fully bedded in the groove, and cable loops are made on both sides of the headband to allow stress relief as seen in figure 2.11-c.

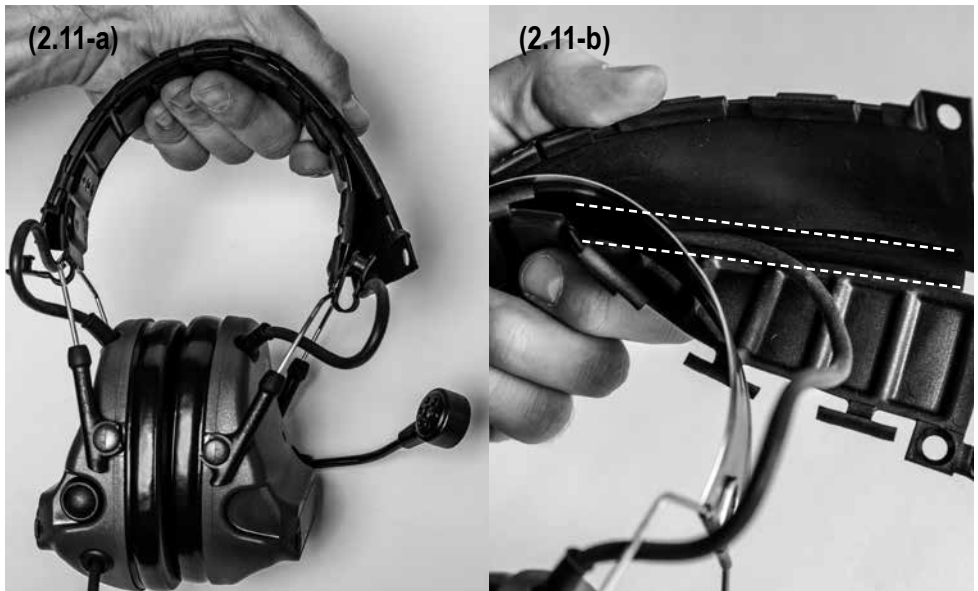



(2.11-c)



2.12 Run the end of the cable loops from figure 2.12-c in the two headband clips on each side of the headband, then clip them as shown in figures 2.12-a and 2.12-b.

(2.12-a)



(2.12-b)

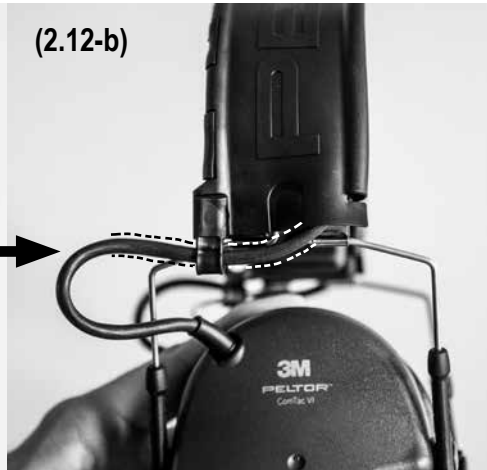

2.13 Pressing on the headband as shown in figure 2.13-a, pull the wire loop of the headband from under the rubber piece, then run the rubber piece under the wire loop (figure 2.13-b). This may require some pushing force and caution to prevent rubber jacket damage. Repeat for both sides of the headband until complete (figures 2.13-c and 2.13-d).

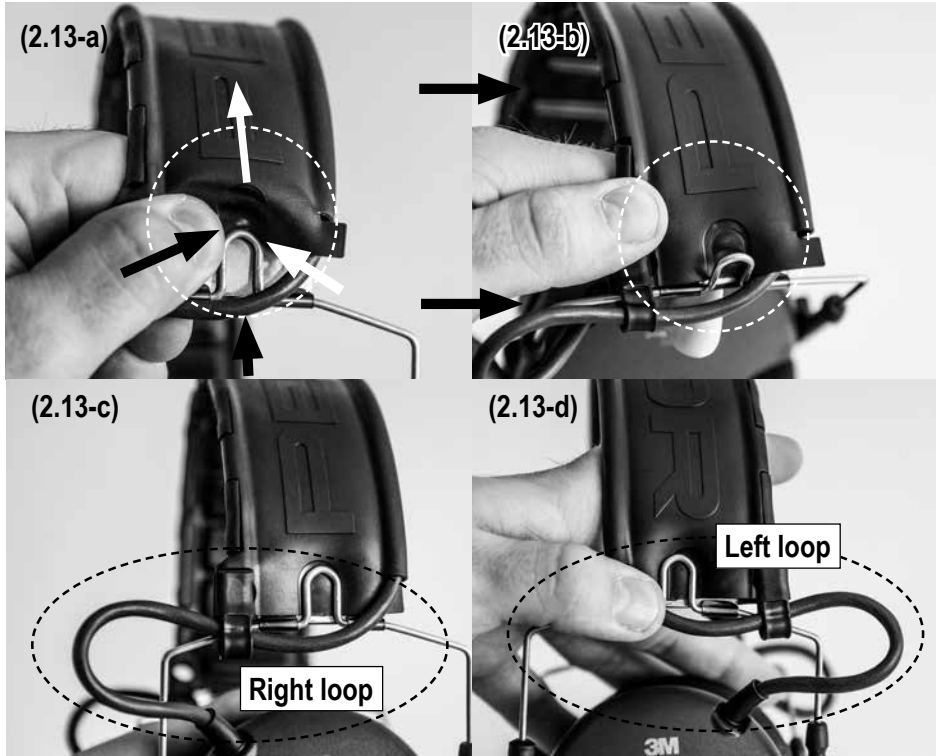

2.14 Inspect the headband converted headset to make sure that everything has been assembled properly. The headband cable should be looped in between the headband guides as shown in figure 2.14-a. You should be able to read the PELTOR letters when the headset is placed as in figure 2.14-b. If the converted headset doesn't look as shown in figures 2.14-a and 2.14-b, retrace your steps and redo the assembly. The Headband to Helmet Attachment section gives detailed instructions on how to remove the headband guides which you may need to do to correct the assembly of this section.



### 3M™ PELTOR™ ComTac™ VI NIB Headset MT20H682\*\*-\*\*N\*\*

#### INTRODUCCIÓN

¡Felicidades y gracias por elegir soluciones de comunicación 3M™ PELTOR™! ¡Bienvenido a la siguiente generación de comunicación protectora!

#### USO PREVISTO

Estos auriculares 3M™ PELTOR™ tienen por objeto proporcionar protección contra niveles de ruido dañinos y sonidos fuertes, al mismo tiempo que permite al usuario escuchar el entorno con micrófonos ambientales, escuchar dispositivos de comunicación conectados y la comunicación directa con tecnología NIB (Natural Interaction Behaviour = comportamiento de interacción natural) en niveles altos de ruido de régimen permanente. Todos los usuarios deben leer y comprender las instrucciones de empleo proporcionadas y estar familiarizados con el uso de este aparato.

#### ¡IMPORTANTE!

Antes de usar el aparato, el usuario debe leer, comprender y observar toda la información de seguridad de estas instrucciones. Conservar estas instrucciones para referencia futura. Para más información y consultas, ponerse en contacto con el servicio técnico de 3M (los datos de contacto están en la última página).



#### ¡ADVERTENCIA!

Este protector auditivo ayuda a reducir la exposición a ruido peligroso y otros sonidos fuertes. Si la protección auditiva se usa incorrectamente o si no se usa siempre que se está expuesto a ruido peligroso, existe riesgo de pérdida auditiva o lesiones en el oído. Para el uso correcto, consultar con el supervisor, el manual de instrucciones, o llamar al servicio técnico de 3M. Si el oído parece atenuado o si se oye un pitido o zumbido durante o después de la exposición al ruido (incluso disparos), o si por cualquier otro motivo se sospecha la existencia de un problema auditivo, abandonar inmediatamente el lugar ruidoso y consultar a un médico o al supervisor.

#### La inobservancia de estas instrucciones comporta riesgo de daños personales y peligro de muerte:

- Escuchar música u otra comunicación de audio puede reducir la percepción de la situación y la capacidad de escuchar señales de advertencia. Permanecer alerta y regular el volumen de audio al nivel más bajo aceptable. El uso de la función de entretenimiento puede hacer que empeore la audibilidad de señales de advertencia en un lugar de trabajo específico.
- Para reducir los riesgos de incendio y explosión, no usar este producto en atmósferas potencialmente explosivas.

#### La inobservancia de estas instrucciones puede reducir la protección proporcionada por los auriculares y comporta riesgo de pérdida auditiva:

- 3M recomienda encarecidamente probar el encaje de los protectores auditivos. Si se usa el índice de reducción de ruido (NRR) para estimar una protección típica en lugar de

trabajo, 3M recomienda bajar el valor de reducción en un 50 % o según la normativa aplicable.

- Asegurar que el protector auditivo se seleccione, encaje, ajuste y mantenga de forma correcta. Un encaje inadecuado de este aparato reducirá su eficacia atenuadora de ruido. Consultar las instrucciones adjuntas para un encaje adecuado.
- Inspeccionar el producto cuidadosamente antes de cada uso. Si el protector auditivo se daña, elegir un protector auditivo en perfecto estado o evitar el entorno ruidoso.
- Si es necesario usar equipo de protección individual adicional (p. ej., gafas protectoras, máscaras respiratorias, etc.), usar patillas o cintas flexibles de perfil bajo para minimizar la interferencia con las almohadillas de los auriculares. Quitar todos los artículos innecesarios (p. ej., cabello, sombrero, joyas, audífonos, cubiertas higiénicas, etc.) que puedan interferir con el sello de las almohadillas de los auriculares y reducir la protección de la misma.
- No doblar ni cambiar la forma de la diadema o el arnés de nuca, y procurar que haya fuerza suficiente para retener los auriculares firmemente colocada.
- Los auriculares, y especialmente las almohadillas, pueden deteriorarse con el uso y deben revisarse con frecuencia para ver si tienen grietas y fugas, por ejemplo. Cuando los auriculares se usa regularmente, cambiar las almohadillas y los revestimientos de espuma por lo menos dos veces al año para mantener una atenuación, higiene y comodidad constantes.
- La salida del circuito de audio eléctrico de este protector auditivo puede exceder el nivel sonoro límite diario. Regular el volumen de audio al nivel más bajo aceptable.
- Cuando se utilice la versión de arnés de nuca, comprobar que el cable de entrada externa se coloque correctamente para evitar una posible reducción de la atenuación sonora y la protección auditiva. Ver las figuras D:9 y D:10.
- No usar los auriculares en modo de tapón auditivo sin tener tapones auditivos correctamente colocados bajo las copas, dado que el aumento del volumen de audio puede alcanzar un nivel poco seguro.

#### PRECAUCIÓN:

- Riesgo de explosión si las pilas se sustituyen por unas de tipo incorrecto.
- Para entornos ruidosos en que predominan frecuencias de menos de 500 Hz debería usarse el nivel de ruido ambiental con ponderación C.
- Usar siempre repuestos 3M específicos de producto. El uso de repuestos no autorizados puede reducir la protección que proporciona este producto.

#### NOTA:

- Este protector auditivo, cuando se usa según el manual de instrucciones, ayuda a reducir la exposición a ruidos continuos como ruidos industriales, ruido de vehículos y aviones, y ruidos impulsivos fuertes como disparos. Es difícil pronosticar la protección auditiva necesaria o real obtenida durante la exposición a ruidos impulsivos. Para el ruido de disparo, afectan al rendimiento factores como el tipo de arma, el número de tiros, la selección correcta, la

colocación y uso de protector auditivo, el cuidado adecuado del protector auditivo y otras variables. Para más información sobre protección auditiva contra ruido impulsivo, visitar [www.3M.com/hearing](http://www.3M.com/hearing).

- Aunque es posible recomendar protectores auditivos para protección contra los efectos dañinos del ruido impulsivo, el índice de reducción de ruido (NRR) se basa en la atenuación del ruido continuo y podría no ser un indicador preciso de la protección posible contra ruido impulsivo como disparos de armas de fuego (redacción requerida por EPA).
- Intervalo de temperaturas de funcionamiento:  
Entre  $-20\text{ }^{\circ}\text{C}$  y  $55\text{ }^{\circ}\text{C}$
- Intervalo de temperaturas de almacenaje:  
Entre  $-20\text{ }^{\circ}\text{C}$  y  $55\text{ }^{\circ}\text{C}$
- Peso del protector auditivo: MT20H682FB-\*\*N\*\* = 351 g,  
MT20H682BB-\*\*N\*\* = 313 g,  
MT20H682FB-\*\*N\*\*\*(HY80) = 390 g,  
MT20H682BB-\*\*N\*\*\*(HY80) = 324 g
- Tiempo de caducidad: 5 años excepto las pilas.

## ATENUACIÓN EN LABORATORIO

**¡ADVERTENCIA! 3M recomienda encarecidamente probar el encaje de los protectores auditivos. Si se usa NRR para estimar una protección típica en lugar de trabajo, 3M recomienda bajar el valor de reducción en un 50 % o según la normativa aplicable.**

### Explicación de las tablas de atenuación:

ANSI S3.19-1974

- A:1 Frecuencia (Hz)  
A:2 Atenuación media (dB)  
A:3 Desviación normal (dB)

El nivel de ruido que entra en el oído de una persona cuando se usa un protector auditivo tal como está indicado es muy aproximado a la diferencia entre el nivel de ruido ambiental con ponderación A y el valor NRR.

Ejemplo:

1. El nivel de ruido ambiental medido en el oído es de 92 dB(A).
2. El valor NRR es de 20 decibelios (dB).
3. El nivel de ruido que entra en el oído es aproximadamente igual a 72 dB(A).

## COMPONENTES

- C:1 Diadema plegable  
C:2 Brazo de soporte de copa  
C:3 Guía de brazo de copa/fijaciones de dos puntos  
C:4 Copa  
C:5 Tapa de pilas  
C:6 Micrófono ambiental o escucha ambiental  
C:7 Placa amortiguadora  
C:8 Almohadilla  
C:9 Cable de entrada externa (sólo en modelos específicos)  
C:10 Micrófono de habla (sólo en modelos específicos)  
C:11 Arnés de nuca  
C:12 Entrada de micrófono de habla (J22) (sólo en modelos específicos)  
C:13 Botón [-] en teclado  
C:14 Botón [+] en teclado  
C:15 Botón de NIB PTT, presionar para hablar

## INSTRUCCIONES DE COLOCACIÓN

### Diadema

- D:1 Deslizar las copas e inclinar hacia fuera la parte superior de la carcasa para que el cable quede en el exterior de la diadema.  
D:2 Ajustar la altura de las copas, moviéndolas hacia arriba y abajo, manteniendo inmóvil la diadema.  
D:3 La diadema debe atravesar la parte superior de la cabeza, tal como se muestra, y aguantar el peso de los auriculares.

### Arnés de nuca



- D:4 Ponerse el casco y fijar el barbiquejo con firmeza. Sujetar los auriculares frente a la cabeza, con el arnés de nuca por debajo de las almohadillas y hacia sí mismo.  
D:5 Colocar los auriculares sobre la cabeza y detrás de la nuca.  
D:6 Pasar las copas por debajo del casco y colocarlas sobre las orejas.

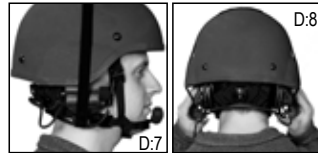

- D:7 Colocar las correas acoplables de los auriculares sobre el casco y unir las al asegurar que las almohadillas permanezcan sobre las orejas, sujetadas por la diadema. La diadema debe atravesar la parte superior del casco.  
D:8 Ajustar las almohadillas sobre las orejas, a la posición necesaria.

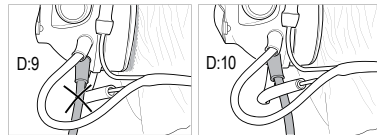

- D:9-D:10 **IMPORTANTE:** Colocar el cable de entrada externa en el interior del arnés de nuca, como en la figura D:10, y asegurar que se obtiene un sellado adecuado alrededor de las orejas.

## Fijación de casco

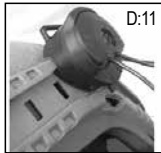

D:11 Insertar el borde inferior de la fijación del conector ARC en la ranura de entrada de la guía de ARC y deslizarlo hacia delante para fijarlo en posición. El "acoplamiento cuadrado" debe quedar arriba.



D:12-D:14 El conector ARC debe colocarse directamente sobre la oreja para asegurar el posicionamiento correcto de la copa de los auriculares. Modo táctico: Mover las copas hacia las orejas hasta que suene un chasquido. Procurar que las almohadillas cubran las orejas.



D:15 Modo de ventilación: Tirar de las copas hacia fuera hasta que se posicionen con un chasquido, dejando un espacio entre las almohadillas y las orejas. En el modo de ventilación, las copas no deben tocar en el casco porque podrían doblarse los brazos de ajuste de las mismas.

**Ajustar el acolchado del casco para un encaje adecuado de la diadema.**

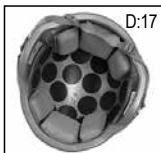
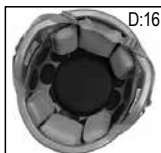

D:16-D:17 Quitar la almohadilla superior del casco.

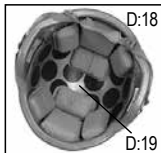

D:18-D:19 Sustituir la almohadilla superior por dos almohadillas rectangulares para crear un canal para la diadema.

## E:1-E:2 Colocación del micrófono de habla

Para maximizar el rendimiento del micrófono de habla en sitios ruidosos, colocarlo muy cerca de la boca (a menos de 3 mm).

**NOTA:** Cuando el aparato se usa a grandes altitudes o en aviación, la presión ambiental puede disminuir rápidamente y afectar a la sensibilidad del micrófono; por ejemplo, durante el ascenso de helicópteros. Si ocurre esto, acercar más el micrófono o hablar más alto para aumentar la presión en la membrana del micrófono.

## INSTRUCCIONES DE MANEJO

### Cambio de las pilas (figura 1)

- 1-2. Quitar las tapas de compartimento de pilas e insertar las pilas (2 x AAA).
3. La polaridad de las pilas debe corresponder a la marca en el compartimento de las mismas.
4. Las tapas deben presionarse completamente hacia abajo para garantizar un buen sellado. El nivel de carga baja de las pilas es indicado por el mensaje de voz "low battery" (pilas descargadas), repetidamente.

### Encendido y apagado de los auriculares (figura 2)

Para encender y apagar los auriculares, mantener presionado el botón [+] o [-] durante dos segundos aproximadamente. Un mensaje de voz confirma. El ajuste actual se guarda siempre cuando se apagan los auriculares, excepto en modo de tapón auditivo.

Los auriculares se apaga automáticamente después de dos horas de inactividad. Esto es indicado por un mensaje de voz durante el último minuto antes de que se apaguen los auriculares. El temporizador de dos horas se restablece al presionar el botón [+] o [-].

### Entrada en modo de tapón auditivo (figura 5 y 6)

**¡Advertencia! No usar los auriculares en modo de tapón auditivo sin tener tapones auditivos correctamente colocados bajo las copas, dado que el aumento del volumen de audio puede alcanzar un nivel poco seguro.**

El modo de tapón auditivo aumenta los volúmenes de sonido ambiental y la entrada externa en aproximadamente 6 dB. Este modo se pensó para usarse solo cuando se usan tapones auditivos bien colocados debajo de los auriculares.

Figura 5: Cuando los auriculares estén apagados, mantener presionado el botón [+] hasta oír el mensaje de voz "power on" (encendido). Seguir presionando unos segundos más hasta oír el mensaje de voz "ear-plug mode" (modo de tapón auditivo).

Figura 6: Cuando los auriculares estén encendidos, mantener presionado el botón [+] hasta oír el mensaje de voz "power off" (apagado). Seguir presionando unos segundos más hasta oír el mensaje de voz "ear-plug mode" (modo de tapón auditivo). Se tarda aproximadamente 5 segundos en entrar en el modo de tapón auditivo.

El modo de tapón auditivo se desactiva al apagar y encender los auriculares.

### Regulación del volumen (figura 3)

Presionar [+] o [-] para regular el volumen de escucha ambiental. Hay cuatro ajustes de nivel y también es posible desactivar la escucha ambiental. Los ajustes máximos se confirman con una señal sonora. La desactivación de la escucha ambiental se confirma con un mensaje de voz.

### Comunicación directa con tecnología NIB (Natural Interaction Behaviour = comportamiento de interacción natural)

La tecnología NIB permite la comunicación directa a poca distancia en entornos ruidosos.

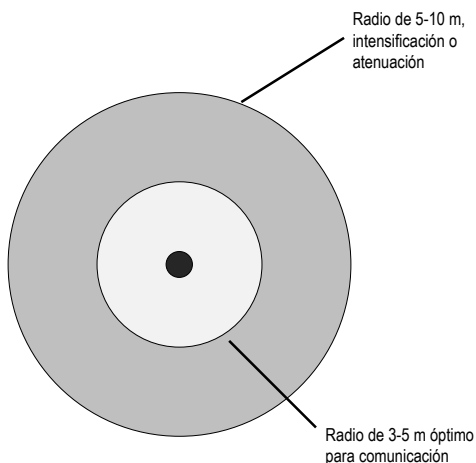

También permite la comunicación inalámbrica en un radio de 10 m. Comunicación directa simultánea de hasta cuatro personas dentro de este perímetro.

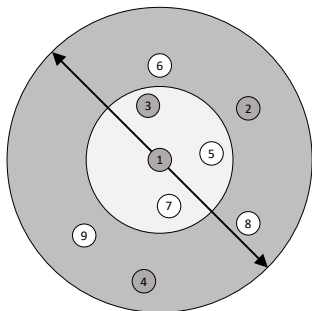

En entornos ruidosos, basta con acercarse a la persona con quien se quiere hablar. La tecnología NIB intensificará y atenuará gradualmente (en un radio de 5-10 m) para permitir la comunicación entre personas cercanas. Para una señal de comunicación óptima, los usuarios deben estar dentro de un radio de 3-5 m.

Cuando están ocupados los cuatro canales de transmisión bidireccional simultánea (1-4), otros usuarios pueden escuchar pero no transmitir (5-9). El límite superior de oyentes no está limitado por la tecnología, sino por el número de personas presentes dentro del radio de 10 m.

**NOTA:** Cuando más de cuatro usuarios intentan transmitir por NIB, otros usuarios que intenten transmitir oirán señales acústicas indicadoras de que no se transmite la comunicación saliente.

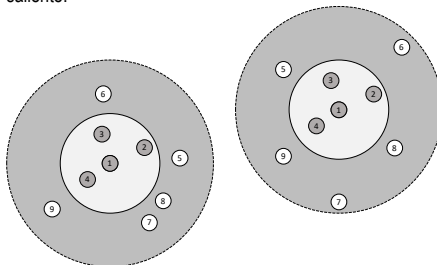

El grupo de NIB al que pertenece un usuario depende de la ubicación del mismo y los otros auriculares NIB.

NIB funciona cuando el nivel de ruido ambiental excede aproximadamente 80 dB y cuando el ruido es continuo durante aproximadamente 1 segundo.

NIB también funciona en menos de 80 dB si el usuario presiona el botón PTT (presionar para hablar) en modo de PTT o en modo de VOX.

### Activación de NIB (figura 7)

Presionar dos veces rápidamente en el botón PTT para cambiar entre "NIB PTT ON, NIB OFF O NIB VOX ON" (NIB PTT ACTIVADO, NIB DESACTIVADO O NIB VOX ACTIVADO).

Mantener presionado el botón NIB PTT para habilitar comunicaciones dentro del radio de 10 m en modo de NIB VOX ACTIVADO y en modo de NIB PTT ACTIVADO.

**NIB VOX ACTIVADO:** En este modo, niveles altos de ruido activarán la radio NIB para permitir comunicaciones de VOX para hasta cuatro usuarios. Al presionar el botón de PTT en VOX ACTIVADO también se habilita la comunicación sin ruido.

Cuando los auriculares funciona en un entorno con ruido intermitente, el ruido puede activar NIB VOX repetidamente. En este caso se puede usar NIB PTT ACTIVADO.

**NIB PTT ACTIVADO:** En este modo hay que presionar el botón PTT para transmitir.

**NIB DESACTIVADO:** Este modo APAGA la radio NIB. En NIB DESACTIVADO, no se transmite señal de radiofrecuencia desde la radio NIB.



**Presionar para hablar para NIB (figura 8)**

Mantener presionado el botón de PTT de la copa izquierda para transmitir en la radio NIB.

**Entrada en el menú (figura 4)**

1. Mantener presionados los botones [+] y [-] para entrar en el menú. Un mensaje de voz confirma.
2. Presionar brevemente el botón [-] para desplazarse en el menú. Los pasos de menú se enumeran abajo.
3. Usar el botón [+] para cambiar el ajuste y, si corresponde, desplazarse por los ajustes disponibles. Un mensaje de voz confirma cada paso, seguido del ajuste actual. Los cambios también se confirman por un mensaje de voz. Después de unos segundos de inactividad, el menú regresa al modo de volumen. Al presionar los botones [+] y [-] se puede alcanzar al momento el ajuste de volumen en cualquier etapa del menú.

**Ambient/Environmental listening mode (Modo de escucha ambiental)**

El modo de escucha ambiental está disponible en modo clásico y en modo avanzado. El modo clásico permite regular el volumen en cuatro pasos, aumentando o reduciendo el nivel sonoro de la escucha ambiental. El modo avanzado incluye cuatro ajustes predeterminados optimizados para distintos perfiles sonoros.

Ajuste	Modo de uso deseado
Modo avanzado 1 (Comodidad)	Para comodidad en entornos muy ruidosos.
Modo avanzado 2 (Conversación)	Para una experiencia natural de radio cuando se necesita protección contra ruidos súbitos.
Modo avanzado 3 (Caminata)	Para percatación situacional alta cuando se camina en un entorno de poco ruido.
Modo avanzado 4 (Sobrevigilancia)	Para una percatación situacional muy elevada en entornos silenciosos.

**Battery (Pilas)**

Elegir el tipo de pilas utilizadas en los auriculares: alcalinas o recargables.

**Wireless input (Entrada inalámbrica)**

1. Seguir las instrucciones de empleo de 3M™ PELTOR™ TEP-LOOP.\* para preparar el collar.
2. Ajustar la entrada inalámbrica y la sensibilidad para corresponder al collar que se conecte, siguiendo las instrucciones del menú de los auriculares. Elegir Off, Low, Medium o High (desactivada, baja, media o alta).
3. Ajustar el volumen en la radio externa, si es necesario.

**NOTA:** El volumen puede variar en función de la distancia entre los auriculares y el collar.

**Wired input (Entrada alámbrica)**

Ajustar la entrada alámbrica y la sensibilidad para corresponder al dispositivo conectado. Elegir Low o High (Alta o Baja).

**Balance**

El ajuste de balance regula el balance del volumen entre la oreja derecha y la izquierda. Hay siete ajustes de nivel: "Center, Left 1, Left 2, Max left, Max right, Right 2, Right 1" (Centro,

Izquierdo 1, Izquierdo 2, Izquierdo máx., Derecho máx., Derecho 2, Derecho 1).

**Warning signals (Señales de advertencia)**

El ajuste de la señal de advertencia deshabilita o habilita las señales de advertencia de "low battery" (pilas descargadas) y "automatic power off" (apagado automático). Cuando se apaga, no suena ninguna de estas señales de advertencia.

**Automatic power off (Apagado automático)**

El ajuste de apagado automático deshabilita o habilita la función de apagado automático.

**NIB frequency (Frecuencia de NIB)**

Para Norteamérica, Australia y Nueva Zelanda, la frecuencia para NIB es de 915 MHz.

Para Europa, la frecuencia para NIB es de 864 MHz.

Elegir la frecuencia de NIB: 864 MHz (EU) o 915 MHz (NA, ANZ). Presionar [+] para seleccionar y luego mantener [+] para confirmar la selección.

**NOTA:** Verificar que se usa la frecuencia aprobada para la región en que se opera.

**Factory reset (Restablecimiento de ajustes de fábrica)**

Restablece los valores predeterminados de fábrica en todos los ajustes. Este ajuste debe confirmarse al presionar [+] cuando el mensaje de voz dice "confirm factory reset" (confirmar restablecimiento de valores de fábrica).

**LOCALIZACIÓN Y CORRECCIÓN DE FALLOS DE NIB**

Problema	Causas posibles	Sugerencia
Los auriculares emiten una señal acústica al transmitir.	Canal NIB ocupado por cuatro personas.	Esperar a que haya un sitio disponible.
Los auriculares emiten una señal acústica al transmitir.	No hay otros auriculares en el perímetro.	Comprobar si hay otros auriculares en uso en el perímetro.
No es posible oír ni comunicarse con otros.	No se usa la frecuencia de NIB correcta para la región en que se opera.	Elegir la frecuencia de NIB correcta en el menú. Ver "Frecuencia de NIB".
No es posible oír ni comunicarse con otros.	NIB no está activado.	Cambiar entre diferentes modos con el botón de PTT. Ver "Activación de NIB".

## LIMPIEZA Y MANTENIMIENTO

Usar un paño jabonoso y agua caliente para limpiar las carcacas exteriores, la diadema y las almohadillas.

**NOTA:** NO sumergir el protector auditivo en agua.

Si el protector auditivo se moja con lluvia o sudor: abrir las copas y quitar las almohadillas y los revestimientos de espuma y dejar que se sequen antes de volver a colocarlos. Las almohadillas y los revestimientos de espuma pueden deteriorarse con el uso y deben revisarse a intervalos regulares para ver si tienen grietas u otros daños. Cuando los auriculares se usan con regularidad, 3M recomienda cambiar los revestimientos de espuma y las almohadillas por lo menos dos veces al año para mantener una atenuación, higiene y comodidad constantes. Esta medida también la recomienda CSA. Si se daña una almohadilla, hay que cambiarla. Ver la sección "Repuestos", abajo.

## QUITAR Y CAMBIAR LAS ALMOHADILLAS

F:1 Para quitar una almohadilla, introducir los dedos debajo del borde de la misma y tirar de ella con fuerza hacia fuera.

F:2 Quitar los revestimientos existentes e insertar revestimientos de espuma nuevos.

F:3 Colocar un lado de la almohadilla en la ranura de la copa y luego presionar el otro lado para colocarlo a presión.

## APLICACIÓN DE CINTA ADHESIVA PROTECTORA DE MICRÓFONO

Para proteger el micrófono de pértiga contra humedad y suciedad, usar el protector de micrófono HYM1000. Colocación del protector (**Figura G**)

G:1 Con unas tijeras, cortar 100 mm de cinta adhesiva protectora de micrófono. Quitar el papel protector.

G:2 Poner el micrófono en el extremo de la cinta, tal como se muestra en la imagen.

G:3 Plegar la cinta adhesiva protectora y comprobar que el micrófono está cubierto.

G:4 Presionar con fuerza para sellar la cinta adhesiva protectora.

G:5 Ahora, el micrófono está listo para usarse.

## REPUESTOS Y ACCESORIOS

3M™ PELTOR™ HY68 SV Equipo de higiene

Equipo de higiene cambiable. Cambiar estas piezas como mínimo dos veces al año para garantizar una atenuación, higiene y comodidad constantes.

3M™ PELTOR™ HY80A Equipo de higiene con almohadilla de gel

Equipo de higiene cambiable. Cambiar estas piezas como mínimo dos veces al año para garantizar una atenuación, higiene y comodidad constantes.

3M™ PELTOR™ HY100A Protectores auditivos monouso  
Protector auditivo monouso, fácil de colocar en las almohadillas.

3M™ PELTOR™ MT73 Micrófono impermeable  
Micrófono de habla dinámico impermeable.

3M™ PELTOR™ M171/2 Protección contra viento para micrófono

3M™ PELTOR™ HYM1000 Protección de micrófono  
Cinta adhesiva resistente a la humedad y el viento, que protege el micrófono de habla.

3M™ PELTOR™ M60/2 Protección contra viento para micrófonos de entorno

## INFORMACIÓN ACERCA DE FCC E IC

Este dispositivo cumple con la parte 15 de la normativa de FCC. El funcionamiento está sujeto a las dos condiciones siguientes: (1) Este dispositivo no debe causar interferencia dañina, y (2) este dispositivo debe aceptar cualquier interferencia recibida, incluso interferencias que puedan causar funcionamiento indeseable.

Este dispositivo contiene transmisores o receptores exentos de licencia que cumplen con las normas de exención de licencia RSS de Canadá para innovación, ciencia y desarrollo económico. El funcionamiento está sujeto a las dos condiciones siguientes: este dispositivo no puede causar interferencia.

Este dispositivo debe aceptar cualquier interferencia, incluso interferencias que puedan causar funcionamiento indeseable del mismo.

**NOTA:** Este dispositivo se probó y se comprobó que cumple con los límites para un dispositivo digital de clase B, de conformidad con la parte 15 de la normativa FCC. Estos límites se diseñaron para proporcionar una protección razonable contra interferencias dañinas en instalaciones residenciales. Este dispositivo genera, usa y puede radiar energía de radiofrecuencia y, si no se instala y usa de acuerdo con las instrucciones, puede causar interferencia dañina en comunicaciones por radio. Sin embargo, no hay garantía de que no se producirá interferencia en una instalación en particular. En caso de que este dispositivo cause interferencia dañina, lo que se puede determinar al encenderlo y apagarlo, intentar arreglarlo con una de las medidas siguientes:

- Reorientar o cambiar la posición de la antena receptora.
- Aumentar la distancia de separación entre los dos dispositivos que interfieren.
- Consultar con el servicio técnico de 3M.

CAN ICES-3 (B)/NMB-3(B)

## GARANTÍA Y LIMITACIÓN DE RESPONSABILIDAD

**GARANTÍA:** en caso de que cualquier producto de 3M Personal Safety Division tuviera defectos de material o fabricación o no fuera de conformidad con cualquier garantía expresa para una finalidad específica, la única obligación de 3M y su remedio exclusivo será, por decisión de 3M, reparar, sustituir o reembolsar el precio de compra de tales piezas o productos previa notificación oportuna por su parte del problema y justificación de que el producto se almacenó, se le dio mantenimiento y usó según las instrucciones escritas de 3M. EXCEPTO DONDE ESTÉ PROHIBIDO POR LEY, ESTA GARANTÍA ES EXCLUSIVA Y REEMPLAZABLE DE CUALQUIER GARANTÍA EXPRESA O IMPLÍCITA DE COMERCIABILIDAD O IDONEIDAD PARA UN PROPÓSITO DETERMINADO, U OTRA GARANTÍA DE CALIDAD, O



AQUELLAS QUE PUDIERAN SURGIR DE UN ACUERDO, COSTUMBRE O USO COMERCIAL, EXCEPTO DE TÍTULO Y CONTRA VIOLACIÓN DE PATENTE. 3M, bajo esta garantía, no tiene ninguna obligación con respecto a ningún producto que fallara debido a almacenaje, manipulación o mantenimiento inadecuado o impropio; incumplimiento de instrucciones del producto; o alteración o daño del producto a causa de accidente, negligencia o uso incorrecto.

**LIMITACIÓN DE RESPONSABILIDAD:** EXCEPTO DONDE ESTÉ PROHIBIDO POR LEY, 3M NO SERÁ RESPONSABLE EN NINGÚN CASO POR NINGUNA PÉRDIDA O DAÑOS DIRECTOS, INDIRECTOS, ESPECIALES, ACCIDENTALES O CONSECUENCIALES (INCLUYENDO PÉRDIDA DE BENEFICIOS) SURGIDOS DE ESTE PRODUCTO, INDEPENDIENTEMENTE DE LA DOCTRINA JURÍDICA AFIRMADA. LAS SOLUCIONES EXPUESTAS AQUÍ SON EXCLUSIVAS.

**MODIFICACIONES NO AUTORIZADAS:** no se deben efectuar modificaciones en este dispositivo sin la autorización por escrito de 3M. Las modificaciones no autorizadas pueden anular la garantía y la autoridad del usuario para manejar el dispositivo.

**NOTA:**

- No combinar pilas viejas con nuevas.
- No combinar pilas alcalinas con normales o recargables.
- Para la eliminación correcta de las pilas, seguir la normativa local en materia de eliminación de residuos sólidos.
- Usar sólo pilas AAA no recargables o pilas NiMH recargables (según corresponda).



Este dispositivo portátil con su antena cumple con los límites de exposición a RF de FCC / IC para la población general / exposición no controlada. La antena utilizada para este dispositivo no debe colocarse ni funcionar junto con ninguna otra antena o transmisor. Los cambios o modificaciones al equipo no aprobados expresamente por la parte responsable del cumplimiento podrían anular la autoridad del usuario para operar el equipo.

## 1. Instrucciones de conversión desde diadema a fijación de casco ARC

1. Desde diadema (1-a) a fijación de casco ARC (1-b).

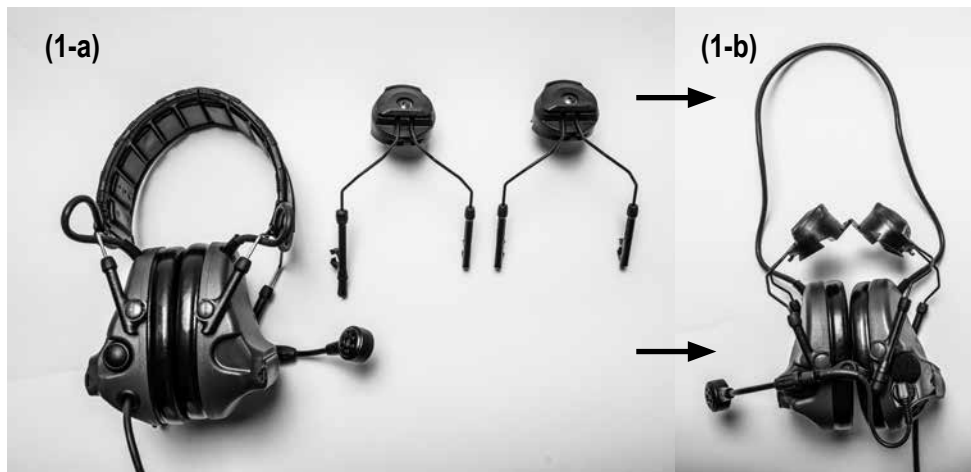

1.1 Tirar de las presillas de la diadema de goma para abrirlas, tal como se muestra en las figuras 1.1-a y 1.1-b. Abrir ambas presillas.

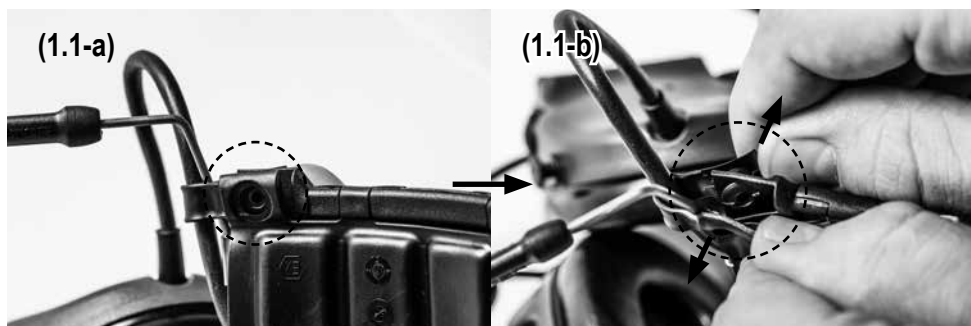

1.2 Desplegar la diadema de goma, extrayendo las fijaciones de resalte de una en una tal como se muestra en las figuras 1.2-a, 1.2-b y 1.2-c.

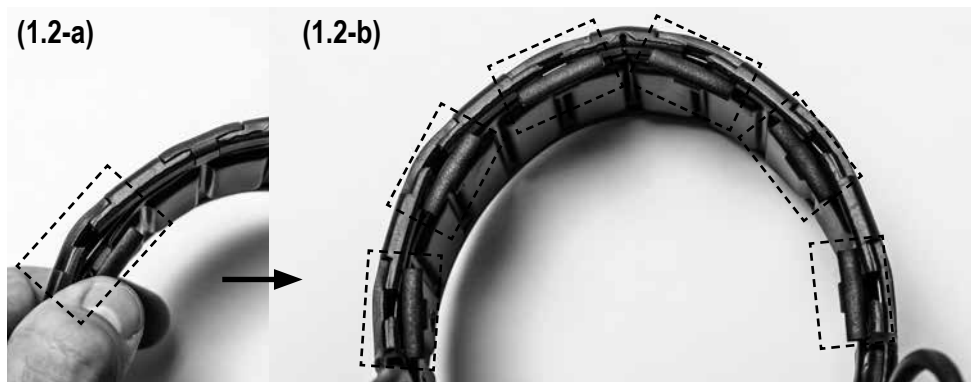

(1.2-c)



1.3 Quitar la cubierta.

(1.3-a)



(1.3-b)



1.4 Girar 90 grados la copa derecha (la que no tiene el micrófono de pértiga) para desmontar la guía del brazo de la misma tal como se muestra en las figuras 1.4-a, 1.4-b y 1.4-c. Esta operación requiere poca fuerza.

(1.4-a)

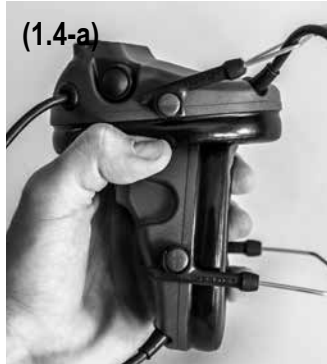

(1.4-b)



(1.4-c)

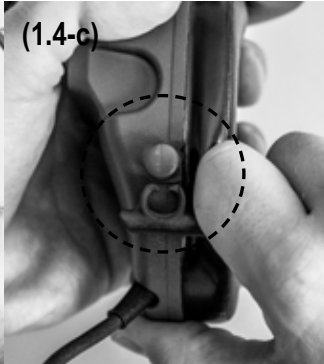

Repetir el paso 1.4 con la otra guía y desmontar la copa. Ahora, esta debe tener el aspecto de la figura 1.4-d.

(1.4-d)



1.5 Desconectar el conector del micrófono de pértiga del enchufe de la copa izquierda, tal como se muestra en las figuras 1.5-a y 1.5-b.

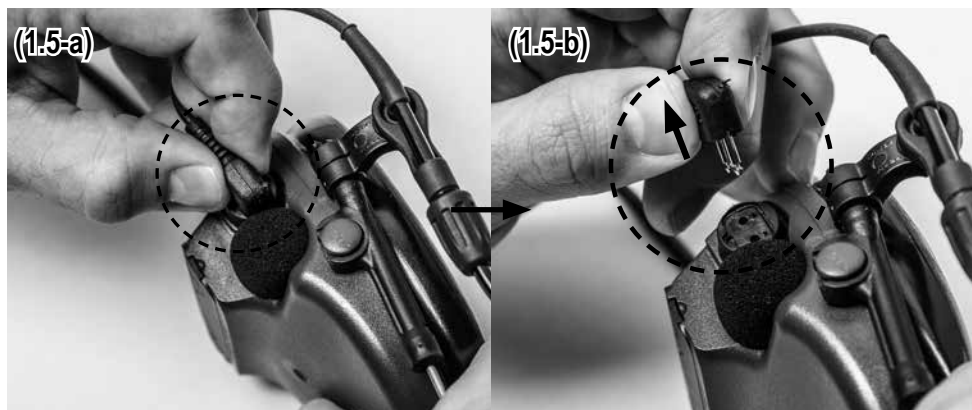

1.6 Girar 90 grados la copa izquierda para desmontar la guía del brazo de la misma tal como se muestra en las figuras 1.6-a, 1.6-b y 1.6-c. Esta operación requiere poca fuerza.

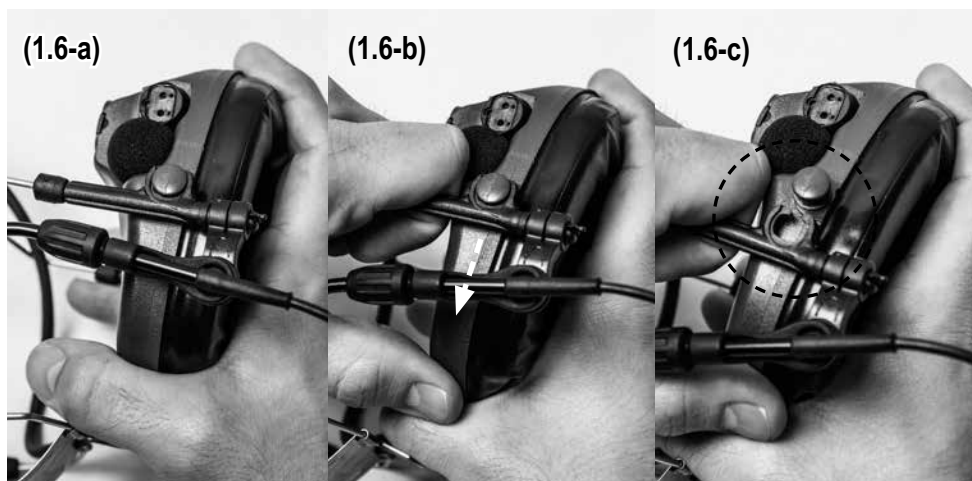

Repetir el paso 1.6 con la otra guía y desmontar la copa. Ahora, estas deben tener el aspecto de la figura 1.6-d.

(1.6-d)



1.7 Girar 90 grados la guía del brazo de la copa con micrófono de pértiga para comprobar que se separa con relativa facilidad. Luego, desmontar la guía, tal como se muestra en las figuras 1.7-a y 1.7-b. **NOTA:** La guía del brazo de la copa con micrófono de pértiga debe girarse tal como se muestra en las figuras, para separarla del fiador.

(1.7-a)

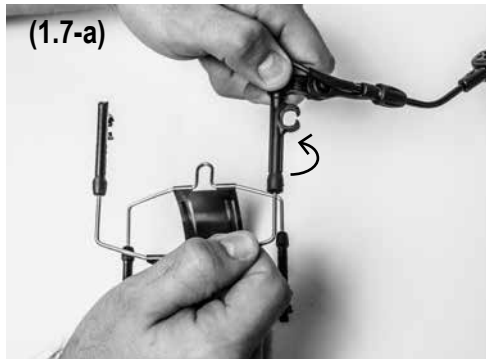

(1.7-b)

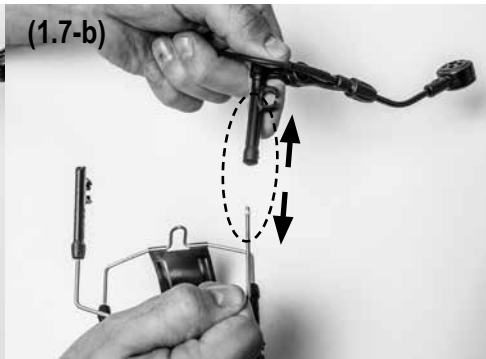

Desmontar la guía del brazo de la copa con micrófono de pértiga existente en la fijación de casco, girándola 90 grados para comprobar que se separa con relativa facilidad. Luego, desmontar la guía del casco, tal como se muestra en las figuras 1.7-c y 1.7-d. **NOTA:** Sólo hay una guía del brazo de la copa con micrófono de pértiga en la fijación de casco.

(1.7-c)

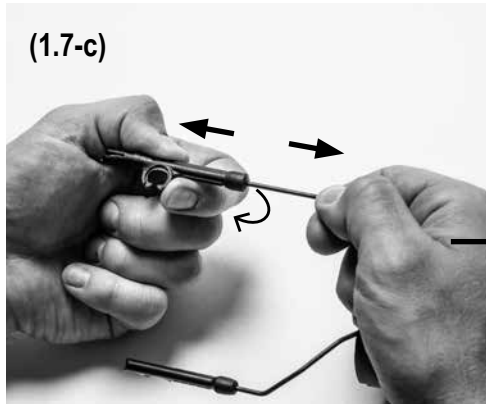

(1.7-d)

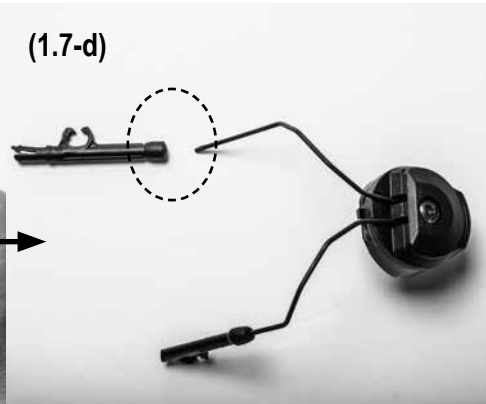

1.8 Montar el micrófono de pértiga con la guía de brazo de la copa en la fijación de casco, tal como se muestra en las figuras 1.8-a y 1.8-b. La guía de brazo de la copa con micrófono de pértiga debe alinearse con el cable, tal como se muestra en la figura 1.8-a para asegurar que se monta con relativa facilidad.

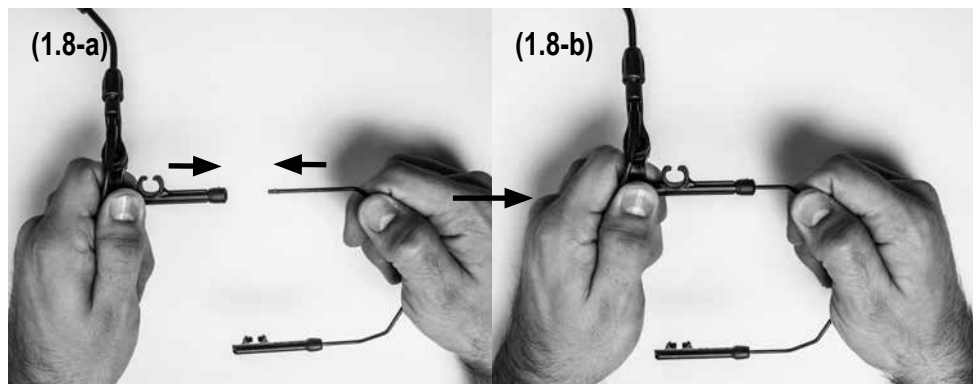

1.9 Montar la fijación de casco con el micrófono de pértiga en la copa izquierda (la que tiene el enchufe de conexión del micrófono de pértiga). Primero, girar la copa izquierda para montar la guía del brazo de la misma tal como se muestra en las figuras 1.9-a y 1.9-b. Esta operación requiere fuerza. **NOTA:** Presionar o tirar de la guía del brazo de la copa en la misma. Usar el método preferido. Si el montaje es difícil, puede usarse una herramienta de agarre.

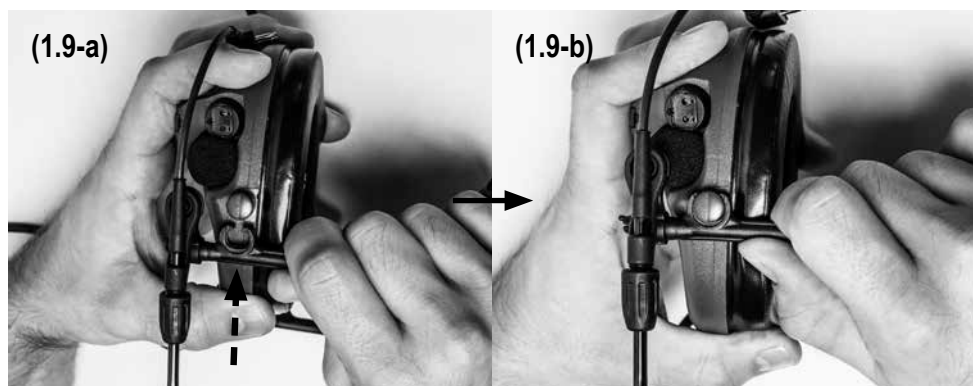

1.10 Girar la guía del brazo de la copa con micrófono de pértiga para posicionarla y enchufar el conector del micrófono de pértiga en el enchufe de la copa izquierda, tal como se muestra en las figuras 1.10-a y 1.10-b.

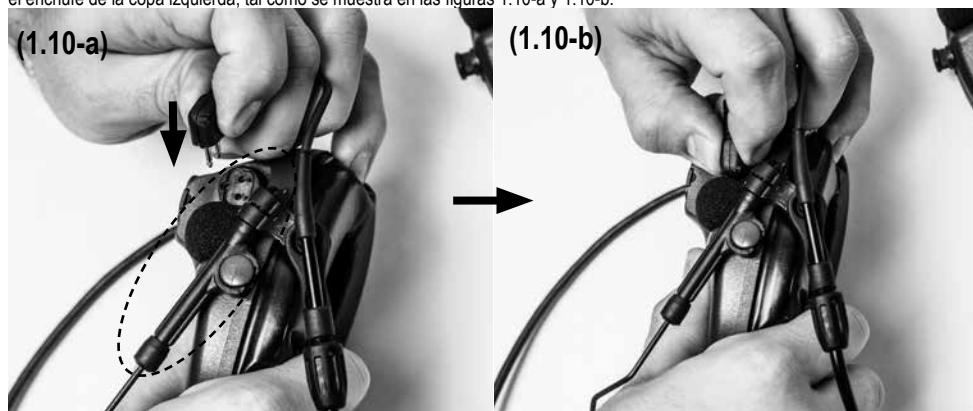



1.11 Repetir el paso 1.9 con la otra guía y montar la copa izquierda. Ahora, estas deben tener el aspecto de la figura 1.11.

(1.11)



1.12 Montar la otra fijación de casco en la copa derecha, tal como se muestra en las figuras 1.12-a y 1.12-b. Esta operación requiere fuerza. **NOTA:** Presionar o tirar de la guía del brazo de la copa en la misma, tal como se muestra en las figuras 1.9 o 1.12. Usar el método preferido. Si el montaje es difícil, puede usarse una herramienta de agarre.

(1.12-a)



(1.12-b)



Repetir el paso 1.12 con la otra guía y montar la copa derecha. Si el montaje es correcto, estas deben tener el aspecto de la figura 1.12-c.

(1.12-c)



## 2. Instrucciones de conversión desde fijación de casco ARC a diadema

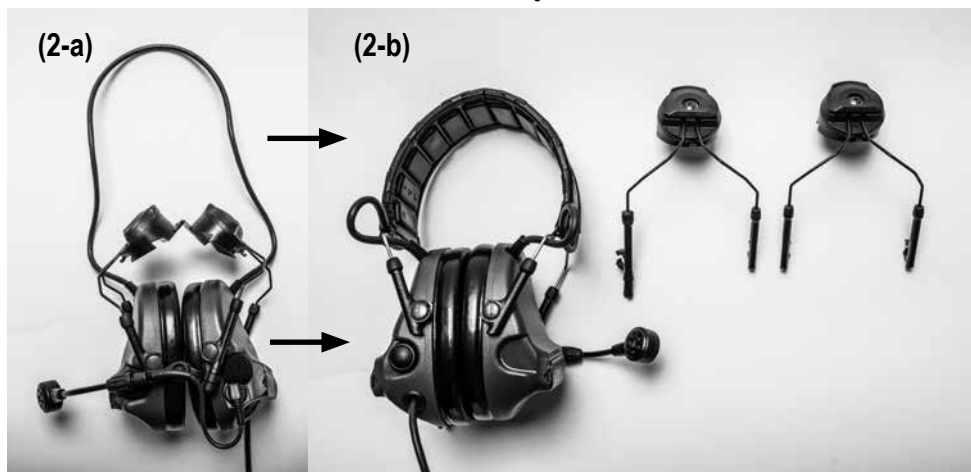

2.1 Girar la copa derecha (la que no tiene el micrófono de pértiga) para desmontar la guía del brazo de la copa tal como se muestra en las figuras 2.1-a y 2.1-b. Esta operación requiere poca fuerza. Repetir el paso 2.1 con la otra guía para desmontar la fijación de casco. Ahora, la copa debe tener el aspecto de la figura 2.1-c.

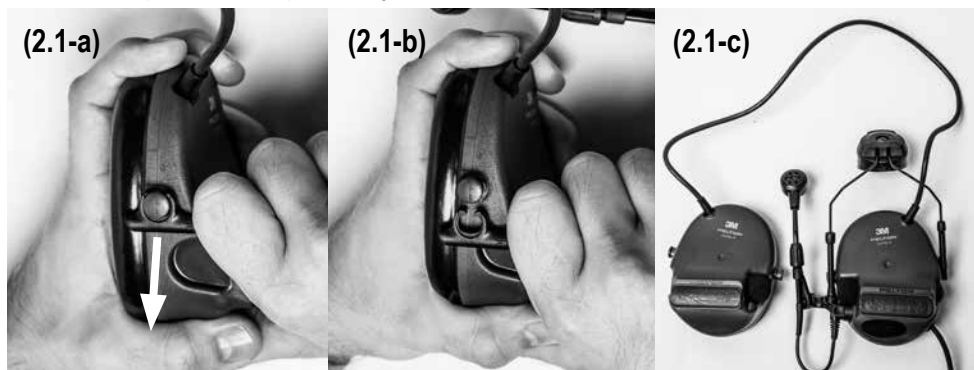

2.2 Desconectar el conector del micrófono de pértiga del enchufe de la copa izquierda, tal como se muestra en las figuras 2.2-a y 2.2-b.

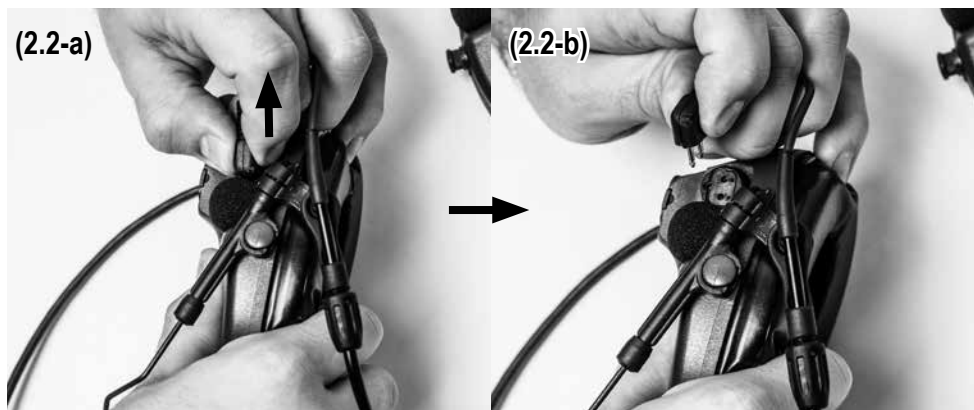



2.3 Girar la copa izquierda para desmontar la guía del brazo de la copa con micrófono de pértiga, tal como se muestra en las figuras 2.3-a y 2.3-b. Esta operación requiere poca fuerza.

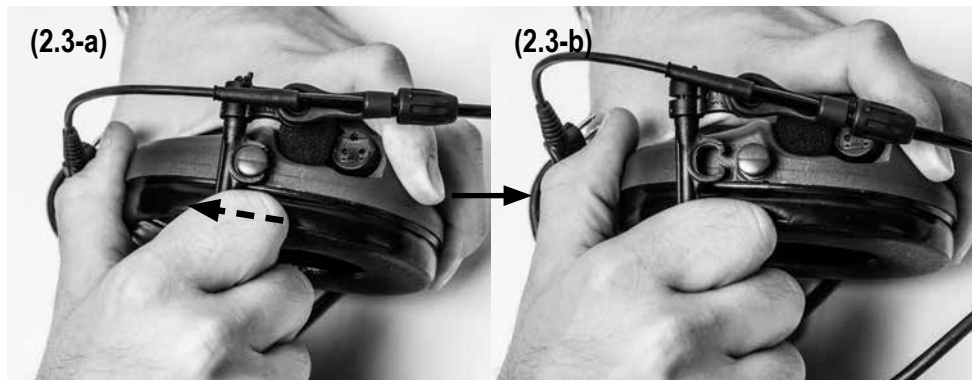

Repetir el paso 2.3 con la otra guía para desmontar la fijación de casco. Ahora, las copas deben tener el aspecto de la figura 2.3-c.



2.4 Girar la guía del brazo de la copa con micrófono de pértiga y alinearla para que se separe con relativa facilidad de la fijación de casco, tal como se muestra en las figuras 2.4-a y 2.4-b. **NOTA:** La guía del brazo de la copa con micrófono de pértiga debe girarse tal como se muestra en las figuras, para separarla del fijador.

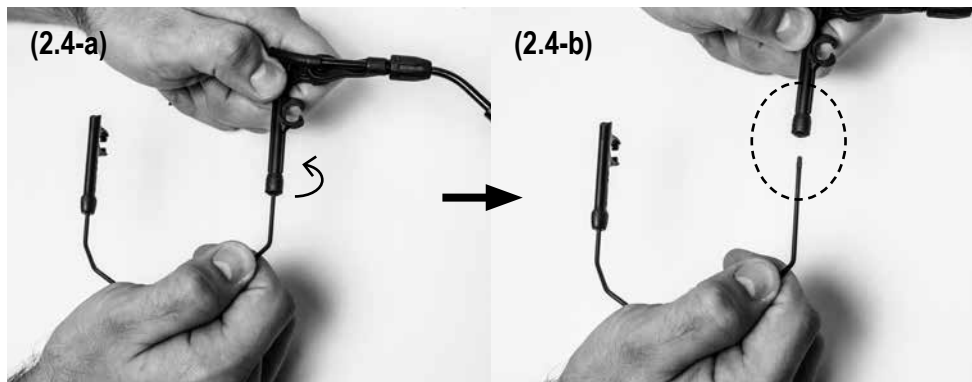

2.5 Montar la guía de brazo de micrófono de pértiga en la diadema, al girar la guía y alinearla para que encaje con relativa facilidad, tal como se muestra en las figuras 2.5-a y 2.5-b. **NOTA:** La guía del brazo de la copa con micrófono de pértiga debe girarse tal como se muestra en las figuras, para separarla del fiador.

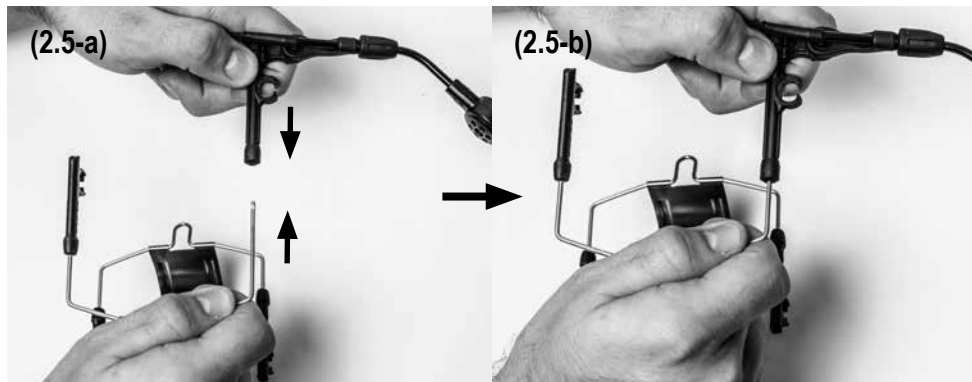

2.6 Montar la diadema con la guía del brazo de la copa con micrófono de pértiga en la copa izquierda. Primero, girar la copa izquierda para montar la guía del brazo de la copa tal como se muestra en las figuras 2.6-a y 2.6-b. Esta operación requiere fuerza. **NOTA:** La guía del brazo de la copa con micrófono de pértiga debe montarse en contraposición con las otras guías de brazo de la copa para que no haya conflicto con el enchufe de conexión del micrófono de pértiga.

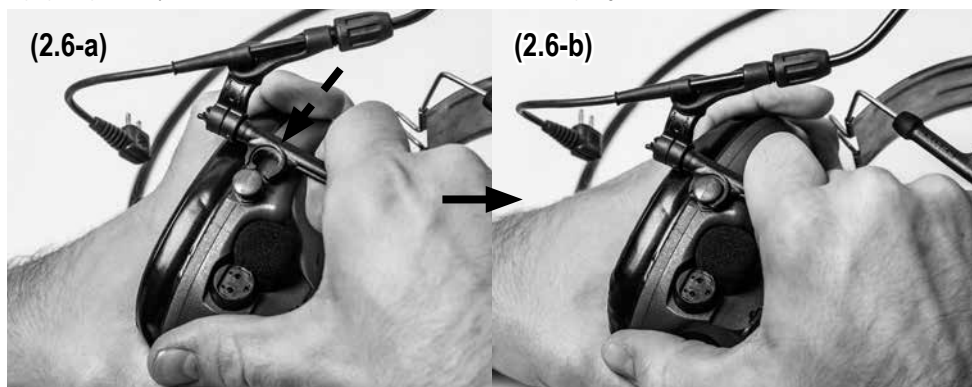

2.7 Girar la guía del brazo de la copa con micrófono de pértiga para posicionarla y enchufar el conector del micrófono de pértiga en el enchufe de la copa izquierda, tal como se muestra en las figuras 2.7-a y 2.7-b.

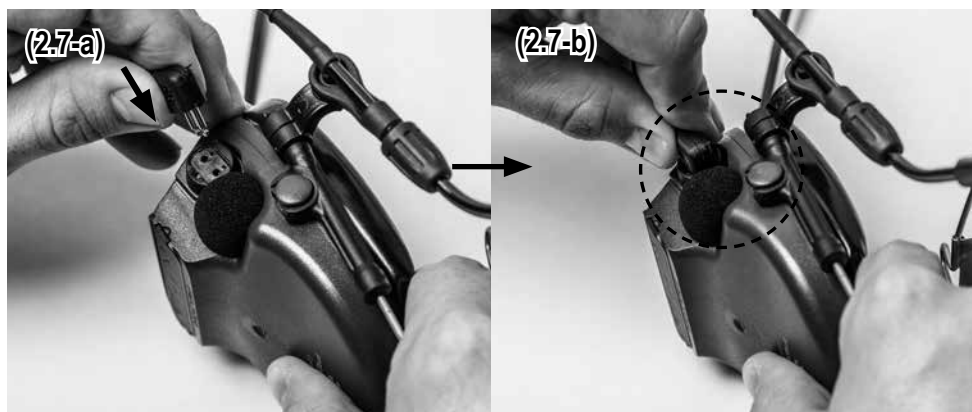

Repetir el paso 2.7 con la otra guía y montar la copa izquierda en la diadema. Ahora, las copas deben tener el aspecto de la figura 2.7-c.

(2.7-c)



2.8 Montar la copa derecha en la diadema, tal como se muestra en las figuras 2.8-a y 2.8-b. Esta operación requiere fuerza. **NOTA:** Presionar o tirar de la guía del brazo de la copa en la misma, tal como se muestra en las figuras 2.6 o 2.8. Usar el método preferido. Si el montaje es difícil, puede usarse una herramienta de agarre.

(2.8-a)



(2.8-b)



Repetir el paso 2.8 con la otra guía y montar la copa derecha. Si el montaje es correcto, estas deben tener el aspecto de las figuras 2.8-c y 2.8-d.

(2.8-c)



(2.8-d)



2.9 Ajustar el cable de la diadema en un bucle frente a la parte trasera de los auriculares, tal como se muestra en la figura 2.9-a como preparativo para el montaje de la diadema. Deslizar la cubierta de banda de plástico debajo de la banda metálica, tal como se muestra en la figura 2.9-b, con la ranura de cable encarada con la parte delantera de los auriculares.

(2.9-a)



(2.9-b)

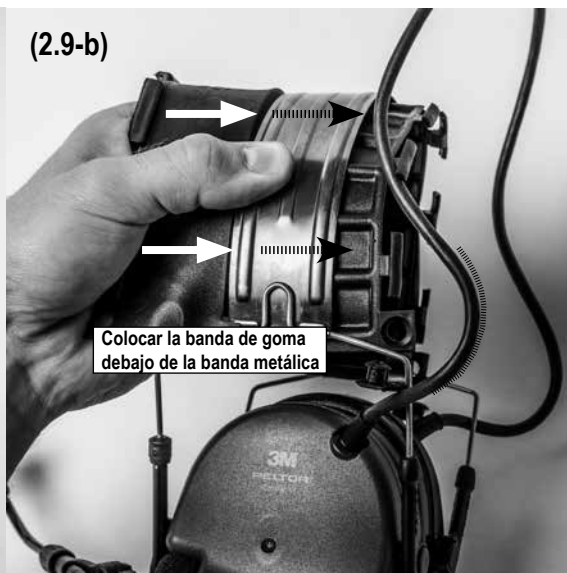

2.10 Colocar el cable de la diadema en la ranura de banda de goma y cerrar esta, tal como se muestra en la figura 2.10-a, cortando los resaltes de la banda de goma como en la figura 2.10-b.

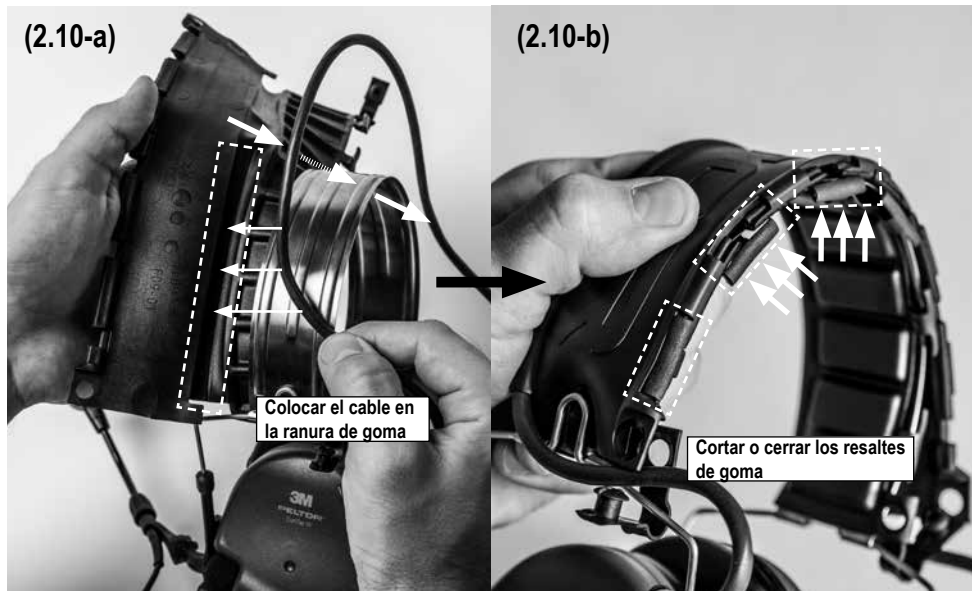

2.11 Cortar todos los resaltes (figura 2.11-a) y asegurar que el cable está colocado en la ranura de plástico, como en la figura 2.11-b. Asegurar que se cortaron todos los resaltes, que el cable está completamente colocado en la ranura y que hay bucles de cable en ambos lados de la diadema para aliviar la tensión, como en la figura 2.11-c.

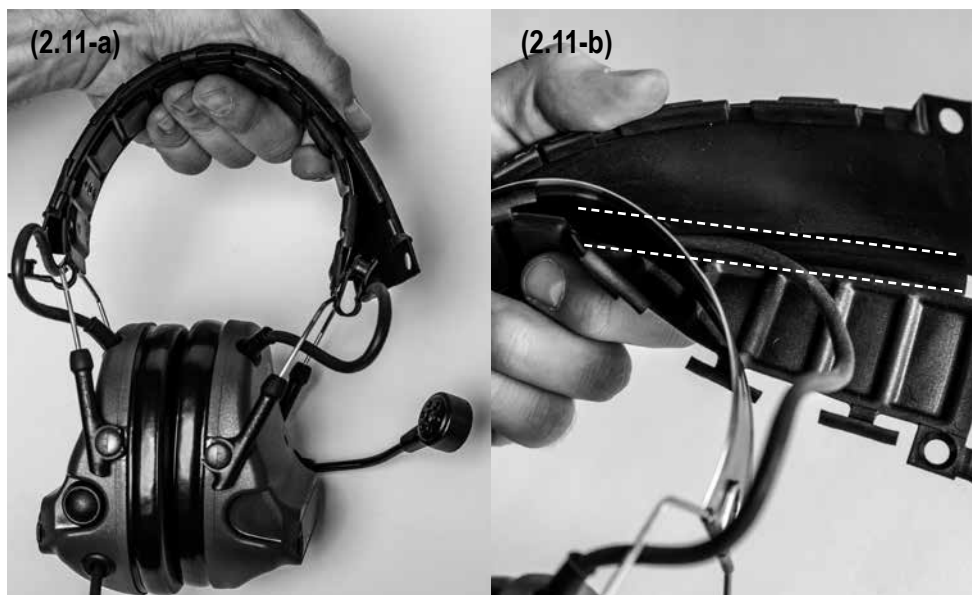



(2.11-c)



2.12 Poner los extremos de los bucles de cable (figura 2.12-c) en las dos presillas de la diadema y fijarlos tal como se muestra en las figuras 2.12-a y 2.12-b.

(2.12-a)

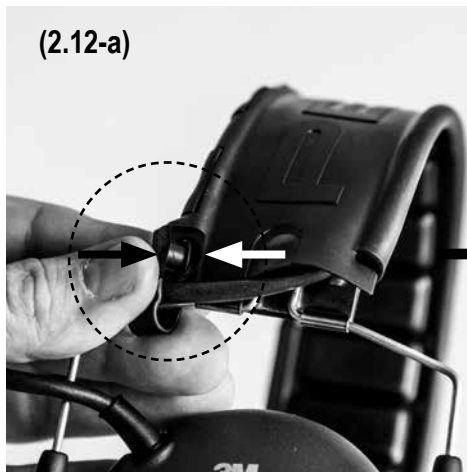

(2.12-b)





2.13 Presionar la diadema tal como se muestra en la figura 2.13-a. Extraer el bucle de cable de la diadema de debajo de la pieza de goma y poner ésta debajo del bucle de cable (figura 2.13-b). Para esta operación puede ser necesaria un poco de fuerza y proceder con cuidado para que no se dañe la cubierta de goma. Repetir la operación en ambos lados de la diadema hasta terminar (figuras 2.13-c y 2.13-d).

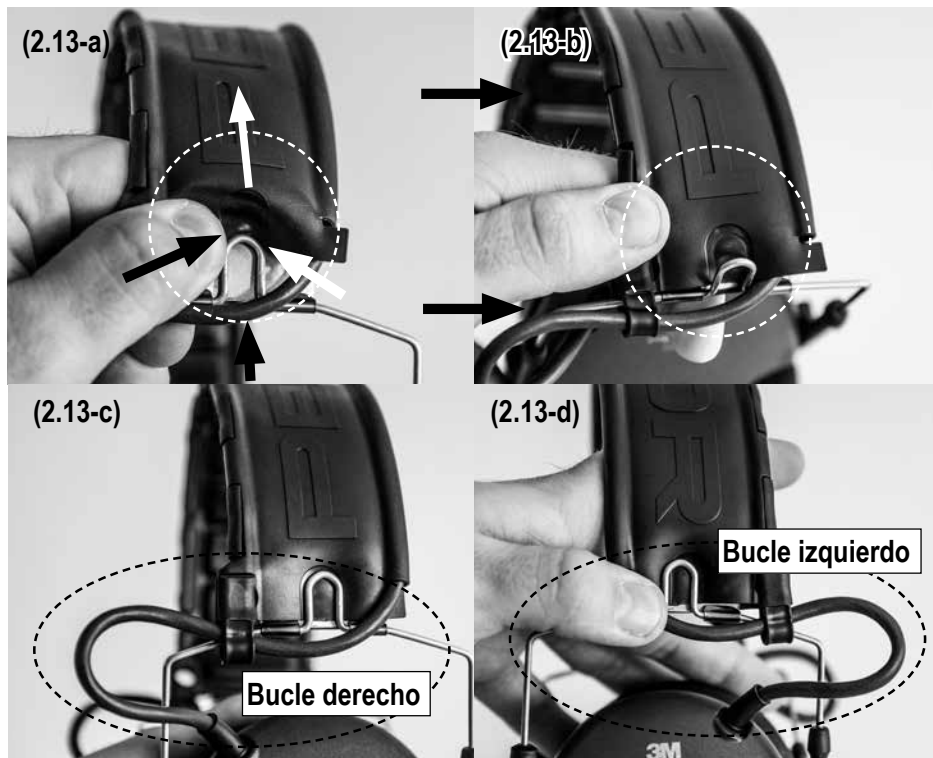

2.14 Revisar los auriculares con diadema convertidos para comprobar que todas las piezas se montaron correctamente. El cable de diadema debe formar bucle entre las guías de diadema tal como se muestra en la figura 2.14-a. Debe ser posible leer las letras de PELTOR cuando los auriculares estén como en la figura 2.14-b. Si los auriculares convertidos no tienen el aspecto mostrado en las figuras 2.14-a y 2.14-b, volver atrás y repetir el montaje. En la sección sobre conversión desde diadema a fijación de casco se dan instrucciones detalladas sobre el desmontaje de las guías de diadema, que podrían ser necesarias para corregir el montaje de esta sección.



### 3M™ PELTOR™ ComTac™ VI NIB Headset MT20H682\*\*-\*\*N\*\*

#### INTRODUCTION

Félicitations et merci d'avoir choisi les solutions de communication 3M™ PELTOR™. Découvrez les protections auditives communicantes de nouvelle génération !

#### USAGE PRÉVU

Ces casques 3M™ PELTOR™ sont conçus pour fournir une protection contre les niveaux sonores dangereux et les sons forts, tout en permettant à l'utilisateur d'entendre les sons ambiants via les microphones d'ambiance/environnants, d'écouter les dispositifs de communication connectés et de communiquer avec la technologie Comportement naturel d'interaction (NIB) en milieux bruyants permanents. Il incombe à chaque utilisateur de lire et de comprendre les instructions d'utilisation fournies et de se familiariser avec l'utilisation de ce produit.

#### IMPORTANT

Veuillez lire, comprendre et observer toutes les informations de sécurité figurant dans ces instructions avant toute utilisation. Prière de conserver ces instructions en vue d'une utilisation future. Pour plus d'informations ou pour toute question, merci de contacter le Centre d'assistance 3M (coordonnées figurant à la dernière page).



#### AVERTISSEMENT

Ces protections auditives permettent de limiter l'exposition aux bruits dangereux et autres sons de forte intensité. L'utilisation inappropriée ou la non-utilisation de protections auditives lors de toute exposition à des bruits dangereux peut provoquer une perte d'audition ou des lésions auditives. Pour une utilisation correcte de l'équipement, contactez votre supérieur et lisez les instructions d'utilisation ou appelez le Centre d'assistance 3M. Si votre capacité auditive semble diminuée ou si vous entendez un bourdonnement dans vos oreilles pendant ou après toute exposition à un bruit (y compris à des coups de feu), ou si, pour toute autre raison, vous suspectez un problème d'audition, quittez l'environnement bruyant immédiatement et consultez un professionnel de la santé et/ou votre superviseur.

#### Le non-respect de ces instructions peut entraîner des blessures graves voire la mort :

- Écouter de la musique ou toute autre communication audio peut réduire votre appréciation de la situation et votre capacité à percevoir les signaux d'avertissement. Restez vigilant et réglez le volume audio au plus bas niveau acceptable. L'audibilité des signaux d'avertissement sur un poste de travail spécifique peut être altérée lorsqu'on utilise la fonction divertissement.
- Afin de réduire les risques associés au déclenchement d'une explosion, ne pas utiliser ce produit dans une atmosphère potentiellement explosive.

#### Le non-respect de ces instructions peut réduire la protection fournie par le protecteur auditif et peut entraîner une perte auditive :

- 3M recommande vivement un test d'ajustement individuel

des protections auditives. Si l'indice NRR est utilisé pour estimer la protection typique sur le lieu de travail, 3M recommande de réduire la valeur d'affaiblissement acoustique de 50 % ou en fonction de la réglementation applicable.

- Assurez-vous que la protection auditive est montée, ajustée et entretenue correctement. Un port incorrect de ce dispositif réduira son efficacité pour l'atténuation du bruit. Se reporter aux instructions d'utilisation ci-jointes, indiquant comment le porter correctement.
- Examinez la protection auditive avec soin avant chaque utilisation. Si elle est endommagée, sélectionnez un appareil en bon état ou évitez tout environnement bruyant.
- Lorsqu'un équipement de protection individuelle supplémentaire est requis (par exemple des lunettes de sécurité, un respirateur, etc.), sélectionnez des lunettes qui ont des branches fines et plates ou des sangles qui minimisent l'interférence avec les coussinets. Retirez tous les autres articles inutiles (par exemple cheveux, chapeau, bijoux, casque, housses d'hygiène, etc.) qui pourraient interférer avec l'étanchéité du coussinet de la protection auditive et réduire son efficacité.
- Ne pas tordre ou déformer le serre-tête ou serre-nuque, et s'assurer que sa tension est suffisante pour maintenir la protection auditive fermement en place.
- Les coquilles, et en particulier les anneaux d'étanchéité, peuvent se détériorer avec le temps et devront être examinées fréquemment, afin de détecter tout signe de fissure ou de fuite. Lors d'utilisation régulière, remplacez les coussinets et les rembourrages en mousse au moins deux fois par an pour maintenir des niveaux de réduction du bruit, d'hygiène et de confort uniformes.
- Le niveau de sortie du circuit audio électrique de cette protection auditive peut dépasser le niveau limite d'exposition quotidienne. Réglez le volume audio au niveau le plus bas acceptable.
- Assurez-vous que vous avez correctement positionné le câble d'entrée externe lors de l'utilisation de la version serre-nuque, afin d'éviter une réduction potentielle de l'atténuation du son et de la protection auditive. Reportez-vous aux illustrations D:9 et D:10.
- N'utilisez pas le casque en mode bouchon d'oreille sans des bouchons d'oreille correctement placés sous les coquilles, car l'augmentation du volume audio peut atteindre un niveau dangereux.

#### ATTENTION

- Risque d'explosion si la batterie est remplacée par une batterie autre que celle prescrite.
- Pour les environnements bruyants dominés par des fréquences inférieures à 500 Hz, c'est le niveau de bruit ambiant pondéré C qui doit être utilisé.
- Utilisez toujours des pièces de rechange 3M spécifiques au produit. L'utilisation de pièces de rechange non autorisées peut réduire la protection assurée par ce produit.

#### REMARQUE

- Portées conformément aux instructions d'utilisation, ces protections auditives contribuent à réduire l'exposition, aussi bien aux bruits continus, tels que bruits industriels

et bruits provenant de véhicules et aéronefs, qu'aux bruits impulsionnels très forts, tels que des coups de feu. Il est difficile de prévoir la protection auditive requise et/ou réellement obtenue durant l'exposition à des bruits impulsionnels. En ce qui concerne les coups de feu, le type d'arme, le nombre de salves tirées, le choix, l'ajustement et l'utilisation corrects de la protection auditive, la manière dont on prend soin de la protection auditive, ainsi que d'autres variables, auront une incidence sur les performances. Pour en savoir plus sur la protection auditive adaptée à des bruits impulsionnels, consulter le site [www.3M.com/hearing](http://www.3M.com/hearing).

- Bien que les protections auditives puissent être recommandées pour la protection contre les effets nuisibles des bruits impulsionnels, le niveau d'affaiblissement acoustique (NRR) est basé sur l'atténuation du bruit continu et peut ne pas représenter de façon adéquate la protection contre les bruits impulsionnels comme les coups de feu (formulation exigée par l'EPA).
- Température de service : -20 °C (-4 °F) – 55 °C (131 °F)
- Température de stockage : -20 °C (-4 °F) – 55 °C (131 °F)
- Poids de la protection auditive : MT20H682FB-\*\*N\*\* = 351 g, MT20H682BB-\*\*N\*\* = 313 g, MT20H682FB-\*\*N\*\*\*(HY80) = 390 g, MT20H682BB-\*\*N\*\*\*(HY80) = 324 g
- Durée de vie : 5 ans à l'exception des piles.

## ATTÉNUATION DE LABORATOIRE

**AVERTISSEMENT ! 3M recommande vivement un test d'ajustement individuel des protections auditives. Si l'indice NRR est utilisé pour estimer la protection typique sur le lieu de travail, 3M recommande de réduire la valeur d'affaiblissement acoustique de 50 % ou en fonction de la réglementation applicable.**

Explication des tableaux des données d'atténuation :

ANSI S3.19-1974

A:1 Fréquence (Hz)

A:2 Atténuation moyenne (dB)

A:3 Écart type (dB)

Le niveau de bruit auquel est exposée l'oreille d'une personne portant une protection auditive conformément aux instructions est sensiblement égal à la différence entre le niveau de bruit ambiant pondéré A et le NRR.

Exemple

1. Le niveau de bruit ambiant mesuré à l'entrée de l'oreille est de 92 dB(A).
2. Le NRR est de 20 décibels (dB).
3. Le niveau de bruit entrant dans l'oreille est à peu près de 72 dB(A).

## COMPOSANTS

- C:1 Serre-tête pliable
- C:2 Bras support de coquille
- C:3 Guide bras de coquille/Fixations bipoints
- C:4 Coquille
- C:5 Couvercle du boîtier à piles
- C:6 Microphone pour écoute ambiante/environnante
- C:7 Mousse d'atténuation
- C:8 Coussinet
- C:9 Câble d'entrée externe (sur certains modèles uniquement)

- C:10 Microphone perche (sur certains modèles uniquement)
- C:11 Serre-nuque
- C:12 Entrée du microphone perche (J22) (sur certains modèles uniquement)
- C:13 Bouton [-] sur clavier
- C:14 Bouton [+] sur clavier
- C:15 NIB PTT

## INSTRUCTIONS DE MISE EN PLACE

### Serre-tête

- D:1 Faites glisser les coquilles vers l'extérieur en tournant leur partie supérieure vers l'extérieur, le cordon devant être à l'extérieur du serre-tête.
- D:2 Réglez la hauteur des coquilles en les faisant glisser vers le haut ou vers le bas, tout en maintenant le serre-tête en place.
- D:3 Le serre-tête doit être placé au-dessus de la tête, comme illustré, et doit supporter le poids du casque.

### Serre-nuque

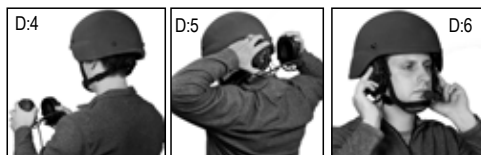

- D:4 Enfilez le casque et attachez bien la jugulaire. Tenez le casque antibruit en face de vous avec le serre-nuque sous les coussinets d'oreille et vers l'utilisateur.
- D:5 Placez le casque antibruit au-dessus de la tête et derrière la nuque.
- D:6 Faites glisser les coquilles sous le casque et sur les oreilles.



- D:7 Saisissez les sangles Velcro attachées à chaque coquille, les passer par-dessus le casque et attachez-les, en veillant à ce que chaque coussinet reste sur l'oreille et soit soutenu par la sangle supérieure. La sangle supérieure doit être placée en travers et au-dessus de votre casque.
- D:8 Repositionnez le coussinet sur l'oreille au besoin.



- D:9-D:10 **IMPORTANT** : Positionnez le câble d'entrée externe à l'intérieur du serre-nuque, comme indiqué dans la figure D:10, et assurez-vous que vous avez une bonne étanchéité autour de l'oreille.

## Attaches pour casque

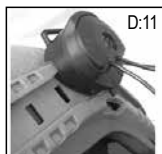

D:11 Insérez la lèvres inférieure de la fixation du connecteur ARC dans la fente d'entrée du rail ARC. Faites glisser vers l'avant pour verrouiller en place. Assurez-vous que la « boucle carrée » est en place.



D:12-D:14 Le connecteur ARC doit être placé directement au-dessus de l'oreille pour assurer un positionnement correct de la coquille. Position tactique : Appuyez les coquilles contre l'oreille jusqu'à ce que vous entendiez un clic. Assurez-vous que l'oreille s'insère dans le coussinet.



D:15 Position d'aération : Tirez les coquilles vers l'extérieur jusqu'à ce qu'elles s'enclenchent en laissant un espace entre le coussinet et l'oreille. En mode aération, évitez de placer les coquilles contre le casque, car cela pourrait « plier » le bras de réglage de la coquille.

## Ajustez le rembourrage du casque pour un ajustement correct du serre-tête

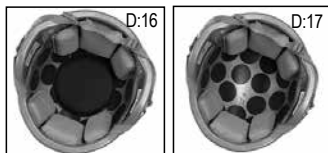

D:16-D:17 Retirez la garniture intérieure du casque.

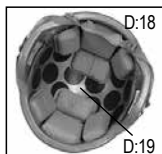

D:18-D:19 Remplacez la garniture intérieure par deux coussinets oblongs, créant ainsi un canal pour le serre-tête.

## E:1-E:2 Montage du microphone pour la parole

Pour optimiser la performance du microphone pour la parole dans les zones bruyantes, placez le microphone très près de votre bouche (à moins de 3 mm ou 1/8 po).

**REMARQUE :** Lorsque vous utilisez le produit en altitude/dans un avion, la pression ambiante peut être réduite rapidement et affecter la sensibilité du microphone, par exemple lors de montée en hélicoptère. Si cela se produit, rapprochez le microphone et/ou parlez plus fort pour augmenter la pression sur la membrane du microphone.

## MODE D'EMPLOI

### Changement et insertion des piles (Fig 1)

- 1-2. Retirez les couvercles du compartiment à piles et insérez les piles (2 x AAA).
3. La polarité des piles doit correspondre au marquage dans le compartiment à piles.
4. Appuyez fermement sur les couvercles pour assurer une bonne étanchéité. Si le niveau des piles est faible, un message vocal indique « low battery » (niveau de pile faible) de manière répétée.

### Mise sous tension et hors tension du casque d'écoute (Fig 2)

Appuyez sur le bouton [+] ou [-] et maintenez-le appuyé pendant environ deux secondes pour activer ou désactiver le casque. Un guide vocal confirme l'action. Le dernier réglage est mémorisé lors de la mise hors tension du casque, sauf en mode bouchon d'oreille.

Coupure automatique au bout de 2 heures d'utilisation si aucune fonction n'est activée. Ceci est indiqué par un message vocal durant la dernière minute avant la coupure. Appuyez sur le bouton [+] ou [-] pour réinitialiser la temporisation de deux heures.

### Entrer en mode bouchon d'oreille (Fig 5, Fig 6)

**Avertissement ! N'utilisez pas le casque en mode bouchon d'oreille sans des bouchons d'oreille correctement placés sous les coquilles, car l'augmentation du volume audio peut atteindre un niveau dangereux.**

Le mode bouchon d'oreille augmente les volumes de bruit ambiant et l'entrée externe d'environ 6 dB. Il est destiné à être utilisé lorsque des bouchons d'oreille bien ajustés sont utilisés sous le casque.

Fig 5 : Lorsque le casque antibruit est éteint, maintenez la touche [+] enfoncée jusqu'à ce qu'une voix prononce « power on » (marche). Maintenez la touche enfoncée quelques secondes jusqu'à ce qu'une voix confirme « ear-plug mode » (mode bouchon d'oreille).

Fig 6 : Lorsque le casque antibruit est allumé, maintenez la touche [+] enfoncée jusqu'à ce qu'une voix prononce « power off » (arrêt). Maintenez la touche enfoncée quelques secondes jusqu'à ce qu'une voix confirme « ear-plug mode » (mode bouchon d'oreille). Il faut environ 5 secondes pour entrer en « mode bouchon d'oreille ».

Le mode bouchon d'oreille est arrêté en éteignant et en rallumant le casque.

### Réglage du volume (Fig 3)

Appuyez sur [+] ou [-] pour régler le volume de l'écoute du son ambiant/environnant. Il y a quatre réglages de niveau ainsi que la possibilité de désactiver l'écoute du son ambiant/environnant. Les réglages maximum sont confirmés par un bip. Le mode d'écoute du son ambiant/environnant est confirmé par un message vocal.

### Communication face à face via la technologie NIB

La fonction NIB permet une communication face à face en milieux bruyants.

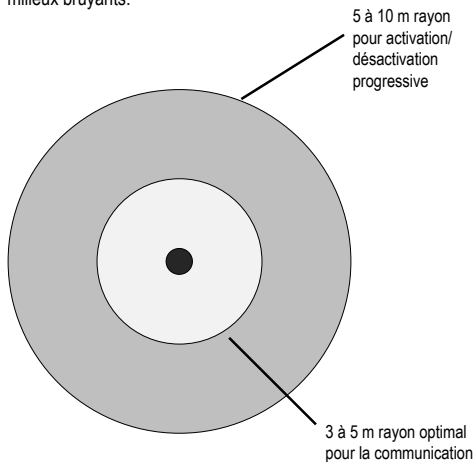

La technologie NIB permet une communication sans fil dans un rayon de 10 m. Communication en duplex intégral pour un maximum de quatre personnes dans ce périmètre.

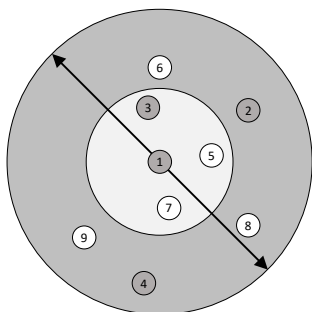

Dans les environnements bruyants, rapprochez-vous simplement de la personne à qui vous souhaitez parler. La technologie NIB sera activée et désactivée en douceur (rayon de 5 à 10 m) et permettra de communiquer avec les utilisateurs proches les uns des autres. Placez-vous dans un rayon de 3 à 5 mètres pour un signal de communication optimal.

Lorsque les quatre canaux de transmission en duplex intégral sont occupés (1-4), les autres utilisateurs peuvent toujours écouter mais ne peuvent pas émettre (5-9). La limite supérieure des auditeurs est le nombre de personnes installées dans le rayon de 10 m plutôt que ce que la technologie permet.

**REMARQUE :** Lorsque plus de quatre utilisateurs tentent d'émettre via NIB, le 5ème utilisateur et au-delà qui essaient d'émettre entendront des bips, indiquant que la communication sortante n'a pas été transmise.

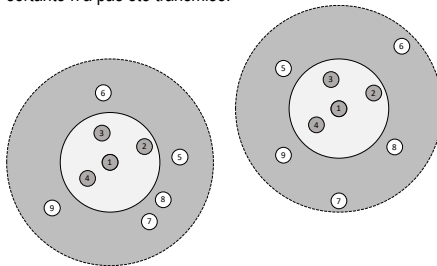

Le groupe NIB auquel vous appartenez dépend de l'endroit où se trouvent les autres casques NIB.

La fonction NIB fonctionne lorsque le niveau de bruit ambiant dépasse env. 80 dB et lorsque le bruit est continu pendant env. 1 seconde.

NIB fonctionne également à moins de 80 dB si l'utilisateur appuie sur la touche PTT en mode PTT ou VOX.

### Activation de NIB (Fig 7)

Appuyez rapidement deux fois sur la touche PTT pour basculer entre NIB PTT ON/NIB OFF/NIB VOX ON.

Maintenez le bouton NIB PTT enfoncé pour permettre des communications dans un rayon de 10 m en mode NIB VOX ON et en mode NIB PTT ON.

**NIB VOX ON** - Dans ce mode, des niveaux de bruit élevés activent la radio NIB et permettent des communications VOX de quatre utilisateurs au maximum. Appuyer sur le bouton PTT en mode VOX ON permet également une communication silencieuse.

Lorsque le casque fonctionne dans un environnement avec un bruit intermittent, le bruit peut activer NIB VOX à plusieurs reprises. Dans cette situation, vous pouvez utiliser NIB PTT ON.

**NIB PTT ON** - Dans ce mode, vous devez appuyer sur le bouton PTT pour émettre.

**NIB OFF** - Ce mode DÉACTIVE la radio NIB. En mode NIB OFF, aucun signal RF n'est émis par la radio NIB.

### Push-To-Talk (bouton appuyer-pour-parler) pour NIB (Fig 8)

Appuyez et maintenez le bouton PTT sur la coquille gauche pour transmettre sur la radio NIB.

### Entrer dans le menu (Fig 4)

1. Appuyez et maintenez les boutons [+] et [-] pour entrer dans le menu. Une voix confirme l'action.
2. Appuyez brièvement sur le bouton [-] pour naviguer dans le menu. Les étapes du menu sont énumérées ci-dessous.
3. Le bouton [+] permet de changer le réglage et, le cas échéant, de faire défiler les réglages disponibles. Un message

vocal confirme chaque étape, suivi par le réglage actuel. Les changements sont également confirmés par un message vocal. Après quelques secondes d'inactivité, le menu revient au mode volume. En appuyant sur [+] et [-], le réglage du volume peut être obtenu instantanément à n'importe quelle étape du menu.

### Ambient/Environmental listening mode (Mode d'écoute ambiant/environnemental)

Le mode d'écoute ambiant/environnant est disponible en mode classique et en mode avancé. Le mode classique vous permet de régler le volume en quatre étapes en augmentant ou en diminuant le niveau sonore de l'écoute du son ambiant/environnant. Le mode avancé comprend quatre paramètres prédéfinis optimisés pour différents profils sonores.

Réglage	Situation souhaitée à utiliser
Mode avancé 1 (Confort)	Pour le confort dans un environnement très bruyant.
Mode avancé 2 (Conversation)	Pour une expérience audio naturelle lorsqu'une protection contre les bruits soudains est requise.
Mode avancé 3 (Ronde)	Pour une meilleure prise de conscience de la situation lors de déplacement dans un environnement peu bruyant.
Mode avancé 4 (Observation)	Pour une forte prise de conscience de la situation dans un environnement calme.

### Battery (Pile/batterie)

Choisissez le type de batterie que vous utilisez dans votre casque, alcaline ou rechargeable.

### Wireless input (Entrée sans fil)

- Suivez les instructions de l'utilisateur pour le 3M™ PELTOR™ TEP-LOOP-\* pour configurer le collier inductif.
- Accédez au menu du casque pour régler l'entrée sans fil et la sensibilité pour correspondre au collier inductif connecté. Choisissez Off/Low/Medium/High (Arrêt/Bas/Moyen/Haut).
- Régalez le volume sur la radio externe si nécessaire.

**REMARQUE :** Le volume peut différer en fonction de la distance entre le casque et le collier inductif.

### Wired Input (Entrée filaire)

Régalez l'entrée filaire et la sensibilité pour qu'elles correspondent au périphérique câblé. Choisissez Low/High (Bas/Haut).

### Balance

Le réglage de la balance ajuste le volume entre l'oreille droite et gauche. Sept réglages sont possibles : Center, Left 1, Left 2, Max left, Max right, Right 2, Right 1 (Centre, Gauche 1, Gauche 2, Gauche max., Droit max., Droit 2, Droit 1).

### Warning signals (Signaux d'avertissement)

Le réglage du signal d'avertissement désactive/active les signaux d'alarme « low battery » (pile faible) et « automatic power off » (coupure automatique). Lorsqu'il est éteint, aucun de ces signaux d'avertissement n'est audible.

### Automatic power off (Arrêt automatique)

Le réglage de mise hors tension automatique désactive/active la fonction coupure automatique.

### NIB frequency (Fréquence NIB)

Pour l'Amérique du Nord, l'Australie et la Nouvelle-Zélande, la fréquence de NIB est de 915 MHz.

Pour l'Europe, la fréquence de NIB est de 864 MHz.

Choisissez la fréquence NIB, 864 MHz (EU) ou 915 MHz (NA, ANZ). Appuyez sur [+] pour sélectionner et appuyez et maintenez [+] pour confirmer votre sélection.

**REMARQUE :** Assurez-vous que vous utilisez la fréquence approuvée pour la région dans laquelle vous évoluez.

### Factory reset (Réinitialisation aux réglages d'usine)

Remet tous les réglages de menu aux valeurs d'usine par défaut. Ce paramètre doit être confirmé en appuyant sur [+] quand la voix dit « confirm factory reset » (confirmer réinitialisation d'usine).

### DÉPANNAGE POUR NIB

Problème	Causes possibles	Remède
Le casque émet un signal sonore lors de la transmission.	Canal NIB occupé par quatre personnes.	Attendez une place disponible.
Le casque émet un signal sonore lors de la transmission.	Aucun autre casque dans le périmètre.	Assurez-vous qu'un autre casque est utilisé dans le périmètre.
Impossible d'entendre ou de communiquer avec les autres.	Vous n'utilisez pas la fréquence NIB correcte pour la région dans laquelle vous évoluez.	Choisissez la fréquence NIB correcte dans le menu. Voir Fréquence NIB.
Impossible d'entendre ou de communiquer avec les autres.	La fonction NIB n'est pas activée.	Basculer entre les différents modes avec le bouton PTT. Voir Activation de NIB.

### NETTOYAGE ET ENTRETIEN

Nettoyez régulièrement les coquilles, le serre-tête et les anneaux d'étanchéité à l'aide de savon et d'eau chaude.

**REMARQUE :** NE PAS immerger les protections auditives dans l'eau.

Si la protection auditive est mouillée par la pluie ou la transpiration, tourner les coquilles vers l'extérieur, retirer les coussinets et les rembourrages en mousse, et laisser sécher avant de les remonter. Les coussinets et les rembourrages en mousse peuvent se détériorer avec le temps et devront



être examinés fréquemment, afin de détecter tout signe de fissure ou de dommage. 3M recommande de remplacer les rembourrages et les coussinets au moins deux fois par an, afin de maintenir des niveaux de réduction du bruit, d'hygiène et de confort uniformes. Ceci est également recommandé par CSA. Si un coussinet est endommagé, il devra être remplacé. Voir la section Pièces de rechange ci-dessous.

### REPLACEMENT DES COUSSINETS D'OREILLE

F:1 Pour retirer le coussinet d'oreille, glissez vos doigts sous le bord interne du coussinet et tirez fermement droit vers vous.

F:2 Retirez la/les doublure(s) en place et montez de nouvelle(s) doublure(s).

F:3 Fixez ensuite un côté du coussinet dans la rainure de la coquille, puis appuyez sur le côté opposé jusqu'à ce que le coussinet se mette en place.

### APPLICATION DU RUBAN PROTECTEUR POUR MICROPHONE

Utilisez une protection pour microphone HYM1000 afin de protéger le microphone de l'humidité et de la saleté. Pour fixer la protection. (Fig G)

G:1 Utilisez une paire de ciseaux pour couper 100 mm de ruban adhésif. Retirez le papier protecteur.

G:2 Placez le microphone à l'extrémité du ruban comme indiqué sur l'image.

G:3 Pliez le ruban protecteur et assurez-vous que le microphone est couvert.

G:4 Appuyez fermement pour sceller le ruban protecteur.

G:5 Le microphone est maintenant prêt à être utilisé.

### PIÈCES DE RECHANGE ET ACCESSOIRES

3M™ PELTOR™ HY68 SV Kit d'hygiène  
Kit d'hygiène facilement remplaçable. À remplacer tous les six mois au moins pour assurer un niveau constant d'atténuation, d'hygiène et de confort.

3M™ PELTOR™ HY80A Kit d'hygiène, coussin rempli de gel  
Kit d'hygiène facilement remplaçable. À remplacer tous les six mois au moins pour assurer un niveau constant d'atténuation, d'hygiène et de confort.

3M™ PELTOR™ HY100A Protections à usage unique  
Protection à usage unique qui se fixe facilement sur les coussinets.

3M™ PELTOR™ MT73 Microphone étanche à l'eau  
Microphone pour la parole dynamique et étanche à l'eau.

3M™ PELTOR™ M171/2 Protection antivent pour microphone

3M™ PELTOR™ HYM1000 Protection de microphone  
Protection hygiénique étanche au vent et à l'humidité. Protège le microphone et augmente sa durée de vie.

3M™ PELTOR™ M60/2 Protection des microphones périphériques contre le sifflement du vent

### INFORMATIONS FCC ET IC

Cet appareil est conforme à l'article 15 des Réglementations de la FCC. Son utilisation est subordonnée aux deux conditions suivantes : (1) Cet appareil ne doit générer aucune interférence nuisible et (2) doit supporter toute interférence reçue, y compris celles susceptibles de provoquer un fonctionnement indésirable.

Cet appareil contient un/des émetteurs/récepteurs exemptés de licence conformes aux RSS d'Innovation, Sciences et Développement économique Canada. Son utilisation est subordonnée aux deux conditions suivantes : Cet appareil ne doit générer aucune interférence nuisible.

Cet appareil doit supporter toute interférence reçue, y compris celles susceptibles de provoquer un fonctionnement indésirable.

**REMARQUE:** Cet appareil a été testé et jugé conforme aux limites établies pour un dispositif numérique de classe B, conformément à la Partie 15 des règlements de la FCC. Ces limites sont conçues pour fournir une protection raisonnable contre les interférences nuisibles lorsque l'équipement est utilisé dans une installation résidentielle. Cet appareil génère, utilise et peut émettre une énergie à fréquence radio et, s'il n'est pas installé et utilisé conformément aux instructions, il peut causer des interférences nuisibles aux communications radio. Cependant, il n'existe aucune garantie que des interférences ne se produiront pas dans une installation particulière. Si cet appareil provoque des interférences nuisibles à la réception radio ou télévision, ce qui peut être déterminé en mettant l'appareil hors et sous tension, l'utilisateur est encouragé à essayer de corriger l'interférence par une ou plusieurs des mesures suivantes :

- Réorienter ou déplacer l'antenne de réception.
- Augmenter la distance entre les deux appareils en interférence.
- Contacter le Centre d'assistance 3M.

CAN ICES-3 (B)/NMB-3(B)

### GARANTIE ET LIMITE DE RESPONSABILITÉ

**GARANTIE :** Dans le cas où tout produit de 3M Personal Safety Division est jugé défectueux en raison d'un vice de matière ou de fabrication, ou non conforme à toute garantie expresse concernant une utilisation spécifique, la seule obligation de 3M et votre seul recours exclusif est, à la discrétion de 3M, la réparation, le remplacement ou le remboursement du prix d'achat des pièces ou des produits concernés, selon la notification effectuée par vous en temps opportun et la justification que le produit a été stocké, entretenu et utilisé conformément aux instructions écrites de 3M. SAUF SI LA LOI L'INTERDIT, CETTE GARANTIE EST EXCLUSIVE ET TIENT LIEU DE TOUTE AUTRE GARANTIE EXPRESSE OU IMPLICITE DE QUALITÉ MARCHANDE, D'ADÉQUATION À UN USAGE PARTICULIER OU DÉCOULANT D'UNE TRANSACTION, D'UNE UTILISATION OU D'UNE PRATIQUE COMMERCIALE, À L'EXCEPTION DES DROITS DE PROPRIÉTÉ ET CONTRE LA VIOLATION DU BREVET.

Dans le cadre de cette garantie, 3M n'a aucune obligation en cas de produits défectueux par suite d'un stockage, d'une manipulation ou d'une maintenance inadéquate ou inadaptée ; en cas de non-application des instructions relatives aux produits ; de modification ou de dommage causé au produit par accident, négligence ou mauvaise utilisation.

**LIMITATION DE RESPONSABILITÉ : SAUF SI LA LOI L'INTERDIT, 3M NE SERA EN AUCUN CAS TENU RESPONSABLE POUR LES PERTES OU DOMMAGES DIRECTS, INDIRECTS, SPÉCIAUX OU CONSÉCUTIFS (Y COMPRIS LES PERTES DE PROFITS) DU FAIT DU PRODUIT, QUEL QUE SOIT L'ARGUMENT JURIDIQUE AVANCÉ. LES RECOURS LÉGAUX DÉFINIS PAR LE PRÉSENT DOCUMENT SONT EXCLUSIFS.**

**AUCUNE MODIFICATION :** Les modifications apportées à cet appareil ne doivent pas être faites sans le consentement écrit de 3M Company. Les modifications non autorisées peuvent annuler l'autorisation accordée en vertu des règlements sur la communication permettant le fonctionnement de ce dispositif.

**REMARQUE :**

- Ne pas mélanger des piles/batteries anciennes avec des neuves.
- Ne pas mélanger des piles/batteries alcalines, standard ou rechargeables.
- Pour l'élimination correcte des piles/batteries, veuillez observer les règlements locaux concernant l'élimination des déchets solides.
- N'utilisez que des piles AAA non rechargeables ou NiMH rechargeables (selon le cas).



Cet appareil portable avec son antenne est conforme aux limites d'exposition RF de la FCC / IC pour la population générale / exposition non contrôlée. L'antenne utilisée pour cet appareil ne doit pas être co-localisée ou utilisée conjointement avec une autre antenne ou un autre émetteur.

Toute modification apportée à l'équipement non expressément approuvée par la partie responsable de la conformité pourrait annuler l'autorité de l'utilisateur à utiliser l'équipement.

## 1. Instructions pour la conversion de fixation serre-tête/casque ARC

1. Du serre-tête (1-a) à la fixation du casque ARC (1-b).

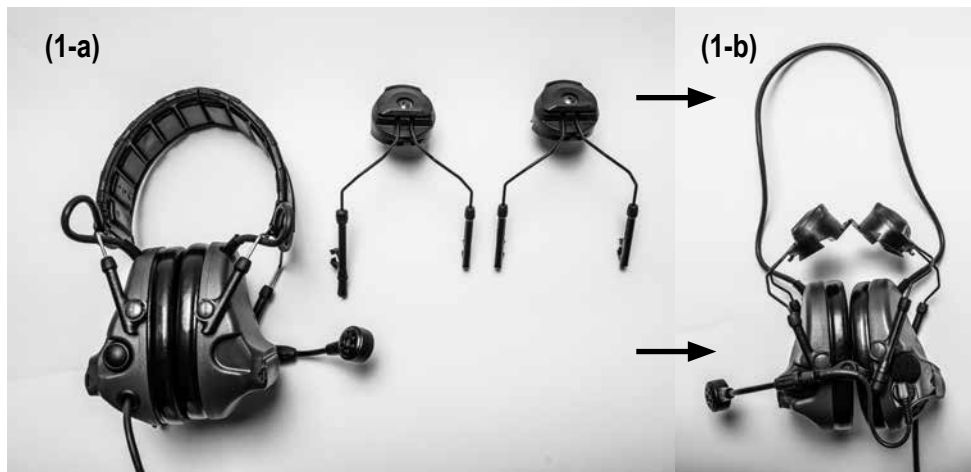

1.1 Détachez les clips en caoutchouc pour le serre-tête comme indiqué aux figures 1.1-a et 1.1-b. Tirez le clip jusqu'à ce qu'il soit ouvert. Répétez l'opération pour le clip opposé.

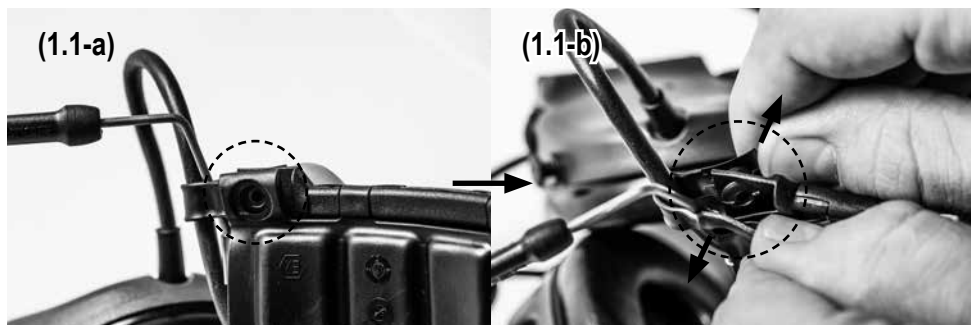

1.2 Dépliez la bande élastique en tirant sur les attaches latérales, une par une, comme indiqué aux figures 1.2-a, 1.2-b et 1.2-c.

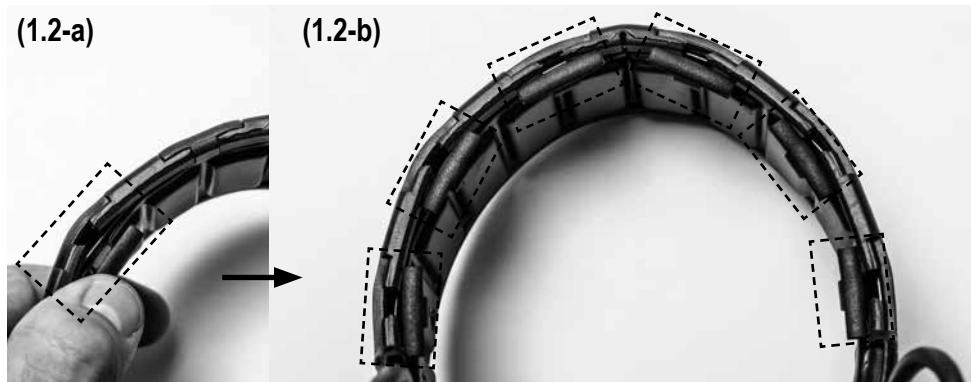

(1.2-c)



1.3 Retirez la sangle.

(1.3-a)



(1.3-b)



1.4 Faites pivoter la coquille droite de 90 ° (celle sans microphone perche) pour détacher le guide du bras de coquille, comme indiqué dans les figures 1.4-a, 1.4-b et 1.4-c. Une force mesurée est requise.

(1.4-a)



(1.4-b)



(1.4-c)

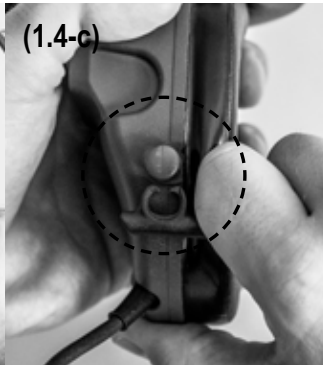

Répétez l'étape 1.4 pour l'autre guide et retirez la coquille. A ce stade, la coquille devrait ressembler à la figure 1.4-d.

(1.4-d)



1.5 Débranchez le connecteur du microphone perche de la prise de connecteur située sur le coté gauche, comme indiqué dans les figures 1.5-a et 1.5-b.



1.6 Faites pivoter la coquille gauche de 90 ° pour détacher le guide du bras de coquille, comme indiqué dans les figures 1.6-a, 1.6-b et 1.6-c. Une force mesurée est requise.



Répétez l'étape 1.6 pour l'autre guide et retirez la coquille. A ce stade, les coquilles devraient ressembler à la figure 1.6-d.



1.7 Faites pivoter le guide du bras de la coquille avec microphone de 90 ° pour vous assurer qu'il se détache avec une relative facilité, puis retirez le guide du bras de coquille du microphone comme indiqué dans les figures 1.7-a et 1.7-b. **REMARQUE :** Veillez bien à faire pivoter le guide du bras de la coquille avec microphone, comme indiqué sur les figures, en raison du verrouillage du guide du bras lorsque celui-ci est en place.

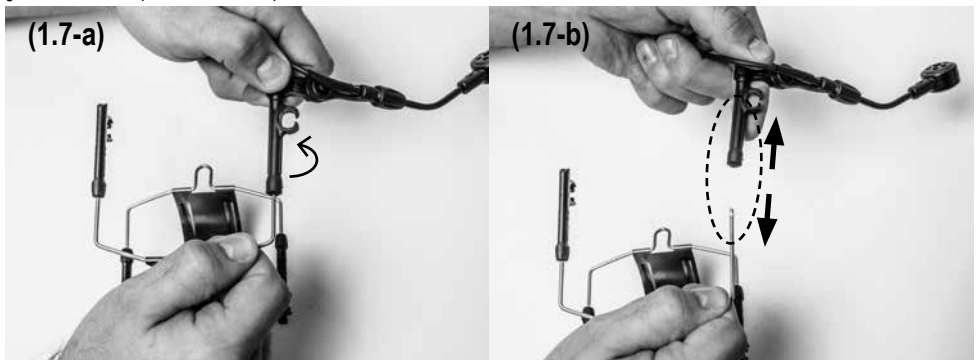

Retirez le guide du bras de la coquille avec microphone existant de la fixation du casque en le faisant pivoter de 90 ° pour vous assurer qu'il se détache assez facilement, puis retirez le guide de du bras de la fixation du casque, comme indiqué aux figures 1.7-c et 1.7-d. **REMARQUE :** La fixation du casque ne comporte qu'un seul guide de bras pour coquille avec microphone.

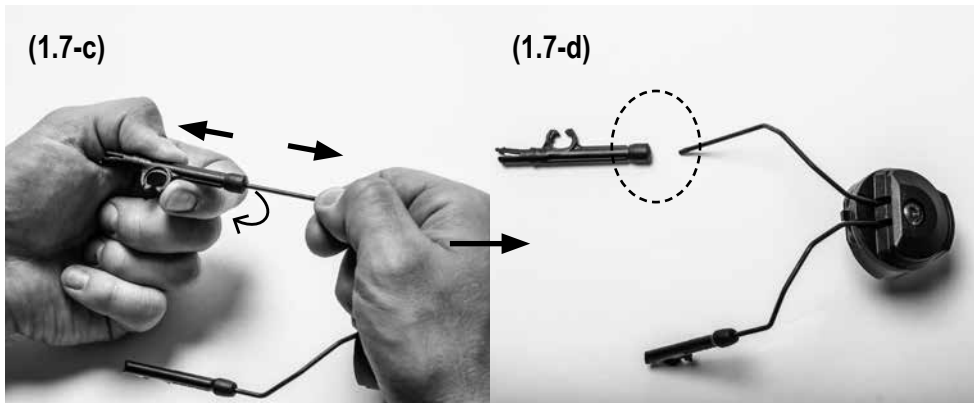



1.8 Montez le microphone avec le guide du bras de coquille sur la fixation du casque, comme indiqué aux figures 1.8-a et 1.8-b. Assurez-vous d'aligner le guide du bras de la coquille avec microphone avec le câble, comme illustré à la figure 1.8-a, pour vous assurer qu'il s'insère assez facilement.

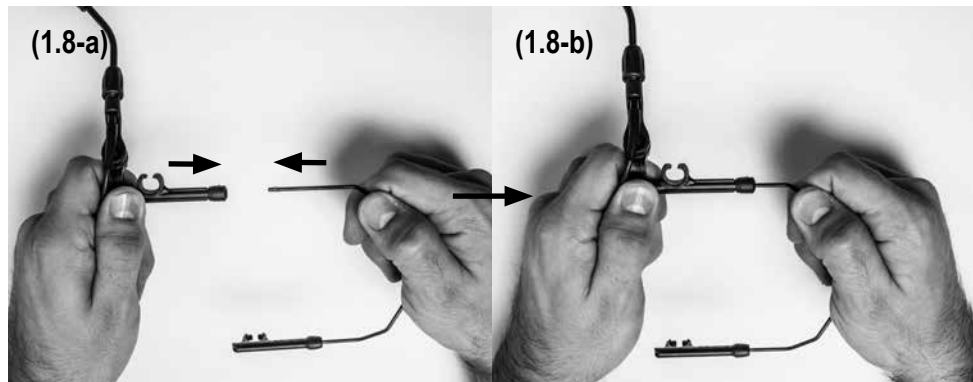

1.9 Montez la fixation du casque avec le microphone perche sur la coquille gauche (celle avec la prise du microphone). Faites d'abord pivoter la coquille gauche pour fixer le guide du bras de la coquille, comme indiqué aux figures 1.9-a et 1.9-b. Une certaine force est requise. **REMARQUE :** Poussez ou tirez le guide du bras de la coquille sur celle-ci. Choisissez la méthode qui vous convient le mieux. Si vous avez des difficultés avec la fixation du guide, l'usage d'une pince peut être utile.

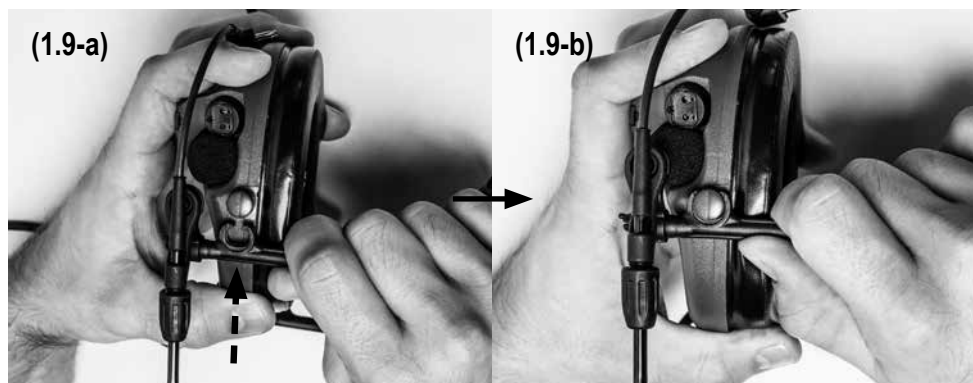

1.10 Faites pivoter le guide du bras de coquille avec microphone en position et montez le connecteur du microphone sur la prise de connecteur de coquille sur la coquille gauche, comme indiqué aux figures 1.10-a et 1.10-b.

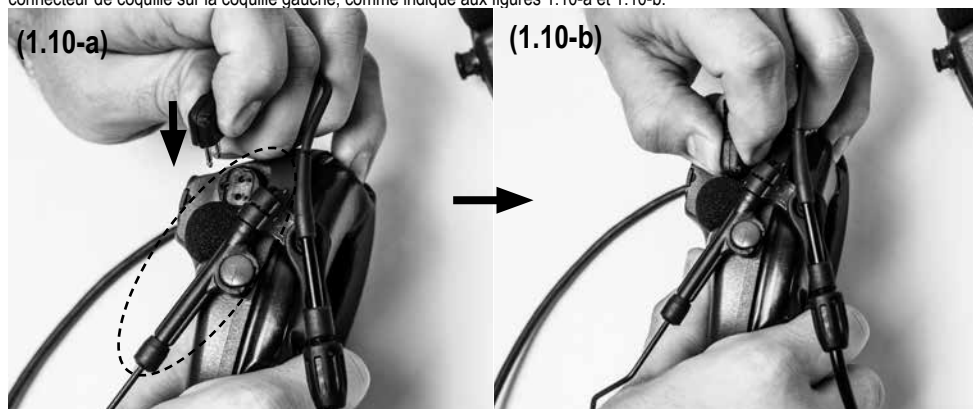

1.11 Répétez l'étape 1.9 pour l'autre guide et fixez complètement la coquille gauche. A ce stade, les coquilles devraient ressembler à la figure 1.11.

(1.11)



1.12 Attachez l'autre attache du casque à la coquille droite comme indiqué aux figures 1.12-a et 1.12-b. Une certaine force est nécessaire.

**REMARQUE :** Poussez ou tirez le guide du bras de la coquille sur celle-ci, comme illustré à la figure 1.9 ou 1.12. Choisissez la méthode qui vous convient le mieux. Si vous avez des difficultés avec la fixation du guide, l'usage d'une pince peut être utile.

(1.12-a)

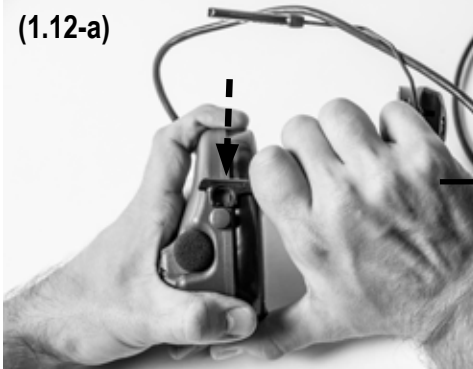

(1.12-b)



Répétez l'étape 1.12 pour l'autre guide et fixez complètement la coquille droite. Une fois l'installation réussie, les coquilles devraient ressembler à la figure 1.12-c.

(1.12-c)



## 2. Instructions pour la conversion de fixation casque ARC/serre-tête

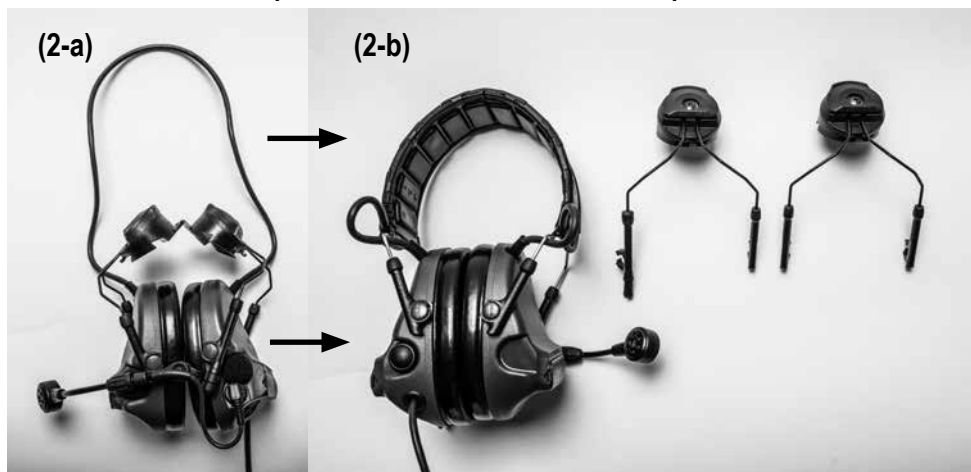

2.1 Faites pivoter la coquille de (celle sans microphone perche) et détachez le guide du bras de coquille, comme indiqué dans les figures 2.1-a et 2.1-b. Une force mesurée est requise. Répétez l'étape 2.1 pour l'autre guide et la fixation du casque sera alors retirée. A ce stade, la coquille devrait ressembler à la figure 2.1-c.

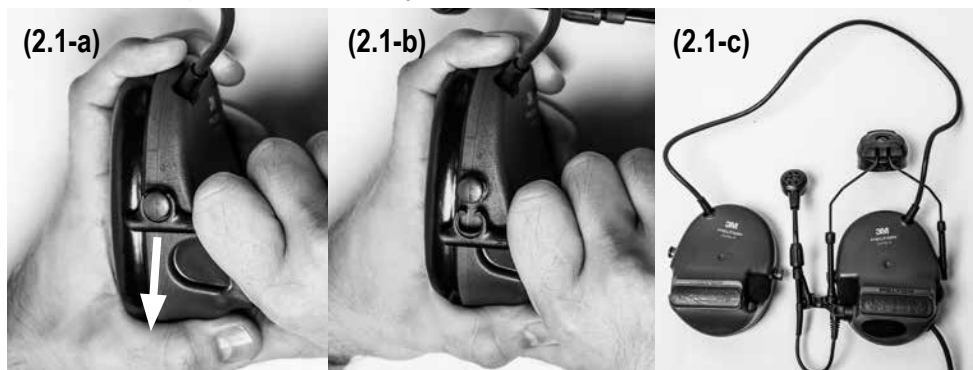

2.2 Débranchez le connecteur du microphone perche de la prise de connecteur située sur le coté gauche, comme indiqué dans les figures 2.2-a et 2.2-b.

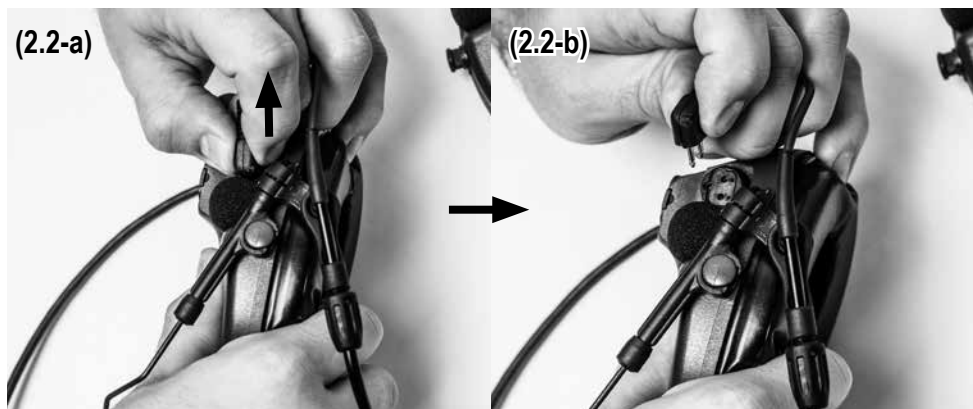

2.3 Faites pivoter la coquille gauche et détacher le guide du bras de coquille, comme indiqué dans les figures 2.3-a et 2.3-b. Une force mesurée est requise.

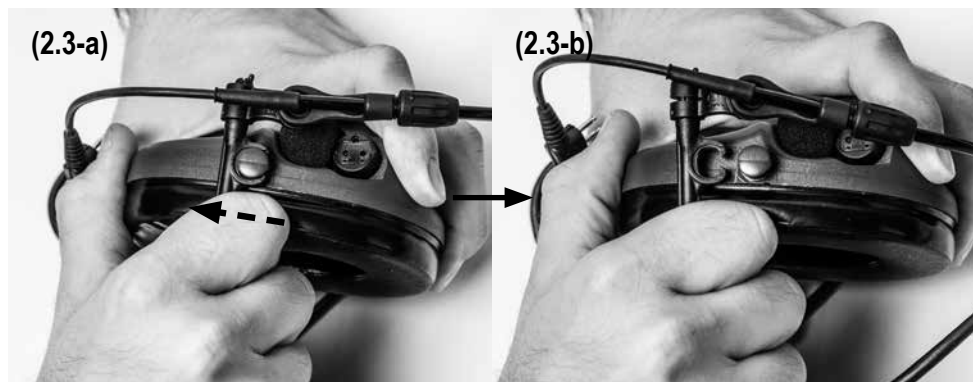

Répétez l'étape 2.3 pour l'autre guide et la fixation du casque sera alors retirée. A ce stade, les coquilles devraient ressembler à la figure 2.3-c.



2.4 Faites pivoter le guide du bras de la coquille avec microphone et l'aligner pour vous assurer qu'il se détache avec une relative facilité de la fixation du casque, comme indiqué dans les figures 2.4-a et 2.4-b. **REMARQUE** : Veillez bien à faire pivoter le guide du bras de la coquille avec microphone, comme indiqué sur les figures, en raison du verrouillage du guide du bras lorsque celui-ci est en place.

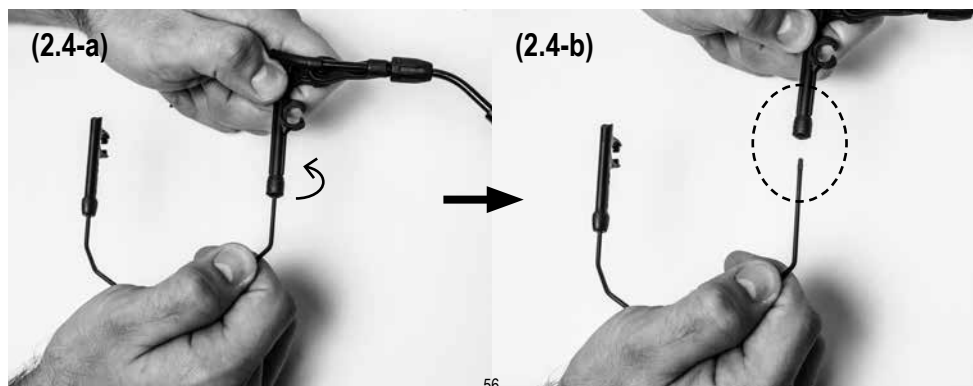

2.5 Fixez le guide du bras du microphone sur le serre-tête en le faisant pivoter et alignez-le afin qu'il s'ajuste avec une relative facilité, comme indiqué dans les figures 2.5-a et 2.5-b. **REMARQUE** : Veillez bien à faire pivoter le guide du bras de la coquille avec microphone, comme indiqué sur les figures, en raison du verrouillage du guide du bras lorsque celui-ci est en place.

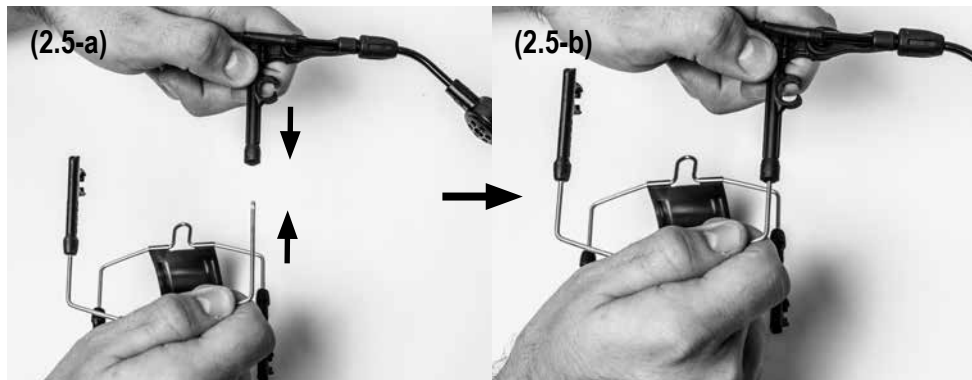

2.6 Montez le serre-tête avec le guide du bras de la coquille avec microphone de perche sur la coquille gauche. Faites d'abord pivoter la coquille gauche pour monter le guide du bras de coquille, comme indiqué dans les figures 2.6-a et 2.6-b. Une certaine force est requise. **REMARQUE** : Le guide du bras de la coquille avec microphone doit être monté en miroir des autres guides du bras de coquille pour éviter tout conflit avec la prise du microphone perche.

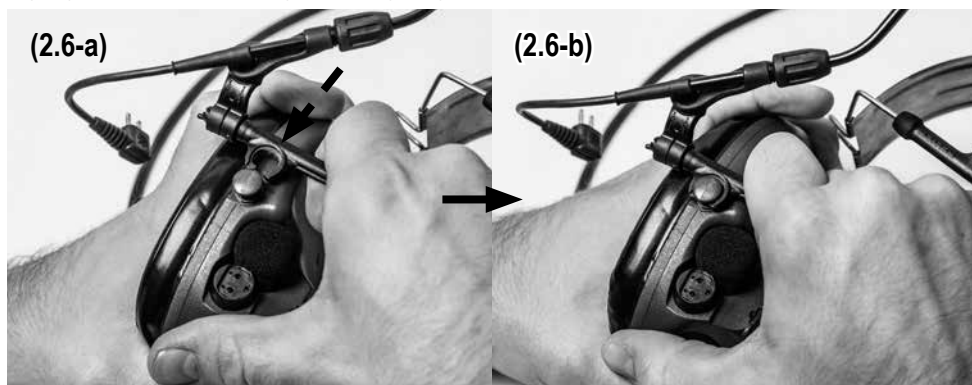

2.7 Faites pivoter le guide du bras de coquille avec microphone en position et montez le connecteur du microphone dans la prise de la coquille sur la coquille gauche, comme indiqué aux figures 2.7-a et 2.7-b.

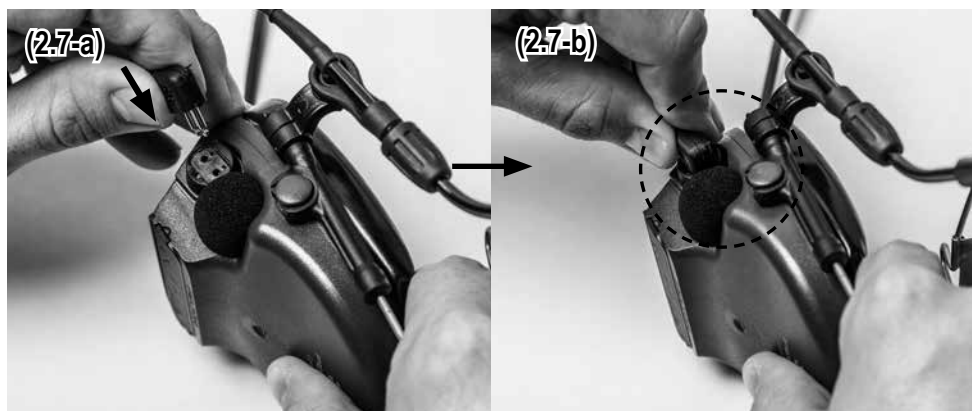



Répétez l'étape 2.7 pour l'autre guide et fixez complètement la coquille gauche sur le serre-tête. A ce stade, les coquilles devraient ressembler à la figure 2.7-c.

(2.7-c)



2.8 Fixez la coquille droite au serre-tête comme indiqué aux figures 2.8-a et 2.8-b. Une certaine force est nécessaire. **REMARQUE :** Poussez ou tirez le guide du bras de la coquille sur celle-ci, comme illustré à la figure 2.6 ou 2.8. Choisissez la méthode qui vous convient le mieux. Si vous avez des difficultés avec la fixation du guide, l'usage d'une pince peut être utile.

(2.8-a)

(2.8-b)

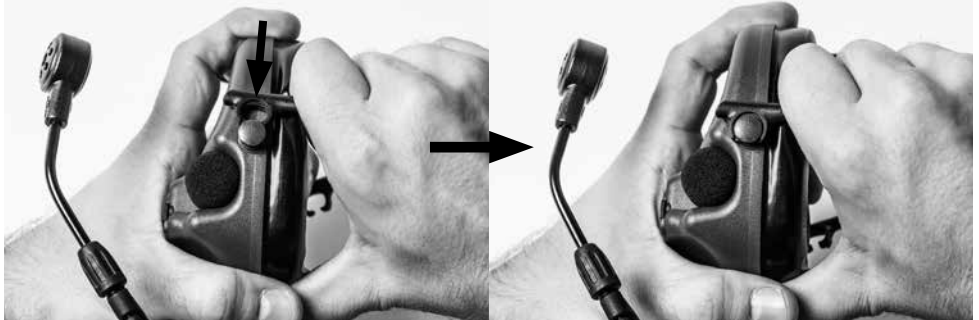

Répétez l'étape 2.8 pour l'autre guide et fixez complètement la coquille droite. Une fois l'installation réussie, les coquilles devraient ressembler aux figures 2.8-c et 2.8-d.

(2.8-c)





(2.8-d)



2.9 Ajustez le câble du serre-tête sur une boucle qui fait face à l'arrière du casque antibruit, comme indiqué à la figure 2.9-a, pour vous préparer à l'assemblage du serre-tête. Faites glisser le cache du bandeau en plastique ouvert sous le bandeau métallique, comme indiqué à la figure 2.9-b, en veillant à ce que la gorge du câble soit face à l'avant du casque.

(2.9-a)

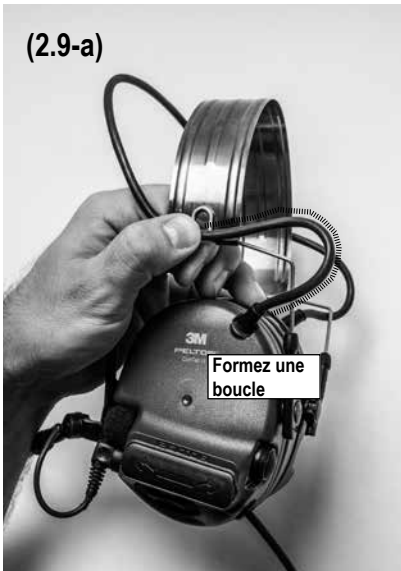

(2.9-b)

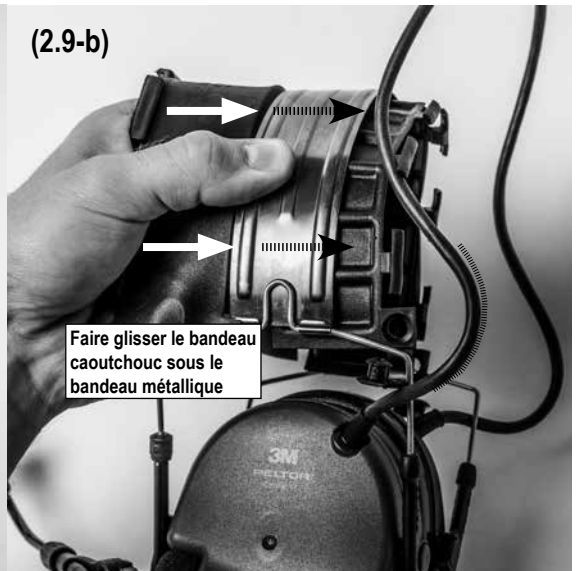

2.10 Faites passer le câble du serre-tête dans la rainure du bandeau caoutchouc et fermez ce dernier comme indiqué à la figure 2.10-a en clipsant les attaches latérales du bandeau caoutchouc selon la figure 2.10-b.

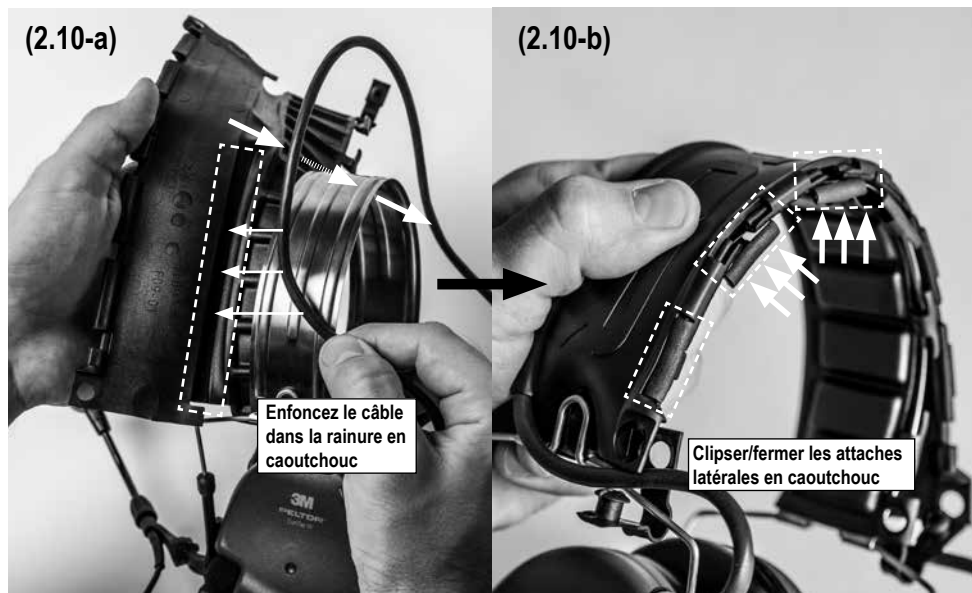

2.11 Continuez à clipser toutes les attaches latérales (figure 2.11-a) en vous assurant que le câble est logé dans la rainure en plastique illustrée à la figure 2.11-b. Assurez-vous que toutes les attaches latérales sont fermées, que le câble est entièrement inséré dans la rainure et que des boucles de câble sont réalisées des deux côtés du serre-tête pour permettre l'élimination des contraintes, comme illustré à la figure 2.11-c.



(2.11-c)



2.12 Faites passer l'extrémité des boucles de câble de la figure 2.12-c dans les deux clips de serre-tête situés de chaque côté du serre-tête, puis fixez-les comme indiqué dans les figures 2.12-a et 2.12-b.

(2.12-a)

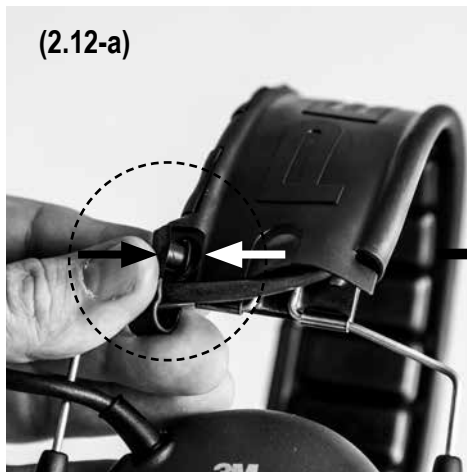

(2.12-b)



2.13 Appuyez sur le serre-tête comme indiqué à la figure 2.13-a, puis tirez la boucle de fil du serre-tête par-dessous la pièce en caoutchouc, puis passez la pièce en caoutchouc sous la boucle de fil (figure 2.13-b). Cela peut exiger une certaine force de poussée et des précautions pour éviter d'endommager la gaine en caoutchouc. Répétez l'opération pour les deux côtés du serre-tête (figures 2.13-c et 2.13-d).

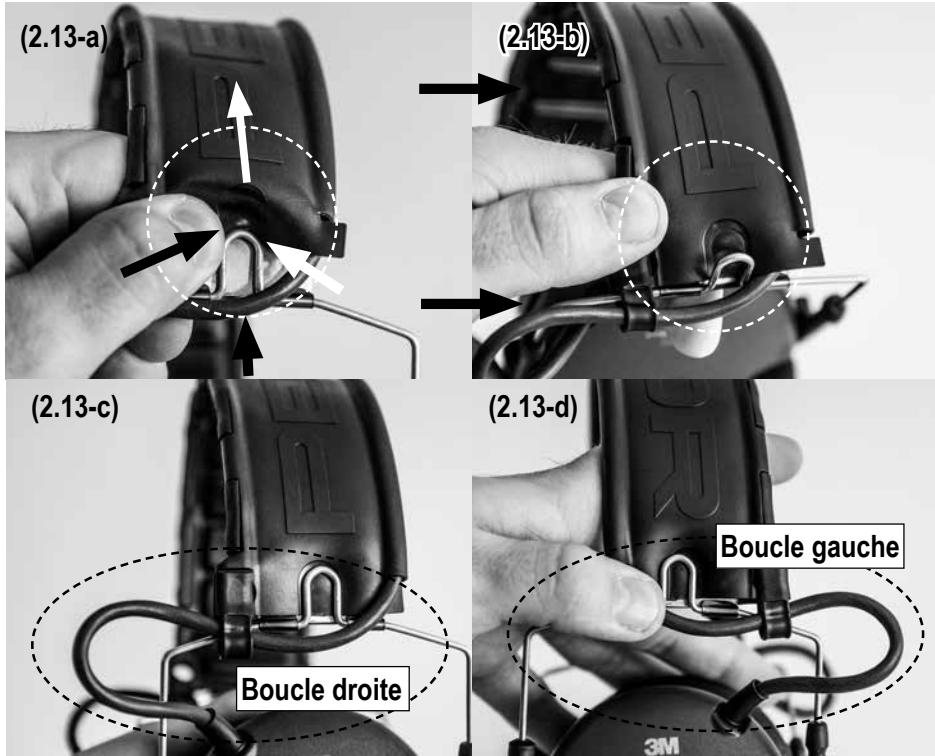

2.14 Inspectez le casque antibruit converti avec le serre-tête pour vous assurer que tout a été correctement assemblé. Le câble du serre-tête doit être passé entre les guides du serre-tête, comme indiqué à la figure 2.14-a. Vous devriez pouvoir lire les lettres PELTOR lorsque vous placez le casque, comme indiqué à la figure 2.14-b. Si le casque converti ne ressemble pas aux figures 2.14-a et 2.14-b, revenez sur vos pas et recommencez le montage. La section portant sur la fixation du serre-tête au casque fournit des instructions détaillées sur la procédure de retrait des guides du serre-tête pour rectifier le montage de cette section.





3M Personal Safety Division  
3M Center St. Paul, MN 55144-1000  
FOR MORE INFORMATION  
In United States, contact:  
Website: [www.3M.com/PELTOR](http://www.3M.com/PELTOR)  
Technical Assistance: 1-800-665-2942  
[PELTOR.comms@mmm.com](mailto:PELTOR.comms@mmm.com)  
In Canada, contact: 1-855-484-3093  
[PELTOR.comms.canada@mmm.com](mailto:PELTOR.comms.canada@mmm.com)  
For other 3M products: 1-800-3M-HELPS or 1-651-737-6501

FP3849REVA  
Please recycle.

© 3M 2018. All rights reserved.  
3M and Ceradyne are trademarks of 3M Company, used under license in Canada. PELTOR is a trademark of 3M Svenska AB, used under license in Canada. Kevlar is a registered trademark of E. I. du Pont de Nemours and Company. Patent: [www.3M.com/patent](http://www.3M.com/patent)

3M PSD products are for occupational use only.

PARA OBTENER MÁS INFORMACIÓN en los Estados Unidos:  
Internet: [www.3M.com/PELTOR](http://www.3M.com/PELTOR)  
Información técnica: 1-800-665-2942

© 3M 2018. Todos los derechos reservados. 3M y Ceradyne son marcas registradas de la compañía 3M, utilizadas bajo licencia en Canadá. PELTOR es una marca registrada de 3M Svenska AB, utilizada bajo licencia en Canadá. Kevlar es una marca registrada de E. I. du Pont de Nemours y Compañía

Los productos de la División de Protección Personal (PSD, por su sigla en inglés) de 3M son solo para uso profesional.

3M Personal Safety Division  
3M Canada Company  
P.O. Box 5757, London, Ontario N6A 4T1  
Division de la protection individuelle - 3M Company  
Canada  
3M Canada, C.P. 5757 London  
(Ontario) N6A 4T1  
FOR MORE INFORMATION/POUR OBTENIR DE PLUS  
AMPLES RENSEIGNEMENTS  
In Canada, contact/Au Canada, communiquer avec :  
Internet : [www.3M.ca/safety](http://www.3M.ca/safety)  
Technical Assistance/Assistance technique : 1 800 267-4414  
Centre d'aide à la clientèle/Customer Care Center : 1 800  
364-3577

© 3M 2018. Tous droits réservés.  
3M et Ceradyne sont des marques de commerce de 3M Company utilisées sous licence au Canada. PELTOR est une marque de commerce de 3M Svenska AB, utilisée sous licence au Canada. Kevlar est une marque déposée de E.I. du Pont de Nemours et compagnie.

Les produits de la DPI de 3M sont destinés à une utilisation professionnelle seulement.