

240mm

60mm

100mm

### Quick Setup Guide

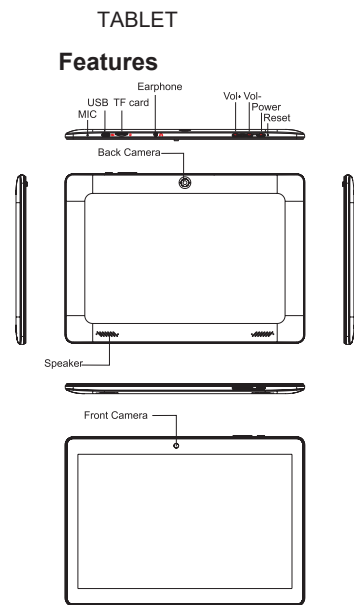

#### Important safety instructions

- 1) Please read this instruction carefully before using your device to ensure safe and correct use.
- 2) Always leave sufficient space around the product for ventilation. Do not place product in or on a bed, rug, in a bookcase or cabinet that may prevent air flow through vent openings.
- 3) Do not use this unit near water. Do not place over the unit any container with liquid inside.
- 4) Please do not put your device in high temperature, moisture or dust place. The tablet is not waterproof.
- 5) Avoid falling or violent collision. Do not violently shake the touch screen, otherwise, it could lead to damage or display abnormal.
- 6) If system shutdown automatically, it means the battery may used up, battery charging is required.
- 7) Please charge the tablet regularly if not in use for a long time to avoid the damage caused by the excessive consumption of battery.
- 8) Do not disassemble or use alcohol, thinner or benzene class to swab product surface.
- 9) Please do not use the tablet when driving or walking in the street, otherwise it may lead an accident.
- 10) Please choose the appropriate volume, if had tinnitus, please lower the volume or stop using.
- 11) When CPU operates in high speed, especially playing 3D games or High-definition video for a long time, the fuselage will have fever.
- 12) The battery is contained with the device, please do not take out the battery.

#### FCC Notice

The following statement applies to all products that have received FCC approval. Applicable products wear the FCC logo, and for an FCC ID in the format FCC ID: XMF-MID1032 on the product label. This device complies with Part 15 of the FCC Rules. Operation is subject to the following two conditions: (1) this device may not cause harmful interference, and (2) this device must accept any interference received, including interference that may cause undesired operation. This mobile device has been tested and found to comply with the limits for a Class B digital device, pursuant to Part 15 of the FCC Rules. These limits are designed to provide reasonable protection against harmful interference in a residential installation. This equipment generates, uses and can radiate radio frequency energy and, if not installed and used in accordance with the instructions, may cause harmful interference to radio or television reception, which can be determined by turning the equipment off and on, the user is encouraged to try to correct the interference by one or more of the following measures:

- \* Reorient or relocate the receiving antenna.
- \* Increase the separation between the equipment and receiver.
- \* Connect the equipment into an outlet on a circuit different from that to which the receiver is connected.
- \* Consult the dealer or an experienced radio/TV technician for help.

Changes or modifications not expressly approved by the party responsible for compliance could void the user's authority to operate the equipment. The antenna (s) used for this transmitter must not be co-located or operating in conjunction with any other antenna or transmitter. From the All APP screen tap on Settings-System-Certification Information to View Certification Information.

#### Warning Statement

Operation is subject to the following two conditions: this device may not cause interference, and this device must accept any interference, including interference that may cause undesired operation of the device.

Shielded cables must be used with this unit to ensure compliance with the Class B FCC limits.

This TABLET meets the government's requirements for exposure to radio waves. The guidelines are based on standards that were developed by independent scientific organizations through periodic and thorough evaluation of scientific studies. The standards include a substantial safety margin designed to assure the safety of all persons regardless of age or health. FCC RF Exposure Information and Statement the SAR limit of USA (FCC) is 1.6 W/kg averaged over one gram of tissue. Device types: TABLET has also been tested against this SAR limit. This device was tested for typical body-worn operations with the back of the phone kept 0mm from the body. To maintain compliance with FCC RF exposure requirements, use accessories that maintain an 0mm separation distance between the user's body and the back of the phone. The use of belt clips, holsters and similar accessories should not contain metallic components in its assembly. The use of accessories that do not satisfy these requirements may not comply with FCC RF exposure requirements, and should be avoided.

#### 1. Charging the battery

Note: Charge your tablet fully before using it the first time.

- 1 Connect the micro USB cable to your tablet.
- 2 Connect the other end of the micro USB cable to the USB power adapter (wall charger), then plug the adapter into a power outlet. It takes about three hours to fully charge your tablet.

Caution: Use only the included power adapter to charge your tablet's battery. An incompatible adapter may damage your tablet.

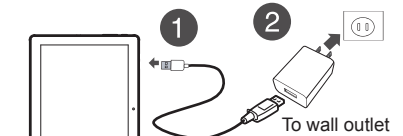

#### 2. Turning on your tablet

Press and hold the (power) button on the side of your tablet.

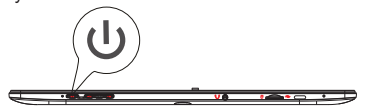

#### 3. Setting up your tablet

When you turn on your tablet for the first time, you'll be prompted to set up things like Wi-Fi and email. Follow the instructions displayed on your tablet to complete setup.

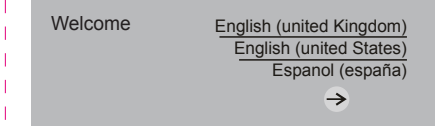

#### 4. Turning off your tablet:

- 1) Press and hold (power) until the Power off screen opens.



- 2) Tap Power Off.

DIGILAND  
www.digi-land.net  
Made in China

面一

△此部分折叠在最外面

### Guía de instalación rápida

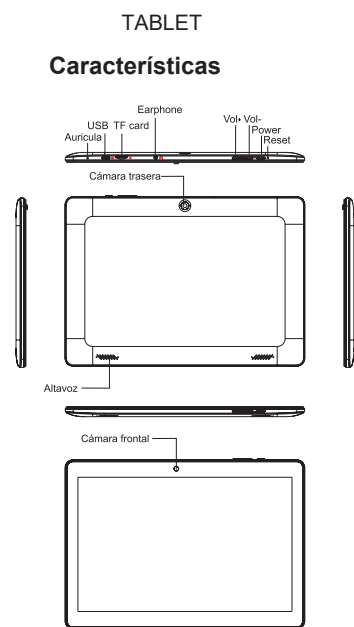

#### Importante instrucciones de seguridad

- 1) Por favor, lea atentamente este manual antes de usar su dispositivo con el fin de asegurar el uso seguro y correcto.
- 2) Siempre deje suficiente espacio para ventilación alrededor del producto. No ponga el producto en la cama, alfombra, librero o gabinete que pueda obstruir la corriente de aire a través de aperturas de ventilación.
- 3) No utilice esta unidad cerca de agua. No coloque sobre la unidad ningún recipiente con líquido en su interior.
- 4) Por favor, no ponga el dispositivo en alta temperatura, humedad o el lugar lleno de polvo; la tableta no es resistente al agua.
- 5) Evitar caída o colisión violenta, no agitar violentamente la pantalla táctil, de lo contrario, podría provocar daños o visualización anormal.
- 6) Si el sistema se apague de forma automática, será arrancable de nuevo poco después de la parada.
- 7) Por favor, cargue la tableta con regularidad si no usará durante mucho tiempo para evitar daños causados por el consumo excesivo de la batería.
- 8) No desmonte, ni utilice alcohol, disolvente o clase benzeno para frotar la superficie del producto.
- 9) Por favor, no use la tableta cuando se conduce o se camina por la calle, de lo contrario puede provocar un accidente.
- 10) Por favor, elija el volumen adecuado, si tenía tinnitus, por favor, baje el volumen o deje de usar.
- 11) Cuando la CPU se funciona bajo alta velocidad, especialmente en los juegos 3D o en modo de reproducción a largo tiempo de alta definición de vídeo, el fuselaje tendrá el fenómeno de fiebre.
- 12) La batería está contenida con el dispositivo, por favor

#### AVISO FCC

La siguiente declaración se aplica a todos los productos que han recibido la aprobación de la FCC. Los productos aplicables llevan el logotipo de la FCC y / o un ID de la FCC en el formato ID de la FCC: XMF-MID1032 en la etiqueta del producto. Este dispositivo cumple con la Parte 15 de las Reglas de la FCC. La operación está sujeta a las siguientes dos condiciones: (1) este dispositivo no puede causar interferencia dañina, y (2) este dispositivo debe aceptar cualquier interferencia recibida, incluida la interferencia que puede causar una operación no deseada. Este dispositivo móvil ha sido probado y encontrado para cumplir con los límites para un dispositivo digital de Clase B, de conformidad con la Parte 15 de las Reglas de la FCC. Estos límites están diseñados para proporcionar una protección razonable contra interferencias perjudiciales en una instalación residencial. Este equipo genera, utiliza y puede irradiar energía de radiofrecuencia y, si no se instala y utiliza de acuerdo con las instrucciones, puede causar interferencias perjudiciales en la recepción de radio o televisión, lo que puede determinarse apagando y encendiendo el equipo, se recomienda al usuario para intentar corregir la interferencia mediante una o más de las siguientes medidas:

- \* Reorientar o reubicar la antena receptora.
  - \* Aumente la separación entre el equipo y el receptor.
  - \* Conecte el equipo a una toma de corriente en un circuito diferente al que está conectado el receptor.
  - \* Consulte al distribuidor o a un técnico experimentado de radio / TV para obtener ayuda.
- \* Los cambios o modificaciones no aprobados expresamente por la parte responsable del cumplimiento pueden anular la autoridad del usuario para operar el equipamiento. Las antenas utilizadas para este transmisor no deben ubicarse ni funcionar junto con ninguna otra antena o transmisor. Desde la pantalla Todas las aplicaciones, toque Configuración-información del sistema de certificación para ver información de certificación.

#### Declaración de advertenciaLa

operación está sujeta a las siguientes dos condiciones: este dispositivo no puede causar interferencia, y este dispositivo debe aceptar cualquier interferencia enca, incluidas las interferencias que pueden causar un funcionamiento no deseado del dispositivo. Deben usarse cables blindados con esta unidad para garantizar el cumplimiento de los límites de la FCC Clase B.

#### 1. Carga de la batería

Nota: cargue el paquete de baterías completamente antes de usarlo por primera vez.

- 1) Conecte el cable micro USB a su tableta.
- 2) Enchufe el otro extremo del cable micro USB al adaptador de alimentación USB (cargador de pared) y conecte el adaptador en un tomacorriente. Se necesita aproximadamente tres horas para cargar completamente su tableta.

Cuidado: use solamente el adaptador de alimentación incluido la batería de su tableta. Un adaptador incompatible puede dañar su tableta.

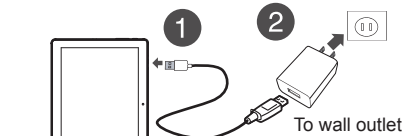

#### 2. Encendido de su tableta

Mantenga presionado el botón (encendido) en la parte lateral de su tableta.

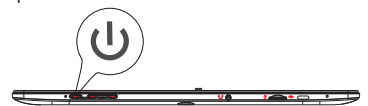

#### 3. Preparación de su tableta

Cuando encienda su tableta por primera vez, se le pedirá configurar funciones como Wi-Fi y el correo electrónico. Siga las instrucciones que se muestran en su tableta para completar la instalación.

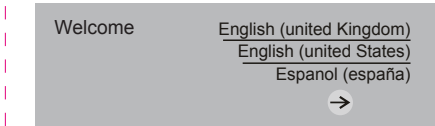

#### 4. Para apagar su tableta:

- 1) Mantenga presionado el botón (encendido) hasta que se abra la pantalla Power off (Desconectar).



- 2) Toque apagar (Power Off).

DIGILAND  
www.digi-land.net  
Hecho en China

面二

注释:  
Remarks:

切线  
Cut line  
折线  
Folding line

240mm

规格标注  
Size marking

描述  
Description

类型 Structure Style	安装指南
材质 Material	80g双胶纸
工艺 technique	双面/单黑印刷, 风琴折
尺寸 Size	折前360*100mm, 折后60*100mm
公差 Tolerance	±3mm
	料号 K3 NO.

文件名 File Name	20MHZ183-QSG-V1.1		
机型 Project#	MID1016		
客户/品牌 Customer	DIGILAND		
类型 Style	插页	设计 Designer	邹剑文
比例 Scale	1:1	审核 Checked	詹淑娟
版次 Revision	V1.1	设计日期 Design Date	2020.07.13