



Thank you for your purchase of this PDP product. We appreciate your trust. The entire PDP team feels a responsibility to deliver an outstanding product and a commitment to excellent service.

PDP stands for Performance Designed Products which highlights our commitment to deliver high performance, comfort, high quality, durable product that will enhance your gaming experience.

We feel so strongly about the quality of our product that we are offering a 90 day money back guarantee on top of a limited year warranty.

For details, please visit www.pdp.com/warranty
Thanks again for your purchase.

Sincerely,
Chris Richards
CEO, Performance Designed Products

ENGLISH LIMITED WARRANTY

Coverage and Term • PDP warrants that this product will be free from manufacturing defects for **90 days** from the original date of purchase. Manufacturing defects are those defects in materials and/or workmanship, subject to PDP's customer service department. This warranty applies only to original purchases with a valid proof of purchase from an authorized PDP retailer that clearly shows the date of purchase.

Exclusive Remedy and Exclusions • The exclusive remedy will be the repair, replacement or refund of the product. This warranty does not cover any defects caused by accidents, improper or abusive use of the product, unauthorized or improper modifications, repairs or handling.

How to Get Service • Purchasers should contact the PDP customer service department at (800) 333-3844 (US and Canada only) or +4202657993 (UK only) or by visiting support.pdp.com or support.pdp.eu.com

Your Rights Under Applicable Law • This warranty does not affect the legal rights of customers under applicable state, provincial or national laws governing the sale of consumer goods.

Additional Information for Australian Consumers • PDP products come with guarantees that cannot be excluded under the Australian Consumer Law. You are entitled to a replacement or refund for a major failure and compensation for any other reasonably foreseeable loss or damage. You are also entitled to have the goods repaired or replaced if the goods fail to be of acceptable quality and the failure does not amount to a major failure. The benefits given to you under our express warranty are in addition to other rights and remedies you have under the Australian Consumer Law and other laws.

To make a warranty claim, return your product to the authorized PDP retailer from which the product was purchased together with your proof of purchase. If your warranty claim is deemed to be valid, we will replace or repair the product.

FRANÇAIS GARANTIE LIMITÉE

Couverture et modalités • PDP garantit que ce produit sera libre de défauts de fabrication pendant deux ans à partir de la date originale d'achat. Les défauts de fabrication sont les défauts de matériaux ou de main-d'œuvre assujettis au service à la clientèle de PDP. Cette garantie s'applique uniquement aux acheteurs originaux disposant d'une preuve d'achat valide provenant d'un détaillant agréé de PDP qui illustre clairement la date d'achat.

Recours exclusif et exclusions • Le recours exclusif sera la réparation, le remplacement ou le remboursement du produit. Cette garantie ne couvre pas les défauts causés par les accidents, les usages inappropriés ou abusifs de ce produit, les modifications non autorisées ou inadéquates, les réparations ou les manutentions non autorisées.

Comment obtenir du service • Les acheteurs doivent contacter le service à la clientèle de PDP au (800) 333-3844 (États-Unis et Canada) ou en visitant le site support.pdp.com

Vos droits en vertu des lois applicables • Cette garantie n'affecte pas les droits légaux des clients en vertu des lois applicables dans chaque État, province ou pays régissant la vente de biens de consommation.

Pour effectuer une réclamation en vertu de la garantie, retournez votre produit accompagné de votre preuve d'achat au détaillant agréé de PDP auprès duquel vous avez acheté le produit. Si votre réclamation sous garantie est déclarée comme étant valide, nous remplacerons ou réparerons le produit.

ESPAÑOL GARANTÍA LIMITADA

Cobertura y términos • PDP garantiza que este producto estará libre de defectos de fabricación durante dos años a partir de la fecha original de compra. Los defectos de fabricación son los defectos en los materiales y/o mano de obra, sujeto al departamento de atención al cliente de PDP. Esta garantía se aplica únicamente a los compradores originales con una prueba válida de compra en un distribuidor autorizado de PDP que claramente muestre la fecha de compra.

Remedio exclusivo y exclusiones • El remedio exclusivo será la reparación, sustitución o reembolso del producto. Esta garantía no cubre los defectos causados por accidentes, uso indebido o abuso del producto, modificaciones no autorizadas o inadecuadas, reparaciones o manutención no autorizadas.

Cómo obtener ayuda • Los compradores deben ponerse en contacto con el departamento de atención al cliente de PDP en el teléfono (800) 333-3844 (EE.UU.) o Canadá o el sitio support.pdp.com

Sus derechos bajo la ley aplicable • Esta garantía no afecta a los derechos legales de los clientes bajo la ley estatal, provincial o nacional aplicable que rigen la venta de bienes de consumo.

Para hacer una reclamación de garantía, devuelva el producto al minorista de PDP autorizado al que se compró el producto junto con el comprobante de compra. Si se considera que la reclamación de la garantía es válida, sustituiremos o repararemos el producto.

DEUTSCH ENGESCHRÄNKTE GARANTIE

Deckung und Laufzeit • PDP garantiert, dass dieses Produkt zwei Jahre ab dem ursprünglichen Kaufdatum frei von Herstellungsfehlern ist. Herstellungsfehler sind Fehler in den Materialien oder der Verarbeitung nach Maßgabe der Produktionsbeschreibung. Diese Garantie gilt nur für Einkäufer mit einem gültigen Kaufnachweis, der das Kaufdatum deutlich anzeigt und von einem autorisierten PDP-Händler stammt.

Ausschluss des Rechtswegs und Ausschluss • Das ausschließliche Rechtswegs besteht darin, das Produkt zu reparieren, zu ersetzen oder den Kaufpreis zurückzugeben. Diese Garantie gilt nicht für Schäden, die durch Unfälle, Missbrauch, unautorisierte oder unangemessene Veränderungen des Produkts, nicht autorisierte Reparaturen oder Handhabungsänderungen, Änderungen oder Modifikationen des Produkts, unautorisierte Reparaturen oder Handhabungsänderungen, unangemessene oder unzureichende Wartung, unangemessene oder unangemessene Modifikationen oder unangemessene Reparaturen verursacht werden.

Wie Sie Hilfe erhalten können • Käufer sollten sich an den Kundendienst von PDP wenden. Die Telefonnummer ist (800) 333-3844 (USA und Kanada) oder das Internet-Serviceportal support.pdp.com

Rechtliche Hinweise • Diese Garantie ist ein freiwilliges Angebot. Sie ist nicht anwendbar auf den Kauf von Produkten, die von einem anderen Hersteller hergestellt wurden.

Es ist eine Gewährleistungsmöglichkeit für das Produkt zusammen mit dem Kaufpreis, an den autorisierten PDP-Händler zurückzugeben, bei dem das Produkt gekauft wurde. Sofern im Gewährleistungspapier gilt, ist, ersetzen oder reparieren wir das Produkt.

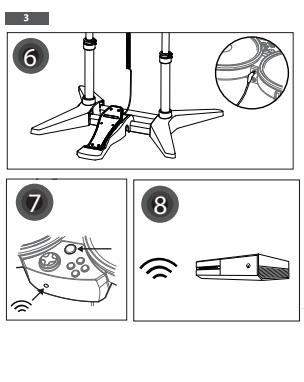
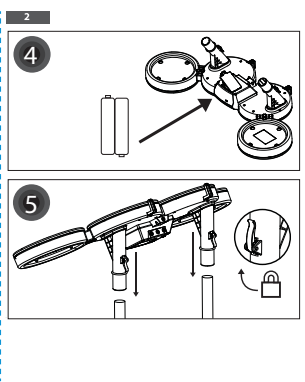
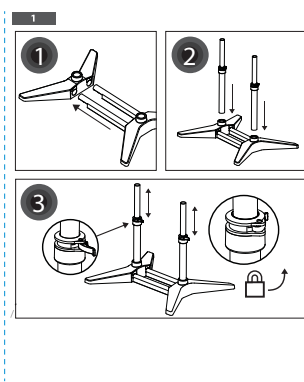
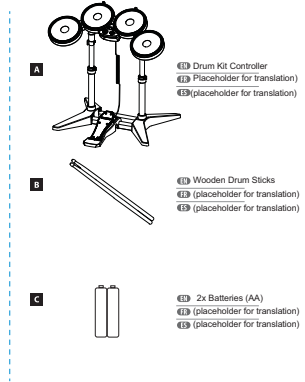

ITALIANO GARANZIA LIMITATA

Copertura e termini • PDP garantisce che questo prodotto sarà esente da difetti di fabbricazione per due anni dalla data di acquisto originale. I difetti di fabbricazione sono i difetti nei materiali e/o negli impianti, soggetti al reparto di assistenza clienti di PDP. Questa garanzia vale soltanto per gli acquirenti originali con una prova di acquisto valida fornita da un rivenditore PDP che mostra chiaramente la data di acquisto.

Remedio exclusivo e exclusiones • El remedio exclusivo será la reparación, sustitución o reembolso del producto. Esta garantía no cubre los defectos causados por accidentes, uso indebido o abuso del producto, modificaciones no autorizadas o inadecuadas, reparaciones o manutención no autorizadas.

Cómo obtener ayuda • Los compradores deben contactar al departamento de atención al cliente de PDP en el teléfono (800) 333-3844 (EE.UU.) o Canadá o el sitio support.pdp.com

Derechos bajo la ley aplicable • Esta garantía no afecta a los derechos legales de los clientes bajo la ley estatal, provincial o nacional que rigen la venta de bienes de consumo.

Per ottenere un'assistenza in garanzia, restituisci il prodotto al rivenditore PDP autorizzato dal quale è stato acquistato. Presentati insieme con la prova di acquisto. Se la richiesta in garanzia viene considerata valida, sostituiremo o ripareremo il prodotto.

PORTUGUES GARANTIA LIMITADA

Cobertura e Termos • PDP garante que este produto estará livre de defeitos de fabrica durante dois anos a partir da data de compra. Defeitos de fabrica são os defeitos em materiais e/ou fabrica, sujeito para implementação de serviço de apoio ao cliente de PDP. Esta garantia só se aplica a compradores originais com comprovante de compra válido de um loja autorizada pela PDP que mostre claramente a data de compra.

Viagem de Recurso Exclusiva e Excluições • A via de recurso exclusiva será a reparação, substituição ou devolução do produto. Esta garantia não cobre defeitos causados por acidentes, uso do produto, modificações não autorizadas, reparações ou manutências não autorizadas.

Como Obter o Serviço • Os compradores devem contactar o departamento de serviço.

Direitos legais sob a lei aplicável • Esta garantia não afeta os direitos legais dos consumidores de acordo com a lei estadual, provincial ou nacional aplicável que rege a venda de bens de consumo.

Para fazer uma reclamação de garantia, devolva o seu produto à loja autorizada pela PDP onde o produto foi comprado juntamente com o comprovante de compra. Se a sua reclamação de garantia for considerada válida, seremos substituir ou reparar o produto.

SVENSKA BEGRÄNSAD GARANTI

Deckning och villkor • PDP garanterar att denna produkt kommer vara fri från fabriksfel under två år från den ursprungliga köpdagen. Fabriksfel är defekter i material eller tillverkning, med förbehåll för PDP-kundtjänstcentrals bedömning. Detta gäller endast för den ursprungliga köparen av produkten som har ett köpprov som visar att produkten är ett ursprungligt PDP-inköp.

Exklusiv kompensations- och utbytesväg • Den exklusiva kompensations- och reparationsvägen utgår från att produkten repareras eller ersätts. Detta gäller inte för skador som orsakas av olyckor, felaktig användning, missbruk, oavsiktliga modifieringar, modifieringar som inte är godkända av PDP eller obehöriga reparationer.

Hur man får hjälp • Köpare bör kontakta PDP-kundtjänstcentrals på +4202657993 för hjälp med sina frågor om garantin, utrustning eller produkter. Ett team av tekniker kommer att hjälpa dig med dina frågor om garantin, utrustning eller produkter. Detta gäller endast för den ursprungliga köparen av produkten.

Om du vill göra ett anspråk på garantin, returnera produkten till den autoriserade PDP-butiken där produkten köptes. Baserat på ditt köpprov kan du få en ersättning eller ett nytt produkt. Om ditt anspråk på garanti anses vara giltigt, kommer vi att ersätta eller reparera produkten.

DANSK BEGRÆNSET GARANTI

Deckning og betingelser • PDP garanterer at dette produkt ikke er defekteret med fabriksfejl i to år efter den oprindelige købsdato. Fabriksfejl er defekter i materialer eller i produktionen, med forbehold for PDP-kundtjenstcenterets bedømmelse. Dette gælder kun for den oprindelige køber af produktet, som har et købsbevis, som viser at produktet er et oprindeligt PDP-inkøb.

U eksklusiv kompensations- og udvekslingsvej • Den eksklusive kompensations- og reparationsvej udgår fra, at produktet repareres eller udveksles. Dette gælder ikke for skader, der skyldes ulykker, forkert brug, misbrug, utilsigtede ændringer, ændringer, der ikke er godkendt af PDP, eller uautoriserede reparationer.

Sådan kan du få hjælp • Købere bør kontakte PDP-kundtjenstcenteret på +4202657993 for hjælp med deres spørgsmål om garantien, udstyret eller produkterne. Et team af tekniske eksperter vil hjælpe dig med dine spørgsmål om garantien, udstyret eller produkterne. Dette gælder kun for den oprindelige køber af produktet.

FRANÇAIS GARANTIE LIMITÉE

Couverture et modalités • PDP garantit que ce produit sera libre de défauts de fabrication durant une période de deux ans à partir de la date originale de achat. Les défauts de fabrication sont les défauts de matériaux ou de main-d'œuvre résultant d'événements de service à la clientèle de PDP. Cette garantie s'applique uniquement aux acheteurs originaux disposant d'une preuve d'achat valide.

Remède exclusif et exclusions • Le remède exclusif sera la réparation, le remplacement ou le remboursement du produit. Cette garantie ne couvre pas les défauts causés par les accidents, les usages inappropriés ou abusifs de ce produit, les modifications non autorisées ou inadéquates, les réparations ou les manutentions non autorisées.

Comment contacter le service clientèle • Les acheteurs doivent contacter le service à la clientèle de PDP au (800) 333-3844 (États-Unis et Canada) ou en visitant le site support.pdp.com

Vos droits en vertu des lois applicables • Cette garantie n'affecte pas les droits légaux des clients en vertu des lois étatiques, provinciales ou nationales applicables qui régissent la vente de biens de consommation.

Pour effectuer une réclamation en vertu de la garantie, retournez votre produit accompagné de votre preuve d'achat au détaillant agréé de PDP auprès duquel vous avez acheté le produit. Si votre réclamation sous garantie est déclarée comme étant valide, nous remplacerons ou réparerons le produit.

POLSKI Gwarantcja ograniczona

Zakres ochrony i warunki gwarancji • PDP gwarantuje, iż produkt zostanie wolny od wad produkcyjnych przez okres dwóch lat od daty pierwotnego zakupu. Wadami produkcyjnymi są błędy materiałowe lub konstrukcyjne, z wyjątkiem oceny przez dział obsługi klienta PDP. Niniejsza gwarancja nie dotyczy zakupów z udokumentowanego dowodu zakupu wystawionego przez autoryzowanego partnera PDP i wymaga przedstawienia dowodu zakupu.

Wyłączny sposób naprawy i wymiany • W przypadku wadki produkt zostanie naprawiony, wymieniony lub odesłany do sprzedawcy. Niniejsza gwarancja nie obejmuje uszkodzeń spowodowanych przez użytkownika, niewłaściwą obsługę, modyfikacje lub nieautoryzowane naprawy.

Procedura reklamacyjna • Nabywcy powinni skontaktować się z działem obsługi klienta PDP, dzwoniąc na numer +4202657993 lub odwiedzając stronę support.pdp.com.

Prawa konsumenta w zakresie odpowiedzialności prawniczej • Niniejsza gwarancja nie ma wpływu na prawa konsumentów w zakresie odpowiedzialności prawniczej, przewidziane w przepisach dotyczących odpowiedzialności konsumentów.

Adm. gwarancji • W celu zgłoszenia reklamacji prosimy kontaktować się z biurom obsługi autoryzowanego partnera PDP, o których informację posiadają nasi pracownicy, lub bezpośrednio z nami. W przypadku zgłoszenia reklamacji prosimy o przedstawienie dowodu zakupu.

RCC STATEMENTS:
CAUTION

Changes or modifications to this equipment not expressly approved by the manufacturer could void the warranty or otherwise impair the equipment. The equipment complies with FCC RF exposure limits set forth in an authorized environment. The equipment must not be located or operating in conjunction with any other antenna or transmitter.

This equipment has been tested and found to comply with the limits for a Class B digital device, pursuant to part 15 of the FCC Rules. These limits are designed to provide reasonable protection against harmful interference to a residential installation.

This equipment generates, uses and can radiate radio frequency energy and, if not installed and used in accordance with the instructions, may cause harmful interference to radio communications. However, there is no guarantee that interference will not occur in a particular installation. If this equipment does cause harmful interference to radio or television reception, which can be determined by turning the equipment off and on, the user is encouraged to try to correct the interference by one or more of the following measures:

- Reorient or relocate the receiving antenna.
- Increase the separation between the equipment and receiver.
- Connect the equipment into an outlet on a circuit different from that to which the receiver is connected.
- Consult the dealer or an authorized service technician for help.

FCC Notices:

The data reported in this document complies with the FCC authorized environment. The equipment must not be located or operating in conjunction with any other antenna or transmitter.

The data reported in this document complies with the FCC authorized environment. The equipment must not be located or operating in conjunction with any other antenna or transmitter.

ROUSTRY CANADA:
ATTENTION

Les modifications ou changements apportés à cet équipement sans l'approbation explicite du fabricant pourraient annuler la garantie ou nuire au fonctionnement de l'équipement. L'équipement est conforme aux limites d'exposition RF de la FCC. L'équipement doit être installé et utilisé conformément aux instructions. L'équipement peut causer des interférences nuisibles aux communications radio. Cependant, il n'y a aucune garantie que des interférences ne se produiront pas dans une installation particulière. Si l'équipement provoque des interférences nuisibles à la réception radio ou télévisuelle, ce qui peut être déterminé en éteignant l'équipement et en le rallumant, l'utilisateur est encouragé d'essayer de corriger l'interférence en utilisant l'une ou plusieurs des mesures suivantes :

- Reorienter ou rélocaliser l'antenne réceptrice.
- Augmenter l'écartement entre l'équipement et le récepteur.
- Brancher l'équipement sur une prise sur un circuit différent de celui auquel le récepteur est branché.
- Consulter le revendeur ou un technicien agréé pour obtenir de l'aide.

ROUSTRY CANADA:
ATTENTION

Les modifications ou changements apportés à cet équipement sans l'approbation explicite du fabricant pourraient annuler la garantie ou nuire au fonctionnement de l'équipement. L'équipement est conforme aux limites d'exposition RF de la FCC. L'équipement doit être installé et utilisé conformément aux instructions. L'équipement peut causer des interférences nuisibles aux communications radio. Cependant, il n'y a aucune garantie que des interférences ne se produiront pas dans une installation particulière. Si l'équipement provoque des interférences nuisibles à la réception radio ou télévisuelle, ce qui peut être déterminé en éteignant l'équipement et en le rallumant, l'utilisateur est encouragé d'essayer de corriger l'interférence en utilisant l'une ou plusieurs des mesures suivantes :

- Reorienter ou rélocaliser l'antenne réceptrice.
- Augmenter l'écartement entre l'équipement et le récepteur.
- Brancher l'équipement sur une prise sur un circuit différent de celui auquel le récepteur est branché.
- Consulter le revendeur ou un technicien agréé pour obtenir de l'aide.

WARNING - BATTERY LEAKAGE
Leakage of ingredients contained within the battery pack, or the combustion products of the ingredients, can cause personal injury as well as damage to game controller; avoid contact with skin. If contact occurs, immediately wash thoroughly with soap and water. If liquid leaking from a battery pack comes into contact with your eyes, immediately flush thoroughly with water and see a doctor.

To avoid battery leakage:

- Do not expose battery to excessive physical shock, vibration, or liquids.
- Do not disassemble, attempt to repair, or deform the battery.
- Do not dispose of battery pack in a fire.
- Do not touch the terminals of the battery or cause a short between the terminals with a metal object.
- Do not peel or damage the battery label.
- Replace only with the same or equivalent type.
- Do not mix up old and new batteries.

Model No. 040-073
Serial ID: X5B-048073
Rated: 3VDC / 100mAh

MADE IN CHINA / FABRIQUE EN CHINE / HECHO EN CHINA

The indoor usage only for band 5150-5250MHz
The device complies with part 15 of the FCC Rules. Operation is subject to the following two conditions: (1) This device may not cause harmful interference, and (2) this device must accept any interference received, including interference that may cause undesired operation.

©2016 Performance Designed Products LLC. Performance Designed Products, PDP, Rockband, AGD and their respective logos are trademarks or registered trademarks of Performance Designed Products LLC. All rights reserved.

All other trademarks are the property of their respective owners.