

NATIVE UNION / LA BOITE CONCEPT

PR / 01

USER MANUAL

## TABLE OF CONTENTS

1	TABLE OF CONTENTS
2	YOUR PR/01 SPEAKER BOX CONTENT
3	SAFETY INFORMATION
8	NATIVE UNION LIMITED WARRANTY
10	LA BOITE CONCEPT LIMITED WARRANTY
12	GENERAL DESCRIPTION
14	QUICK START i. IDEAL POSITIONING OF THE PR / 01 IN YOUR ROOM ii. TURNING THE POWER ON / OFF iii. CHOICE OF YOUR SOURCE
15	USING THE PR / 01 WITH YOUR DEVICES i. BLUETOOTH® APTX CONNECTION ii. CABLE CONNECTION iii. USB CHARGER iv. WIRELESS CHARGER
18	WHAT TO DO ? i. TO CLEAN YOUR PR / 01 ii. NO POWER iii. NO SOUND iv. THE SOUND IS DISTORTED OR BUZZES v. BACKGROUND NOISE AND UNDESIRABLE INTERFERENCES vi. BLUETOOTH ISSUES
20	TECHNICAL SUMMARY

## YOUR PR/01 SPEAKER

### BOX CONTENTS

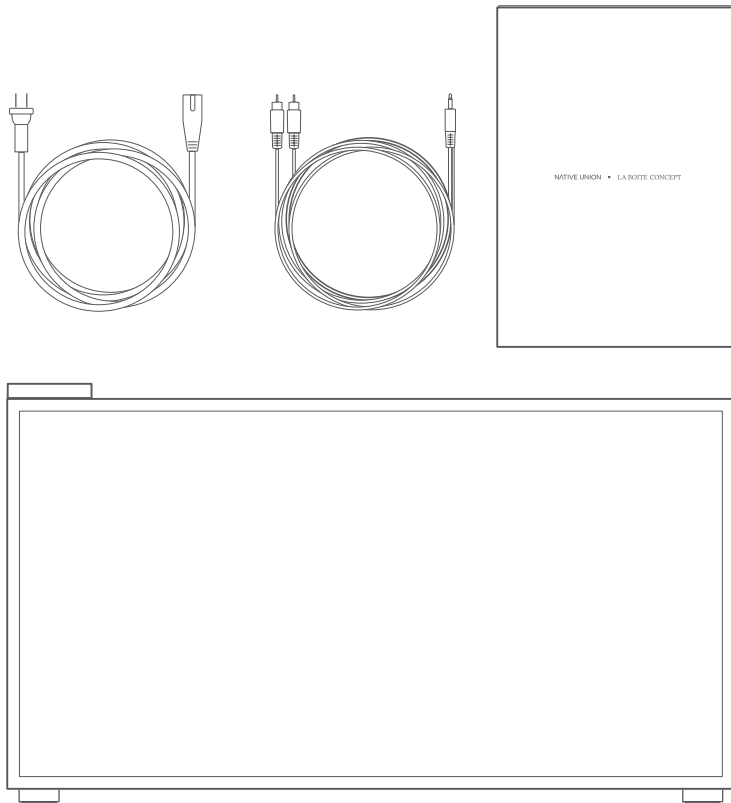

- 3 power cords (C7 connector to EU plug, US plug, UK plug)
- Audio cord (RCA to 3.5mm stereo jack)
- User Manual and Warranty card
- The main speaker with wooden enclosure and removable front panel

## SAFETY INFORMATION

1. Read these instructions.
2. Keep these instructions.
3. Heed all warnings.
4. Follow all instructions.
5. Do not use this apparatus near water.
6. Clean only with a dry cloth.
7. Do not block any ventilation openings. Install in accordance with the manufacturer's instructions.
8. Do not install near any heat sources such as radiators, heat registers, stoves, or other apparatus (including amplifiers) that produce heat.
9. Protect the power-supply cord from being walked on or pinched, particularly at plugs, convenience receptacles and the point where they exit from the apparatus.
10. Only use attachments / accessories specified by the manufacturer.
11. Use only with the cart, stand, tripod, bracket, or table specified by the manufacturer, or sold with the apparatus. When a cart is used, use caution when moving the cart/ apparatus combination to avoid injury from tip-over.
12. Unplug this apparatus during lightning storms or when unused for long periods of time.
13. Refer all servicing to qualified service personnel. Servicing is required when the apparatus has been damaged in any way, such as power-supply cord or plug is damaged, liquid has been spilled or objects have fallen into the apparatus, the apparatus has been exposed to rain or moisture, the apparatus does not operate normally, or the apparatus has been dropped.
14. An appliance input coupler is used as the disconnect device - the disconnect device shall remain readily operable.
15. Do not defeat the safety purpose of the polarized or grounding-type plug. A polarized plug has two blades with one wider than the other. A grounding type plug has two blades and a third grounding prong. The wide blade or the third prong are provided for your safety. If the provided plug does not fit into your outlet, consult an electrician for replacement of the obsolete outlet.

## SAFETY INFORMATION

### WEEE SYMBOL



The bin on wheels is the European Union's symbol for the separate recycling of electrical and electronic devices. This product contains electrical and electronic equipment which can be reused, recycled or recovered, and therefore must not be discarded in your usual bin, which is not selectively sorted. Please return the unit or contact the authorized dealer who supplied you this product for more information.

### CE MARK



This product conforms to the European directives related to low voltage (2014/53. EU) and electromagnetic compatibility (2014/30/EU) when the unit is installed and used according to the user manual's instructions. To guarantee extended conformity, only NATIVE UNION and La Boite concept accessories should be used with this product and the maintenance operations must be conferred to qualified, specialized personnel.

### FCC NOTICE



This device complies with Part 15 of the FCC rules and Industry Canada license-exempt RSS 247. Operation is subject to the following two conditions: (1) This device may not cause harmful interference; and (2) this device must accept any interference received, including interference that may cause undesired operation.

### FCC and IC STATEMENT

This equipment has been tested and found to comply with the limits for a Class B digital device, pursuant to part 15 of the FCC Rules. These limits are designed to provide reasonable protection against harmful interference in a residential installation. This equipment generates, uses and can radiate radio frequency energy and, if not installed and used in accordance with the instructions, may cause harmful interference to radio communications. However, there is no guarantee that interference will not occur in a particular installation. If this equipment does cause harmful interference to radio or television reception, which can be determined by turning the equipment off and on, the user is encouraged to try to correct the interference by one or more of the following

### measures:

- Reorient or relocate the receiving antenna.
- Increase the separation between the equipment and receiver.
- Connect the equipment into an outlet on a circuit different from that to which the receiver is connected.
- Consult the dealer or an experienced radio/TV technician for help.

This equipment complies with FCC/IC RSS102 radiation exposure limits set forth for an uncontrolled environment.

This equipment should be installed and operated with minimum distance 20cm between the radiator & your body.

### FCC AND IC NOTICE

This device complies with Part 15 of the FCC rules and Industry Canada license-exempt RSS 247. Operation is subject to the following two conditions: (1) This device may not cause harmful interference; and (2) this device must accept any interference received, including interference that may cause undesired operation.

Cet appareil est conforme à la partie 15 des règles de la FCC, ainsi qu'à la norme RSS 247 exempte de licence d'Industrie Canada.

Son fonctionnement est soumis aux deux conditions suivantes : (1) Cet appareil ne doit pas provoquer d'interférences nuisibles; et (2) cet appareil doit accepter toutes les interférences reçues, y compris celles susceptibles d'entraîner un dysfonctionnement de l'appareil.

### FCC CAUTION

Caution the user that changes or modifications not expressly approved by the party responsible for compliance could void the user's authority to operate the equipment.

## SAFETY INFORMATION

### LOCATION

Wisely select a spot for installing your equipment. Avoid placing it directly in sunlight or nearby a heat source. No fire source such as lit candles should be placed on the device. Also, avoid any locations that could cause vibrations, dust, coolness or moisture. The device can be used at average room temperatures.

Do not install the equipment in a completely closed room or in a set of compartments. Do not place the unit on an unstable surface. Due to the distributed magnetic fields, no record player or CRT television set must be placed nearby the device to avoid possible interference.

### POWER SOURCE

The unit should only be used with the type of electric power source compatible. If you are not sure about the power source rating in your place, please contact your dealer or the company responsible for the electric power in your region. The unit was designed to be left in standby mode when not in use; this will increase the amplifier's service life.

To switch off the unit, turn the On/Off switch to Off position. If you do not intend to use the unit for a long time, simply unplug it from the power socket.

### OVERLOAD

Avoid overloading the wall-mounted electrical installations or the extension cords because this could cause a fire or an electrical discharge. Overloaded DC installations, extension cords, damaged power cables, a damaged or cracked insulation and broken plugs are dangerous. They could cause an electrical discharge or a fire.

Make sure that each cable is correctly inserted. To avoid humming or background noise, do not tangle or cross the power cord with the audio cables.

### CLEANING

To clean the unit, wipe with a dry, lint free cloth. Do not use liquid cleaning products containing alcohol, ammonia or abrasives. Do not use a spray on or nearby the unit.

### REPAIRS

This unit cannot be repaired by the user. Do not try to repair, dismount or disassemble the unit if a problem occurs. A strong electrical discharge could take place if this precautionary measure is not respected. In case of a problem or failure, please contact your dealer.

### AERATION: IMPORTANT

The unit may heat when used. Do not place the equipment in a completely closed room or in a compartment insufficiently ventilated. Make sure that no small object can enter PR / 01. If this should happen, immediately switch off the device, disconnect it from the wall outlet and contact your dealer for help and advice.



### ATTENTION

The exclamation point within an equilateral triangle is intended to alert the user of the presence of important operating and maintenance (servicing) instructions in the literature accompanying the apparatus.



### CAUTION

TO REDUCE THE RISK OF ELECTRIC SHOCK, DO NOT REMOVE BACK PANEL. NO USER SERVICEABLE PARTS INSIDE. REFER SERVICING TO QUALIFIED SERVICE PERSONNEL.



### DANGEROUS VOLTAGE

The lightning flash with arrowhead, within an equilateral triangle, is intended to alert the user of the presence of non-insulated "dangerous voltage" within the product's enclosure that may be of sufficient magnitude to constitute a risk of electric shock to person.

WARNING: To reduce the risk of fire or electric shock, do not expose this apparatus to rain or moisture. The apparatus shall not be exposed to dripping or splashing and that objects filled with liquids, such as vases, shall not be placed on apparatus.

## NATIVE UNION LIMITED WARRANTY

FOR ALL COUNTRIES (EXCEPT FRANCE)\*

NATIVE UNION guarantees this product against defects in materials or workmanship for a period of twenty-four (24) months from the date of original purchase on our website or from an authorized NATIVE UNION retailer or reseller.

Please make sure you register your PR/01 speaker on our website:

[www.nativeunion.com/pr-01-registration](http://www.nativeunion.com/pr-01-registration)

Subject to a complete registration of the proof of purchase and of the serial number of your PR/01 speaker, you will not be required to provide NATIVE UNION with this information later on, should you need to file a warranty claim. Please note this is only an additional feature for your convenience: proof of purchase and serial number will also be accepted separately.

Only original, unaltered and unmodified materials and workmanship are covered by the limited warranty. NATIVE UNION's warranty does not cover normal wear and tear, chipped wood, scratched metal, dropped products, products exposed to excessive moisture or water damage.

Parts subject to wear and tear such as the fabric grille, will be replaced only in case of malfunctioning due to material or manufacturing defects, and only once during the warranty period of your product.

The limited warranty does not cover the replacement of lost or stolen products.

If a technical failure occurs within three (3) months of purchase, the PR/01 speaker will be replaced with a new unit. If a technical failure happens more than three (3) months after purchase, the PR/01 speaker will be replaced with a refurbished unit. The serial number and proof of purchase are required in order to activate the warranty for products purchased on our website or from an authorized retailer or reseller. This policy is also applicable to products received as a gift, subject to presentation of the serial number and proof of purchase.

If the PR/01 speaker requires maintenance and is outside of the warranty period, repair services are available. To activate this service, please contact [PR01support@nativeunion.com](mailto:PR01support@nativeunion.com) and someone will get back to you to assess the problem and send you a repair quotation.

This limited warranty is in lieu of all other warranties, expressed or implied, including, but not limited to, any implied warranty of merchantability for a particular purpose.

NATIVE UNION shall have no liability of any kind for any direct, indirect, incidental or consequential damages or expenses that arise from the use of the PR/01 speaker.

\*Please visit [our website](#) for a full list of authorized NATIVE UNION retailers or resellers in France.

## LA BOITE CONCEPT LIMITED WARRANTY FOR FRANCE ONLY (SUBJECT TO EXCEPTIONS)

This product was designed and manufactured in accordance with the most rigorous quality standards. However, in case of a problem, La Boite concept, and their national distributors, guarantee labour (exclusions possible) and spare parts free in all countries served by a La Boite concept approved distributor.

Please make sure you register your PR/01 speaker on our website:  
[www.laboiteconcept.com/register](http://www.laboiteconcept.com/register)

This limited warranty is valid for a twenty-four (24) months period from the date of purchase unless exclusions are applicable in some countries according to the national legislation. Contact the La Boite concept distributor in your country for more information.

1. The warranty is limited to the repair of the equipment. Transport or other costs, and risks associated with the pickup, transport and installation of the products are not covered by this warranty.
2. The warranty is exclusively reserved for the original owner and may not be transferred.
3. This warranty is only eligible to products with faulty workmanship and/or defective parts at the moment of purchase and does not apply in the following cases:
  - a. Deteriorations resulting from an incorrect installation, connection or packaging
  - b. Deteriorations resulting from a usage other than the correct usage described in the User Manual, negligence, changes or the use of parts not manufactured or approved by La Boite concept.
  - c. Deteriorations resulting from a defective or unsuitable auxiliary equipment.
  - d. Deteriorations resulting from: accidents, lightning, water, heat, war, breaches of public order, or other causes outside of the reasonable control of La Boite concept or its approved distributors.

- e. Products with serial numbers modified, erased, eliminated or rendered unreadable.
- f. Products repaired or changed by an unauthorised person.
4. This warranty is in addition to any national/regional legal obligation on behalf of the national distributors or dealers and does not affect your statutory rights as a customer.
5. To claim this warranty please use the original packaging of your PR / 01.

### HOW TO FILE A CLAIM UNDER THE WARRANTY

Please follow the procedure below if you desire to file a claim under the warranty:

1. If the equipment is used in the country where it was purchased, please contact the distributor approved by NATIVE UNION or La Boite concept which sold the equipment.
2. If the equipment is used in a country other than the country where it was purchased, please contact the national La Boite concept distributor of the residence country, which indicates to you where you can have the equipment repaired. If you desire to file a claim from France, please contact La Boite concept in France at [laboiteconcept.com](http://laboiteconcept.com) to obtain an accurate telephone/email address of your local distributor. To validate your warranty, you should present the original copy of your sales invoice or another form of proof of your purchase and the date of purchase.



# GENERAL DESCRIPTION

## KNOB and CONTROL PANEL

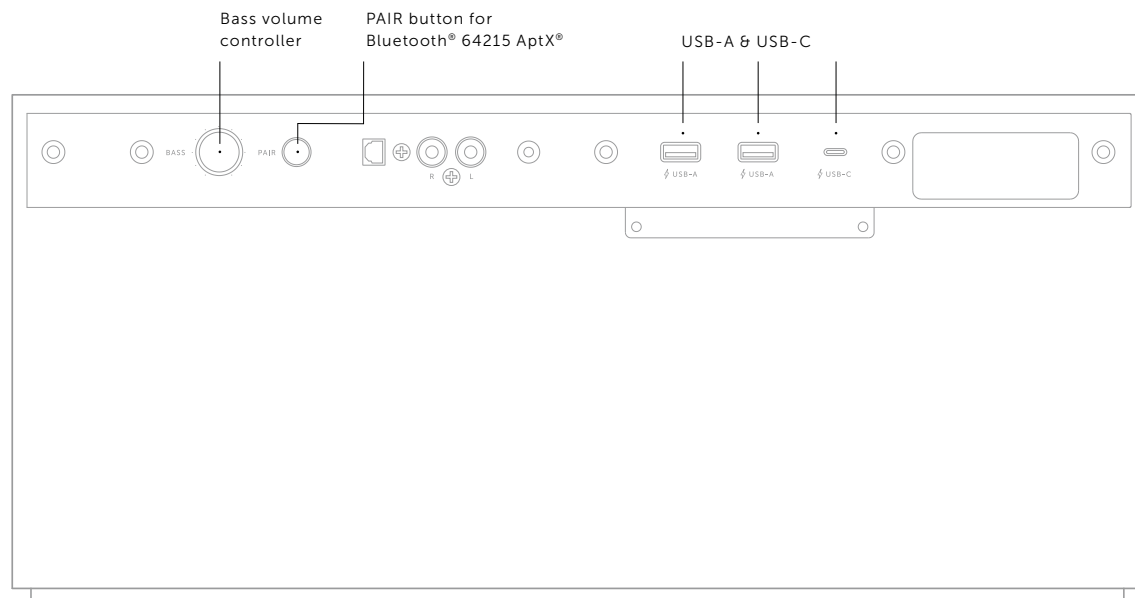
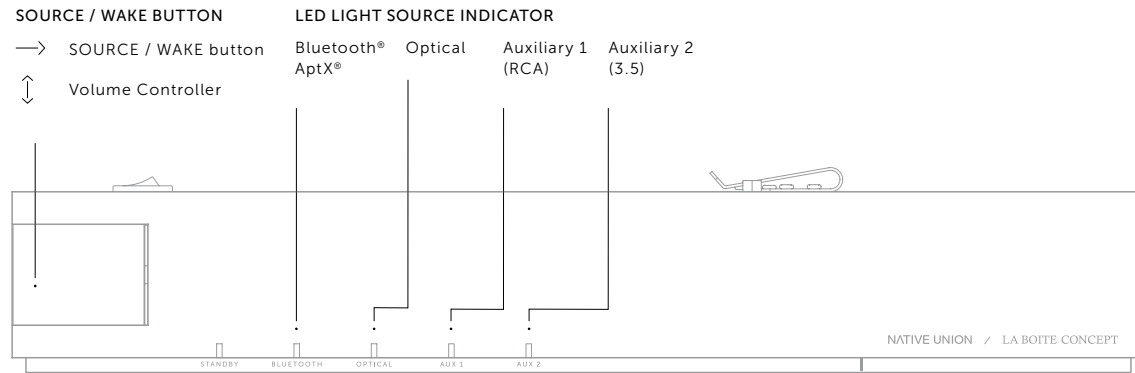

## BACK OF YOUR PR / 01

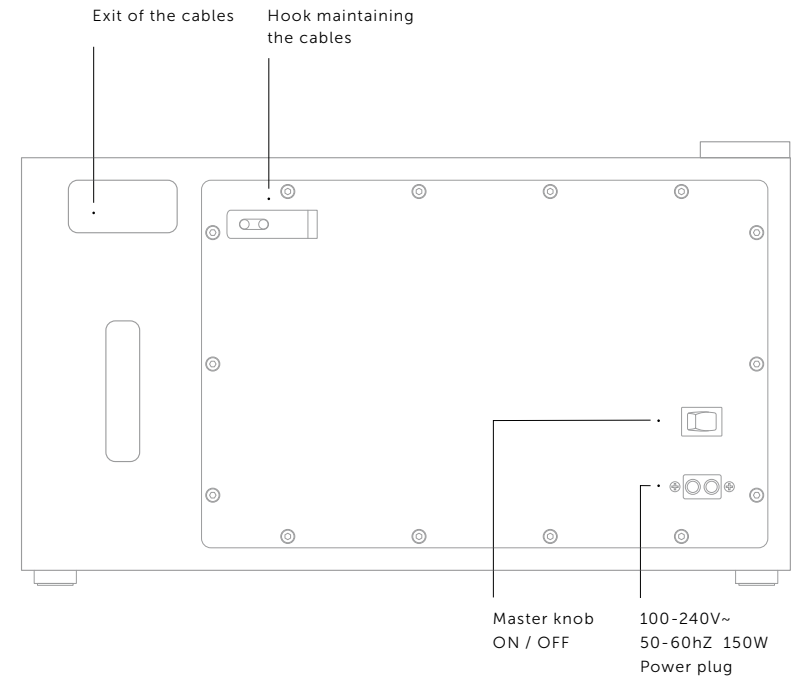

## QUICK START

### i. IDEAL POSITIONING OF THE PR / 01 IN YOUR ROOM

#### FILLING YOUR ROOM WITH SOUND

You can take full advantage of the PR / 01 wherever you place the unit speaker system in your room. Ideally the speaker should have a wall (10-15 cm) behind it to reflect the bass and have a better render. The sound system is designed to offer you high-quality stereophonic listening and immersive sound, whether seated or in the vicinity of the device. As a result, the listener does not have to be in a central position to enjoy optimum stereophonic sound (which also allows several listeners to simultaneously enjoy a stereophonic sound broadcast). Furthermore, it is not necessary to place the PR / 01 symmetrically to the walls of the room.

### ii. TURNING THE POWER ON / OFF

1. Insert the power cord into the power cable plug located at the back of the PR / 01
2. Connect the power cord to the wall socket.
3. To turn the PR / 01 on, switch the ON / OFF knob at the back of your speaker. The Bluetooth® LED will start blinking.
4. The PR / 01 will automatically go into standby mode if you leave your device without signal for 30 minutes. The standby LED light will turn red. To wake up the device, press the control knob or play music from one of the sources.
5. To turn PR / 01 into a temporary "off" mode, press the control button until the LED turns off. Press the button again to restart it. The USB charging ports will continue to work while PR / 01 is in "off" mode.
6. To turn PR / 01 off completely, switch the ON/OFF knob at the back of your speaker. All LED lights and power to USB charging ports will turn off.

\* Pat. Pending Active Pression Reflex

### iii. CHOICE OF YOUR SOURCE

1. Push the SOURCE / WAKE button to choose your source and / or to switch between connected sources.
2. A lit LED light indicates which source you have selected. Order of connections (from left to right): Bluetooth® AptX, Optical, AUX 1: RCA, AUX 2: 3.5 stereo jack.

## USING THE PR / 01 WITH YOUR DEVICES

When the main power switch is turned on, the output volume is set to 40%. When first connecting a new audio source, start with a low volume and gradually turn up the volume.

In general audio quality will be best with the audio source playing at default (high-maximum) volume while using the PR/01 controls to limit the overall loudness.

### i. BLUETOOTH® APTX CONNECTION

Your PR / 01 is equipped with a last generation Wireless Bluetooth® 64215 AptX. This technology allows you to send your music wirelessly from your computer, tablet or smartphone to your NATIVE UNION and La Boite concept speaker. The Bluetooth® receiver of your PR / 01 incorporates 64215 AptX. Reference codec to listen to high definition music wirelessly. To use this connection, you just have to:

1. Turn the PR / 01 on.
2. The Bluetooth® is the default source and will automatically turn ON. The LED light on the PR / 01 will start to flash rapidly in white.
3. Activate the Bluetooth® functionality on your device (computer, tablet or smartphone).
4. Press the pair button on PR/01.
5. On your device, select the PR / 01 in the list.
6. The LED light will turn to a steady white.
7. You can now control your playlists from your source (computer, tablet or smartphone) in a radius of about 10 metres around your PR / 01.

#### NOTES:

You only need to pair your computer, tablet or smartphone with the PR / 01 once, after which the device will be included in the list of your Bluetooth® devices. When pairing a new device, press the pair button again, and repeat steps above. Your PR / 01 is able to store up to six devices in its memory.

The Bluetooth® word mark and logos are registered trademarks owned by the Bluetooth SIG, Inc. and any use of such marks by Design Pool Limited is under license. Other trademarks and trade names are those of their respective owners.

#### ii. CABLE CONNECTION

##### *OPTICAL: OPTICAL AUDIO DIGITAL INPUT*

Use the optical input to connect your PR / 01 to your TV, hard disk player, streaming player and satellite or cable receiver. The optical input only works with PCM stereo, if a connected device sends 5.1 audio (or similar surround sound), the PR / 01 will not work.

To use this connection, you just have to:

1. Connect the optical audio cable to the optical audio input on your source.
2. Turn the PR / 01 on.
3. Select Optical as source by pushing the Control knob.

##### *AUXILIARY 1: RCA ANALOG INPUT*

Use the RCA input for connecting your PR / 01 to audio sources such as your mobile phone, music player or tablet.

1. Connect the audio cable to your PR / 01 and to the audio output of your music device (source).
2. Select AUX 1 as source by pushing the Control knob until the AUX 1 LED is lit.

##### *AUXILIARY 2: 3.5 MM STEREO PLUG*

Use the 3.5mm jack input to connect your PR / 01 to audio sources such as your CD player or turntable (pre-amplified).

1. Connect the audio cable to your PR / 01 and to the audio output of your music device (source).
2. Select AUX 2 as source by pushing the Control knob until the AUX 2 LED is lit.

#### iii. USB CHARGER

The PR / 01 comes with a built-in 3-port USB charger. The ports will power your USB devices even if the speaker is in standby mode. Powering off the PR / 01 with the rear main switch will also power off the USB ports.

The charger works with most USB compliant devices at 5V and can provide up to 2.4A charging current (for fast iPad charging) and up to 3A for fast USB-C charging.

NOTE: Never use the charger with damaged cables as those could overheat and cause a fire. USB-C charging current is limited to 15W. This is enough to charge most phones and tablets. USB-C laptops should be connected to their original charger which will provide more power for full functionality. The charger is not compatible with the old iPod Classic (pre 2010) and other rare devices not fully compatible with the USB standard.

#### iv. WIRELESS CHARGER

The PR / 01 also has a built-in recess inside the top wooden enclosure which can accommodate the NATIVE UNION wireless charger "DROP" (sold separately). The DROP can be placed conveniently inside the foam fixation for easy alignment. Wireless charging connectivity has been tested to work with iPhone X and iPhone 8/8 Plus. When using other phone models or thick phone cases the wireless charging may not work. In this case it is recommended to place the wireless charger on top of the speaker instead of under the wooden enclosure.

\*iPhone is a trademark of Apple Inc, registered in the U.S. and other countries.

## WHAT TO DO?

### i. TO CLEAN YOUR PR / 01

Before cleaning the device, unplug your PR / 01 from the power socket. Clean the device only with a dry cloth. Do not use cleaning alcohol or solvent to clean the device's surface because both of them could damage the painting and cause electrical failures and a fire if they penetrate the device's electronics.

### ii. NO POWER

Make sure that the AC cable is solidly connected. Make sure that the plug is fully inserted in the power socket and there is power. Make sure that the device is switched on by checking the white LED on the top panel. Make sure that the PR / 01 is not in standby mode. Press the SOURCE/WAKE button to wake up the device.

### iii. NO SOUND

Make sure that the volume is turned up to an audible level and that the input source is at its maximum. Make sure that an available input source is selected. Make sure that the PR / 01 is not in standby or off mode. Check if the bluetooth connection with your device is still active.

### iv. THE SOUND IS DISTORTED OR BUZZES

Check the connections of your audio source. Make sure that all the connecting cables are correctly plugged in, especially the earth/protection shield connections. Make sure that your cables are in good condition.

### v. BACKGROUND NOISE AND UNDESIRABLE INTERFERENCES

Check the connections of your audio devices. Make sure that all the connecting cables are correctly plugged in, especially the earth/protection shield connections. Make sure that your cables are in good condition.

### vi. BLUETOOTH ISSUES

When connecting a new device make sure the PR / 01 input source is switched to Bluetooth. If the PR / 01 does not show up on your device make sure to manually refresh the Bluetooth device list on your phone/device after briefly pressing the PR / 01 Bluetooth button. There will be a short audio signal once your device makes connection. If you can't hear any sound make sure the PR / 01 is not in standby and turn up the volume.

Your device may lose connection to the PR / 01 when leaving the Bluetooth range or if in standby mode. In this case Bluetooth connection can easily be made again from your phone's Bluetooth settings page (without the need to press the Bluetooth button on the PR / 01).

Note that depending on your installation and your mobile device the Bluetooth range will be limited to 5 -10 meters or less if walls or furniture obstruct the signal.

## TECHNICAL SUMMARY

### SOURCES

Bluetooth® AptX 64215

Optical: Optical audio digital input

AUX 1: RCA analog input

AUX 2: 3.5mm stereo plug

### USB CHARGER

2x USB-A (Always on, charging up to 2.4A)

1x USB-C (Always on, charging up to 3A)

SmartIC, total output 5V\*5.4A = 27W

### DIMENSIONS & WEIGHT

H : 237mm, L : 410mm, D: 256mm

Weight: 10.6kg

### DRIVER UNITS

1 x 5" Midrange speaker by LBC

1 x 5" Long excursion woofer by LBC

2 x Dome silk tweeter by LBC

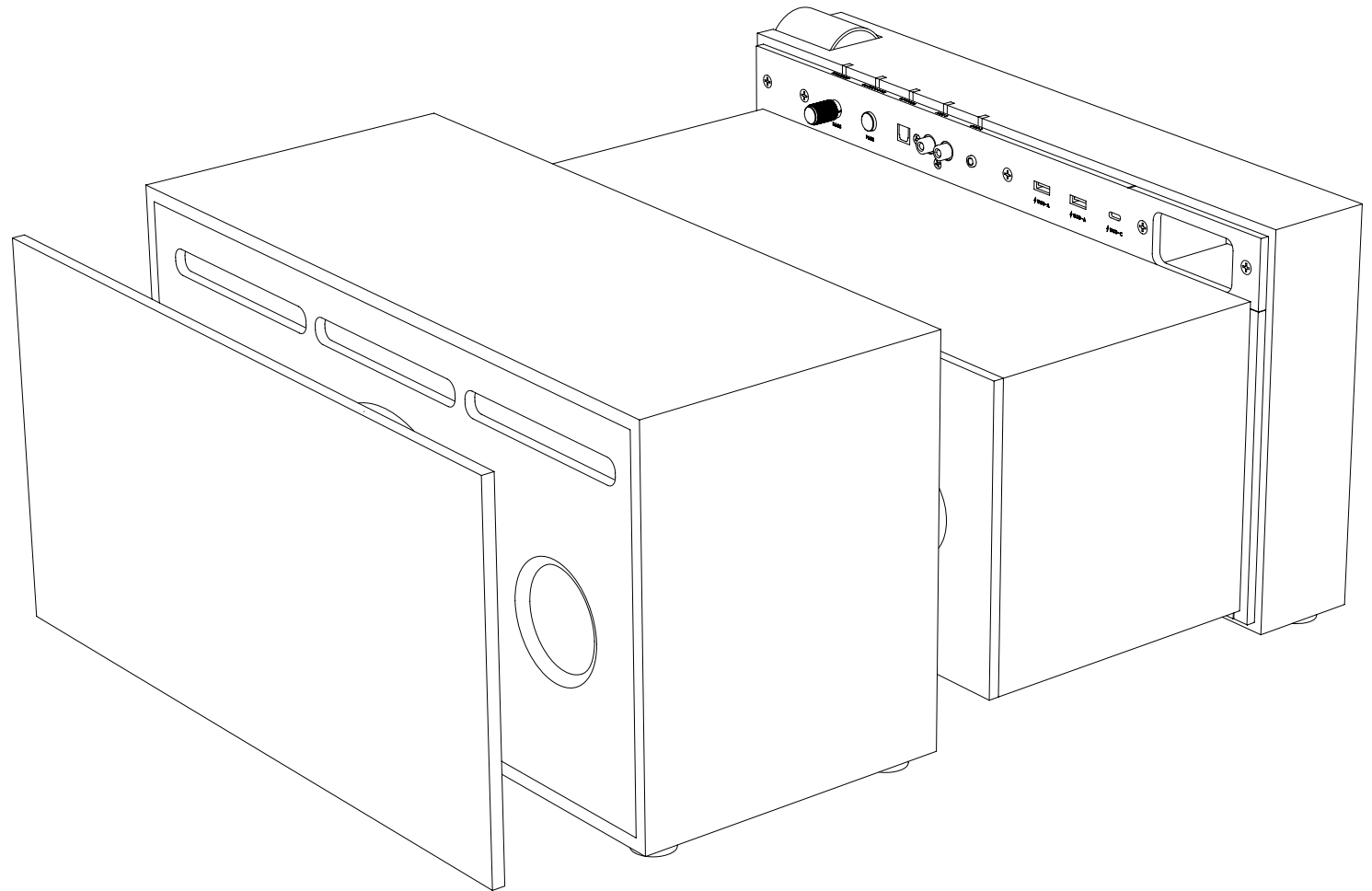

PR / 01

MODE D'EMPLOI

# MODE D'EMPLOI

25	MODE D'EMPLOI
26	VOTRE ENCEINTE PR / 01 CONTENU DE LA BOÎTE
27	CONSIGNES DE SÉCURITÉ
32	NATIVE UNION LIMITED WARRANTY
34	LA BOITE CONCEPT LIMITED GARANTIE
36	DESCRIPTION GÉNÉRALE
38	DÉMARRAGE RAPIDE i. PLACER LE PR / 01 DANS VOTRE PIÈCE ii. ALLUMER / ÉTEINDRE iii. CHOIX DE VOTRE SOURCE
39	UTILISATION DU PR / 01 AVEC VOS APPAREILS i. CONNEXION BLUETOOTH® APTX ii. BRANCHEMENT DES CÂBLES iii. CHARGEMENT USB iv. CHARGEMENT SANS-FIL
42	QUE FAIRE ? i. NETTOYER VOTRE ENCEINTE PR / 01 ii. PAS D'ALIMENTATION iii. PAS DE SON iv. DEFORMATION DU SON OU BOURDONNEMENTS v. BRUIT DE FOND ET INTERFÉRENCES INDÉSIRABLES vi. MAUVAISE CONNEXION BLUETOOTH
44	RÉSUMÉ TECHNIQUE

## VOTRE ENCEINTE PR / 01

### CONTENU DE LA BOÎTE

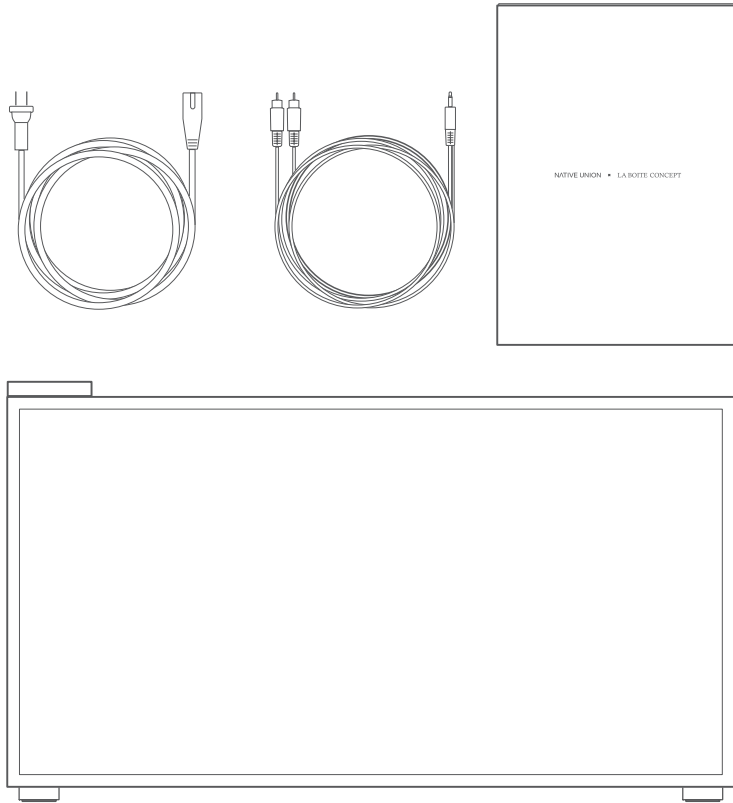

- 3 Cordons d'alimentation (C7 connector to EU plug, US plug, UK plug)
- Câble a deux extrémités avec dispositif audio (prise RCA et stéréo 3,5mm)
- Mode d'emploi et garantie
- L'enceinte dans son compartiment en bois et la grille de protection amovible

## CONSIGNES DE SÉCURITÉ

1. Lisez le mode d'emploi.
2. Conservez le mode d'emploi.
3. Respectez tous les avertissements.
4. Suivez le mode d'emploi.
5. N'utilisez pas cet appareil au bord de l'eau.
6. Nettoyez l'enceinte avec un chiffon sec uniquement.
7. N'obstruez pas les ouvertures de ventilation. Installez l'appareil conformément aux instructions du fabricant.
8. N'installez pas l'enceinte près d'une source de chaleur tels qu'un radiateur, un chauffage électrique, un poêle ou tout autre appareil (incluant des amplificateurs) produisant de la chaleur.
9. Protégez le cordon d'alimentation pour empêcher que l'on marche dessus ou qu'il ne soit coincé, surtout au niveau des prises, des prises secteurs et du point de sortie des câbles de l'appareil.
10. Utilisez uniquement des fixations et des accessoires recommandés par le fabricant.
11. N'utilisez que le chariot, le socle, le trépied, le support et la table recommandés par le fabricant ou vendus avec l'appareil. Si vous utilisez un chariot, faites attention lorsque vous déplacer le chariot et l'appareil ensemble afin d'éviter les blessures en cas de chute de l'objet.
12. Débranchez l'appareil en cas de temps orageux ou si vous ne l'utilisez pas pendant une longue période.



## CONSIGNES DE SÉCURITÉ

13. Confiez toute réparation à un personnel qualifié. Des réparations sont nécessaires si l'appareil est endommagé d'une quelconque façon, par exemple si le cordon d'alimentation ou une prise sont endommagés, si du liquide a été déversé sur l'appareil ou la chute d'un objet dessus, si l'appareil a été exposé à la pluie ou à l'humidité, si l'appareil ne fonctionne pas normalement ou si l'appareil a subi une chute.
14. Un « adaptateur interne d'alimentation » (not sure about translation) est utilisé comme dispositif de déconnexion- ce dispositif de déconnexion doit toujours rester facilement accessible.
15. **Do not defeat the safety purpose of the polarized or grounding-type plug. A polarized plug has two blades with one wider than the other. A grounding type plug has two blades and a third grounding prong. The wide blade or the third prong are provided for your safety. If the provided plug does not fit into your outlet, consult an electrician for replacement of the obsolete outlet.**

### SYMBOLE WEEE



La poubelle à roulettes est le symbole de l'Union européenne concernant le recyclage séparé des appareils électriques et électroniques. Ce produit contient des composants électriques et électroniques qui peuvent être réutilisés, recyclés ou récupérés. Il ne doit donc pas être jeté dans votre poubelle habituelle, qui n'est pas triée sélectivement. Veuillez rapporter l'unité ou contacter le revendeur agréé qui vous a vendu cet appareil pour avoir de plus amples informations.

### MARQUAGE CE



Ce produit est conforme aux directives européennes concernant la basse tension (2014/53/EU) et la compatibilité électromagnétique (2014/30/EU) lorsque l'unité est installée et utilisée conformément aux instructions du mode d'emploi. Afin de garantir une conformité étendue, seuls des accessoires NATIVE UNION et La Boite concept doivent être utilisés avec ce produit. Les opérations de maintenance doivent être confiées à un personnel qualifié et spécialisé.

### AVIS D'INDUSTRIE CANADA:

Cet appareil est conforme aux normes d'Industrie Canada applicables aux appareils radio exempts de licence CNRS. L'exploitation est autorisée selon les deux conditions suivantes:

- (1) Cet appareil ne doit pas causer d'interférence nuisible.
- (2) Cet appareil doit accepter toute autre interférence reçue y compris les interférences pouvant provoquer un fonctionnement non désiré.

Le point d'exclamation dans un triangle équilatéral est destiné à alerter l'utilisateur de la présence d'exploitation et de maintenance importantes (entretien) dans la documentation accompagnant l'appareil.

### ATTENTION



Le point d'exclamation dans un triangle équilatéral est destiné à alerter l'utilisateur de la présence d'exploitation et de maintenance importantes (entretien) dans la documentation accompagnant l'appareil.

## CONSIGNES DE SÉCURITÉ

### ATTENTION

RISQUE D'ÉLECTROCUTION.  
N'OUVREZ PAS.

ATTENTION: POUR RÉDUIRE LES RISQUES D'ÉLECTROCUTION, NE RETIREZ PAS LE PANNEAU ARRIÈRE. AUCUNE PIÈCE PAR L'UTILISATEUR À L'INTÉRIEUR. FAITES APPEL À UN TECHNICIEN QUALIFIÉ.

### TENSION DANGEREUSE



L'éclair fléché dans un triangle équilatéral est destiné à alerter l'utilisateur de la présence de "tension dangereuse" non isolée à l'intérieur de l'enceinte du produit qui peut être de magnitude suffisante pour constituer un risque de choc électrique pour les personnes.

### EMPLACEMENT

Choisissez judicieusement un endroit pour installer votre équipement. Évitez de le placer directement à la lumière du soleil et près d'une source de chaleur. Aucune flamme telle celle d'une bougie allumée ne doit être placée sur l'appareil. De plus, évitez tout emplacement qui pourrait provoquer des vibrations, de la poussière, de la fraîcheur ou de l'humidité. Cet appareil peut être utilisé à température

ambiante. N'installez pas l'équipement dans une pièce complètement fermée ou dans un espace clos. Ne placez pas l'unité sur une surface instable. En raison des champs magnétiques distribués, aucun tourne-disque ou télévision à tube cathodique ne doit être placé près de l'appareil pour éviter de possibles interférences.

### SOURCE D'ALIMENTATION

L'unité ne doit être utilisée qu'avec un type compatible de source d'alimentation électrique. Si vous n'êtes pas sûr de la puissance nominale de votre source d'alimentation, veuillez contacter votre revendeur ou l'entreprise responsable de la distribution de l'électricité dans votre région. L'unité est conçue pour être mise en veille lorsqu'elle n'est pas utilisée; cela augmentera la durée de vie de l'amplificateur.

Pour éteindre l'unité, placez l'interrupteur Marche/Arrêt en position Arrêt. Si vous n'avez pas l'intention d'utiliser l'unité pendant une longue période, débranchez-la simplement de la prise secteur.

### SURCHARGE

Évitez de surcharger des installations électriques murales ou les rallonges, cela pourrait provoquer un incendie ou une décharge électrique. Des installations CC surchargées, des rallonges, des câbles d'alimentation endommagés, un isolant endommagé ou fissuré et des prises cassées sont dangereux. Ils peuvent provoquer une décharge électrique ou un incendie.

Veillez à ce que chaque câble soit correctement inséré. Afin d'éviter les bourdonnements ou les bruits de fond, veuillez à ne pas emmêler ou entrecroiser les câbles d'alimentation et les câbles audio.

### NETTOYAGE

Pour nettoyer l'unité, essuyez avec un chiffon sec non pelucheux. N'utilisez pas de détergents liquides contenant de l'alcool, de l'ammoniac ou des substances abrasives. Ne pulvérisez pas de produit sur l'unité ou près de celle-ci.

### RÉPARATIONS

Cette unité ne peut pas être réparée par l'utilisateur. En cas de problèmes n'essayez pas de réparer ou de démonter l'unité.

Vous pourriez vous électrocuter si vous ne

respectez pas cette mesure de précaution. En cas de problème ou de panne, veuillez contacter votre revendeur.

### AÉRATION: IMPORTANT

L'unité peut chauffer lorsqu'elle est utilisée. Ne placez pas l'équipement dans une pièce entièrement fermée ou dans un espace peu ventilé. Veillez à ce qu'aucun petit objet ne puisse entrer dans le PR / 01. Si cela devait se produire, éteignez immédiatement l'appareil, débranchez-le de la prise murale et contactez votre revendeur pour obtenir de l'aide et des conseils.

## NATIVE UNION LIMITED GARANTIE

FOR ALL COUNTRIES (EXCEPT FRANCE)\*

NATIVE UNION guarantees this product against defects in materials or workmanship for a period of twenty-four (24) months from the date of original purchase on our website or from an authorized NATIVE UNION retailer or reseller.

Please make sure you register your PR/01 speaker on our website:

[www.nativeunion.com/pr-01-registration](http://www.nativeunion.com/pr-01-registration)

Subject to a complete registration of the proof of purchase and of the serial number of your PR/01 speaker, you will not be required to provide NATIVE UNION with this information later on, should you need to file a warranty claim. Please note this is only an additional feature for your convenience: proof of purchase and serial number will also be accepted separately.

Only original, unaltered and unmodified materials and workmanship are covered by the limited warranty. NATIVE UNION's warranty does not cover normal wear and tear, chipped wood, scratched metal, dropped products, products exposed to excessive moisture or water damage.

Parts subject to wear and tear such as the fabric grille, will be replaced only in case of malfunctioning due to material or manufacturing defects, and only once during the warranty period of your product.

The limited warranty does not cover the replacement of lost or stolen products.

If a technical failure occurs within three (3) months of purchase, the PR/01 speaker will be replaced with a new unit. If a technical failure happens more than three (3) months after purchase, the PR/01 speaker will be replaced with a refurbished unit. The serial number and proof of purchase are required in order to activate the warranty for products purchased on our website or from an authorized retailer or reseller. This policy is also applicable to products received as a gift, subject to presentation of the serial number and proof of purchase.

If the PR/01 speaker requires maintenance and is outside of the warranty period, repair services are available. To activate this service, please contact [PR01support@nativeunion.com](mailto:PR01support@nativeunion.com) and someone will get back to you to assess the problem and send you a repair quotation.

This limited warranty is in lieu of all other warranties, expressed or implied, including, but not limited to, any implied warranty of merchantability for a particular purpose.

NATIVE UNION shall have no liability of any kind for any direct, indirect, incidental or consequential damages or expenses that arise from the use of the PR/01 speaker.

\*Please visit our website for a full list of authorized NATIVE UNION retailers or resellers in France.

## LA BOITE CONCEPT LIMITED GARANTIE FOR FRANCE ONLY (SUBJECT TO EXCEPTIONS)

Ce produit a été conçu et fabriqué conformément aux normes de qualité les plus rigoureuses. Toutefois, en cas de problème, NATIVE UNION et La Boite concept, ainsi que leurs distributeurs nationaux, garantissent la gratuité de la main-d'œuvre (exclusions possibles) et des pièces de rechange dans tous les pays desservis par un distributeur agréé NATIVE UNION et La Boite concept.

Please make sure you register your PR/01 speaker on our website:  
[www.laboiteconcept.com/register](http://www.laboiteconcept.com/register)

Cette garantie limitée est valide pendant 1 an à partir de la date d'achat, à moins que des exclusions ne soient applicables dans certains pays selon la législation nationale. Contactez le distributeur de NATIVE UNION et La Boite concept de votre pays pour avoir plus d'informations.

1. La garantie est limitée à la réparation de l'équipement. Le transport et les autres coûts ainsi que les risques associés à l'enlèvement, le transport et l'installation des produits ne sont pas couverts par cette garantie.
2. La garantie est réservée exclusivement au propriétaire d'origine et ne peut pas être transférée.
3. Cette garantie est uniquement éligible pour les produits ayant un défaut de fabrication et/ou des pièces défectueuses au moment de l'achat et ne s'applique pas dans les cas suivants :
  - a. Détériorations résultant d'une installation, d'un branchement ou d'un emballage incorrect;
  - b. Détériorations résultant d'un usage autre que celui décrit dans le mode d'emploi, une négligence, des changements ou l'utilisation de pièces non fabriquées ou approuvées par NATIVE UNION et La Boite concept;
  - c. Détériorations résultant d'un équipement auxiliaire défectueux ou inadapté;

- d. Détériorations dues à : des accidents, la foudre, la chaleur, la guerre, la violation de l'ordre public et toutes autres causes hors d'un contrôle de raisonnable de NATIVE UNION et de la Boite concept et de leurs distributeurs agréés.
  - e. Les numéros de séries des produits ont été modifiés, effacés, éliminés ou rendus illisibles;
  - f. Produits réparés ou modifiés par une personne non autorisée.
4. Cette garantie s'ajoute à toute obligation légale nationale ou régionale au nom des distributeurs ou des revendeurs nationaux et n'affecte pas vos droits statutaires en tant que client.
  5. Pour bénéficier de cette garantie, veuillez utiliser l'emballage d'origine de votre PR /01.

### DÉPOSER UNE RÉCLAMATION EN VERTU DE LA GARANTIE

Veuillez suivre la procédure ci-dessous si vous souhaitez déposer une réclamation en vertu de cette garantie:

1. Si l'équipement est utilisé dans le pays où il a été acheté, veuillez contacter le distributeur agréé par NATIVE UNION et La Boite concept qui a vendu l'équipement.
2. Si l'équipement est utilisé dans un pays autre que celui où il a été acheté, veuillez contacter le distributeur national de NATIVE UNION et La Boite concept du pays de résidence qui vous indiquera où vous pouvez faire réparer l'équipement. Vous pouvez contacter NATIVE UNION et La Boite concept en France ou aller sur notre site internet afin d'obtenir le numéro de téléphone ou l'adresse e-mail de votre distributeur local. Pour valider votre garantie, vous devez présenter l'original de votre facture d'achat ou une autre forme de preuve de votre achat et de la date d'achat.

# DESCRIPTION GÉNÉRALE

BOUTONS et PANNEAU DE COMMANDE

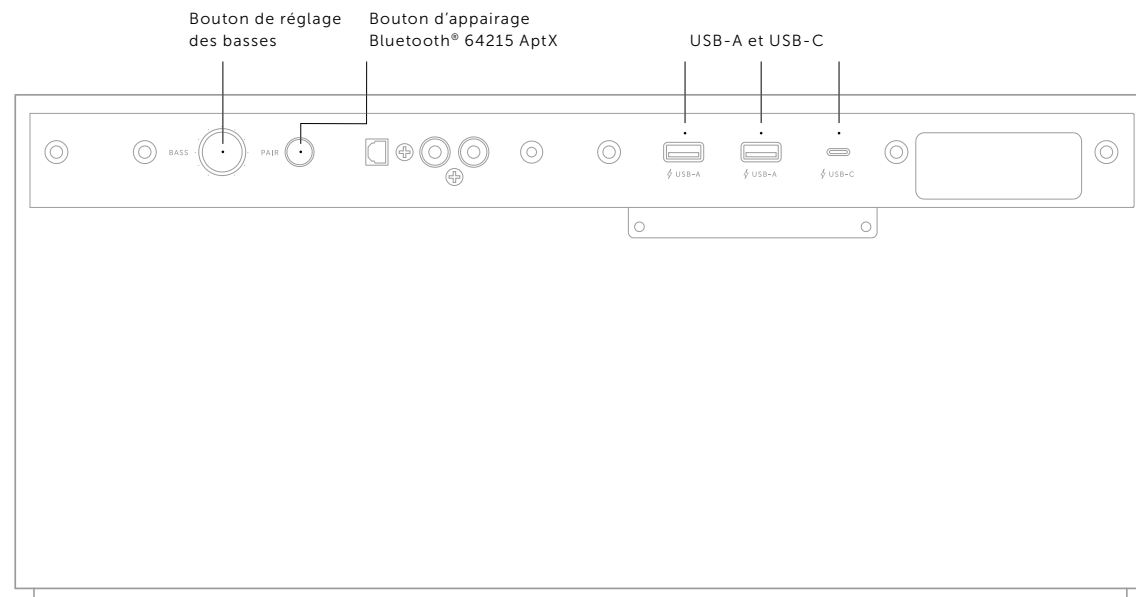
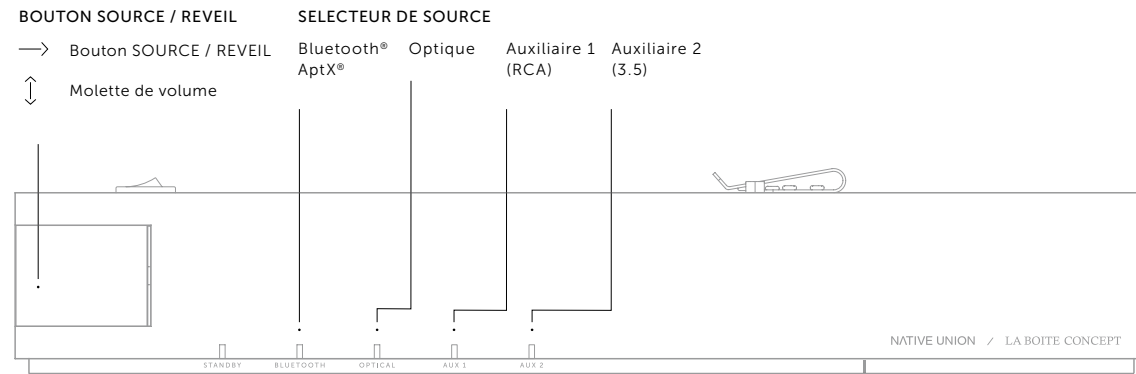

ARRIÈRE DE VOTRE PR / 01

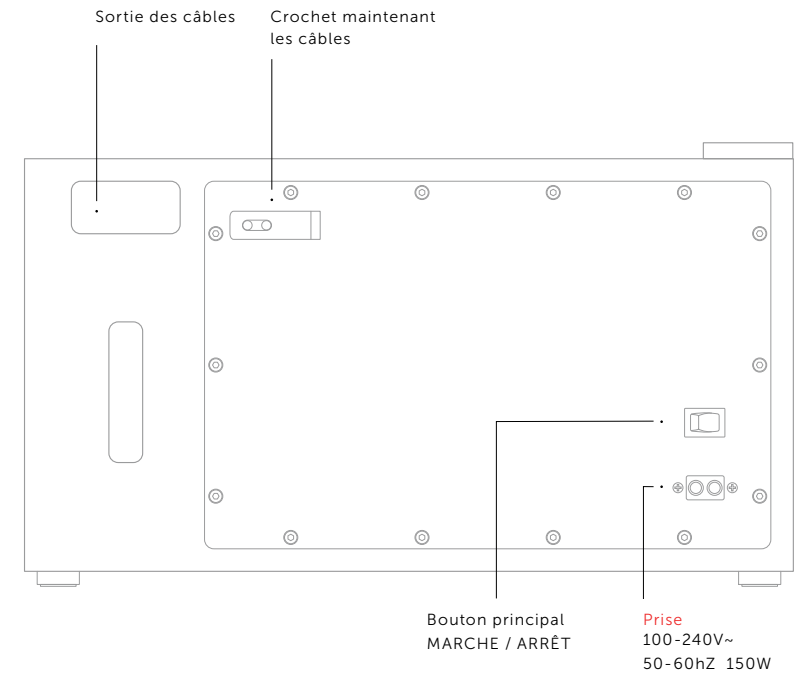

## DÉMARRAGE RAPIDE

### i. PLACER LE PR / 01 DANS VOTRE PIÈCE

#### DIFFUSER DU SON DANS TOUTE VOTRE PIÈCE

Vous pouvez profiter pleinement du PR / 01 quelque soit l'endroit où vous placez le haut-parleur dans votre pièce. Idéalement, le speaker doit être placé avec un mur derrière (10-15cm) pour renvoyer les bass et offrir un meilleur son. La conception de ce speaker vous offrira une écoute stéréophonique de grande qualité et un son immersif, que vous soyez assis ou à proximité de l'appareil. De ce fait, l'auditeur n'a pas besoin d'être face à l'enceinte pour obtenir un son stéréophonique optimal (ce qui permet également d'avoir plusieurs auditeurs profitant d'une diffusion sonore stéréophonique en simultané). De plus, il n'est pas nécessaire de placer le PR / 01 de façon symétrique aux murs de la pièce.

### ii. APPUYER SUR L'INTERRUPTEUR MARCHE / ARRÊT

1. Insérez le cordon d'alimentation dans la fiche pour câble d'alimentation située à l'arrière du PR / 01.
2. Branchez le cordon d'alimentation à la prise murale.
3. Pour allumer le système d'enceintes PR / 01, commutez l'interrupteur MARCHE / ARRÊT situé à l'arrière du haut-parleur. Le voyant LED Bluetooth® commence à clignoter.
4. Le PR / 01 se mettra automatiquement en mode veille si vous laissez votre appareil sans signal pendant 30 minutes. Le voyant LED de veille passera au rouge. Pour réveiller l'appareil, appuyez sur le bouton de contrôle (la molette de volume) ou jouez de la musique depuis l'une de vos sources.
5. Pour basculer temporairement le PR/01 en mode 'off', appuyez sur le bouton de contrôle (la molette de volume) pendant quelques secondes. Appuyez de nouveau sur ce bouton pour le redémarrer. Les ports USB continueront de fonctionner tandis que le PR/01 sera en mode 'off'.
6. Pour éteindre complètement le PR/01, commutez l'interrupteur principal à l'arrière de votre haut-parleur. Tous les voyants LED s'éteignent et l'alimentation des ports USB est coupée.

### iii. CHOIX DE VOTRE SOURCE

1. Appuyez sur le bouton SOURCE / REVEIL pour choisir votre source et/ou pour commuter entre des sources branchées.
2. Le voyant LED allumé indique quelle source vous avez sélectionnée. Ordre des branchements (de gauche à droite) : Bluetooth® AptX, Optique, Auxiliaire 1 : RCA, Auxiliaire 2 : 3,5.

## UTILISATION DU PR / 01 AVEC VOS APPAREILS

Lorsque que vous allumez votre PR/01 le volume de sortie est réglé à 40%. Quand vous connectez pour la première fois un appareil audio, commencez par un volume bas et augmentez le graduellement.

En général la qualité du son sera meilleure si la source audio joue au volume fixé par défaut (au maximum) et que vous utilisez les commandes du PR/01 pour contrôler volume sonore.

### i. CONNEXION BLUETOOTH® APTX

Votre PR / 01 est équipé de la dernière génération de Bluetooth® 64215 AptX; cette technologie vous permet d'envoyer votre musique de votre ordinateur, tablette ou smartphone vers votre enceinte. Le récepteur Bluetooth® de votre PR / 01 incorpore le logiciel 64215 AptX, référence codec, de sorte que vous pouvez écouter de la musique haute définition sans fil. Pour utiliser cette connexion, vous devez simplement :

1. Allumez votre PR / 01.
2. Le Bluetooth® est la source par défaut et s'allume automatiquement. Le voyant LED sur le PR / 01 commence à clignoter rapidement en blanc.
3. Activez la fonctionnalité Bluetooth® sur votre appareil (ordinateur, tablette ou smartphone).
4. Pressez le bouton d'appairage Bluetooth.
5. Le voyant LED reste blanc.
6. Vous pouvez maintenant contrôler vos listes de lecture à partir de votre source (ordinateur, tablette ou smartphone) dans un rayon d'environ 10 mètres autour de votre PR / 01.

#### REMARQUE:

Vous devez juste appairer une seule fois votre ordinateur, tablette ou smartphone avec le PR / 01, l'appareil est ensuite inclus dans la liste de vos appareils Bluetooth®. Lorsque vous appairez un nouvel appareil, appuyez à nouveau sur le bouton et répétez les étapes ci-dessus. Votre PR / 01 est capable de stocker jusqu'à 6 appareils dans sa mémoire.

La marque verbale Bluetooth et ses logos sont les marques déposées de Bluetooth SIG, Ing. et toutes utilisations de ces marques par Design Pool Limited sont sous licence. Les autres marques et noms commerciaux sont ceux de leurs propriétaires respectifs.

#### ii. BRANCHEMENT DES CÂBLES

##### *ENTRÉE NUMÉRIQUE OPTIQUE AUDIO*

Utilisez l'entrée optique pour brancher votre PR / 01 à votre TV, lecteur de disque dur, lecteur de streaming, satellite ou récepteur de câble. L'entrée optique fonctionne uniquement avec la stéréo PCM. Si un appareil connecté envoie un son 5.1 (ou un son surround similaire), le PR / 01 ne fonctionne pas.

Pour utiliser cette connexion, vous devez simplement :

1. Branchez le câble audio optique à l'entrée audio optique de votre source
2. Allumez votre PR / 01
3. Sélectionnez Optique comme source en appuyant sur le bouton de contrôle

##### *AUXILIAIRE 1 : ENTRÉE ANALOGIQUE RCA*

Utilisez l'entrée RCA pour connecter votre PR / 01 à des sources audio telles que votre téléphone portable, lecteur audio ou tablette.

1. Branchez le câble audio à votre PR / 01 et à la sortie audio de votre appareil de musique (source).
2. Sélectionnez AUX 2 comme source en appuyant sur le bouton de contrôle jusqu'à ce que le voyant LED AUX 1 s'allume.

##### *AUXILIAIRE 2 : PRISE STÉRÉO 3,5 MM*

Utilisez l'entrée jack 3,5 mm pour connecter votre PR / 01 à des sources audio telles que votre lecteur CD ou votre platine vinyle (préamplifié).

1. Branchez le câble audio à votre PR / 01 et à la sortie audio de votre appareil de musique (source).

2. Sélectionnez AUX 2 comme source en appuyant sur le bouton de contrôle jusqu'à ce que le voyant LED AUX 2 s'allume.

#### iii. LE CHARGEUR USB

Le PR/01 est muni de 3 ports de chargeur USB intégrés. Les ports alimenteront tous vos périphériques USB même si le haut-parleur est en mode veille. Eteindre le PR/01 avec l'interrupteur principal coupera aussi l'alimentation des ports USB.

Le chargeur USB est compatible avec la plupart des périphériques USB à 5V d'alimentation et peut fournir jusqu'à 2.4A de courant de charge (pour le chargement d'ipad rapide) et jusqu'à 3A pour le chargement rapide USB-C.

Note : Ne jamais utiliser le chargeur avec des câbles endommagés car ceux-ci pourraient surchauffer et provoquer un incendie. Le courant de charge des périphériques USB-C est limité à 15W. Ce qui est suffisant pour charger la plupart des smartphones et des tablettes. Les chargeurs d'ordinateurs USB-C doivent être connectés à leur chargeur d'origine qui assurera plus de puissance pour une fonctionnalité complète. Le chargeur n'est pas compatible avec l'ancien iPod Classic (pre 2010) et d'autres types d'appareils qui ne sont pas complètement compatibles avec les câbles USB standard.

#### iv. CHARGEUR SANS FIL

Le PR/01 possède, dans son compartiment en bois, un espace destiné à recevoir le DROP, le chargeur sans-fil de NATIVE UNION (vendu séparément). Le DROP peut être installé aisément dans une forme prévue à cet effet pour un positionnement très facile. Le chargement sans-fil a été conçu pour fonctionner avec l'iPhone X et l'iPhone 8/8+. Si vous utilisez une autre marque de smartphones ou des coques de téléphone épaisses il est possible que le chargement sans fil ne fonctionne pas. Dans ce cas nous vous recommandons de placer le chargeur sans-fil sur le haut de l'enceinte au lieu de le placer dans le compartiment en bois.

\*iPhone est une marque d'Apple Inc., déposée aux Etats-Unis et dans d'autres pays.

## COMMENT FAIRE ?

### i. NETTOYER VOTRE PR / 01

Avant de nettoyer l'appareil, débranchez votre PR / 01 de la prise secteur. Nettoyez l'appareil uniquement avec un chiffon sec. N'utilisez pas d'alcool ou de solvant pour nettoyer la surface de l'appareil, car les deux peuvent endommager la finition et provoquer des pannes électriques ou un incendie s'ils pénètrent dans les circuits électroniques de l'appareil.

### ii. PAS D'ALIMENTATION

Veillez à ce que le câble d'alimentation soit correctement branché. Veillez à ce que la fiche soit entièrement insérée dans la prise secteur et qu'il y ait du courant. Vérifiez que que l'appareil soit allumé en vérifiant la LED blanche sur le panneau du haut. Vérifiez que le PR / 01 ne soit pas en mode veille. Appuyez sur le bouton SOURCE/REVEIL pour allumer l'appareil.

### iii. PAS DE SON

Veillez à ce que le volume soit réglé sur un niveau audible et que la source d'entrée soit à son maximum. Veillez à ce qu'une source d'entrée disponible soit sélectionnée. Veillez à ce que la source adaptée soit sélectionnée. Veillez à ce que le PR / 01 ne soit pas en mode veille.

### iv. DEFORMATION DU SON OU BOURDONNEMENTS

Vérifiez les branchements de vos dispositifs audio. Veillez à ce que tous les câbles soient bien branchés, en particulier les branchements terre / blindage de protection. Veillez à ce que vos câbles soient en bon état.

### v. BRUIT DE FOND ET INTERFÉRENCES INDÉSIRABLES

Séparez l'appareil d'autres appareils électriques qui peuvent provoquer des interférences. Si les solutions listées ci-dessus ne résolvent pas le problème, veuillez contacter un professionnel. L'installation électrique de votre logement peut être branchée à la terre ou elle peut être polluée par des appareils électriques parasites qui provoquent un bruit audible. Pour toutes les réparations pendant ou après la garantie, veuillez contacter votre revendeur.

### vi. PROBLÈMES DE CONNEXION BLUETOOTH

Lorsque vous connecter un nouvel appareil, assurez vous que la source d'entrée choisie soit bien celle de Bluetooth. Appuyez brièvement sur le bouton Bluetooth. Si le PR 01 ne s' affiche pas sur votre appareil assurez vous de rafraichir manuellement la liste des appareils Bluetooth sur votre smartphone/ appareil après avoir brièvement appuyer sur le bouton Bluetooth du PR/01.

Vous entendez un court signal sonore une fois que votre appareil se connecte. Si vous n'entendez aucun son, veillez a ce que le PR/01 ne soit pas en mode veille et augmenter le volume. Il est possible que votre appareil perde la connexion si vous quittez la page Bluetooth ou si vous le mettez en veille. Dans ce cas, la connexion Bluetooth pourra se refaire facilement depuis la page de configuration Bluetooth de votre téléphone portable (sans avoir besoin d'appuyer sur bouton Bluetooth du PR/01) Notez que selon votre installation et le modèle de votre téléphone portable, la portée de Bluetooth sera limitée a 5-10 mètres voir moins si les murs ou les meubles entravent le signal.



## RÉSUMÉ TECHNIQUE

### SOURCES

Bluetooth® AptX 64215

Optique: Entrée numérique optique audio

AUX 1: Prise stéréo 3.5mm

AUX 2: Entrée analogique RCA

### CHARGEURS USB

2x USB-A (connexion permanente, charge jusqu' à 2,4 A)

1x USB-C (connexion permanente, charge jusqu'à 3A)

SmartIC, total output 5V\*5.4A = 27W

### DIMENSIONS & WEIGHT

H : 237mm, L : 410mm, D: 256mm

Poids: 10.6kg

### DRIVER UNITS

1 x 5" Midrange speaker by LBC

1 x 5" Long excursion woofer by LBC

2 x Dome silk tweeter by LBC

