

# 字体颜色：银色专色 (877C)

60.00 mm

120.00 mm



**果粉**  
TWS

**前言**  
Preface

**尊敬的用户：**

感谢您选购“果粉 7 TWS”无线蓝牙耳机。请仔细阅读本说明书，正确使用产品，以获得最佳音质。本产品外观时尚、小巧便携、音质优秀、续航持久。全系列均经过精心设计与严格测试，符合国际安全标准，请您放心使用。本产品为工作生活中增添乐趣，带来高品质的音乐享受。为您的笔记本、台式机、智能手机、平板电脑等产品提供高品质的音乐享受。希望您能享受音乐，感受健康快乐生活！

大谱 蓝牙耳机

**注意事项 / 温馨提示**  
Precautions / Tips

**注意：**

- 请在常温环境中存放及使用本产品；
- 请勿将本产品暴露在阳光下或潮湿环境中；
- 请勿进水，避免跌落造成产品损坏；
- 请勿自行拆机，修理或改造本产品；
- 请勿使用化学溶剂清洁本产品；
- 请勿接触明火，或置于高温（温度高于 60 度）与火中，以免引起危险！

全国统一服务热线：400-881-0138

TS/Bluetooth/Headset/Model No.: G20A+  
http://china-dacom.com  
Design in Hong Kong

**产品描述**  
Product Description

产品名称：果粉 7 TWS 无线蓝牙耳机

蓝牙版本：V4.2

电池规格：高性能聚合物锂电池

蓝牙规格：Class 2

支持协议：Headset/Handsfree/A2DP/AVRCP

持续通话时长：约 4 小时

持续播放时长：约 4 小时

待机时长：约 120 小时

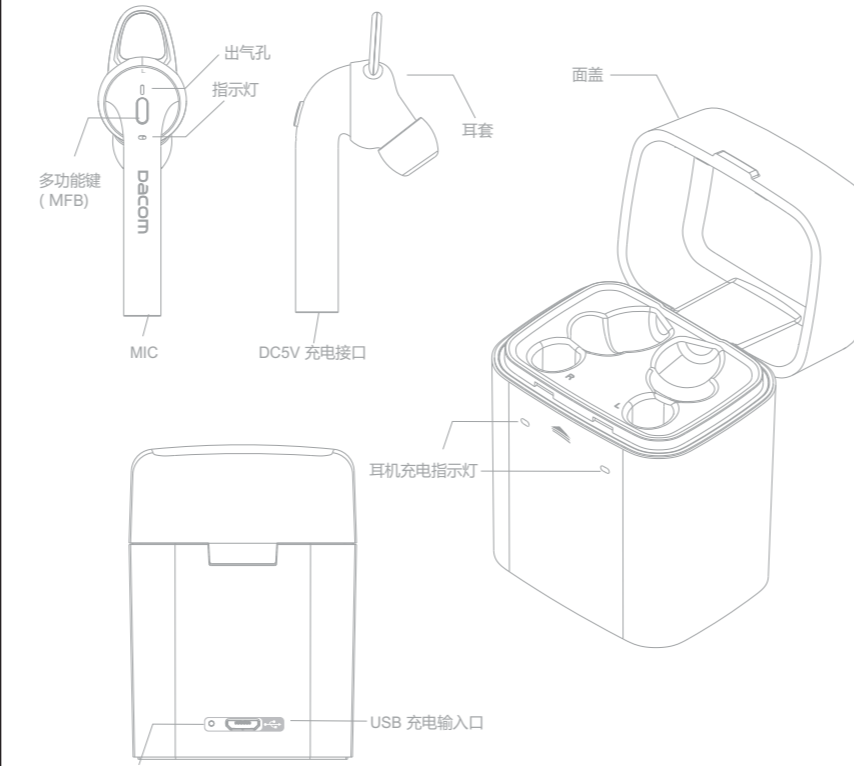

MIC, DC5V 充电接口, 耳机, 充电仓, 耳机充电指示灯, USB 充电输入口, 底充充电指示灯

**功能介绍**  
Features

**1. 开机**

- 关机状态下，长按“MF”键直到指示灯亮起。
- 开机状态下，拿起耳机即可开机。

**关机**

- 长按“MF”键 3 秒，耳机将自动关机。
- 长按“MF”键 3 秒，耳机将自动关机。

**3. 开机状态下接收充电仓充电**

将耳机放入充电仓，耳机将自动充电。

**4. 充电仓充电**

将充电仓插入 USB 充电接口，充电仓将自动充电。

**功能介绍**  
Features

**1. 语音提示**

当耳机开机时，耳机将自动语音提示：“开机”。

当耳机关机时，耳机将自动语音提示：“关机”。

当耳机充电时，耳机将自动语音提示：“充电”。

当耳机电量低时，耳机将自动语音提示：“电量低”。

当耳机电量满时，耳机将自动语音提示：“电量满”。

**功能介绍**  
Features

**1. 语音提示**

当耳机开机时，耳机将自动语音提示：“开机”。

当耳机关机时，耳机将自动语音提示：“关机”。

当耳机充电时，耳机将自动语音提示：“充电”。

当耳机电量低时，耳机将自动语音提示：“电量低”。

当耳机电量满时，耳机将自动语音提示：“电量满”。

**废弃电器处理**  
Recycling of the Waste Electrical

本产品符合如下标准：符合环保要求，寿命结束后不应与其他垃圾一起处理。

本产品符合如下标准：符合环保要求，寿命结束后不应与其他垃圾一起处理。

本产品符合如下标准：符合环保要求，寿命结束后不应与其他垃圾一起处理。

**售后服务条例与说明**  
Service Regulations and Explanation

**售后服务条例：**

- 退换货：用户在收到产品后，请仔细阅读本产品的使用说明书。在使用过程中，如出现质量问题，请及时与本公司联系。退换货期限为收到产品之日起 7 日内。退换货时，用户需提供购买凭证。退换货费用由用户自理。
- 维修服务：如产品出现质量问题，用户可携带产品到本公司维修中心进行维修。维修费用根据具体情况而定。如产品属于人为损坏，维修费用将由用户自理。
- 保修服务：本产品享受 1 年保修服务。保修期内，如产品出现质量问题，本公司将提供免费维修服务。保修期外，维修费用将由用户自理。
- 其他服务：本公司提供产品使用培训、技术咨询等服务。如有需要，请随时与我们联系。

**售后服务条例与说明**  
Service Regulations and Explanation

**售后服务条例：**

- 退换货：用户在收到产品后，请仔细阅读本产品的使用说明书。在使用过程中，如出现质量问题，请及时与本公司联系。退换货期限为收到产品之日起 7 日内。退换货时，用户需提供购买凭证。退换货费用由用户自理。
- 维修服务：如产品出现质量问题，用户可携带产品到本公司维修中心进行维修。维修费用根据具体情况而定。如产品属于人为损坏，维修费用将由用户自理。
- 保修服务：本产品享受 1 年保修服务。保修期内，如产品出现质量问题，本公司将提供免费维修服务。保修期外，维修费用将由用户自理。
- 其他服务：本公司提供产品使用培训、技术咨询等服务。如有需要，请随时与我们联系。

**废弃电器处理**  
Recycling of the Waste Electrical

本产品符合如下标准：符合环保要求，寿命结束后不应与其他垃圾一起处理。

本产品符合如下标准：符合环保要求，寿命结束后不应与其他垃圾一起处理。

本产品符合如下标准：符合环保要求，寿命结束后不应与其他垃圾一起处理。

**售后服务条例与说明**  
Service Regulations and Explanation

**售后服务条例：**

- 退换货：用户在收到产品后，请仔细阅读本产品的使用说明书。在使用过程中，如出现质量问题，请及时与本公司联系。退换货期限为收到产品之日起 7 日内。退换货时，用户需提供购买凭证。退换货费用由用户自理。
- 维修服务：如产品出现质量问题，用户可携带产品到本公司维修中心进行维修。维修费用根据具体情况而定。如产品属于人为损坏，维修费用将由用户自理。
- 保修服务：本产品享受 1 年保修服务。保修期内，如产品出现质量问题，本公司将提供免费维修服务。保修期外，维修费用将由用户自理。
- 其他服务：本公司提供产品使用培训、技术咨询等服务。如有需要，请随时与我们联系。

**售后服务条例与说明**  
Service Regulations and Explanation

**售后服务条例：**

- 退换货：用户在收到产品后，请仔细阅读本产品的使用说明书。在使用过程中，如出现质量问题，请及时与本公司联系。退换货期限为收到产品之日起 7 日内。退换货时，用户需提供购买凭证。退换货费用由用户自理。
- 维修服务：如产品出现质量问题，用户可携带产品到本公司维修中心进行维修。维修费用根据具体情况而定。如产品属于人为损坏，维修费用将由用户自理。
- 保修服务：本产品享受 1 年保修服务。保修期内，如产品出现质量问题，本公司将提供免费维修服务。保修期外，维修费用将由用户自理。
- 其他服务：本公司提供产品使用培训、技术咨询等服务。如有需要，请随时与我们联系。

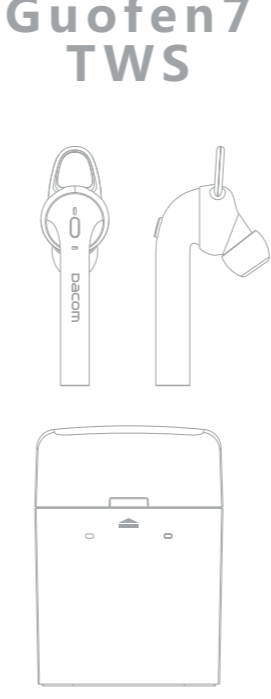

**Guofen 7 TWS**

**Preface**

**Dear Customer**

感谢您选购“果粉 7 TWS”无线蓝牙耳机。请仔细阅读本说明书，正确使用产品，以获得最佳音质。本产品外观时尚、小巧便携、音质优秀、续航持久。全系列均经过精心设计与严格测试，符合国际安全标准，请您放心使用。本产品为工作生活中增添乐趣，带来高品质的音乐享受。为您的笔记本、台式机、智能手机、平板电脑等产品提供高品质的音乐享受。希望您能享受音乐，感受健康快乐生活！

**注意事项 / 温馨提示**  
Precautions / Tips

**注意：**

- 请在常温环境中存放及使用本产品；
- 请勿将本产品暴露在阳光下或潮湿环境中；
- 请勿进水，避免跌落造成产品损坏；
- 请勿自行拆机，修理或改造本产品；
- 请勿使用化学溶剂清洁本产品；
- 请勿接触明火，或置于高温（温度高于 60 度）与火中，以免引起危险！

全国统一服务热线：400-881-0138

TS/Bluetooth/Headset/Model No.: G20A+  
http://china-dacom.com  
Design in Hong Kong

**产品描述**  
Product Description

产品名称：果粉 7 TWS 无线蓝牙耳机

蓝牙版本：V4.2

电池规格：高性能聚合物锂电池

蓝牙规格：Class 2

支持协议：Headset/Handsfree/A2DP/AVRCP

持续通话时长：约 4 小时

持续播放时长：约 4 小时

待机时长：约 120 小时

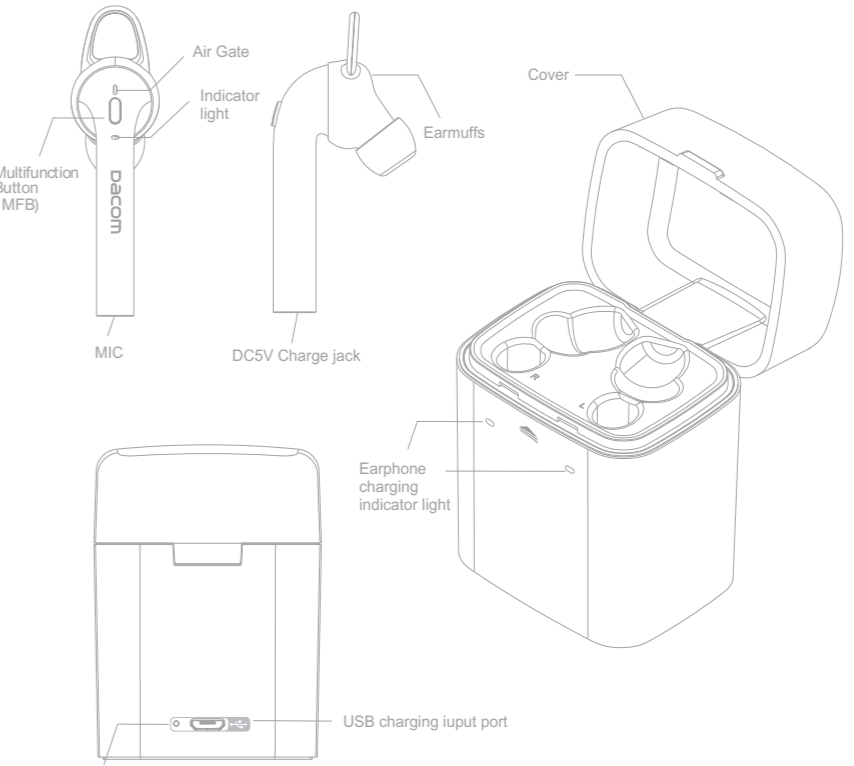

MIC, DC5V 充电接口, 耳机, 充电仓, 耳机充电指示灯, USB 充电输入口, 底充充电指示灯

**功能介绍**  
Features

**1. 开机**

- 关机状态下，长按“MF”键直到指示灯亮起。
- 开机状态下，拿起耳机即可开机。

**关机**

- 长按“MF”键 3 秒，耳机将自动关机。
- 长按“MF”键 3 秒，耳机将自动关机。

**3. 开机状态下接收充电仓充电**

将耳机放入充电仓，耳机将自动充电。

**4. 充电仓充电**

将充电仓插入 USB 充电接口，充电仓将自动充电。

**功能介绍**  
Features

**1. 语音提示**

当耳机开机时，耳机将自动语音提示：“开机”。

当耳机关机时，耳机将自动语音提示：“关机”。

当耳机充电时，耳机将自动语音提示：“充电”。

当耳机电量低时，耳机将自动语音提示：“电量低”。

当耳机电量满时，耳机将自动语音提示：“电量满”。

**功能介绍**  
Features

**1. 语音提示**

当耳机开机时，耳机将自动语音提示：“开机”。

当耳机关机时，耳机将自动语音提示：“关机”。

当耳机充电时，耳机将自动语音提示：“充电”。

当耳机电量低时，耳机将自动语音提示：“电量低”。

当耳机电量满时，耳机将自动语音提示：“电量满”。

**废弃电器处理**  
Recycling of the Waste Electrical

本产品符合如下标准：符合环保要求，寿命结束后不应与其他垃圾一起处理。

本产品符合如下标准：符合环保要求，寿命结束后不应与其他垃圾一起处理。

本产品符合如下标准：符合环保要求，寿命结束后不应与其他垃圾一起处理。

**售后服务条例与说明**  
Service Regulations and Explanation

**售后服务条例：**

- 退换货：用户在收到产品后，请仔细阅读本产品的使用说明书。在使用过程中，如出现质量问题，请及时与本公司联系。退换货期限为收到产品之日起 7 日内。退换货时，用户需提供购买凭证。退换货费用由用户自理。
- 维修服务：如产品出现质量问题，用户可携带产品到本公司维修中心进行维修。维修费用根据具体情况而定。如产品属于人为损坏，维修费用将由用户自理。
- 保修服务：本产品享受 1 年保修服务。保修期内，如产品出现质量问题，本公司将提供免费维修服务。保修期外，维修费用将由用户自理。
- 其他服务：本公司提供产品使用培训、技术咨询等服务。如有需要，请随时与我们联系。

**售后服务条例与说明**  
Service Regulations and Explanation

**售后服务条例：**

- 退换货：用户在收到产品后，请仔细阅读本产品的使用说明书。在使用过程中，如出现质量问题，请及时与本公司联系。退换货期限为收到产品之日起 7 日内。退换货时，用户需提供购买凭证。退换货费用由用户自理。
- 维修服务：如产品出现质量问题，用户可携带产品到本公司维修中心进行维修。维修费用根据具体情况而定。如产品属于人为损坏，维修费用将由用户自理。
- 保修服务：本产品享受 1 年保修服务。保修期内，如产品出现质量问题，本公司将提供免费维修服务。保修期外，维修费用将由用户自理。
- 其他服务：本公司提供产品使用培训、技术咨询等服务。如有需要，请随时与我们联系。

**废弃电器处理**  
Recycling of the Waste Electrical

本产品符合如下标准：符合环保要求，寿命结束后不应与其他垃圾一起处理。

本产品符合如下标准：符合环保要求，寿命结束后不应与其他垃圾一起处理。

本产品符合如下标准：符合环保要求，寿命结束后不应与其他垃圾一起处理。

**售后服务条例与说明**  
Service Regulations and Explanation

**售后服务条例：**

- 退换货：用户在收到产品后，请仔细阅读本产品的使用说明书。在使用过程中，如出现质量问题，请及时与本公司联系。退换货期限为收到产品之日起 7 日内。退换货时，用户需提供购买凭证。退换货费用由用户自理。
- 维修服务：如产品出现质量问题，用户可携带产品到本公司维修中心进行维修。维修费用根据具体情况而定。如产品属于人为损坏，维修费用将由用户自理。
- 保修服务：本产品享受 1 年保修服务。保修期内，如产品出现质量问题，本公司将提供免费维修服务。保修期外，维修费用将由用户自理。
- 其他服务：本公司提供产品使用培训、技术咨询等服务。如有需要，请随时与我们联系。

**售后服务条例与说明**  
Service Regulations and Explanation

**售后服务条例：**

- 退换货：用户在收到产品后，请仔细阅读本产品的使用说明书。在使用过程中，如出现质量问题，请及时与本公司联系。退换货期限为收到产品之日起 7 日内。退换货时，用户需提供购买凭证。退换货费用由用户自理。
- 维修服务：如产品出现质量问题，用户可携带产品到本公司维修中心进行维修。维修费用根据具体情况而定。如产品属于人为损坏，维修费用将由用户自理。
- 保修服务：本产品享受 1 年保修服务。保修期内，如产品出现质量问题，本公司将提供免费维修服务。保修期外，维修费用将由用户自理。
- 其他服务：本公司提供产品使用培训、技术咨询等服务。如有需要，请随时与我们联系。

NOTE: This equipment has been tested and found to comply with the limits for a Class B digital device, pursuant to part 15 of the FCC Rules. These limits are designed to provide reasonable protection against harmful interference in a residential installation. This equipment generates uses and can radiate radio frequency energy and, if not installed and used in accordance with the instructions, may cause harmful interference to radio communications. However, there is no guarantee that interference will not occur in a particular installation. If this equipment does cause harmful interference to radio or television reception, which can be determined by turning the equipment off and on, the user is encouraged to try to correct the interference by one or more of the following measures:

- Reorient or relocate the receiving antenna.
- Increase the separation between the equipment and receiver.
- Connect the equipment into an outlet on a circuit different from that to which the receiver is connected.
- Consult the dealer or an experienced radio/TV technician for help.

Changes or modifications not expressly approved by the party responsible for compliance could void the user's authority to operate the equipment. This device complies with Part 15 of the FCC Rules. Operation is subject to the following two conditions:

- (1) this device may not cause harmful interference, and
- (2) this device must accept any interference received, including interference that may cause undesired operation.