

Hisense

**32H5B
40H5B
50H5GB**



Smart TV série H5
Guide de démarrage rapide

Aidez Hisense à améliorer l'environnement en réduisant le gaspillage de papier.
Pour des instructions détaillées et des descriptions des fonctionnalités, accédez en
ligne au manuel de l'utilisateur complet.

© 2015 Hisense Company Ltd. Tous droits réservés.

Toutes les informations contenues dans ce guide de démarrage rapide sont la propriété de Hisense Company Ltd. et de ses filiales et sont protégées par les lois sur les droits d'auteur et/ou d'autres lois sur la propriété intellectuelle des États-Unis et internationales. La reproduction ou la transmission des documents, en tout ou en partie, de toute manière, électronique, imprimée, ou autre, sans le consentement écrit préalable de Hisense Company Ltd. constitue une violation des droits de Hisense Company Ltd. en vertu des lois susmentionnées.

Aucune partie de cette publication ne peut être stockée, reproduite, transmise ou distribuée, en tout ou en partie, d'aucune manière, électronique ou autre, que ce soit ou non pour un honoraire ou autre, sans l'autorisation écrite préalable de Hisense Company Ltd.

Les demandes d'autorisation pour stocker, reproduire, transmettre ou distribuer du matériel peuvent être faites à l'adresse suivante :
Hisense Canada Co., Ltd,
405 Britannia Rd E., Suite 11
Mississauga, Ontario, L4Z 3E6

Hisense et tous les autres noms de produits Hisense, logos, slogans ou marques sont des marques déposées de Hisense Company Ltd. et de ses filiales. Toutes les autres marques commerciales appartiennent à leurs propriétaires respectifs.

PROFITEZ DE VOTRE TÉLÉVISEUR

Pour des instructions faciles à suivre et des informations utiles pour vous aider à maximiser les caractéristiques de votre téléviseur, accédez au *Manuel d'utilisation* en ligne à <http://www.hisense-canada.com/support>.

Pour accéder au manuel d'utilisation, vous devez entrer votre numéro de modèle (situé sur le côté et à l'arrière du téléviseur). Vous pouvez également trouver le numéro de modèle sur l'extérieur de la boîte.

À partir de la page **Support**, vous pouvez également :

- Accéder aux Questions fréquentes
- Télécharger la dernière version du logiciel de votre produit et
- Commander des accessoires

Pour parler à un représentant de notre service assistance, appelez le 1-855-344-7367 du lundi au vendredi et de 8 h 00 à 20 h 00 HNE.

Vous pouvez également envoyer un e-mail à canadasupport@hisense.com.

Exclusion : *Ce guide de démarrage rapide est conçu comme un guide général pour vous aider à configurer votre téléviseur Hisense. Les images figurant dans le Guide de démarrage rapide sont à titre indicatif seulement et peuvent différer du produit réel.*

ENREGISTREZ VOTRE TÉLÉVISEUR POUR RECEVOIR LES NOUVELLES DE HISENSE

À l'aide de votre téléphone mobile, scannez le premier code QR pour enregistrer votre téléviseur et le deuxième code QR pour accéder à la page Support. Selon la marque et le modèle de votre téléphone, vous aurez peut-être besoin de télécharger une application de numérisation de code QR. Bien que nous vous encourageons à enregistrer votre téléviseur, c'est facultatif et n'affectera en rien la garantie ou le niveau de service que nous fournissons.



Code QR
d'enregistrement



Code QR de la page
Support

CONTENU DE L'EMBALLAGE

L'emballage dans lequel vous avez acheté ce téléviseur contient les éléments suivants :

- Téléviseur
- Deux pieds qui forment le support
- Télécommande
- Piles AAA
- Cordon d'alimentation (pour 50")
- Guide de démarrage rapide (ce document)
- Consignes de sécurité importantes et carte de garantie
- 4 vis cruciformes (ST4×12) (32")
- 4 vis cruciformes (M4×12) (40")
- 4 vis cruciformes (M4×20)(50")

IMPORTANT : Regardez à l'intérieur de la mousse de polystyrène (dans les parties supérieure et inférieure de la boîte) pour vous assurer que vous avez retiré tous les articles livrés avec le téléviseur.

Outils nécessaires pour installer le support du téléviseur

Tournevis cruciforme (non inclus)

ÉTAPES DE RÉGLAGE INITIAL

Étape 1. Fixez le support du téléviseur ou le support mural

Fixez le support du téléviseur

Suivez les illustrations et les instructions textuelles ci-dessous pour compléter les étapes d'installation :

1. Placez le téléviseur horizontalement sur une surface plane et douce, écran vers le bas, pour éviter d'endommager l'écran ou le téléviseur.
2. Retirez les deux pieds (qui forment le support) du sachet à accessoires, puis insérez-les dans les fentes du bas du téléviseur.
3. Fixez les pieds au téléviseur avec les 4 vis fournies dans le sachet à accessoires.

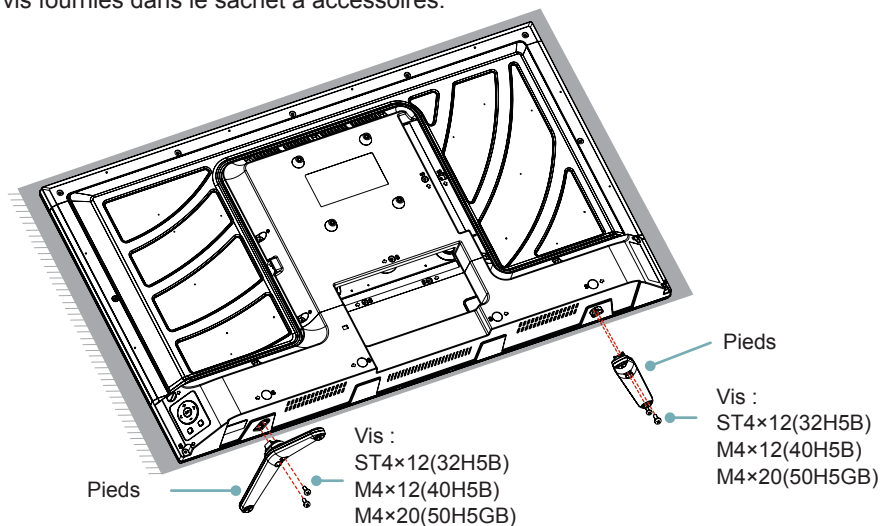

Exclusion : Ce guide de démarrage rapide est conçu comme un guide général pour vous aider à configurer votre téléviseur Hisense. Les images figurant dans le Guide de démarrage rapide sont à titre indicatif seulement et peuvent différer du produit réel.

Fixez le support mural (non inclus)

Avant de procéder instructions du fabricant tiers, veuillez à effectuer les opérations suivantes :

1. Retirez le pied du téléviseur si vous l'avez déjà fixé.
2. Placez la téléviseur face vers le bas sur une surface propre, sécuritaire et matelassée.
3. Placez les entretoises (non fournies) dans les trous correspondants du support.

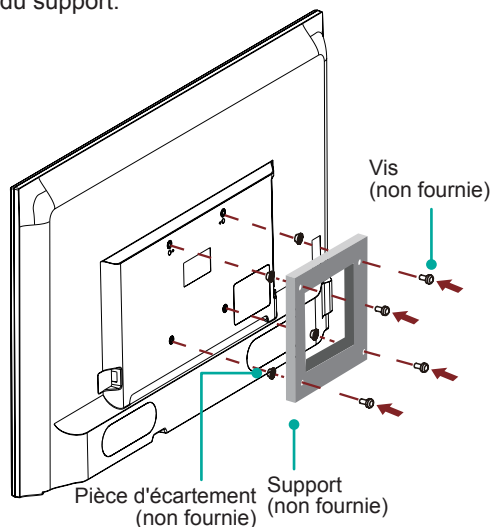

ATTENTION :

- Lorsque vous fixez le support, veuillez à utiliser les entretoises (fournies par le fabricant tiers) entre le téléviseur et le support.

- Pour éviter des dommages internes au téléviseur et s'assurer que le téléviseur est monté en toute sécurité, assurez-vous d'utiliser des vis de fixation (non fournies) de 8 - 9,5 mm (32"/40") / 9,5 - 11,5 mm (50") de longueur mesurée à partir de la surface de fixation du crochet de montage.

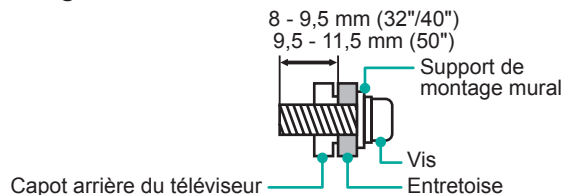

Support mural à motif de trous VESA (mm)	100 × 100 (pour 32"/40") 200 × 400 (pour 50")
Taille des vis de montage mural (mm)	M4 (32"/40") M6 (50")











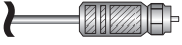
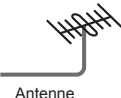
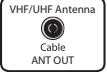

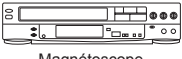
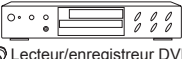





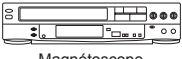
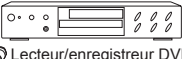













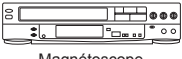
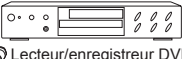

Suivez les instructions fournies avec le support mural.











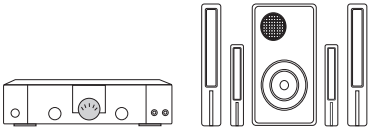

- Pour terminer l'installation, veuillez contacter le fabricant du support mural ou le détaillant chez qui vous avez acheté le téléviseur.
- Choisissez de vis de 8 - 9,5 mm (32"/40") / 9,5 - 11,5 mm (50") de longueur mesurée à partir de la surface de fixation du capot arrière du téléviseur. Le diamètre et la longueur des vis varient selon le modèle du support mural.

REMARQUE : Le diamètre et la longueur des vis varient selon le modèle du support mural.

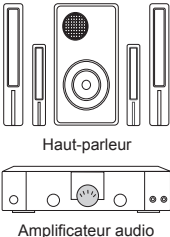
Étape 2. Connectez des appareils aux ports du téléviseur

Veillez à choisir les bons câbles pour les ports et à ce qu'ils soient correctement raccordés.

Étiquette du téléviseur		Port	Câble	Équipement externe	Brève description
ANT/CÂBLE				 Antenne  VHF/UHF Antenna Cable ANT OUT	Connectez une antenne VHF/UHF extérieure.
HDMI				 Magnétoscope  Lecteur/enregistreur DVD  Caméra vidéo  Boîtier décodeur  Récepteur de signaux de satellite  Satellite Antenne Cable	Connectez un câble HDMI (Interface multimédia haute définition) à partir d'un appareil externe.
ENTRÉE COMPOSANT	Y		 Vert	 Magnétoscope  Lecteur/enregistreur DVD  Caméra vidéo  Boîtier décodeur  Récepteur de signaux de satellite  Satellite Antenne Cable	Connectez un câble vidéo à composantes et des câbles audio gauche-droite à partir d'un appareil AV externe.
	P _B		 Bleu		
	P _R		 Rouge		
	L		 Blanc		
	R		 Rouge		
ENTRÉE AV	VIDÉO		 Jaune	 Magnétoscope  Lecteur/enregistreur DVD  Caméra vidéo  Boîtier décodeur  Récepteur de signaux de satellite  Satellite Antenne Cable	Connectez un câble vidéo composite et des câbles audio gauche-droite à partir d'un appareil AV externe.
	L		 Blanc		
	R		 Rouge		
ENTRÉE PC	ENTRÉE DVI AUDIO			 PC	Connectez un câble audio à partir de la sortie audio du PC.

Étiquette du téléviseur	Port	Câble	Équipement externe	Brève description
SORTIE AUDIO NUMÉRIQUE			 Amplificateur audio Haut-parleur	Connectez un câble optique à partir d'un système audio numérique externe.
SORTIE AUDIO / Ω				Connectez un casque à la sortie audio du téléviseur.
		 Blanc Rouge	 Haut-parleur Amplificateur audio	Connectez un adaptateur audio (non fournie) à partir d'un système audio analogique externe.
USB DC 5 V \equiv 0,5 A (MAX)				Connectez un périphérique USB pour parcourir vos photos, musique et films.
LAN			 LAN	Connecter un câble Ethernet pour accéder à un réseau ou à Internet. Le téléviseur dispose également d'une fonction de connectivité sans fil.

Étape 3. Placez les piles dans la télécommande



1. Appuyez sur le bouton de déverrouillage sur le dos de la télécommande pour retirer le couvercle du compartiment à piles.

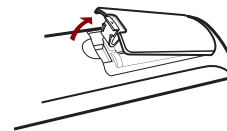

Retirer le couvercle du compartiment à piles

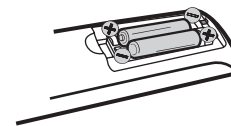

Insérer les piles

2. Insérer deux piles AAA. Veiller à faire correspondre les extrémités (+) et (-) des piles avec les extrémités (+) et (-) indiquées dans le compartiment à piles.
3. Replacez la porte du compartiment à piles.

REMARQUES :

- Déposez vos piles usagées dans les lieux prévus à cet effet. Ne jetez pas les piles au feu.
- Retirez immédiatement les piles épuisées pour les empêcher de s'écouler dans le compartiment à piles.
- Si vous n'avez pas l'intention d'utiliser la télécommande pendant une longue période de temps, retirez les piles.
- Les produits chimiques qui peuvent s'écouler des piles pourraient entraîner une éruption cutanée. Si les piles fuient, nettoyez le compartiment à piles avec un chiffon. Si des produits chimiques touchent votre peau, lavez-vous immédiatement.
- Ne mélangez pas des piles neuves et usées.
- Ne mélangez pas des piles alcalines, standard (carbène-zinc) ou rechargeables (Ni-Cd, Ni-MH, etc.).

Informations sur la portée de la télécommande

- La télécommande peut fonctionner à une distance allant jusqu'à 26 pieds devant le téléviseur.
- Elle peut fonctionner à un angle horizontal ou vertical de 30 degrés.

Programmez votre télécommande universelle pour câble ou satellite pour contrôler votre nouveau téléviseur Hisense.

Si vous souhaitez programmer vos autres télécommandes pour votre nouveau téléviseur Hisense, veuillez consulter le manuel d'utilisation fourni par votre fournisseur de télévision par câble ou par satellite. Les manuels d'utilisation des fournisseurs de télévision par câble ou par satellite devraient inclure des instructions sur la façon de programmer leur télécommande pour votre téléviseur.

Voici une liste des codes de Hisense pour les fournisseurs de télévision par câble ou par satellite les plus communs. Utilisez le code Hisense associé à votre fournisseur de télévision par câble ou par satellite (le cas échéant).

DIRECTV.....0178, 10178, 10019, 10748,
11314, 11660, 11710, 11780, 12049, 10171, 11204, 11326, 11517,
11564, 11641, 11963, 12002, 12183

Time Warner Cable.....386, 0178, 10178, 400, 450,
461, 456, 0748, 1463, 0463, 10463

Comcast 0178, 10178, 10463, 11463,
10748, 11314, 11660, 10171, 11204, 11326, 11517, 11641,
11780, 11785, 11892, 11963, 12002

Cox Communications 0178, 10178, 1326, 1463

Dish Network 505, 627, 538, 720, 659

Si le code Hisense associé à votre fournisseur de télévision par câble ou par satellite n'est pas répertorié ci-dessus, si le code

ci-dessus ne fonctionne pas, ou si vous ne trouvez pas les instructions pour programmer votre télécommande pour votre téléviseur, appelez le service à la clientèle de votre fournisseur de télévision par câble ou par satellite.

Si votre fournisseur de télévision par câble ou par satellite ne dispose pas d'un code Hisense disponible, veuillez visiter <http://www.hisense-canada.com> pour codes supplémentaires.

Étape 4. Allumer le téléviseur pour la première fois

- Si le téléviseur est un modèle de 50", branchez le cordon d'alimentation à l'arrière de celui-ci.
- Branchez le cordon d'alimentation dans une prise électrique de courant alternatif.

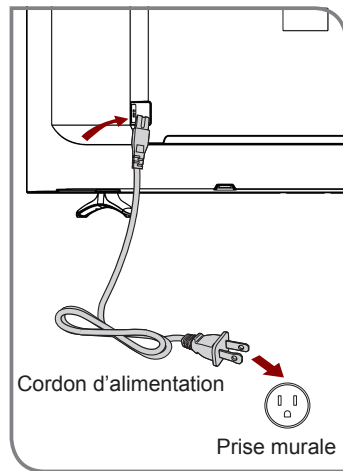

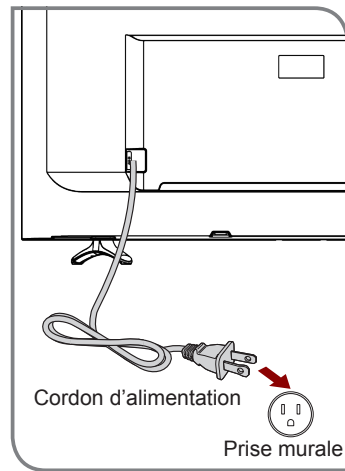

(pour 50")



(pour 32"/40")

Allumez votre téléviseur

- Appuyez sur le **bouton** . Votre téléviseur s'allume.
- Appuyez à nouveau sur le **bouton**  pour éteindre votre téléviseur. Lorsque vous éteignez votre téléviseur, il passe en mode veille.

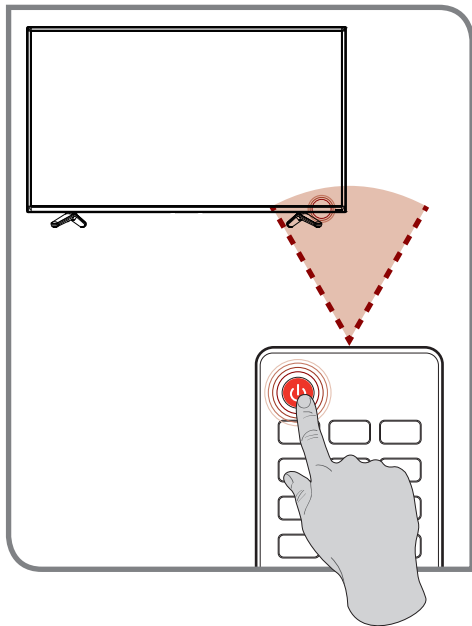

Étape 5. Allumez le téléviseur pour personnaliser les paramètres

Suivez les instructions à l'écran pour parcourir le menu de configuration pour la première fois.

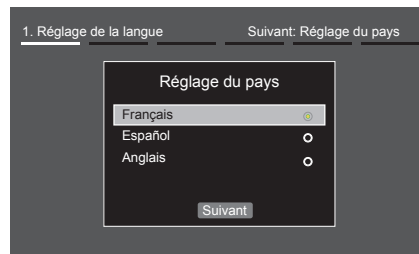

Menu	Tâche
Réglage de la langue	<ul style="list-style-type: none">• Choisissez votre langue : Anglais, Espagnol ou Français, puis cliquez sur Suivant.• La page Bienvenue s'affiche et montre les appareils et les interfaces disponibles.
Réglage du pays	<ul style="list-style-type: none">• Sélectionnez le pays où vous allez utiliser le téléviseur.
Réglage du fuseau horaire	<ul style="list-style-type: none">• Sélectionnez le fuseau horaire local en fonction de votre région.• Heure avancée: Réglez l'heure d'été de votre région.
Mode d'utilisation	<ul style="list-style-type: none">• Sélectionnez votre Réglage de mode: Mode maison ou Mode magasin.• Le mode Magasin ne doit être sélectionné que par les détaillants qui veulent faire une démonstration du téléviseur.• Le Mode maison est le réglage recommandé qui offre toutes les fonctionnalités du téléviseur. Le Mode magasin ne permet pas d'économiser l'énergie.

Choisissez un réseau	<ul style="list-style-type: none"> L'option Choisissez un réseau: Connectez votre téléviseur pour accéder au réseau. Lorsque le menu Réglage Réseau s'ouvre, les Termes et conditions Hisense Service apparaîtront. Appuyez sur le bouton ◀/▶ pour faire défiler les pages. Veuillez lire attentivement. Si vous souhaitez accéder à l'Internet, sélectionnez Accepter pour configurer votre connexion réseau pour le téléviseur. Sinon, sélectionnez Refuser pour accéder au menu Recherche de chaînes. Dans ce menu, vous pouvez configurer le réseau. Pour plus d'informations, veuillez vous reporter aux rubriques « Connexion réseau » et « Configuration réseau » du manuel d'utilisation en ligne.
Recherche de chaînes	<ul style="list-style-type: none"> Choisissez le Mode syntoniseur: Antenne ou Cable, puis appuyez sur le bouton ENTER pour confirmer. Installation de chaîne: Balayer ou Ignorer balayage. Si vous sélectionnez Balayer, votre téléviseur démarre automatiquement l'installation des chaînes disponibles dans votre région. Si vous sélectionnez Ignorer balayage, votre téléviseur ne recherchera pas de chaînes. Selon l'état de réception, il peut prendre jusqu'à 30 minutes ou plus pour terminer la mémorisation des chaînes. Veuillez laisser le processus se terminer sans interruption. Une fois que le téléviseur a terminé le balayage des chaînes, sélectionnez Aller pour quitter l'assistant.

Sélection de la source du signal

Lorsque vous avez terminé la configuration pour la première fois, vous devez sélectionner la source du signal TV. Votre téléviseur enregistre ces informations, vous n'avez donc pas besoin de changer la source du signal TV, sauf si celle-ci change. Un exemple de cas où il faut le faire est si vous changez une antenne extérieure par une télévision par câble.

- Allumez votre téléviseur, puis appuyez sur le bouton **INPUT** sur la télécommande ou sur le téléviseur. Le menu Saisie apparaît.
- Appuyez sur le **bouton** ▲/▼ pour sélectionner la source du signal, puis appuyez sur le bouton **ENTER**.



REMARQUE : Si vous utilisez un récepteur câble ou satellite et l'avez connecté au téléviseur à l'aide d'un câble coaxial, vous devez sélectionner l'option Câble. Veillez à ce que le récepteur câble ou satellite soit allumé avant de lancer la recherche des chaînes. Si vous utilisez un récepteur câble ou satellite connecté à AV, Composante ou HDMI, vous n'avez pas besoin de rechercher les chaînes.

FICHE TECHNIQUE

Nom du modèle		32H5B	40H5B	50H5GB
Taille (l × H × P)	Sans pied	28,7 × 17 × 3,5 pouces (729 × 433 × 90 mm)	35,9 × 21,3 × 3,2 pouces (913 × 542 × 82 mm)	44,1 × 25,5 × 3,1 pouces (1119 × 648 × 80 mm)
	Avec pied	28,7 × 18,2 × 6,7 pouces (729 × 463 × 170 mm)	35,9 × 22,6 × 7,4 pouces (913 × 574 × 189 mm)	44,1 × 27,5 × 9,6 pouces (1119 × 698 × 245 mm)
Poids	Sans pied	10,6 lb (4,8 kg)	18,4 lb (8,34 kg)	26,5 lb (12 kg)
	Avec pied	10,8 lb (4,9 kg)	18,7 lb (8,5 kg)	28,2 lb (12,8 kg)
Taille de l'écran active (diagonale)		31,5 pouces	40 pouces	49,5 pouces
Résolution de l'écran		1366 × 768	1920 × 1080	1920 × 1080
Puissance audio		6 W + 6 W	7 W + 7 W	10 W + 10 W
Alimentation électrique		120 V ~ 60 Hz		
Systèmes de réception	analogique	NTSC		
	Numérique	ATSC / QAM		
Applications clés		Netflix, VUDU MOVIES & TV, Browser, Opera store, Pandora, Twitter, Facebook, Picasa, Accuweather, Viewster, Youtube.		
Consommation électrique		50 W	70 W	120 W
Ports		3 ports HDMI (50"), 2 ports HDMI (32"/40"), 2 ports USB (50"), 1 port USB (32"/40"), 1 port LAN pour Ethernet, 1 sortie audio numérique, 1 entrée RF, 1 sortie audio pour casque, 1 composite RCA combinée avec une entrée vidéo à composantes, 1 entrée audio gauche/droite pour composite, 1 entrée audio DVI.		
Entrée composants		480 I / 60 Hz, 480 P / 60 Hz, 720 P / 60 Hz, 1080 I / 60 Hz, 1080 P / 60 Hz		
Entrée HDMI		RGB / 60 Hz (640×480, 800×600, 1024×768), YUV / 60 Hz (480 I, 480 P, 720 P, 1080 I, 1080 P)		

Exclusion: Des abonnements ou d'autres paiements peuvent être nécessaires pour accéder au contenu à travers différents fournisseurs ou télécharger des applications. Tous ou partie des Services d'application dans cet appareil Hisense peut ne pas fonctionner en fonction de la connexion Internet, les limitations locales des applications incluses ou d'autres raisons en dehors du contrôle de Hisense.

CONSEILS DE DÉPANNAGE RAPIDES

Quand il y a quelque chose de mal avec votre téléviseur, éteignez et redémarrez-le. Si cela ne résout pas le problème, vous pouvez également consulter les conseils ci-dessous. Si le problème n'est toujours pas résolu, contactez notre Centre de services produits électroniques de consommation au 1-855-344-7367 du lundi au vendredi et de 8 h 00 à 20 h 00 HNE.

PROBLÈMES	SOLUTIONS POSSIBLES
Pas de son ou d'image.	<ul style="list-style-type: none">• Vérifiez si le cordon d'alimentation est branché dans une prise sous tension.• Un interrupteur d'alimentation sur le bord inférieur de droite du panneau avant doit être allumé. Appuyez sur le bouton  de la télécommande pour sortir l'appareil du mode veille.• Vérifiez si le voyant est allumé ou non. Si elle est allumée, le téléviseur est sous tension.
J'ai branché une source externe à mon téléviseur et je n'ai pas d'image et/ou de son.	<ul style="list-style-type: none">• Vérifiez pour la connexion de sortie correcte de la source externe et pour la connexion d'entrée correcte sur le téléviseur.• Assurez-vous que vous avez fait le bon choix pour le mode d'entrée pour le signal entrant.
L'image prend quelques secondes pour apparaître quand j'allume le téléviseur. Est-ce normal?	<ul style="list-style-type: none">• Oui, c'est normal. Le téléviseur est en cours d'initialisation et recherche des informations du réglage précédent.
L'image est normale mais aucun son n'est émis.	<ul style="list-style-type: none">• Vérifiez les réglages de volume.• Vérifiez si le mode « Sourdine » est Activé.
Son mais pas d'image ou image en noir et blanc.	<ul style="list-style-type: none">• Si l'image est en noir et blanc, débranchez le téléviseur de la prise secteur et rebranchez-le après 60 secondes.• Vérifiez que la Couleur est réglée sur 50 ou plus.• Essayez différentes chaînes de télévision.
Le son et/ou l'image est déformée ou semble ondulée.	<ul style="list-style-type: none">• Un appareil électrique peut avoir une incidence sur votre téléviseur. Éteignez les appareils qui se trouvent à proximité et éloignez-les du téléviseur.• Insérez le cordon d'alimentation du téléviseur dans une autre prise de courant.
Le son et l'image est floues ou s'arrête.	<ul style="list-style-type: none">• Si vous utilisez une antenne externe, vérifiez l'orientation, la position et la connexion de celle-ci.• Réglez l'orientation de votre antenne ou réinitialisez ou réglez fin la chaîne.
Une bande horizontale ou verticale apparaît sur l'image et/ou l'image tremble.	<ul style="list-style-type: none">• Vérifiez s'il y a une source (par exemple, un appareil ou un outil électrique) à proximité qui provoque des interférences.
Le boîtier en plastique fait un son de type « clic ».	<ul style="list-style-type: none">• Le « clic » peut s'entendre lorsque la température du téléviseur change. Ce changement provoque la dilatation ou la contraction du boîtier du téléviseur, ce qui rend le son. Ceci est normal et le téléviseur est OK.
La télécommande ne fonctionne pas.	<ul style="list-style-type: none">• Assurez-vous que le téléviseur est encore alimenté et est fonctionnel.• Changez les piles de la télécommande.• Vérifiez si les piles sont correctement installées.

Certification et conformité

Information FCC

Après avoir testé l'appareil, il a été déterminé que celui-ci est conforme aux normes relatives à un appareil numérique de classe B, selon la partie 15 des règles de la FCC. Ces limites visent à offrir une protection raisonnable contre le brouillage nuisible dans une installation résidentielle. Cet appareil génère, utilise et peut émettre des signaux radioélectriques. En outre, s'il n'est pas installé et utilisé conformément aux instructions, il peut provoquer des interférences gênantes pour les communications radio.

Toutefois il n'existe aucune garantie que ces interférences n'interviendront pas dans une installation particulière. Si cet appareil provoque effectivement des interférences préjudiciables à la réception radiophonique ou télévisuelle, ce que l'on peut vérifier en éteignant et en rallumant l'appareil, l'utilisateur est invité à essayer de les corriger en suivant l'une des procédures ci-dessous :

- Réorienter ou déplacer l'antenne de réception.
- Augmentez la distance entre l'appareil et le récepteur.
- Branchez l'appareil à une prise sur un circuit d'alimentation différent de celui auquel le récepteur est connecté.
- Consultation du revendeur ou d'un technicien en télévision.

REMARQUE: Le fabricant n'est pas responsable des interférences radio ou télévision causées par des modifications non autorisées apportées à cet appareil. De telles modifications pourraient annuler le droit de l'utilisateur à utiliser cet appareil.

Ce module Wi-Fi est conforme aux limites d'exposition aux rayonnements de la FCC établies pour un environnement non contrôlé. Cet appareil doit être installé et utilisé avec une distance minimum de 20 centimètres entre le radiateur et votre corps.

Energy Star

Votre téléviseur Hisense est admissible à la cote ENERGY STAR® au mode « Économie d'énergie ». Il respecte les critères de rendement énergétique fixés par l'EPA et le département de l'énergie des É.-U. ENERGY STAR est un programme conjoint de ces agences gouvernementales, conçu pour promouvoir les produits et les pratiques écoénergétiques. Les modifications apportées à certaines fonctions et fonctionnalités et certains paramètres de ce téléviseur (ex.: guide télé, image, son) peuvent entraîner une hausse de consommation d'énergie. Selon ces paramètres modifiés, cette hausse peut dépasser les limites requises pour la cote ENERGY STAR au mode « Économie d'énergie ».

REMARQUE : Ceci peut être appliqué à 32H5B et 40H5B, pas 50H5GB.



HDMI HDMI, le logo HDMI et High-Definition Multimedia Interface sont des marques de commerce ou des marques de commerce déposées de HDMI Licensing LLC aux États-Unis et dans d'autres pays.

DOLBY DIGITAL Fabriqué sous licence à partir des laboratoires Dolby. Dolby et le symbole double-D sont des marques de commerce des laboratoires Dolby.



©2015. Tous droits réservés. Hisense et le logo Hisense sont des marques déposées de Hisense. Les autres noms de marques et de produits sont des marques déposées de leurs propriétaires respectifs.