

- A television that has been modified or incorporated into other products.
- A unit purchased or serviced outside the USA.
- A unit sold in "As-Is", "Factory Reconditioned", "Factory Re-Certified", or "Refurbished" condition or with faults.
- Acts of nature or God, such as but not limited to earthquake or lightning damage.
- Special, incidental or consequential damages.

Product Registration:

Please register your TCL purchase on-line at www.tclusa.com. It will make it easier to contact you should it ever be necessary. Registration is not required for warranty coverage.

LIMITATION OF WARRANTY

- **THE WARRANTY STATED ABOVE IS THE ONLY WARRANTY APPLICABLE TO THIS PRODUCT. NO VERBAL OR WRITTEN INFORMATION GIVEN BY TTE TECHNOLOGY, INC., ITS AGENTS OR EMPLOYEES SHALL CREATE A GUARANTY OR IN ANY WAY INCREASE OR MODIFY THE SCOPE OF THIS WARRANTY.**
- **REPAIR OR REPLACEMENT AS PROVIDED UNDER THIS WARRANTY IS THE EXCLUSIVE REMEDY OF THE CONSUMER. TTE TECHNOLOGY, INC. SHALL NOT BE LIABLE FOR SPECIAL, INCIDENTAL, OR CONSEQUENTIAL DAMAGES RESULTING FROM THE USE OF THIS PRODUCT OR ARISING OUT OF ANY BREACH OF ANY EXPRESS OR IMPLIED WARRANTY ON THIS PRODUCT. THIS DISCLAIMER OF WARRANTIES AND LIMITED WARRANTY ARE GOVERNED BY THE LAWS OF THE STATE OF CALIFORNIA. EXCEPT TO THE EXTENT PROHIBITED BY APPLICABLE LAW, ANY IMPLIED WARRANTY OF MERCHANTABILITY OR FITNESS FOR A PARTICULAR PURPOSE ON THIS PRODUCT IS LIMITED TO THE APPLICABLE WARRANTY AND WARRANTY PERIOD SET FORTH ABOVE. THIS WARRANTY IS SUBJECT TO CHANGE WITHOUT NOTICE. PLEASE VISIT WWW.TCLUSA.COM TO VIEW THE MOST CURRENT VERSION.**

How State Law relates to this warranty:

- Some states do not allow the exclusion or limitation of incidental or consequential damages, or limitations on how long an implied warranty lasts, so the above limitations or exclusions may not apply to you.
- This warranty gives you specific legal rights, and you also may have other rights that vary from state to state.

If you purchased your unit outside the United States or seek warranty coverage outside the United States: This warranty does not apply. Contact your dealer for warranty information.

Service calls which do not involve defective materials or workmanship are not covered by this warranty. Costs of such service calls are the sole responsibility of the purchaser.



This product incorporates HDMI technology. HDMI, the HDMI logo, and High-Definition Multimedia Interface are trademarks or registered trademarks of HDMI Licensing LLC.



Plug in an MHL-compatible mobile device to view your favorite content and charge your device at the same time.



ENERGY STAR is a set of power-saving guidelines issued by the U.S. Environmental Protection Agency (EPA).

ENERGY STAR is a joint program of the U.S. Environmental Protection Agency and the U.S. Department of Energy helping us all save money and protect the environment through energy efficient products and practices.



Manufactured under license from Dolby Laboratories.

“Dolby” and the double-D symbol are registered trademarks of Dolby Laboratories.



SRS is a trademark of SRS Labs, Inc. TruSurround HD technology is incorporated under license from SRS Labs, Inc.

SRS TruSurround HD™ creates an immersive, feature-rich surround sound experience from two speakers, complete with rich bass, high frequency detail and clear dialog.

FCC Information

This equipment has been tested and found to comply with the limits for a Class B digital device, pursuant to Part 15 of the FCC Rules. These limits are designed to provide reasonable protection against harmful interference in a residential installation. This equipment generates, uses, and can radiate radio frequency energy and, if not installed and used in accordance with the instructions, may cause harmful interference to radio communications. However, there is no guarantee that interference will not occur in a particular installation. If this equipment does cause harmful interference to radio or television reception, which can be determined by turning the equipment off and on, the user is encouraged to try to correct the interference by one or more of the following measures:

- Reorient or relocate the receiving antenna.
- Increase the separation between the equipment and receiver.
- Connect the equipment into an outlet on a circuit different from that to which the receiver is connected.
- Consult the dealer or an experienced radio/TV technician for help.

This Class B digital apparatus complies with Canadian ICES-003.

Please do not send any products to the California address listed in this manual or on the carton. This will only add delays in service for your product.

Figures and illustrations in this User's Guide are provided for reference only and may differ from actual product appearance. Product design and specifications may be changed without notice.



TTE Technology, Inc.

555 S. Promenade Ave., Suite 103, Corona, CA 92879

TCL and associated marks are trademarks of TCL S.A. used under license to TTE Corporation.

Part No.: 72-E55M39-XNA1A

Guía del Usuario

Para usar con los modelos: LE40FHDE5510
/ LE46FHDE5510 / LE40FHDE5510TA / LE46FHDE5510TA

¿Necesita asistencia?





*Por favor, visite nuestro sitio Web en www.tclusa.com
o llame al 1-877-300-8837 (para los 48 estados dentro
de Estados Unidos), o al 1-877-800-1269 (para AK,
HI y Puerto Rico).*

COLOR YOUR WORLD



Las figuras e ilustraciones de este Guía del Usuario se proporcionan solo como referencia y pueden diferir de la apariencia real del producto. El diseño y las especificaciones del producto pueden cambiarse sin previo aviso.

Información Importante

	PRECAUCIÓN RIESGO DE DESCARGA ELÉCTRICA, NO ABRIR.		 Este símbolo indica que este producto incorpora un aislamiento doble entre los peligrosos voltajes principales y las piezas accesibles al usuario. Al darle mantenimiento, use sólo piezas de repuesto idénticas.
<p>Precaución: Para reducir el riesgo de una descarga eléctrica, NO retire la tapa frontal, ni la trasera de su televisor. Solo personal calificado de servicio, podrá retirar las tapas para efectuar un servicio de revisión, reparación, etc., de las partes internas de su televisor.</p>			
	Este símbolo significa "Voltage Peligroso" dentro de el producto, y representa el riesgo de sufrir una descarga eléctrica y lesiones severas.		Este símbolo indica instrucciones importantes que acompañan al producto.

ADVERTENCIA Para disminuir el riesgo de incendios o choques eléctricos, no exponga este producto a la lluvia ni a la humedad. Este producto no deberá exponerse a goteos o salpicaduras. No se debe colocar objetos que contengan líquidos, como por ejemplo floreros, sobre el componente.	ADVERTENCIA El televisor estará inestable si no se fija correctamente a la base o se monta en la pared. Para garantizar su seguridad, acate las instrucciones para la base o el montaje en pared incluidas en la Guía del Usuario.
---	--

ADVERTENCIA	Las baterías no quedarán expuestas a un calor excesivo como a los rayos directos del sol, fuego o similar.
--------------------	--

Consulte la etiqueta de identificación/especificaciones ubicada en el panel posterior del producto para ver la tensión de funcionamiento adecuada.

Las normas de la FCC establecen que los cambios o modificaciones a este equipo sin autorización, pueden anular la autoridad del usuario a usar el equipo.

Instalador de televisión por cable: Este recordatorio tiene la intención de llamar su atención al artículo 820-40 del Código Nacional de Electricidad (sección 54 del Código Eléctrico de Canadá, Parte 1) que establece los lineamientos para una conexión correcta a tierra, y estipula especialmente que el cable a tierra deberá estar conectado al sistema de puesta a tierra del edificio tan cerca del punto de entrada del cable como sea posible.

Importante: Este televisor es un modelo de mesa y ha sido diseñado para permanecer en una superficie firme y plana. No coloque el televisor en alfombras suaves o una superficie similar, ya que las ranuras de ventilación de la parte inferior de la unidad podrían quedar bloqueadas, y eso reduciría la vida útil del aparato debido al sobrecalentamiento. Para garantizar la ventilación adecuada de este producto, mantenga un espacio de 10 cm desde la parte superior y los lados del receptor del televisor, y 5 cm desde la parte posterior del receptor del televisor y otras superficies.

Cerciórese también de que la superficie o el soporte tengan el tamaño y resistencia adecuados para evitar que el televisor se voltee o caiga accidentalmente como resultado de un tirón o empujón. Esto podría ocasionar lesiones personales y/o daños al televisor. Consulte la sección Importantes Instrucciones de Seguridad en la página siguiente.

El botón de Encendido (seguido del símbolo de alimentación) de este TV y de su mando a distancia, ponen el televisor en un modo de espera de muy bajo consumo, pero no lo apagan completamente. Para apagarlo completamente, tiene que desconectar el cable de alimentación del tomacorriente. El enchufe de la alimentación se utiliza como dispositivo de desconexión del dispositivo, por lo que debe ser de fácil acceso. Por lo tanto, debe asegurarse de que el TV esté instalado de manera tal que pueda desconectar el cable de alimentación cuando lo desee.

Registro del Producto

Por favor registre su compra TCL on-line en www.tclusa.com. Será más fácil contactar con usted en caso necesario. No es necesario registrarse para la cobertura de la garantía.

Información Sobre el Producto

Guarde el recibo como prueba de su compra y preséntelo para obtener repuestos o solicitar servicio bajo garantía. Anéxelo aquí y anote los números de serie y de modelo para referencia en caso necesario. Estos números se encuentran en el producto.

No. de Modelo _____ **No. de Serie** _____
Fecha de Compra _____ **Distribuidor/Dirección/Teléfono** _____

Importantes Instrucciones de Seguridad

1. Lea y siga cuidadosamente todas las instrucciones.
2. Conserve estas instrucciones.
3. Haga caso a todas las advertencias.
4. No obstruya ningún orificio de ventilación. Instale en conformidad con las instrucciones del fabricante.
5. No instale cerca de fuentes térmicas, como radiadores, reguladores de calefacción, cocinas y otros aparatos que generen calor (incluidos los amplificadores).
6. Proteja el cable de alimentación de modo que no resulte pisado ni aprisionado, especialmente en el enchufe, los receptáculos y el punto por donde sale del componente.
7. No use este componente cerca del agua.
8. Use sólo los accesorios especificados por el fabricante.
9. Limpie sólo con un trapo seco.
10. Use sólo con el carrito, base, trípode, soporte o mesa que especifica el fabricante o que se vende con el componente. Si el televisor se coloca en un carrito, tenga cuidado al mover el carrito para evitar que voltee y haga daño.
11. Advertencia: Para evitar cualquier lesión causada por la inclinación del producto, por favor asegúrese de que todo el producto se encuentra dentro de la superficie de la mesa en posición horizontal.
12. Desenchufe este componente en caso de tormentas o de lapsos prolongados de inactividad.
13. Solicite al personal técnico calificado todo tipo de mantenimiento del producto. Será necesario hacerle el mantenimiento cuando el componente haya sufrido algún tipo de daño, por ejemplo, si se ha dañado el enchufe o el cable de alimentación eléctrica, si se ha derramado líquido o han caído objetos dentro del componente, exposición a la lluvia o humedad, funcionamiento anormal, o si se ha dejado caer el componente.
14. Si ha conectado el producto a una antena o sistema de cable, cerciórese de poner a tierra tal antena o sistema de cable con el fin de brindar cierta protección contra sobretensión y acumulación de cargas estáticas. La sección 810 de las Normas para Instalaciones Eléctricas, ANSI/NFPA 70-1984, (Sección 54 del Código Eléctrico de Canadá, Parte 1) contiene información reglamentaria acerca de la puesta a tierra del mástil y la estructura de soporte, la puesta a tierra del conductor de conexión al descargador de la antena, el calibre de los conductores a tierra, la ubicación del descargador de la antena, la conexión al electrodo de puesta a tierra y los requisitos del electrodo de puesta a tierra. Vea el ejemplo a continuación:

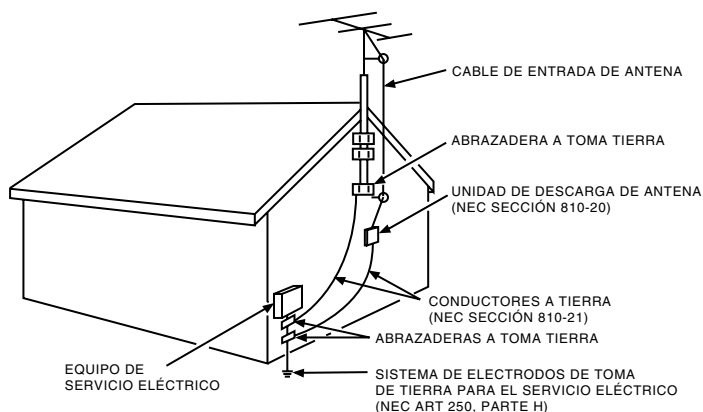

Índice de Contenidos

Información importante.....	1	Geometría.....	14
Importantes Instrucciones de Seguridad ...	2	Selección avanzada.....	15
Capítulo 1 -		Menú Sonido	15
Conexiones y Configuración		Ecuilizador.....	15
Antes del ajuste inicial.....	4	SRS TruSurround HD.....	15
Comprobar los elementos del envío.....	4	Parlante	15
Fijar su TV al soporte para mesa	5	Tipo SPDIF	15
Montar su TV en la pared	5	Volumen Inteligente	15
Botones del TV	6	MTS	15
Explicación de los conectores del TV	6	Idioma audio	16
Seleccionar sus conexiones	7	Menú de Ajuste.....	15
Función MHL	9	Idioma.....	16
Funciones del mando a distancia	10	Canal	16
Obtener la señal	11	Subtítulos.....	16
Encender	11	Menú Control para Padres.....	17
Apagar	11	Ajuste de Hora	18
Asistente de configuración	12	Información Sw.	19
		Ubicación	19
		Restaurar Predet.	19
		Menú USB	19
Capítulo 2 - Funcionamiento del Menú		Capítulo 3 - Otra Información	
Visualización del menú.....	13	Preguntas Más Frecuentes (FAQ).....	20
Utilización del sistema de menú	14	Solución de Problemas.....	21
Menú de Entrada	14	Cuidado y Limpieza	23
Menú de Imagen.....	14	Especificaciones del Televisor.....	23
Modo Imagen.....	14	Garantía Limitada	24
Brillo.....	14		
Contraste	14		
Saturación.....	14		
Nitidez.....	14		
Matiz	14		
Modo color	14		
Luz de Fondo.....	14		
Luz de Fondo Dinámica.....	14		

Antes del ajuste inicial

Protegase de descargas eléctricas

- Conecte todos los componentes antes de enchufar cualquier cable al tomacorriente de alimentación eléctrica o extensión.
- No enchufe NUNCA el televisor en un tomacorriente controlado por un interruptor de pared.
- Apague el televisor antes de conectar o desconectar los cables.
- Asegúrese que todas las antenas y cables tengan una conexión a tierra adecuada. Consulte la sección Importantes Instrucciones de Seguridad.

Información de seguridad

- Proteja los componentes de un sobrecalentamiento.
- No obstruya los orificios de ventilación en cualquiera de los componentes. Acomódelos de tal manera que el aire circule libremente.
- No apile los componentes uno sobre otro.
- Si coloca el componente en un mueble o soporte, asegúrese que la ventilación sea adecuada.
- Si va a conectar un receptor o amplificador de sonido, colóquelo en la repisa superior de manera que el aire caliente no dañe otros componentes.

Evite interferencias de sonido

- Sitúe los cables correctamente; inserte cada cable firmemente en el conector correspondiente.
- Si va a colocar componentes encima del televisor, dirija todos los cables hacia abajo por un lado de la parte trasera del televisor en lugar de hacerlo por el centro.
- Si su antena utiliza cables bifilares de 300 ohmios, no los enrolle.
- Mantenga los cables bifilares alejados de los cables para audio y video.

Evite iluminación directa

No coloque el televisor donde la luz del sol o la iluminación de la habitación incidan directamente sobre la pantalla. Utilice luz tenue o indirecta.

Comprobar los elementos del envío

Compruebe que los siguientes elementos vienen en el paquete con su producto.

- 1 mando de Control Remoto y 2 baterías AAA
- Guía del Usuario
- Guía de inicio rápido
- Lista de elementos para el soporte sobremesa

Sustitución de su control remoto

Si necesita reemplazar su control remoto visite www.tclusa.com. Se cobrará una tarifa de envío y tramitación más el impuesto sobre la venta pertinente al hacerse el pedido. Tenga su Visa o MasterCard preparada.

Conexiones y configuración

Fijar su TV al soporte para mesa

Su televisor viene con un soporte para mesa no instalado, usted puede elegir si fija el soporte de mesa al televisor, o lo instala sobre una pared (El soporte para instalarlo en la pared, se vende por separado), si decide instalarlo en la pared no instale el soporte para mesa, y siga

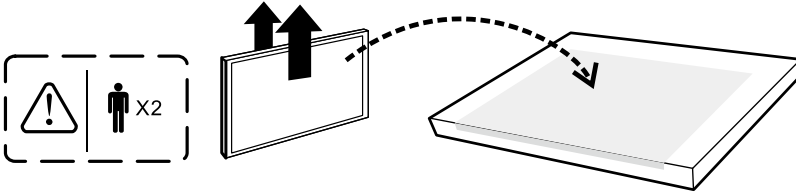

Primero, saque el televisor de la bolsa de plástico y colóquelo sobre una superficie plana grande, como una mesa o encimera. Quite los cartones del TV y colóquela boca abajo sobre la bolsa del TV. Asegúrese de colocar el TV hacia abajo para evitar arañar la pantalla. Siga entonces los pasos que se indican a continuación:

Nota: Evite que los tornillos y las partes de plástico entren en contacto con grasa y disolventes orgánicos para evitar daños. Especialmente durante el proceso de ensamblaje.

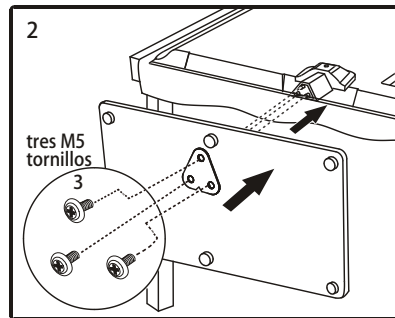
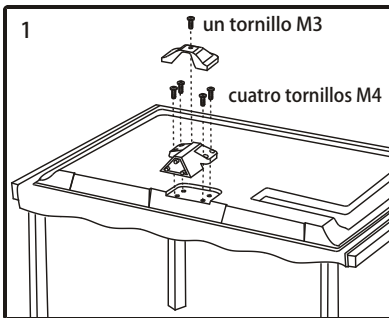

Montar su TV en la pared

Si está montando el TV en la pared, no coloque la base sobremesa.

Para colocar su TV en la pared, compre un montaje de pared VESA

Modelos de 40"	Compre un tornillo tamaño M6, para VESA 200 x 200
Modelos de 46"	Compre un tornillo tamaño M6, para VESA 400 x 200

El número VESA es la medida horizontal y vertical de los orificios de montaje. Por ejemplo, 200x200 quiere decir que las medidas del montaje son 200mm horizontalmente y 200mm verticalmente.

Notas: Siga las instrucciones incluidas con el montaje en pared para montar el televisor a la pared.

Precaución: Su montaje en pared debe ser capaz de soportar al menos 5 veces el peso neto de su TV para evitar ocasionar daños.

Botones del TV

Si no consigue localizar su mando de control remoto, puede usar los botones del panel frontal de su TV para utilizar la mayoría de las funciones.

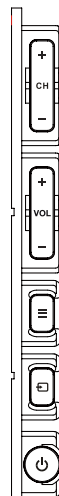

- CH +/-** Selecciona los canales memorizados en la lista de canales o funciona para moverse arriba/abajo (▲/▼) por las opciones del menú.
- VOL +/-** Sube/baja el volumen o funciona para moverse a izquierda/derecha (◀/▶) por las opciones del menú.
VOL+ también actúa como el botón **OK** en dentro del sistema de menús.
- ≡ (MENU)** Le muestra el menú principal del TV.
- TV (INPUT)** Selecciona la fuente de señal.
- ⏻ (Botón POWER)** Enciende el TV o lo pasa a modo Standby.

Explicación de los conectores del TV

Esta sección describe los conectores del panel lateral/trasero de su TV. Hay diferentes formas de conectar otros componentes al TV.



SPDIF OUT - DIGITAL AUDIO OUT (coaxial): Use un cable óptico digital para conectar su TV a un receptor de audio compatible.

COMPONENT IN (CMPT): Le permite conectar un componente que tenga conectores de video por componentes, como un reproductor DVD o un decodificador por cable. (Conector verde para Y, Azul para Pb y Rojo para Pr)

- **Y Pb Pr (Video por componentes):** Proporciona una buena calidad de imagen ya que el video se separa en tres señales. Use cables especiales para video o cables de video por componentes para la conexión.
- **L/R AUDIO:** Le proporciona conexión de audio Izdo. y Dcho. cuando usa la entrada CMPT VIDEO. *Conectores rojo y blanco para la conexión de audio R AUDIO y L AUDIO. (Nota: AV IN y COMPONENT IN comparten los mismos conectores de entrada L/R AUDIO y Y/VIDEO).*

AUDIO/VIDEO IN (AV IN): Le permite conectar un componente que tenga conectores de video compuesto, como un VCR, un reproductor DVD o un decodificador por cable. Conector amarillo para VIDEO, y conectores rojo y blanco para AUDIO Izquierdo (L) y Derecho (R).

VGA (PC VIDEO IN): Conecte su PC u otro componente con una salida VGA a este conector usando un cable D-sub de 15 pines.

DVI/PC AUDIO IN (sólo para DVI/PC): Proporciona conexión de audio cuando usa el conector de entrada HDMI/DVI INPUT 1 para DVI o la entrada PC VIDEO IN.

Nota: Si utiliza un componente DVI, recuerde conectar el cable de audio ya que el cable DVI sólo lleva señal de imagen, pero no de sonido.

ANT/CABLE/SAT IN: Le permite conectar un cable coaxial para recibir la señal de su antena, decodificador de cable, o receptor satélite.

🎧 (AURICULARES) Le permite conectar sus auriculares para escuchar el sonido procedente del TV.

Conexiones y Configuración

USB: Le permite conectar un dispositivo de almacenamiento masivo compatible.

HDMI 1/DVI IN (Interfaz Multimedia de Alta-Definición/Interfaz Visual Digital): Proporciona una conexión digital sin comprimir que transporta datos de audio y video mediante un cable con un miniconector integrado. Debido a que la tecnología HDMI se basa en el Interfaz Visual Digital (DVI), el conector del panel trasero de su TV es también compatible con otros componentes DVI.

HDMI 2 IN/MHL: Le permiten conectar un equipo, como un descodificador de TV por cable, que tenga una salida HDMI para obtener la mejor calidad de imagen.

MHL significa Mobile High-definition Link (Enlace móvil de alta definición) y le permite enlazar un dispositivo móvil con capacidad MHL al televisor.

HDMI 3 IN: Le permiten conectar un equipo, como un descodificador de TV por cable, que tenga una salida HDMI para obtener la mejor calidad de imagen.



Seleccionar sus conexiones

Hay diferentes modos de conectar equipos, como reproductores de DVD y descodificadores de señal, a su TV.

Nota: No se entregan ningún tipo de cables con esta unidad. Por favor, compre los cables necesarios. Se recomienda un cable HDMI de alta-velocidad para una mejor compatibilidad.

Entrada	Compatibilidad de señal
Antena/Cable	480i, 480p, 720p, 1080i (formatos NTSC, ATSC, y QAM)
Vídeo Compuesto	480i
Vídeo por componentes	480i, 480p, 720p/60Hz, 1080i/60Hz
HDMI	480i, 480p, 720p/60Hz, 1080i/60Hz, 1080p/60Hz
PC	VGA SVGA XGA SXGA WXGA

Conexiones y Configuración

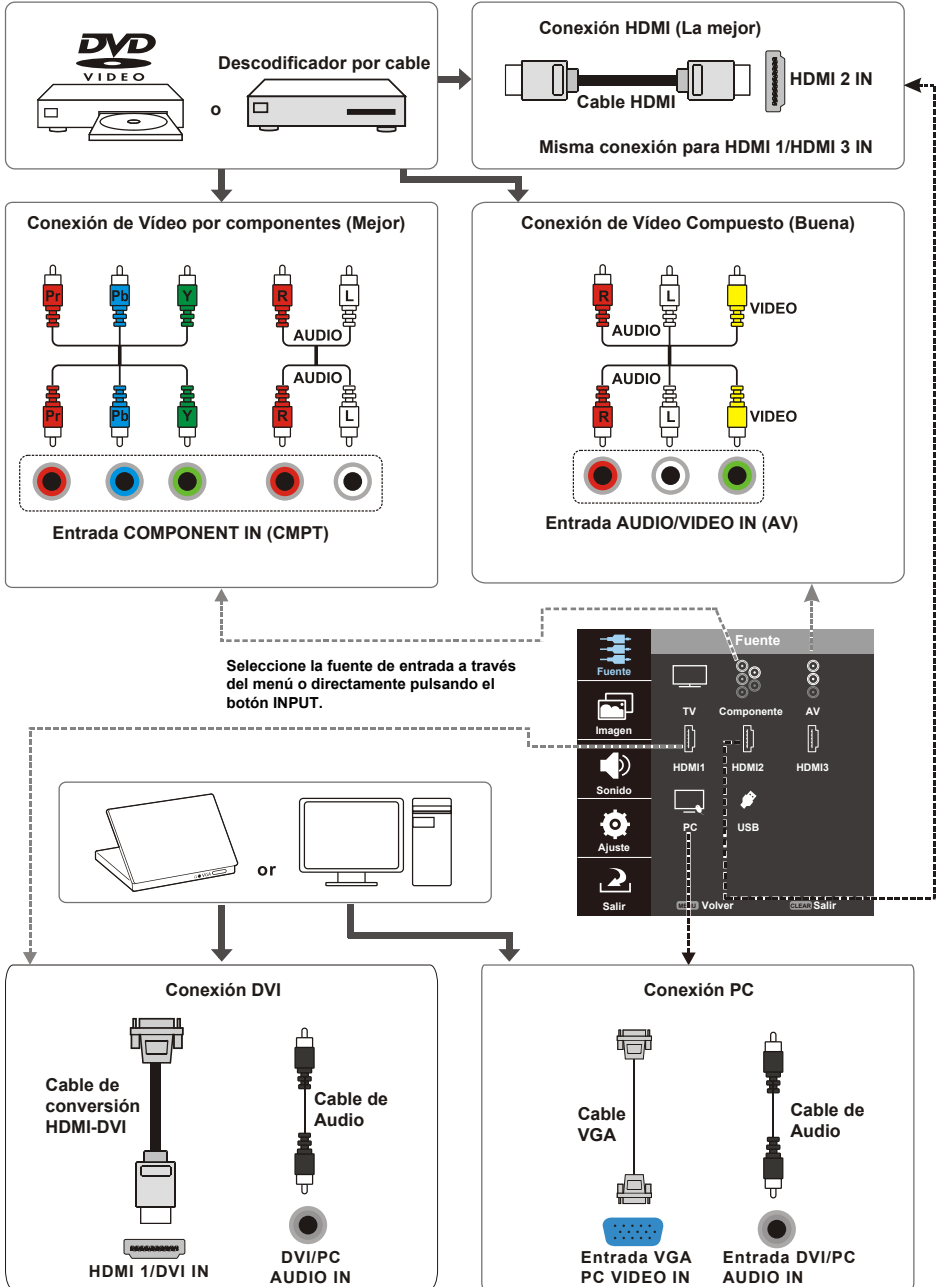

Función MHL (Mobile High-definition Link)

Al realizar la conexión con un cable MHL entre el puerto HDMI 2 (MHL) del TV y el puerto USB de los teléfonos móviles, etc., puede utilizar las funciones siguientes.

- Cargar el teléfono móvil desde el TV
- Operación a distancia en dos sentidos entre el TV y el teléfono móvil
- Salida de Video/Audio desde el teléfono móvil

Notas:

- *Estas funciones pueden no estar disponibles dependiendo del equipamiento conectado.*
- *Si no hay batería instalada en el dispositivo conectado, la carga no comenzará.*

Conexión MHL con dispositivos compatibles

- Conecte el dispositivo compatible con MHL al puerto HDMI 2 (MHL) del TV usando un cable MHL (no suministrado); la carga comienza automáticamente.
- Cuando conecte el dispositivo compatible con MHL al puerto HDMI 2 (MHL) del TV, conmute la fuente del TV a HDMI 2.

Nota:

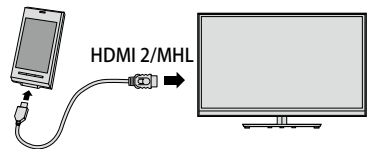

- *No conecte el dispositivo compatible con MHL a ningún puerto que no sea el puerto HDMI 2 (MHL).*



Cuando use MHL

- No se garantiza la interoperatividad con dispositivos MHL de otros fabricantes.
- Por lo tanto, cuando una fuente MHL está conectada al TV, TCL no proporciona ninguna garantía contra fallas de funcionamiento como las que se describen a continuación.
 - No hay imagen ni sonido
 - Algunas de las funciones no trabajan mediante la operación a distancia desde el TV
- Si el MHL no trabaja correctamente, contacte también con el fabricante del dispositivo fuente para recibir recomendaciones sobre su utilización.
- No desconecte el enchufe de alimentación cuando el TV esté activo y el dispositivo MHL esté conectado.
- No desconecte el enchufe de alimentación cuando el TV esté en reposo y el dispositivo MHL esté conectado.

Funciones del mando de control remoto

- INPUT** Pulse **INPUT** repetidamente para seleccionar la entrada de vídeo.
- 0-9** (Botones alfanuméricos) Introduzca un número de canal, luego pulse **OK** (o espere el tiempo de entrada automática).
- (punto) Para introducir un canal digital con un sub-canal, escriba el canal principal; después pulse el punto (•), escriba el sub-canal y luego el botón **OK**.
- MENU** Le muestra el menú principal o púlselo para regresar al menú previo.
- ▲/▼◀/▶** (flechas de dirección) Resaltan los diferentes elementos de los menús del TV y ajustan los controles del menú.
- ZOOM+/-** (◀/▶) Selecciona el formato de pantalla deseado.
- SLEEP+/-** (▲/▼) Ajusta el TV para que se apague después de un determinado periodo de tiempo.
- PIC** Selecciona el modo de imagen.
- INFO** Si no hay menús activos, pulse el botón **INFO** para mostrar la Barra de información del canal.
- VOL+/-** Sube o baja el volumen del TV.
- MUTE** Activa o desactiva el volumen.
- FAV** Pulse el botón **FAV** para desplazarse por los canales establecidos en la lista de favoritos. Use ▲/▼ para seleccionar uno de los canales favoritos para verlo. Pulse **CLEAR** para salir del menú.
- MEDIA** Entra en el menú **USB**.
-  (Botón **Power**) Enciende el TV o pasa a modo Standby.
- GUIDE** Activa y desactiva la Guía Electrónica de Programas. Sólo disponible para canales digitales.
- CLEAR** Cierra cualquier menú o presentación de la pantalla y regresa al modo normal de visionado.
- OK** Muestra el menú de la Lista de canales. Cuando el TV está en el sistema de menús, púlselo para confirmar su selección.
- GO BACK** Regresa al último canal visto.
- CH+/-** Seleccionan los canales y el modo de entrada externa.
- TV** Púlselo para acceder la modo TV.
- MTS** Púlselo para seleccionar el modo de sonido deseado.
- ◀◀/▶▶/▶▶** Estos botones se pueden usar para reproducir música y ver fotos en el menú USB.
- 



Obtener la señal

El primer paso para la conexión del TV es obtener la señal. En la parte trasera de su televisor, se encuentran las conexiones de **HDMI** o **ANT/CABLE/SAT**, que le permitirán recibir la señal de canales análogos y / o digitales. Para obtener la mejor calidad, use la entrada HDMI.

Conecte el cable de la antena, Ariel a las conexiones de **ANT/CABLE/SAT IN**, que se encuentran en la parte trasera de su televisor, para recibir canales fuera del aire. Utilice una conexión **HDMI** para obtener una mejor calidad de imagen y sonido, para los canales que reciba por cable o satélite.

- Si tiene un descodificador de señal, puede ser que necesite llamar a su proveedor de servicios de TV por cable o satélite. Puede ser que necesite cables especiales para ver los canales digitales.
- La toma de antena (75 Ohmios - VHF/UHF/cable) se puede usar para conectar una antena externa u otros equipos con modulador (grabadora de video, receptor satélite, etc.).
- Nosotros le recomendamos que inicialmente no conecte esos equipos (grabadora de video, receptor satélite, etc.) a su TV, ya que complicarían el procedimiento de configuración con los pasos adicionales que conllevan. Conéctelos cuando haya finalizado con la sintonía de canales.
- Visite www.antennaweb.org para recibir ayuda sobre qué tipo de antena usar para recibir los canales digitales locales disponibles para usted. Introduzca su situación y el programa le mostrará la lista de estaciones analógicas y digitales locales disponibles usando su antena.

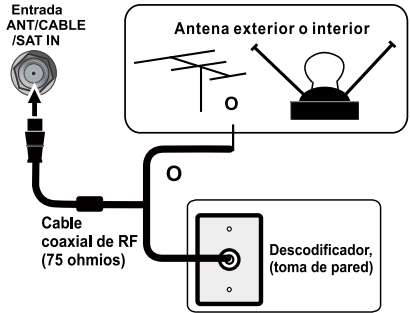

Encendido

Siga las instrucciones de esta página sobre cómo encender su TV y usar el mando de control remoto antes de proseguir con las páginas siguientes que describen el procedimiento de búsqueda de canales.

1. Coloque dos baterías AAA dentro del mando de control remoto.

Precauciones sobre el uso de baterías:

- Use solamente baterías del tipo especificado.
 - Asegúrese de colocarlas con la polaridad correcta.
 - No mezcle baterías nuevas con otras ya usadas.
 - No use baterías recargables.
 - No exponga las baterías a un calor excesivo como el de los rayos directos del sol, un fuego o similar, no las arroje al fuego, no las recargue ni intente abrirlas, ya que podría ocasionar pérdidas de líquido o explotar.
 - Saque las baterías del mando de control remoto si no lo va a usar en un largo periodo de tiempo.
2. Conecte el cable de alimentación eléctrica en un tomacorriente. (si el cable no está conectado al televisor, por favor conecte primero el cable de alimentación en el televisor.) Su TV debería conectarse solamente a una fuente de alimentación de corriente alterna (CA). No se debe conectar a una fuente de corriente continua (CC). Si el enchufe se suelta del cable, no lo conecte bajo ninguna circunstancia al tomacorriente, ya que existe el riesgo de recibir un choque eléctrico.
 3. Una vez con alimentación, si el TV se encuentra en espera (standby), pulse  en el mando de control remoto o en el mismo televisor para encenderlo.

Apagado

Para poner el TV en modo en espera (standby), pulse  en el mando de control remoto o en el mismo televisor, el TV continua con alimentación eléctrica pero con bajo consumo de energía.

Para desconectar la alimentación del TV, desconecte el cable de alimentación de la toma de corriente.

Asistente de configuración

Ejecute los pasos siguientes antes de pulsar  en el mando a distancia.

- Inserte las baterías en el mando a distancia.
- Conecte el cable de la antena al TV.
- Conecte el cable de CA en la toma de corriente.

La primera vez que enciende el aparato, se abre el Asistente de **Asistente configuración**, el cual le guiará a través del proceso de configuración inicial.

1. El primer paso de la configuración requiere que seleccione su Lenguaje preferido para el sistema de menús. Use ▲/▼ para seleccionar su lenguaje, luego pulse **OK** para entrar en la pantalla siguiente.
2. Una pantalla de menú le solicitará que establezca el modo de encendido.

- Seleccionando "Modo Casa" para la localización del TV le asigna los ajustes de imagen óptimos para la mayoría de ambientes domésticos.
- Seleccionando "Modo Minorista", opción que no cumple con la norma ENERGY STAR, establece los ajustes predefinidos para establecimientos comerciales. En esta configuración, el consumo energético puede exceder los requisitos de la calificación ENERGY STAR®.

Use ▲/▼ para seleccionar la opción de localización deseada (Modo Casa/Modo Minorista); luego pulse **OK** para continuar con la pantalla siguiente.

Nota: si selecciona "Modo Minorista", se mostrará una pantalla de menú para solicitarle que regrese al menú anterior para seleccionar "Modo Casa" pulsando ◀ para seleccionar **Regresar** y pulse **OK** para confirmar, o puede seleccionar "Proceder" para pasar a la pantalla siguiente.

3. Use ▲/▼ para seleccionar su zona horaria local actual. Pulse **OK** para continuar con la pantalla siguiente.
4. Seleccione "Antena" o "Cable/Sat" como el tipo de exploración de canales. Pulse **OK** para iniciar el proceso de exploración de canales.

Nota: Asegúrese de qué clase de conexión está hecha a su TV cuando seleccione "Antena" o "Cable/Sat".

5. La pantalla cambiará para mostrar el progreso del proceso de exploración de canales; los canales disponibles se guardarán en la memoria del TV.

Nota: Si no desea explorar los canales en ese momento, puede pulsar **CLEAR** o **MENU** para salir de proceso de exploración y ejecutarlo más tarde en el menú "Ajuste".

Si está usando un decodificador de cable y lo conecta usando la conexión RF, no tiene que completar la Exploración de Canales. Puede simplemente sintonizar el canal 3 o 4 del TV y a continuación utilizar el mando a distancia que vino con el decodificador de cable/satélite.

6. Cuando se termine la exploración, la unidad cambiará al primer canal encontrado.

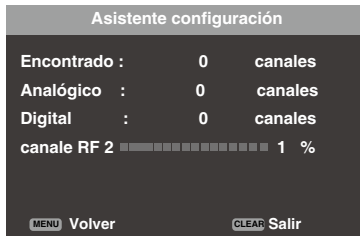
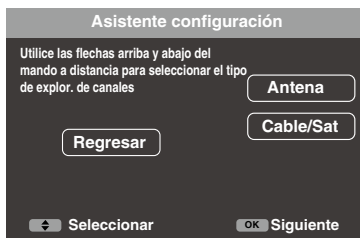
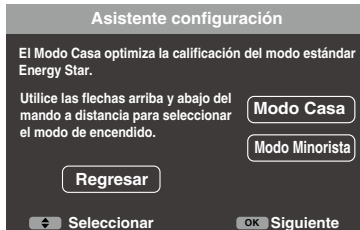
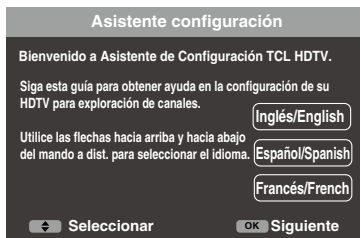

Presentación del menú

A continuación tiene las ilustraciones de la presentación del menú.

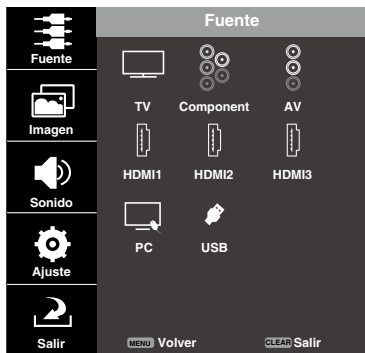

Utilización Del Sistema de Menú

Esta sección explora los menús de su TV. Cada menú se describe y detalla para ayudarle a obtener el mejor uso de su TV. Ejemplo:

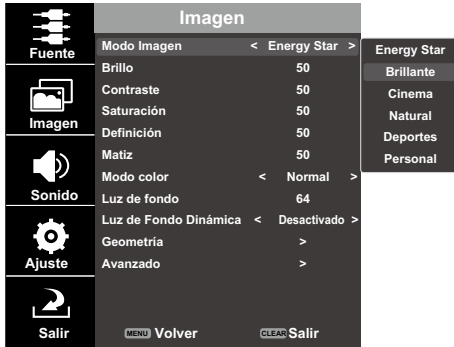

1. Pulse **MENU** para mostrar la pantalla de menú.
2. Pulse **▲/▼** para seleccionar el menú deseado (la opción seleccionada se pondrá azul), a continuación pulse **OK/▶** para entrar.
3. Pulse **▲/▼** para resaltar una opción de ajuste específica y a continuación pulse **◀/▶** para establecer funciones o cambiar valores.
 - Es posible que se muestren opciones de ajuste adicionales relacionadas. Pulse **▲/▼/◀/▶** para seleccionar o ajustar la opción deseada; si es necesario, pulse **OK** para confirmar.
4. Pulse **MENU** para regresar al menú anterior o pulse **CLEAR** para cerrar el menú.

Nota: Las operaciones pueden variar dependiendo de la función u opción. Algunas opciones de menú pueden no visualizarse o hacerlo en gris (no se pueden seleccionar) dependiendo de la fuente de entrada seleccionada.

Menú de Entrada

El menú de Entrada le permite seleccionar la fuente de entrada.

Pulse **MENU** para mostrar la pantalla de menú. Pulse **▲/▼** para seleccionar **Fuente**, a continuación pulse **OK/▶** para mostrar las opciones. Pulse **▲/▼/◀/▶** para seleccionar la fuente de entrada deseada: "TV/Componente/AV/HDMI 1/HDMI 2/HDMI 3/PC/USB". Pulse **OK** para confirmar.

Menú de Imagen

Los menús para ajustar la imagen se usan para obtener los mejores ajustes de imagen según sus preferencias, el tipo de programa que está viendo y la iluminación de su entorno.

Para tener acceso al menú "Imagen", pulse **MENU** para mostrar la pantalla de menú. Pulse **▲/▼** para seleccionar Imagen, luego pulse **OK/▶** para mostrar las opciones.

MODO DE IMAGEN

Muestra una lista que le permite seleccionar una de las configuraciones de imagen preestablecidas: "Energy Star, Brillante, Cinema, Natural, Deportes, Personal." Elija la opción que sea mejor para su entorno como espectador.

Nota: "Energy Star" califica este producto para ENERGY STAR; si selecciona alguna otra opción, puede cambiar el consumo de potencia.

Brillo

Ajusta el brillo de la imagen.

Contrast

Ajusta la diferencia entre las áreas claras y oscuras de la imagen.

Saturación

Ajusta la riqueza del color.

Definición:

Ajusta la definición de los bordes en la imagen.

Matiz:

Ajusta el balance entre los niveles de rojo y verde.

Modo color

Ajusta la temperatura de color: "Normal, Cálido y Frío".

Luz de Fondo

Ajusta el nivel de la iluminación de fondo. Esta línea del menú está desactivada por defecto. Solo cuando las opciones "Luz de Fondo Dinámica" están "Apagado", la línea de menú se puede ajustar.

Luz de Fondo dinámica

Esta opción ajusta automáticamente el brillo de la luz de fondo de la pantalla según el contenido de la señal entrante. La Luz de fondo dinámica optimiza la calidad de imagen y reduce el consumo energético.

Nota: Cuando las opciones "Luz de fondo dinámica" están "Desactivadas", el consumo energético pueden exceder los requisitos de la calificación ENERGY STAR®.

Geometría

Esta opción le permite ajustar la configuración del cuando está en modo PC.

Funcionamiento del Menú

Selección avanzada

Modo Zoom: Selecciona el formato de pantalla deseado. El formato de pantalla puede variar dependiendo de la señal entrante.

3DNR (Reducción de ruido): Este ajuste reduce la "estática" de la imagen o cualquier tipo de interferencia. Esta función es especialmente útil para proporcionar una imagen más nítida en condiciones de señal analógica débil. Elija entre estas opciones:

Auto para el ajuste automático de reducción de ruido.

Low para una imagen más suave que conserve la nitidez y el detalle.

Medium para una imagen ligeramente más suave que en el ajuste Baja.

High para una imagen incluso más suave que en el resto de ajustes (el detalle de la imagen se reduce algo).

Desact para que no haya ajustes.

Modo de Película – Seleccione "Act." para detectar automáticamente una fuente de película, la analiza y entonces recrea cada cuadro fijo para obtener una calidad de imagen de alta definición.

Menú de Sonido

El menú de Sonido le permite ajustar la salida de audio. Para acceder al menú Sonido, presione el botón **MENU** en el mando de control remoto, y luego use ▲/▼ para resaltar Sonido en el menú principal. Pulse **OK/▶** para seleccionar. Aparecerán las opciones siguientes:

Ecuadorador

El ecualizador de 5 bandas le permite realizar ajustes en las frecuencias de audio. Puede seleccionar una de las opciones preestablecidas o crear un configuración personalizada.

Modo Sonido: Le permite elegir un sonido específico preestablecido: "Estándar, Música, Película, Deportes y Personal".

Balance: Ajusta la cantidad de audio enviada a los altavoces izquierdo y derecho.

Rango de frecuencias: Elija una banda y haga sus ajustes. Cuando efectúa ajustes, la opción Ecuadorador cambia automáticamente a Personal. Presione ▲/▼ para seleccionar la frecuencia (100Hz, 300Hz, 1.5KHz, 5KHz, 10KHz) que desea ajustar. Use ◀/▶ para ajustar el nivel.

SRS TruSurround HD

Opción "Act./Desact.". Cuando está activado, SRS entrega sonido envolvente virtual.

Parlante

Tiene las opciones Activado/Desactivado. Cuando selecciona la opción de Desactivado, el altavoz de sonido del TV se desactivará.

Tipo de SPDIF

Esta opción controla el tipo de flujo de audio enviado al conector de Salida de audio digital (**SALIDA DE SPDIF**). Las opciones disponibles son "Dolby Digital, PCM".

Volumen Inteligente (Smart Volume)

Tiene las opciones Activado/Desactivado. Esta opción reduce los cambios bruscos de volumen que ocurren a menudo durante los anuncios comerciales, y también amplifica los sonidos más suaves del material del programa, eliminando la necesidad de un ajuste continuo del volumen.

MTS

esta opción controla el modo en el que el sonido pasa a través de sus altavoces. Las opciones disponibles varían en función de la entrada seleccionada.

Nota: La opción MTS está sólo disponible para canales analógicos.

Mono (disponible solamente para visionado

habitual del TV): esta opción reproduce el sonido solamente en monoaural. Use este ajuste cuando reciba emisiones con señales estéreo débiles.

Estéreo: Esta opción divide la señal estéreo entrante en los canales izquierdo y derecho. La mayoría de los programas de TV y materiales grabados tienen audio estéreo.

Programa de Audio Secundario (SAP): Esta opción reproduce el audio del programa en un idioma secundario, si está disponible. El audio SAP se emite solamente en monoaural. SAP también se usa para emitir el audio del programa con descripciones del video para personas con discapacidad visual.

Idioma audio

Elija de entre la lista de idiomas disponibles para el programa que está mirando. El idioma seleccionado pasa a ser su idioma preferido para todos los canales digitales hasta que apague el televisor. Si el idioma elegido no es transmitido en el programa, entonces el TV reproduce el idioma por defecto del programa (normalmente inglés en los EE.UU.).

Nota: La opción "Idioma audio" está disponible solamente para canales digitales.

Menú de Ajuste

El menú de "Configuración" le permite configurar el TV con sus preferencias. Pulse el botón **MENU** en el mando de control remoto para abrir el menú principal. Pulse ▲/▼ para seleccionar "Configuración", luego

Funcionamiento del Menú

pulse **OK/▶** para mostrar las opciones siguientes:

Idioma

Seleccione el idioma de menú OSD de entre Inglés, Español o Francés.

Canal

Fuente de la Señal: Seleccione el fuente de la Señal ("Cable/Sat" o "Antena") que tenga conectada en la entrada **ANT/CABLE/SAT IN**.

Scan: Cuando usted realiza una búsqueda de canales, su TV busca canales con señal y almacena la información del canal en la Lista de canales. Luego, cuando usted esté viendo el TV y pulse **CH+ o CH-**, su TV va al canal siguiente o al canal anterior de la Lista de canales y salta los canales sin señal. Si la fuente de señal del TV cambia – por ejemplo, si usted cambia la antena exterior y conecta TV por cable – necesitará volver a buscar los canales.

Para buscar canales automáticamente:

1. después de seleccionar una fuente de señal, seleccione **Ajuste > Canal > Exploración**.
2. Pulse **OK/▶** para iniciar la búsqueda. En el menú en pantalla puede ver el proceso de búsqueda y cuantos canales se encuentran. (*Nota: Si desea detener la búsqueda, pulse el botón **CLEAR**.*)
3. Tras completarse la búsqueda, pulse el botón **MENU** para regresar al menú previo, o pulse el botón **CLEAR** para cerrar el menú.

Favoritos:

1. Seleccione "Ajuste > Canal > Favoritos", pulse **OK/▶** para entrar, se muestra una lista de canales disponibles.
2. Pulse **▲/▼** para seleccionar el canal deseado, a continuación pulse **OK** para establecerlo como favorito y aparecerá un icono de corazón a la derecha del canal, indicando que este canal ya está guardado en la lista de canales favoritos.
3. Consulte los otros canales favoritos de la misma forma.
4. Puede seleccionar fácilmente el canal favorito para mirarlo usando **FAV** y los botones **▲/▼**.

Mostrar/Ocultar: Usted puede ocultar canales en la Lista de canales. Entonces, cuando use los botones **CH+ o CH-**, el TV saltará los canales ocultos. Usted aún puede sintonizar estos canales ocultos introduciendo el número del canal usando el teclado numérico.

Para ocultar canales específicos:

1. Seleccione "Mostrar/Ocultar", pulse **OK/▶** para abrir el menú secundario.
2. Use **▲/▼** para resaltar el canal que desea saltar;

luego pulse **OK** para marcar el canal resaltado. Usted puede añadir el canal de vuelta a la Lista de canales resaltándolo y quitándole la marca.

3. Repita el proceso para ocultar canales adicionales.
4. Pulse **MENU** para regresar al menú previo o pulse **CLEAR** para cerrar el menú.

Calidad de la señal: Muestra la condición de la señal DTV: Buena o Mala, Normal. Mala para ausencia de señal DTV o señal DTV muy débil.

Subtítulos

Muchos programas están codificados con información de subtítulos ocultos, que transcriben en texto parte del audio del programa sobre la pantalla del TV.

Nota: Los ajustes de los Subtítulos ocultos no están disponibles para las entradas **HDMI, CMPT o PC**. Estos ajustes deben configurarse en el menú del equipo conectado a dichas enchadas. Los Subtítulos ocultos no están disponibles siempre en todos los canales. Sólo programas específicos están codificados con información de subtítulos ocultos.

Las opciones de los Subtítulos ocultos son:

Modo CC: Esta opción le permite escoger el modo en el que la información en subtítulos aparece en la pantalla.

CC Desact. - No aparece información en subtítulos.

CC Act. - Elija esta opción si desea que aparezca la información en subtítulos siempre que esté disponible.

CC Act. cuando está en Silenciar - Esta opción permite que aparezcan los subtítulos (si están disponibles) siempre que tenga el audio silenciado en el TV. Los subtítulos ocultos no aparecen cuando tenga sonido en el TV.

Opción CC Analógica: Esta opción le permite seleccionar el modo (CC1-CC4 o TEXT1-TEXT4) de los subtítulos para presentar la información, cuando esté disponible. Si desconoce la diferencia entre los modos, puede ser que prefiera dejar la opción del modo de subtítulos en CC1, que presenta el texto completo del programa en el idioma principal en su área.

Opción CC Digital: si están disponibles, esta opción le permite seleccionar el modo del servicio de los subtítulos (1-6) para los canales digitales.

Opción CC

Modo - Seleccione la opción "Predeterm." o "Personaliz.". El modo "Personaliz." le permite establecer las opciones siguientes.

Estilo de fuente - Seleccione el diseño de los caracteres para el texto de los subtítulos digitales. Una fuente es un conjunto completo de letras, número, signos de puntuación, etc. con un diseño

Funcionamiento del Menú

dado. Usted puede elegir entre diferentes fuentes.

Tamaño de fuente - Establece el tamaño del texto de los subtítulos digitales.

Estilo borde fuente - Le permite establecer el estilo del borde del texto de los subtítulos digitales.

Color borde fuente - le permite establecer el color del borde del texto de subtítulos digitales.

Color Primer Plano - Establece el color del texto de los subtítulos digitales.

Color Fondo - le permite establecer el color del área detrás del texto de los subtítulos digitales.

Opacidad de texto - Establece la apariencia del texto de los subtítulos digitales.

Opacidad de fondo - Ajusta la apariencia del área detrás del texto de los subtítulos digitales.

Menú de Control de Padres

Las opciones en los menús V-Chip EE.UU. y V-Chip Canadá implican al software interno de su TV, concerniente al V-Chip, que le permite bloquear programas de TV y películas. Los programas de TV se pueden bloquear por su clasificación basada en la edad, como la TV-MA. Si están disponible en su información, los programas de TV también se pueden bloquear por su contenido, como Lenguaje adulto (L). Las películas sólo se pueden bloquear por su clasificación basada en la edad. Una vez que bloquee un programa, este se puede desbloquear introduciendo una contraseña. Por defecto, el software interno de su TV está desactivado o desbloqueado.

El V-Chip lee la clasificación basada-en-la-edad del programa (TV-MA, TV-14, etc.) y los temas del contenido (Violencia (V), Lenguaje adulto (L), etc.). Si usted ha bloqueado la clasificación y/o el tema del contenido que contiene el programa, recibirá un mensaje de que el canal está actualmente bloqueado. Cambie de canal o introduzca su contraseña para desactivar temporalmente el control de padres.

Las cadenas de emisión no están obligadas a proporcionar los temas del contenido, por tanto los programas recibidos sin temas de contenido solo se bloquean si usted bloquea su clasificación basada en la edad. También puede bloquear programas con una clasificación de Exento, y programas considerados sin-clasificar.

Cambiar contraseña V-Chip

La primera vez que entre el en menú Control Para Padres, debe introducir el código secreto predeterminado 0000 para configurar otro código para el control para padres. A continuación establezca su contraseña individual:

1. Seleccione "Control Para Padres > Cambie contraseña", pulse **OK/▶** para entrar.
2. Use los botones numéricos para introducir los

cuatro dígitos de su contraseña.

3. Vuelva a introducir el mismo código para confirmar la contraseña.

Nota: *Deberá introducir la contraseña antes de que el TV continúe con la configuración de los Padres la próxima vez. La super-contraseña es 2458, por si olvida su contraseña, introdúzcala para anular cualquier contraseña existente.*

Bloqueo del sistema

Debe recordar establecer "Bloque sistema" en el modo Act. para que tengan efecto los ajustes siguientes de bloqueo de padres.

Bloqueo de Entrada

1. Seleccione "Control de Padres > Bloquear entrada", pulse **OK/▶** para mostrar la pantalla de la lista de fuentes de entrada.
2. Pulse **▲/▼** para seleccionar una fuente de entrada y a continuación pulse **◀/▶** para seleccionar bloquear o desbloquear la entrada. Cuando sintonice la entrada bloqueada, tendrá que introducir una contraseña para verla.

V-Chip EE.UU.

Pulse **OK/▶** para mostrar los submenús:

Niveles de TV V-Chip en EE.UU.

Usted puede bloquear automáticamente todas las clasificaciones de programas por encima de un nivel de clasificación especificado basado en la edad.

1. Seleccione "Control de Padres > USA > Catégorie TVPG.", pulse **OK/▶** para entrar en la pantalla de los Niveles de clasificación de la TV en EE.UU..

En el panel de Niveles de clasificación TV en EE.UU. usted puede personalizar el bloqueo de programa de las siguientes clasificaciones de TV:

TV-Y	Todos los niños
TV-Y7	Niños de 7 años y mayores
TV-G	Audiencia general
TV-PG	Vigilancia paterna recomendada
TV-14	Padres con gran precaución
TV-MA	Sólo personas adultas

Usted también puede personalizar la clasificación de TV para el siguiente contenido:

D	Diálogo sexual explícito
L	Lenguaje adulto
S	Situaciones sexuales
V	Violencia
FV	Violencia de Fantasía

2. Use **▲/▼/◀/▶** para navegar por las opciones de la clasificación de TV. Pulse **OK** para bloquear (cerrado) o permitir (abierto).

Niveles de Películas V-Chip en EE.UU. (MPAA)

Funcionamiento del Menú

Usted puede bloquear automáticamente todas las clasificaciones de programas por encima de un nivel de clasificación especificado basado en la edad.

1. Seleccione "Control Para Padres > USA > MPAA", pulse **OK/▶** para entrar en la pantalla de Niveles de clasificación de Películas EE.UU..

En el panel de Niveles de clasificación de Películas EE.UU. usted puede personalizar el bloqueo de programa de las siguientes clasificaciones de Películas:

G	Audiencia general
PG	Vigilancia paterna recomendada
PG-13	No recomendable para niños menores de 13
R	Restringida, para menores de 17 es necesaria la compañía de un padre o un tutor
NC-17	No se permiten menores de 17
X	Sólo audiencia adulta

Clasificación V-Chip Inglés o Francés de Canadá

Si usted recibe programas canadienses, usted puede bloquear el V-Chip de inglés y francés canadiense solo según su clasificación. Cuando bloquea una clasificación particular, también bloquea automáticamente todos los programas con clasificaciones superiores. Para bloquear clasificaciones de programas en inglés y francés canadiense, siga estos pasos:

1. Seleccione Control Para Padres > Canadá. pulse **OK/▶** para entrar en la pantalla siguiente.
2. Pulse **▲/▼** para seleccionar "Inglés canadiense o Francés canadiense". Pulse **OK/▶** para proceder.

Clasificación de inglés canadiense:

C	Niños
C8+	Niños de 8 y mayores
G	Audiencia general
PG	Vigilancia paterna
14+	Espectadores de 14 y mayores
18+	Adultos

Clasificación de francés canadiense:

G	Audiencia general
8 ans+	Espectadores de 8 y mayores
13 ans+	Espectadores de 13 y mayores
16 ans+	Espectadores de 16 y mayores
18 ans+	Adultos

3. Use **▲/▼** para seleccionar el nivel deseado. Pulse **OK** para cambiar entre Ver y Bloquear.

Parámetros RRT: Le permite seleccionar el nivel de clasificación descargable. En el caso de que la cadena de emisión proporcione un nuevo sistema de clasificación, las nuevas opciones de clasificación

debería de aparecer en este menú. Reiniciar RRT: Reinicie a Parámetros RRT predeterminados.

Sin-clasificar

La opción Programas Sin-clasificar le permite decidir si se pueden ver aquellos programas que el V-Chip reconoce como sin-clasificar o exentos. Los programas sin clasificar pueden incluir, noticias, deportes, espacios políticos, religiosos, noticias locales y programas meteorológicos, boletines de emergencia, anuncios públicos y otros programas sin clasificación. Las opción de Exentos se aplica tanto a programas EE.UU./Canadienses sin-clasificar como programas Canadienses con clasificación E.

1. Seleccione Control de Padres > Sinclasificar.
2. Use **◀/▶** para cambiar entre **Ver** y **Bloquear**.

La opción Ver Todos los programas Sin-Clasificar están disponibles.

La opción Boquear Todos los programas Sin-Clasificar no están disponibles.

Bloqueo del teclado

Esta opción le permite bloquear (inhabilitar) o desbloquear (habilitar) los botones del panel del TV. El mando a distancia aún puede sintonizar cualquier canal. Si está usando esta opción para evitar que los niños cambien los canales, asegúrese de eliminar el acceso a cualquier mando a distancia que pueda operar el TV mientras tenga bloqueados los botones del TV. Para bloquear los botones del panel del TV, seleccione "Control Para Padres > Teclado Bloq." y pulse para seleccionar la acción "Bloquear". Para habilitar estos botones de nuevo, regrese a este menú y seleccione la opción "Desbloquear".

Borrar todos

Esta opción reinicia todos los ajustes (excepto los ajustes de control para padres) a los valores predeterminados de fábrica. Cuando selecciona esta opción, se abre una caja de confirmación.

Configuración de la hora

Zona horaria

Usted puede establecer la Zona Horaria correcta para su área.

Para elegir una zona horaria:

Hora

Sincronización automática - Use **◀/▶** para seleccionar **Activada** para adquirir la hora automáticamente desde los canales digitales.

1. Seleccione "Configuración > Configuración de la hora", pulse **OK/▶** para proceder a la pantalla siguiente.
2. Las opciones de esta pantalla incluyen:

Reloj - Solamente disponible cuando "Auto

Sincronización" está en "Desact.". Seleccione "Reloj" y pulse **OK** para entrar, establezca las siguientes opciones de hora:

Año - Pulse **▲/▼** para seleccionar "Año", pulse **◀/▶** para establecer el año. Utilice el mismo método para establecer "**Mes, Día, Horas, Minutos**". **PM/AM** cambiará automáticamente cuando ajuste la hora.

Temporizador de Apagado: Pulse **◀/▶** para que el TV se apague después de un determinado periodo de tiempo.

DST (Horario de Verano) - Seleccione Auto para establecer automáticamente el horario de verano en su área.

Información Sw.

Esta opción le permite ver la información del software, tal como la versión, el tiempo de construcción, el panel y la información de sintonización.

Ubicación

Seleccionar la opción de localización deseada. Modo Casa para la localización del TV le asigna los ajustes de imagen óptimos para la mayoría de ambientes domésticos.

Restaurar Predet.

Esta opción restablece todos los ajustes (excepto los de control de padres) con los valores predeterminados de fábrica.

1. Seleccione "Ajuste > Restaurar Predet.", pulse **OK/▶** para entrar y debe introducir la contraseña antes de proceder con el próximo paso.
2. Pulse **▲/▼** para seleccionar "Confirmar" y pulse **OK** para confirmar el reinicio de todos los ajustes.

Menú USB

Usted puede conectar un dispositivo USB a su TV o usar una memoria flash USB; sólo soporta dispositivos con formato FAT, FAT32 y NTFS. Esta conexión le permite introducir un dispositivo flash USB directamente o conectar un dispositivo de almacenamiento masivo compatible con USB, como una cámara digital, un lector de tarjetas multi-formato, o un reproductor MP3. Si tiene un dispositivo de memoria USB, conéctelo directamente. Si tiene un dispositivo con un puerto USB, conecte un extremo del cable USB al puerto USB y el otro extremo al conector USB en el lateral del TV.

La función USB en su TV le permite reproducir archivos de audio (formato soportado: MP3) o ver fotos (formato soportado: JPEG). Para utilizar esta función, siga los

pasos siguientes:

1. Pulse **MENU** para mostrar la pantalla de menú.
2. Use **▲/▼** para seleccionar "Input".
3. Pulse **OK/▶** para entrar.
4. Pulse **▲/▼/◀/▶** para seleccionar "USB", a continuación pulse **OK** para entrar. (Nota: también puede tener acceso directamente a la pantalla USB pulsando el botón **MEDIA**.)
5. Pulse **▲/▼** para seleccionar el Tipo de Medios: Fotos o Música. Entonces pulse **OK** para proceder.
6. Seleccione el disco conectado, pulse **OK** para entrar.
7. Pulse **▲/▼/◀/▶** para seleccionar, si selecciona un archivo de Fotos o Música, pulse **OK** para reproducirlo directamente; si selecciona una carpeta de archivos, pulse **OK** para entrar y pulse **▲/▼/◀/▶** para seleccionar un archivo y pulse **OK** para reproducir.
8. Mientras está reproduciendo fotos o música, realice los ajustes que desee de acuerdo con el icono de guía de operación de la parte inferior de la pantalla.
9. Pulse **CLEAR** para salir.

Preguntas Frecuentes

¿Cuál es la manera más fácil de ver video de Alta Definición (HD)?

Conecte una antena local a la entrada ANT/CABLE/SAT IN para ver canales digitales locales gratis. Quizá deba comprar una antena.

Visite www.antennaweb.org si necesita ayuda para decidir el tipo de antena que debe utilizar para recibir los canales digitales locales disponibles en su área. Ingresando su ubicación, este programa de encuadramiento le indica las emisoras analógicas y digitales locales que están disponibles si se utiliza determinado tipo de antena.

¿Existen otras formas de ver video de alta definición?

Además de utilizar una antena aérea como se mencionó arriba, puede utilizar un convertidor para recibir video digital. Comuníquese con la compañía de cable o el proveedor de servicio de satélite para adquirir programación digital y solicítele que conecten el convertidor para asegurar la mejor visualización de canales posible.

¿Cómo puedo distinguir un canal analógico de uno digital?

Pulse el botón INFO para mostrar el Cuadro de información del canal. Mire a la pantalla. El punto (*) aparece para los canales digitales, si no hay un punto, es un canal analógico.

¿Por qué hay barras en la pantalla y cómo puedo borrarlas?

La mayoría de video digital se envía en formato 16/9, el cual llena su pantalla, pero algunas veces se envía en formato 4/3, el cual no llena su pantalla. Depende de cómo la emisora o el dispositivo conectado al televisor formatee el video. Si aparecen barras en la pantalla, oprima el botón ZOOM +/- para utilizar un formato diferente que pueda eliminar las barras. Algunas barras no se pueden eliminar debido a la manera en que las emisoras transmiten el formato. El formato cambia a medida que presiona el botón ZOOM +/- y el tipo de formato se muestra en la parte inferior de la pantalla.

¿Por qué la búsqueda de canales encuentra muchos canales pero cuando trato de sintonizarlos no se ve nada?

Algunos canales habilitados por la empresa de cable no tienen programación, p. ej., video a petición. Cuando los canales no se encuentran disponibles, la pantalla de su televisor aparece en blanco o borrosa. Posiblemente desee eliminar esos canales de la lista de canales. Elimínelos a través del menú Lista de Canales.

¿Por qué la primera búsqueda de canales tarda tanto?

Si tiene canales analógicos y digitales, el televisor buscará todos los canales disponibles en la lista de canales. Si tiene canales digitales, el televisor buscará además los canales codificados, no codificados y secundarios relacionados a dicho canal digital.

¿Por qué la imagen es de poca calidad?

Use las conexiones HDMI del TV para mostrar la mejor calidad de la imagen. No obstante, incluso usando HDMI, el contenido y su fuente dictarán la calidad de imagen que se vea. Por ejemplo, el contenido fuente que sea de 1080p se verá mejor que si fuera de 720p o 480p.

Resolución de Problemas

La mayoría de los problemas que puede experimentar con su televisor pueden corregirse consultando la siguiente lista de resolución de problemas.

Problemas con el Televisor

El televisor no enciende.

- Asegúrese que el televisor esté enchufado.
- Revise el tomacorriente de pared (o el cable de extensión) para asegurarse que funciona correctamente conectando otro dispositivo.
- Los controles del panel del TV pueden estar bloqueados (inhabilitados). Utilice el mando de control remoto para desbloquear los controles del panel del TV.
- Seleccione la función Bloquear Botones en el menú Control de Padres y oprima **OK** para cancelar la selección del cuadro.

No hay imagen ni sonido pero el televisor está encendido.

- Quizás haya sintonizado una entrada donde no se ha conectado ningún componente. Si está intentando ver un componente conectado, oprima **INPUT** hasta que la imagen proveniente del componente aparezca.
- Tal vez la opción Tipo de Señal haya sido ajustada de forma incorrecta.
- Puede ser que el canal esté en blanco. Intente cambiar de canal.
- Si está viendo su VCR y ésta se encuentra acoplada mediante un cable coaxial al conector **ANTENNA/CABLE/SAT IN**, sintonice el televisor en el canal 3 ó 4 (el que esté seleccionado por el interruptor 3/4 en la parte posterior de su VCR). Además, asegúrese que el botón TV/VCR de la VCR esté en el modo adecuado (oprime el botón TV/VCR de su VCR).

El sonido se escucha bien, pero la calidad de la imagen es pobre.

- Si obtiene una imagen en blanco y negro de un componente conectado al televisor, quizá acopló los cables de video en los conectores incorrectos. Un cable de video amarillo se acopla al conector de entrada VIDEO INPUT amarillo del lado o parte posterior del televisor; tres cables de video o un mazo de cables de video de componente (rojo, azul y verde) se acoplan a los conectores de entrada COMPONENT INPUT correspondientes de la parte posterior del televisor.
- Revise las conexiones de la antena. Cerciérese de que todos los cables estén firmemente acoplados a los conectores.

No hay sonido, pero la imagen se ve bien.

- Puede ser que se haya silenciado el sonido. Oprima el botón de aumentar volumen para restituir el sonido.
- Si está usando DVI, S-Video o Y, PB, PR, recuerde acoplar también los conectores de salida de audio izquierdo y derecho del dispositivo a los conectores AUDIO INPUT L y R del televisor.
- Puede que los ajustes de sonido no estén establecidos correctamente.

La pantalla aparece en blanco.

- Revise sus conexiones. Si utilizó cables amarillo, rojo y blanco para realizar la conexión, asegúrese de que estén conectados a los conectores de entrada AUDIO/VIDEO INPUT amarillo, rojo y blanco situados en el lado o en la parte posterior del televisor.
- Si está intentado ver algo que se está reproduciendo en un componente conectado al televisor (tal como un disco DVD), oprima INPUT hasta llegar al canal de entrada de video correcto.
- Asegúrese que el componente conectado al televisor esté encendido.
- Intente cambiar de canal.

Los botones del panel frontal no trabajan.

- Los controles del panel de la TV pueden estar bloqueados (inhabilitados). Utilice el mando a distancia para desbloquear los controles del panel de la TV, seleccionando la función de Bloquear Botón en el menú de Control de padres y pulsando la flecha izquierda o derecha (◀/▶) para desmarcar la casilla.
- Desenchufe el televisor 10 minutos y vuélvalo a enchufar. Encienda el televisor e intente de nuevo.

El televisor se apaga inesperadamente.

- Quizá se haya activado el circuito de protección electrónica debido a una descarga de corriente. Espere 30 segundos y vuelva a encender el televisor. Si este problema se presenta con frecuencia, es posible que su casa reciba un voltaje anormal muy alto o muy bajo.
- Desenchúfelo. Espere 10 minutos. Vuélvalo a enchufar.

No puedo seleccionar cierto canal.

- Tal vez el canal ha sido bloqueado o no ha sido aprobado mediante el menú **Control de Padres**.
- Si utiliza una VCR, asegúrese que el botón **TV/VCR** de la VCR esté en el modo adecuado (oprima el botón **TV/VCR** de su VCR).
- Oprima el botón **TV** y luego intente cambiar los canales.

La recepción estereofónica es ruidosa.

- Tal vez sea una emisora con poca potencia. Utilice el Menú Sonido y Tipo de Sonido para seleccionar Mono.

Aparece un recuadro negro en la pantalla.

- Puede ser que esté activada la función de Subtítulos. Revise Subtítulos en el menú Configuración.

Está confrontando problemas con la conexión HDMI.

- Asegúrese que el componente HDMI o DVI esté encendido y que los cables estén firmemente conectados. Si aún confronta problemas, apague el componente y vuelva a conectarlo. Reinicie la alimentación eléctrica desenchufando el cable de alimentación y enchufándolo otra vez.
- Si está sintonizado a **HDMI 1**, u otra entrada **HDMI** y está recibiendo un mensaje en pantalla de Señal Inservible, oprima el botón **INFO** del control remoto. Si Adquiriendo Canal aparece en el **Cuadro de información del canal**, el dispositivo HDMI o DVI no está respondiendo. Comuníquese con el fabricante del dispositivo HDMI o DVI para obtener ayuda adicional.
- Si sintoniza **HDMI 1**, u otra entrada **HDMI** y ve nieve, el video viene y se va, o el video se tarda en aparecer, su componente HDMI o DVI tiene problemas para enviarle información acerca del video al televisor. Vuelva a conectar el dispositivo. Desenchufe y enchufe nuevamente el cordón de alimentación eléctrica para restablecer la alimentación. Si los problemas persisten, trate de conectar en su lugar los conectores Y Pb Pr si estos están disponibles o póngase en contacto con el fabricante del componente HDMI o DVI para obtener ayuda adicional.
- Si aparecen barras negras a cada lado de la imagen, es posible que el componente que usted conectó tenga un interruptor o una opción de menú que le permita a usted cambiar la salida de calidad de imagen que corregirá esto. Elija 720p, o bien 1080i.

No funciona el control remoto.

- Quizá haya algo interfiriendo entre el control remoto y el sensor para control remoto en la parte frontal del televisor. Asegúrese que esté despejado el paso.
- Tal vez el control remoto no está apuntando directamente al televisor.
- Es posible que las baterías del control remoto tengan poca carga, estén descargadas o estén mal instaladas. Instale baterías nuevas en el control remoto.

No funciona el control remoto.

Este televisor usa nuevos códigos de control remoto y puede no ser compatible con su control remoto universal actual (por ejemplo controles remotos de receptores satélite, de descodificadores de cable, genéricos universales, etc.). En un futuro próximo, los nuevos controles remotos universales disponibles podrán recoger los nuevos códigos de los televisores.

Usted está experimentando problemas con los controles V-Chip/de padres.

Si los límites de clasificación no funcionan, debería bloquear los ajustes. Entre en el menú principal (pulse MENU en su mando de control remoto), seleccione **Control de Padres > V-Chip > Activar Niveles**, la opción Permitir clasificación aparece resaltada. Pulse ◀/▶ para seleccionar Act(ivada) para que los límites de clasificación tengan efecto.

¿Qué más puedo hacer?

Si ha utilizado la sección de Resolución de Problemas y nada ha solucionado su problema, intente reiniciar su televisor. Tenga en cuenta que al reiniciarlo, quizá sea necesario realizar de nuevo el proceso de instalación. Para reiniciar el televisor, desconecte el cable de alimentación del tomacorriente de la pared o de la extensión. Mantenga el televisor desconectado durante 5 minutos. Luego, enchufe el televisor y enciéndalo. Verifique que se haya corregido el problema. Si el problema continúa, entonces visite www.tclusa.com para actualizar las preguntas más comunes (FAQ's) o contacte con el Servicio de Asistencia al Cliente de TCL en el número indicado en la Garantía en el apartado "Cómo obtener servicio".

Cuidado y Limpieza

Precaución: APAGUE el televisor antes de limpiar.

Puede limpiar el televisor según sea necesario, con un paño suave sin pelusa. Asegúrese de limpiar ocasionalmente las ranuras de ventilación del mueble para garantizar una ventilación adecuada.

IMPORTANTE: Nunca use limpiadores fuertes como, por ejemplo, limpiadores a base de amoníaco o polvos abrasivos. Estos tipos de limpiadores ocasionan daños al televisor. También se puede limpiar la pantalla del televisor con un paño suave sin pelusa. Tenga cuidado de no rayar ni manchar la pantalla. Si es necesario, puede usar un paño humedecido con agua tibia. Al limpiar, no rocíe la pantalla directamente con líquido ni deje que se deslice por la misma hacia el interior del televisor. Igualmente, nunca ponga vasos ni floreros llenos de agua encima del televisor. Esto podría aumentar el riesgo de incendio, choques eléctricos y daños al televisor.

Especificaciones del televisor

Sistema de difusión	NTSC-M sistema EE.UU. Estándar ATSC (8VSB), QAM
Canales en recepción	VHF 2-13 UHF 14-69 CATV 14-36 (A)-(W) 37-59 (AA)-(WW) 60-85 (AAA)-(ZZZ) 86-94 (86)-(94) 95-99 (A-5)-(A-1) 100-135 (100)-(135) 01 (4A)
Tipo de sintonizador	Frecuencia sintetizada
Temperatura de trabajo	5°C hasta 35°C (41°F hasta 95°F)
Humedad de trabajo	20% hasta 80%, sin condensación
Temperatura de almacenaje	-15°C hasta 45°C (5°F hasta 113°F)
Humedad de almacenaje	10% hasta 90%, sin condensación

Garantía Limitada de TTE Technology, Inc. ("TTE")

Todos los modelos LCD/LED.

Qué cubre su garantía: Los defectos en materiales y/o mano de obra, cuando el propietario original de este producto de TCL, lo haya comprado en un establecimiento autorizado a distribuir y comercializar productos de la marca TCL en los Estados Unidos, y se haya empacado junto con el manual de Garantía limitada de TTE.

Nuevos televisores LCD/LED (para uso no comercial)

Por cuánto tiempo después de la compra:

- Dos (2) años a partir de la fecha de compra para piezas y mano de obra para uso no comercial.

Nuevos televisores LCD/LED (uso comercial)

Por cuánto tiempo después de la compra:

- Seis (6) meses a partir de la fecha de compra para piezas y mano de obra para uso comercial.
- El uso comercial incluye entre otros, el uso de este producto en un entorno comercial o de negocios, el uso de este producto en una institución o para propósitos institucionales, u otros propósitos comerciales incluyendo propósitos de alquiler.

Qué es lo que haremos:

- A discreción de TTE, (1) pagar a un Centro de Servicios de TTL Autorizado tanto los cargos de mano de obra como de piezas para reparar su televisor, o (2) sustituir su televisor por uno nuevo o por un producto restaurado/reconstruido de valor equivalente. La decisión de reparar o sustituir se tomará solamente por TTE. Consulte "Cómo obtener el servicio".

Cómo obtener el servicio:

- Llame al 1-877-300-8837 (para los 48 estados dentro de Estados Unidos), o al 1-877-800-1269 (para AK, HI y Puerto Rico).
- Tenga listos su recibo de compra o comprobante de compra originales (factura de venta o factura recibida), la fecha de compra de la unidad, lugar de compra y modelo/número de serie. La información de modelo/número de serie puede encontrarse en la parte trasera de su unidad.
- Un representante localizará su problema por teléfono. Si se determina que su unidad requiere de servicio, TTE decidirá a su discreción, la ubicación del Centro de Servicio, basándose en el manual de Garantía Limitada de TTE.
- A discreción única de TTE, los televisores con tamaños de pantalla de 32" y menores, se repararán en un Centro de Servicios Autorizado por TCL o se reemplazará por una unidad nueva o restaurada / reconstruida. A discreción única de TTE, los televisores con tamaños de pantalla desde 33" hasta 55" o mayores se repararán en un Centro de Servicios Autorizado por TCL o se repararán en el domicilio del propietario del producto.
- Si se repara en un Centro de Servicios Autorizado por TCL, TTE no se responsabiliza por los costos de la transportación hasta el Centro de Servicios Autorizado por TTL. No obstante, TTE pagará por el envío de devolución. TTE proporcionará instrucciones para el embalaje y el envío de la unidad.
- Para recibir el servicio de garantía deberá presentar el recibo de compra o factura expedida por el Distribuidor Autorizado de TCL, el cual será la prueba que determine que el producto está dentro de la vigencia de la garantía.
- **IMPORTANTE: SE DEBERA OBTENER UNA AUTORIZACIÓN PREVIA ANTES DE: (1) ENVIAR CUALQUIER PRODUCTO A UN CENTRO DE SERVICIOS AUTORIZADO POR TCL, (2) QUE SE REPARE O SE REEMPLAZE EL PRODUCTO EN EL DOMICILIO DEL PROPIETARIO DEL PRODUCTO.**

Lo que no cubre esta garantía:

- Instrucciones al cliente. (El manual del propietario describe la instalación, ajuste y funcionamiento de su unidad. Cualquier información adicional deberá obtenerse con el distribuidor autorizado).
- Instalación y ajustes relacionados, o daños resultantes de la instalación.
- Daños resultantes de métodos de instalación no aprobados.
- Problemas en la recepción de la señal no causados por su unidad.

- Daños por mal uso, abuso, negligencia, uso y desgaste normales, daños cosméticos, mala manipulación, instalación incorrecta o sobretensiones transitorias de la alimentación.
- Marcas o imágenes en la pantalla del televisor resultantes de ver imágenes fijas (incluyendo entre otras, ciertas imágenes 4:3 en televisores de pantalla ancha, o datos o imágenes en ubicaciones fijas de la pantalla procedente de carteles, vídeo juegos o ciertas redes de difusión).
- Baterías.
- Un televisor que se haya modificado o incorporado a otros productos.
- Una unidad comprada o que haya recibido servicio fuera de los Estados Unidos.
- Una unidad vendida en condiciones "Como está", "Reacondicionado en fábrica", "Recertificado en fábrica" o "Restaurado", o con fallas.
- Actos de fuerza mayor tales como, entre otros, daños por terremotos o rayos.
- Daños especiales, incidentales o resultantes.

Registro del producto:

Registre su compra de TCL en internet en la página web www.tclusa.com. Esto hará más fácil contactarlo en caso de ser necesario. El registro no se requiere para la cobertura de la garantía.

LIMITACIÓN DE LA GARANTÍA.

- **LA GARANTÍA DECLARADA ANTERIORMENTE ES LA ÚNICA GARANTÍA APLICABLE A ESTE PRODUCTO. NINGUNA INFORMACIÓN VERBAL O POR ESCRITO DADA POR TTE TECHNOLOGY, INC., SUS AGENTES O EMPLEADOS CREARÁN UNA GARANTÍA O INCREMENTARÁN NI MODIFICARÁN DE NINGUNA FORMA EL ALCANCE DE ESTA GARANTÍA.**
- **LA REPARACIÓN O LA SUSTITUCIÓN, PREVISTA EN ESTA GARANTÍA, ES RECURSO EXCLUSIVO DEL CONSUMIDOR. TTE TECHNOLOGY, INC. NO SERÁ RESPONSABLE POR DAÑOS ESPECIALES, FORTUITOS, O RESULTANTES DEBIDO AL USO DE ESTE PRODUCTO, NI LOS QUE SURGAN DE CUALQUIER VIOLACIÓN DE CUALQUIER GARANTÍA EXPRESA, O IMPLÍCITA DE ESTE PRODUCTO. LA INVALIDEZ DE ESTAS GARANTÍAS, Y LA GARANTÍA LIMITADA SE REGIRÁ POR LAS LEYES DEL ESTADO DE CALIFORNIA. EXCEPTO EN LA MEDIDA EN QUE ESTE PROHIBIDA POR LAS LEYES VIGENTES, CUALQUIER GARANTÍA IMPLÍCITA DE COMERCIABILIDAD O ADECUACIÓN PARA UN PROPÓSITO PARTICULAR DE ESTE PRODUCTO, SE LIMITA A LA GARANTÍA APLICABLE Y A SU PERÍODO DE VIGENCIA ESTABLECIDO ANTERIORMENTE. ESTA GARANTÍA ESTÁ SUJETA A CAMBIOS SIN NOTIFICACIÓN PREVIA. VISITE LA PAGINA WEB WWW.TCLUSA.COM PARA OBTENER LA VERSIÓN MÁS ACTUALIZADA DE ESTA GARANTIA LIMITADA.**

Cómo se relacionan las leyes estatales con esta garantía:

- Algunos estados no permiten la exclusión o limitación de daños fortuitos o resultantes, ni limitaciones en la duración de una garantía implícita, de modo que es posible que las limitaciones o exclusiones anteriores no se apliquen en su caso.
- Esta garantía le otorga derechos legales específicos y usted puede tener también otros derechos legales que varían de un estado a otro.

Si compró su unidad fuera de los Estados Unidos o busca cobertura de garantía fuera de los Estados Unidos: Esta garantía no se aplica. Contacte con su distribuidor para tener más información sobre la garantía.

Las llamadas de servicio que no involucren defectos en materiales ni mano de obra no están cubiertas por esta garantía. Los costos de dichas llamadas de servicio son únicamente responsabilidad del comprador.



Este producto incorpora tecnología HDMI.

HDMI, el logo HDMI logo y High-Definition Multimedia Interface (Interfaz Multimedia de Alta-Definición) son marcas comerciales o marcas comerciales registradas de la SRL de licencias HDMI.



Conecte un dispositivo móvil compatible con MHL para ver su contenido favorito y cargar el dispositivo al mismo tiempo.

ENERGY STAR es un conjunto de lineamientos de ahorro de energía emitido por la Agencia de Protección Ambiental (EPA) de EE.UU.



ENERGY STAR es un programa conjunto de la Agencia de Protección Medioambiental y del Departamento de Energía de los Estados Unidos que nos ayuda a ahorrar dinero y a proteger el medio ambiente a través de productos y prácticas eficientes desde el punto de vista energético.



Fabricado bajo licencia de Dolby Laboratories.

“Dolby” y el símbolo doble D son marcas comerciales registradas de Dolby Laboratories.



es una marca comercial de SRS Labs, Inc. TruSurround HD technology se incorpora bajo licencia de SRS Labs, Inc.

SRS TruSurround HD™ crea una experiencia de sonido envolvente absorbente y rica en matices desde dos parlantes con ricos bajos, detalles de alta frecuencia y diálogos claros.

Información de la FCC

Este equipo ha sido probado, y se consideró que cumple con los límites de los aparatos digitales de Clase B, de acuerdo con las especificaciones de la Parte 15 de las Reglas de la FCC. El objetivo de estos límites es ofrecer una protección razonable contra interferencias nocivas en una instalación residencial. Este equipo genera, utiliza y puede radiar energía de radiofrecuencia y, si no se instala y utiliza de acuerdo con estas instrucciones, puede generar interferencia perjudicial para las radiocomunicaciones. Sin embargo, no se garantiza que no se producirá interferencia en una instalación en particular. Si su equipo causa interferencia perjudicial para la recepción de radio o televisión, que puede averiguar apagando y encendiendo el equipo, intente corregirla mediante uno o varios de los siguientes procedimientos:

- Vuelva a orientar o cambie de lugar la antena receptora.
- Aumente la separación entre el equipo y el receptor.
- Conecte este equipo a un tomacorriente en un circuito diferente al que esté conectado el receptor.
- Consulte al distribuidor o a un técnico experimentado de radio y televisión para solicitar asistencia.

Este aparato digital Clase B cumple con la norma canadiense ICES-003.

Por favor, no envíe ningún producto a la dirección de California que se indica en este manual o en el embalaje. Eso sólo provocará retrasos en el servicio de su producto.

Las figuras e ilustraciones de este Guía del Usuario se proporcionan solo como referencia y pueden diferir de la apariencia real del producto. El diseño y las especificaciones del producto pueden cambiarse sin previo aviso.



TTE Technology, Inc.

555 S. Promenade Ave., Suite 103, Corona, CA 92879

TCL y marcas asociadas son marcas comerciales de TCL S.A. utilizadas bajo licencia para TTE Corporation.

Número de parte: 72-E55M39-XNA1A