

FUJIFILM

# instax SQUARE Link™

Smartphone Printer

Imprimante pour téléphone intelligent

Impresora para teléfono inteligente



EN

FR

ES

**User's Guide/Safety precautions**  
**Guide d'utilisation/Précautions de sécurité**  
**Manual de instrucciones/Precauciones de seguridad**

model number/numéro de modèle/número de modelo: FI017UJ

BO17A33001-300

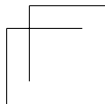
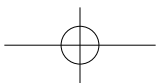
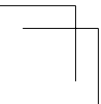
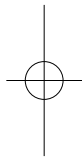
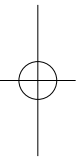
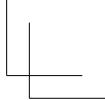
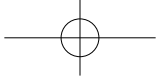
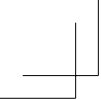

## Before Use

Before using the printer, check the following.

### Supplied Accessories

- USB Type-C cable for charging (1)
- User's Guide (1)
- 1 Year Limited Warranty (1)

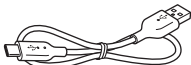

(YR059291QAD0000)

**!** The battery has not been fully charged at the factory. Before using the printer for the first time, be sure to fully charge the battery. The free INSTAX SQUARE LINK App will need to be downloaded and paired with your Smartphone prior to initial use.

This User's Guide provides a quick guide for the use of the INSTAX SQUARE LINK Smartphone Printer. For a comprehensive guide of the INSTAX SQUARE LINK Smartphone Printer, please access the following web site and download the full version of the digital User's Guide.  
[https://instax.com/square\\_link/manuals/index.html](https://instax.com/square_link/manuals/index.html)

You can also scan the following QR Code with your Smartphone to download the full version of the digital User's Guide.



The text QR Code itself is a registered trademark and wordmark of Denso Wave Incorporated.

## Notes on Disposing of the Printer

**A built-in lithium ion battery is located inside this printer.** When you dispose of the printer, follow your local regulations and dispose of it properly.

For proper disposal in the United States at product end-of-life, please contact 1-800-800-3854 Option #1 INSTAX.

For proper disposal in Canada at product end-of-life, please contact 1-800-461-0416.

For proper disposal in Latin America at product end-of-life, please contact your local FUJIFILM distributor or dealer for disposal instructions.

**!** Do not attempt to remove the built-in battery. Injury may result.

EN

Read "IMPORTANT SAFETY NOTICE" (Page 8 ) for safety use.

## Part Names

EN

Front

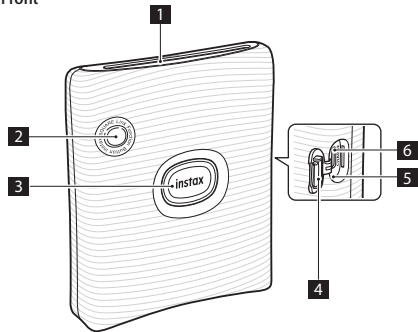

Rear

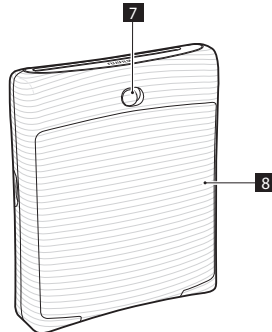

**1** Film ejection slot

**2** Function button

**3** Power button/LED<sup>1</sup>

**4** USB port cover

**5** Reset button<sup>2</sup>

**6** USB Type-C port

**7** Film door lock

**8** Film door<sup>3</sup>

<sup>1</sup> For details on LED indication status, see pages 5 and 7 .

<sup>2</sup> If the printer does not work properly, press the reset button to reset the printer.

<sup>3</sup> Uses INSTAX SQUARE instant film, sold separately.

## Charging the Battery

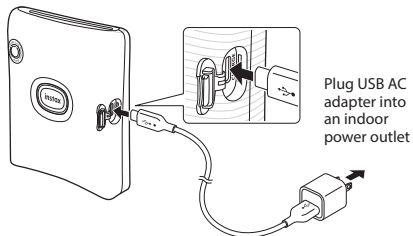

Note that a USB AC adapter is not included, but is typically provided with your Smartphone or otherwise purchased separately.

Connect the printer with a USB AC adapter (not included with INSTAX SQUARE LINK printer) using the supplied USB Type-C cable, then connect the USB AC adapter to an indoor power outlet.

- You can print an image while charging is in progress.
- Charging time is approximately 80 to 120 minutes.

## Charging status indication with the LED

When the printer is turned on:

Indication	Charging status
LED lights up in white	Not charging or charging is completed
LED flashes in white	Charging

When the printer is turned off:

Indication	Charging status
LED is turned off	Not charging or charging is completed
LED flashes in green	Charging

Check the charging status with your Smartphone when connected to the free INSTAX SQUARE LINK App.

EN

## Loading/Unloading the INSTAX SQUARE® Instant Film Pack

### Loading the INSTAX SQUARE Instant Film Pack

- 1 Slide the film door lock to unlock, then open the film door.

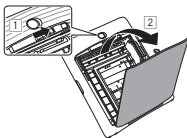

- 2 Insert an INSTAX SQUARE instant film pack by aligning the yellow marks.

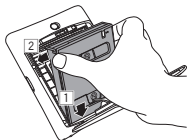

- 3 Close the film door.

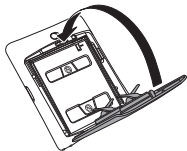

- 4 Remove the black film cover that is automatically ejected from the printer.

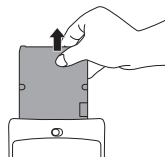

The INSTAX SQUARE LINK Smartphone Printer is designed for use with INSTAX SQUARE instant print film only.

### Unloading a Used INSTAX SQUARE Instant Film Pack

- 1 Slide the film door lock to open the film door.

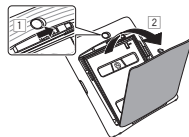

- 2 Grasp the rectangular holes on the film pack, then pull film pack out from the printer. Properly dispose of used film pack.

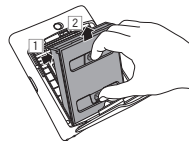

## Turning on/off the Printer

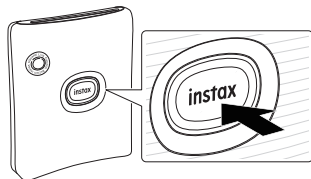

Press and hold the Power button for approximately 1 second to turn the printer on or off.

The LED lights up when the printer is turned on.

If the printer remains idle without operation for 5 minutes, the printer turns off automatically.

## Checking the Printer Status with the LED

You can check the printer status with the LED.

Color	LED status	Status
Blue	Flashing	Firmware is being updated
Purple	Flashing	Reprinting
Yellow (The printer will be turned off after 3 seconds.)	Lights Up	Low battery state
Yellow	Flashing	Film ejection error occurred

## Reprinting an Image

The last image printed can be reprinted by pressing and holding the function button for 2 seconds.

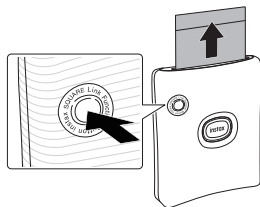

### Note

When you turn off the printer, you will not be able to reprint the image you last printed after you turn the printer back on. However, you will be able to print the image from the INSTAX SQUARE LINK App.

EN

**IMPORTANT SAFETY NOTICE**

This product has been designed with safety in mind, and to provide safe operation when handled correctly and in accordance with the instructions in this User's Guide. It is important that both the product and the INSTAX SQUARE instant film pack are handled properly and used only to print photos as instructed in this User's Guide and in the INSTAX SQUARE instant film pack instructions. For your ease and safety, strictly follow the instructions in this User's Guide. Keep this User's Guide in a safe, convenient place for easy future reference as needed.

**⚠ WARNING**

This symbol indicates danger, which could result in product damage, injury or death. Follow the instructions indicated to avoid damage to the printer or injury.

**⚠ WARNING**

- ⚠ If one of the following cases occur, immediately unplug the USB Type-C cable, turn the printer off and refrain from any further use of the printer. Call the applicable Fujifilm customer service center.
- ⚠ The printer becomes hot, emits smoke, has a burnt smell, or otherwise seems abnormal.
- ⚠ The printer is dropped into water, or foreign objects like water, sand, dirt or metal get inside the printer.

**⚠ WARNING**

- ⚠ The printer has a built-in battery. Do not subject it to heat, expose it to an open flame, drop it, or otherwise apply impact to it. Doing so may cause the printer to explode, resulting in injury.

**⚠ WARNING**

- ⚠ Never attempt to take this product apart. You may be injured.
- ⚠ All repairs should be handled solely by Fujifilm. Injury may result from attempts to self-assess or repair this printer.
- ⚠ If this product is dropped or damaged so that the inside is showing, do not touch it. Contact Fujifilm.
- ⚠ Do not touch any parts which are inside the film door. You may be injured.
- ⚠ Never get this product wet or handle it with wet hands. Doing so may result in electric shock and injury.
- ⚠ Promptly unplug the USB Type-C cable once battery is fully charged. Printer will not over-charge.
- ⚠ Keep out of the reach of small children. This product could cause injury in the hands of a child.
- ⚠ Do not cover or wrap the printer or USB AC power adapter in a cloth or blanket, or otherwise place the printer in the sun or an environment where heat may build up. This could distort the casing or cause a fire.



## Printer Care

### ■ Handling the Printer

- ⚠ CAUTION - Do not expose to excessive heat such as sunshine, fire or the like during use, storage or transportation. An explosion or leakage of flammable liquid or gas could result. Also, ensure proper disposal in accordance with the instructions below.
- ⚠ CAUTION - Do not remove or attempt to remove the lithium battery. Without limitation, do not expose or attempt to expose the printer or the lithium battery to fire or a hot oven. Do not attempt to damage, mechanically crush or cut the lithium battery, as an explosion could result.
- ⚠ CAUTION - Do not subject to extremely low air pressure at high altitude. An explosion or the leakage of flammable liquid or gas could result.

### ■ Printer Care

1. **Do not open the film door until you have used up the loaded INSTAX SQUARE instant film pack. Doing so will expose the remaining film and the film can no longer be used.**
2. Your printer is a precision instrument. Do not get it wet or drop it. Also, do not expose it to sand, dust or dirt.
3. Do not use cleaning products or solvents such as those with bleach or alcohol to remove dirt. Wipe with a damp cloth if and as necessary.
4. Keep the film chamber and printer interior clean to avoid damaging the film.
5. In hot weather, do not leave your printer in hot places such as in a car or on the beach. Do not leave it in damp places or places where weather exposure could result.

6. Moth repellent gas such as naphthalene may affect your printer and photo prints. Store your printer and photo prints in a place where exposure to harmful cleaning or other household elements will be avoided.
7. Note that the temperature range within which your printer can be used is 41°F to 104°F (5°C to 40°C).
8. Take great care to ensure that your photo prints do not violate copyright, image rights, privacy or other personal rights and do not offend public decency. Actions that violate the rights of others, that are contrary to public decency, or that constitute a nuisance may be punishable by law or otherwise legally actionable.
9. This printer is designed for personal/household and limited commercial use. Download the free App to your Smartphone.

### ■ Charging the Battery

The battery is not charged at shipment. Charge the battery completely before use. Charge the battery using the supplied USB Type-C cable and the USB AC Adapter from your Smartphone. Charging times will increase at ambient temperatures below 50°F (10°C) or above 95°F (35°C). Do not attempt to charge the battery in environments with temperatures above 104°F (40°C); at temperatures below 41°F (5°C), the battery will not charge.

### ■ Battery Life

At normal temperatures, the battery can be recharged about 300 times. A noticeable decrease in the length of time the battery will hold a charge indicates that it has reached the end of its service life.

### ⚠ CAUTION - Handling the Battery

The battery and printer body may become warm to the touch after extended use. This is normal.

EN

■ Required certification markings are located inside the film chamber.

■ Cautions During Printing:

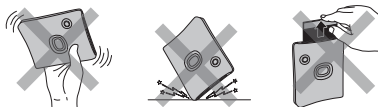

■ INSTAX SQUARE Instant Film and Print Care

This printer uses INSTAX SQUARE instant print film, sold separately. See FUJIFILM INSTAX SQUARE instant film pack use instructions. Follow all instructions for safe and proper use, including:

1. Keep the film in a cool place. Do not leave the film in a place where the temperature is extremely high (e.g., in a closed car) for many hours.
2. Do not puncture, tear, or cut INSTAX SQUARE instant film. If film becomes damaged, do not use.
3. When you load a film pack, use the film as soon as possible.
4. If the film has been kept in a place where the temperature is extremely high or low, bring it to room temperature before loading or starting to print photos.
5. Be sure to use the film before the expiration or "Use Before" date.
6. Avoid airport checked luggage inspection and other strong X-ray illumination. Such exposure may cause fogging and otherwise affect your unused film. Carrying your printer and film onto an aircraft in your carry-on luggage is recommended. (Check with each airport for more information.)

7. Avoid exposing the developed prints to strong light, and keep them in a cool, dry place.

8. ⚠ Do not puncture or cut the film as it contains a small amount of caustic paste (high alkaline). Never let children or animals put the film into their mouth. Also pay attention so that the paste does not come into contact with skin or clothes. If the paste inside the film comes into contact with skin or clothes, immediately wash off with plenty of water. If the paste comes into contact with the eyes or mouth, immediately wash the area with plenty of water and contact a doctor. Note that the alkaline inside the film remains active for about 10 minutes after the photo has been printed.

**⚠ Cautions on Handling INSTAX SQUARE Instant Film and Photo Prints (film activities to be avoided):**



**Bluetooth® Devices: Cautions**

**IMPORTANT:** Read the following notices before using the product's built-in Bluetooth transmitter.

■ **Use only as part of a Bluetooth network.**

Do not use in applications requiring a high degree of reliability, for example in medical devices or other systems that may directly or indirectly impact human life. When using the device in computer and other systems that demand a greater degree of reliability than Bluetooth networks, be sure to take all necessary precautions to ensure safety and prevent malfunction. FUJIFILM Corporation and its affiliates do not accept liability for damages resulting from unauthorized use.

■ **Use only in the country in which the device was purchased.**

This device conforms to regulations governing Bluetooth devices in the country in which it was purchased. Observe all location regulations when using the device. FUJIFILM Corporation and its affiliates do not accept liability for problems arising from use in other jurisdictions.

■ **Wireless data (images) may be intercepted by third parties.**

FUJIFILM Corporation and its affiliates are not responsible for intercepted transmissions, or for unintended image uses.

■ **Do not use the device in locations subject to magnetic fields, static electricity, or radio interference.**

Do not use the transmitter in the vicinity of microwave ovens or in other locations subject to magnetic fields, static electricity, or radio interference that may prevent reception of wireless signals. Mutual interference may occur when the transmitter is used in the vicinity of other wireless devices operating in the 2.4 GHz band.

- **The Bluetooth transmitter operates in the 2.4 GHz band. The standard output is approximately 3.16 mW.**
- **This device operates on the same frequency as commercial, educational, and medical devices and wireless transmitters.**

It also operates on the same frequency as licensed transmitters and special unlicensed low-voltage transmitters used in radio-frequency identification tracking systems for assembly lines and in other similar applications.
- **To prevent interference with the above devices, observe the following precautions.**

Confirm that the radio-frequency identification transmitter is not in operation before using this device. If you notice that this device causes interference in low-voltage radio-frequency identification tracing systems, contact a Fujifilm representative.
- **The following may be punishable by law:**
  - Disassembly or modification of this device.
  - Removal of device certification labels.

**For customers in the USA:**

FCC ID : W2Z-0300010

**FCC Statement**

This device complies with part 15 of the FCC Rules. Operation is subject to the following two conditions: (1) this device may not cause harmful interference, and (2) this device must accept any interference received, including interference that may cause undesired operation. For more information, access the website below.  
[https://instax.com/square\\_link/en/spec.html](https://instax.com/square_link/en/spec.html)

**CAUTION**

This device has been tested and found to comply with the limits for a Class B digital device, pursuant to Part 15 of the FCC Rules.

These limits are designed to provide reasonable protection against harmful interference in a residential installation.

This equipment generates, uses, and can radiate radio frequency energy and, if not installed and used in accordance with the instructions, may cause harmful interference to radio communications.

However, there is no guarantee that interference will not occur in a particular installation.

If this equipment does cause harmful interference to radio or television, which can be determined by turning the product off and on, the user is encouraged to try to correct the interference by one or more of the following measures:

- Reorient or relocate the receiving antenna.
- Increase the separation between the product and receiver.
- Connect the product into an outlet on a circuit different from that to which the receiver is connected.
- Consult the dealer or an experienced radio/TV technician for help.

**FCC CAUTION**

Changes or modifications not expressly approved by Fujifilm responsible for compliance could void the user's authority to operate the equipment.

This transmitter must not be co-located or operated in conjunction with any other antenna or transmitter.

**Radiation Exposure Statement**

This device meets the government's requirements for exposure to radio waves. This device is designed and manufactured not to exceed the emission limits for exposure to radio frequency (RF) energy set by the Federal Communications Commission of the U.S. Government. The exposure standard employs a unit of measurement known as the Specific Absorption Rate, or SAR. The SAR limit set by the FCC is 1.6 W/kg. Tests for SAR are conducted using standard operating positions accepted by the FCC with the device transmitting at its highest certified power level in all tested frequency bands.

**Notes on the Grant**

To comply with Part 15 of the FCC Rules, this product must be used with a Fujifilm-specified USB Type-C cable.

**For customers in CANADA:**

IC : 7736B-03000009

**ISED statement:**

This device complies with Innovation, Science and Economic Development Canada's licence-exempt RSS(s). Operation is subject to the following two conditions:

- (1) This device may not cause interference, and
- (2) This device must accept any interference, including interference that may cause undesired operation of the device.

**CAUTION:****CAN ICES-003 (B)/NMB-003 (B)**

This Class B digital apparatus complies with Canadian ICES-003.

**Radiation Exposure Statement**

The available scientific evidence does not show that any health problems are associated with using low power wireless devices. There is no proof, however, that these low power wireless devices are absolutely safe. Low power wireless devices emit low levels of radio frequency energy (RF) in the microwave range while being used. Whereas high levels of RF can produce health effects (by heating tissue), exposure of low-level RF that does not produce heating effects causes no known adverse health effects. Many studies of low-level RF exposures have not found any biological effects. Some studies have suggested that some biological effects might occur, but such findings have not been confirmed by additional research. This device has been tested and found to comply with ISED radiation exposure limits set forth for an uncontrolled environment and meets RSS-102 of the ISED radio frequency (RF) exposure rules.

EN

### Proper Disposal – US, Canada and Latin America



Disposal of Electric and Electronic Equipment in Private Households  
Disposal of used Electrical & Electronic Equipment  
(Applicable in the European Union and other European countries with separate collection systems)

This symbol on the product, or in the manual and in the warranty, and/or on its packaging indicates that this product shall not be treated as household waste.

Instead it should be taken to an applicable collection point for the recycling of electrical and electronic equipment.

By ensuring this product is disposed of correctly, you will help prevent potential negative consequences to the environment and human health, which could otherwise be caused by inappropriate waste handling of this product.

The recycling of materials may help to conserve natural resources. For more detailed information about recycling of this product, please contact your local city recycling office, your household waste disposal service or the authorized Fujifilm dealer from which you purchased the product.

For proper disposal in the United States at product end-of-life, please contact 1-800-800-3854 Option #1 INSTAX.

For proper disposal in Canada at product-end-of-life, please contact 1-800-461-0416.

For proper disposal in Latin America at product end-of-life, please contact your local FUJIFILM distributor or dealer for disposal instructions.

#### Information for Fujifilm in the United States

FUJIFILM North America Corp.  
200 Summit Lake Drive  
Valhalla, New York 10595, USA

#### Information for Fujifilm in Canada

FUJIFILM Canada Inc.  
600 Suffolk Court  
Mississauga, Ontario L5R 4G4, Canada

If you have any inquiries about this product, please contact a FUJIFILM authorized dealer, or access the website below.  
[https://instax.com/square\\_link](https://instax.com/square_link)

FUJIFILM, INSTAX, INSTAX SQUARE and INSTAX SQUARE LINK are trademarks of FUJIFILM Corporation and its affiliates.

© 2022 FUJIFILM Corporation. All rights reserved.

The Bluetooth® word mark and logos are registered trademarks owned by the Bluetooth SIG, Inc., and any use of such marks by Fujifilm is under license.

#### **Independent JPEG Group (IJG) Licenses**

The software used in the INSTAX SQUARE LINK Smartphone Printer is based in part on the work of the Independent JPEG Group.

## Avant l'utilisation

Avant d'utiliser l'imprimante, vérifiez ce qui suit.

### Accessoires fournis

- Câble USB de type C pour la charge (1)
- Guide de l'utilisateur (1)
- Garantie limitée d'un an (1)

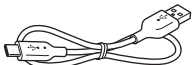

(YR059291QAD0000)

- ❗ La batterie n'a pas été complètement chargée en usine. Avant d'utiliser l'imprimante pour la première fois, assurez-vous de charger complètement la batterie. L'application gratuite INSTAX SQUARE LINK doit être téléchargée et appariée avec votre téléphone intelligent avant l'utilisation initiale.

Ce guide de l'utilisateur fournit un guide rapide pour l'utilisation de l'imprimante pour téléphone intelligent INSTAX SQUARE LINK.

Pour obtenir un guide complet concernant l'imprimante pour téléphone intelligent INSTAX SQUARE LINK, veuillez consulter le site Web suivant et télécharger la version complète du guide de l'utilisateur numérique.

[https://instax.com/square\\_link/manuals/index.html](https://instax.com/square_link/manuals/index.html)

Vous pouvez également scanner le code QR suivant avec votre téléphone intelligent pour télécharger la version complète du guide.



Le code QR lui-même est une marque déposée et un mot-symbole de Denso Wave Incorporated.

FR

## Remarques sur l'élimination de l'imprimante

**Une batterie lithium-ion intégrée se trouve à l'intérieur de l'imprimante.**

Veuillez respecter les réglementations locales lorsque vous mettez au rebut l'imprimante.

Pour qu'un produit en fin de vie soit correctement mis au rebut aux États-Unis, veuillez composer le +1 800 800 3854 Option #1 INSTAX.

Pour qu'un produit en fin de vie soit correctement mis au rebut au Canada, veuillez composer le 1-800-461-0416.

En Amérique Latine, pour la mise au rebut du produit en fin de vie, veuillez contacter le distributeur ou le concessionnaire FUJIFILM pour connaître la procédure à suivre.

- ❗ Ne tentez pas de retirer la batterie intégrée. Des blessures peuvent en résulter.

Veuillez lire la section «AVIS DE SÉCURITÉ IMPORTANT» (Page 20) pour plus d'informations sur la sécurité d'utilisation.

## Nom des pièces

Avant

Arrière

FR

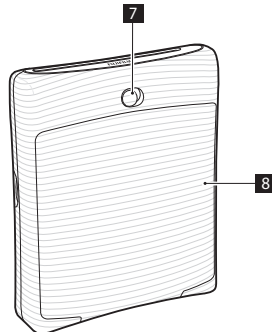
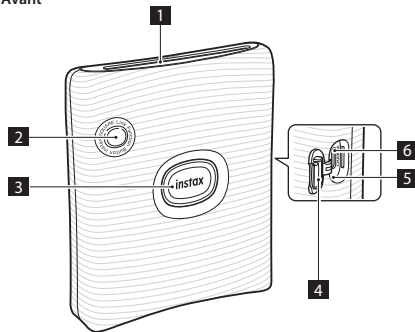

**1** Fente d'éjection des films

**2** Bouton de fonction

**3** Bouton d'alimentation/DEL<sup>1</sup>

**4** Cache du port USB

**5** Bouton de réinitialisation<sup>2</sup>

**6** Port USB de type C

**7** Verrou du clapet des films

**8** Clapet du film<sup>3</sup>

<sup>1</sup> Pour plus d'informations sur l'état des voyants DEL, reportez-vous aux pages 17 et 19.

<sup>2</sup> Si l'imprimante ne fonctionne pas correctement, appuyez sur le bouton de réinitialisation pour la réinitialiser.

<sup>3</sup> Utilisez les films instantanés INSTAX SQUARE, vendus séparément.



## Charge de la batterie

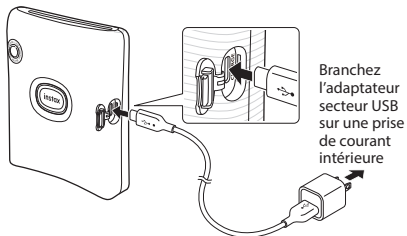

Notez que l'adaptateur secteur USB n'est pas inclus, mais qu'il est généralement fourni avec votre téléphone intelligent ou vendu séparément.

Connectez l'imprimante avec un adaptateur CA USB (non compris avec l'imprimante INSTAX SQUARE LINK) à l'aide du câble USB de type C fourni, puis connectez l'adaptateur CA USB à une prise électrique en intérieur.

- Vous pouvez imprimer une image pendant que la charge est en cours.
- La durée de charge est d'environ 80 à 120 minutes.

## Indication de l'état de charge avec le voyant DEL

Lorsque l'imprimante est mise sous tension :

Indication	État de charge
Le voyant DEL s'allume en blanc	Charge non effectuée ou la charge est terminée
Le voyant DEL clignote en blanc	Charge en cours

FR

Lorsque l'imprimante est mise hors tension :

Indication	État de charge
La LED s'est éteinte	Charge non effectuée ou la charge est terminée
La LED clignote en vert	Charge en cours

Vérifiez l'état de la charge avec votre téléphone intelligent pendant la connexion à l'application gratuite INSTAX SQUARE LINK.

## Mise en place/retrait de la cassette de films instantanés INSTAX SQUARE®

### Chargement du paquet de films instantanés INSTAX SQUARE

FR

- 1 Faites coulisser le verrou de porte du film sur la position de déverrouillage, puis ouvrez la porte du film.

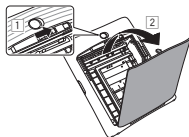

- 2 Insérez un paquet de films instantanés INSTAX SQUARE en alignant les repères jaunes.

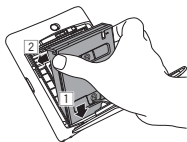

- 3 Fermez le clapet de l'imprimante.

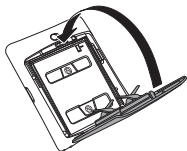

- 4 Retirez la feuille noire qui est éjectée de l'imprimante.

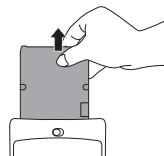

L'imprimante pour téléphone intelligent INSTAX SQUARE LINK est conçue pour être utilisée uniquement avec les films instantanés INSTAX SQUARE.

### Retrait d'un paquet de films instantanés INSTAX SQUARE usagé

- 1 Faites coulisser le verrou de la porte du film pour ouvrir la porte du film.

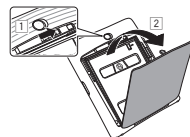

- 2 Saisissez les trous rectangulaires sur la cassette, puis retirez la cassette de l'imprimante. Mettez correctement le paquet de films usagés au rebut.



## Mise sous/hors tension de l'imprimante

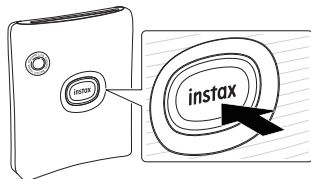

Maintenez le bouton d'alimentation enfoncé pendant environ 1 seconde pour mettre l'imprimante sous ou hors tension. La LED s'allume lorsque l'imprimante est mise sous tension. Si l'imprimante reste inactive sans fonctionner pendant 5 minutes, l'imprimante s'éteint automatiquement.

## Vérification de l'état de l'imprimante avec le voyant DEL

Vous pouvez vérifier l'état de l'imprimante grâce au voyant DEL.

Couleur	État des témoins	État
Bleu	Clignotant	Le micrologiciel est en cours de mise à jour
Violet	Clignotant	Réimpression
Jaune (L'imprimante s'éteint après 3 secondes.)	Allumé	État de batterie faible

Jaune	Clignotant	Une erreur d'éjection de film s'est produite
-------	------------	--

## Réimpression d'une image

La dernière image imprimée peut être réimprimée en maintenant le bouton de fonction enfoncé pendant 2 secondes.

FR

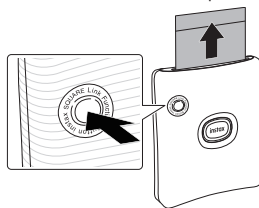

### Remarque

Lorsque vous éteignez l'imprimante, vous ne pourrez pas réimprimer la dernière image imprimée après avoir mis l'imprimante sous tension de nouveau. Toutefois, vous pourrez imprimer l'image à partir de l'application INSTAX SQUARE LINK.

## AVIS DE SÉCURITÉ IMPORTANT

Ce produit a été conçu dans un souci de sécurité et pour assurer un fonctionnement sûr lorsqu'il est manipulé correctement et conformément aux instructions de ce guide de l'utilisateur. Il est important que le produit et le paquet de films instantanés INSTAX SQUARE soient manipulés correctement et utilisés seulement pour imprimer des photos, comme indiqué dans ce mode d'emploi et dans les instructions du paquet de films instantanés INSTAX SQUARE. Pour des raisons de facilité et de sécurité, veuillez suivre strictement les instructions de ce mode d'emploi. Conservez ce mode d'emploi dans un endroit sûr et pratique pour pouvoir vous y reporter facilement en cas de besoin.

### ⚠ ATTENTION

Ce symbole indique un danger, pouvant entraîner des dommages au produit, des blessures ou la mort. Suivez les instructions indiquées pour éviter d'endommager l'imprimante ou de vous blesser.

### ⚠ ATTENTION

- ⚠ Si l'un des cas suivants se produit, débranchez immédiatement le câble USB de type C, éteignez l'imprimante et n'utilisez plus l'imprimante. Appelez le centre de service à la clientèle de Fujifilm.
- ⚠ L'imprimante devient chaude, émet de la fumée ou une odeur de brûlé, ou quelque chose d'autre semble anormal.
- ⚠ L'imprimante est tombée dans l'eau ou des corps étrangers tels que de l'eau, du sable, des saletés ou des métaux ont pénétré à l'intérieur de l'imprimante.

20

### ⚠ ATTENTION

- ⚠ L'imprimante dispose d'une batterie intégrée. Ne la soumettez pas à la chaleur, ne l'exposez pas à une flamme nue, ne la laissez pas tomber et ne la soumettez à aucun impact. Vous risqueriez de faire exploser l'imprimante et de vous blesser.

### ⚠ ATTENTION

- ⚠ N'essayez jamais de démonter ce produit. Vous pourriez vous blesser.
- ⚠ Toutes les réparations doivent être effectuées uniquement par Fujifilm. Des blessures peuvent résulter de tentatives d'auto-évaluation ou de réparation de l'imprimante.
- ⚠ Si ce produit tombe ou est endommagé et que les pièces internes deviennent apparentes, ne le touchez pas. Contactez Fujifilm.
- ⚠ Ne touchez aucune partie se trouvant à l'intérieur du clapet des films. Vous pourriez vous blesser.
- ⚠ Ne mouillez jamais le produit et ne le manipulez pas avec les mains mouillées. Cela pourrait provoquer un choc électrique et des blessures.
- ⚠ Débranchez immédiatement le câble USB de type C une fois que la batterie est complètement chargée. L'imprimante ne sera pas sujette à une surcharge.
- ⚠ Tenir hors de portée des enfants en bas âge. Ce produit peut provoquer des blessures s'il est laissé entre les mains d'un enfant.
- ⚠ Ne recouvrez pas et n'enveloppez pas l'imprimante ou l'adaptateur secteur USB dans un chiffon ou une couverture, et ne placez pas l'imprimante en plein soleil ou dans un environnement où la chaleur peut s'accumuler. Cela pourrait déformer le boîtier ou provoquer un incendie.

## Comment prendre soin de l'imprimante

### ■ Manipulation de l'imprimante

- ⚠ ATTENTION - N'exposez pas l'imprimante à une chaleur excessive telle qu'en plein soleil ou au feu pendant l'utilisation, le stockage ou le transport. Une explosion ou une fuite de liquide ou de gaz inflammable peut en résulter. Assurez-vous également d'effectuer la mise au rebut de manière appropriée et conformément aux instructions ci-dessous.
- ⚠ ATTENTION - Ne retirez pas ou n'essayez pas de retirer la batterie au lithium. N'exposez pas ou n'essayez pas d'exposer l'imprimante ou la batterie au lithium au feu ou à un four chaud. N'essayez pas d'endommager, d'écraser ou de découper mécaniquement la batterie au lithium, car une explosion peut se produire.
- ⚠ ATTENTION - Ne soumettez pas le produit à une pression atmosphérique extrêmement basse à haute altitude. Une explosion ou une fuite de liquide ou de gaz inflammable peut en résulter.

### ■ Entretien de l'imprimante

1. **N'ouvrez pas la porte du film tant que vous n'avez pas utilisé le pack de film instantané chargé INSTAX SQUARE. Sinon, le film restant sera exposé et le film ne pourra plus être utilisé.**
2. Votre imprimante est un instrument de précision. Évitez de la mouiller ou de la faire tomber. De plus, ne l'exposez pas au sable, à la poussière ou à la saleté.
3. N'utilisez pas de produits de nettoyage ou de solvants tels que ceux contenant de l'eau de javel ou de l'alcool pour enlever la saleté. Essayez avec un chiffon humide si nécessaire.
4. Gardez la chambre des films et l'intérieur de l'imprimante propres pour éviter d'endommager les films.
5. Par temps chaud, ne laissez pas l'imprimante exposée à la chaleur, comme dans une voiture ou sur la plage. Ne la laissez pas dans des endroits humides ou exposée aux intempéries.

6. Les gaz des produits antimites tel que le naphthalène peuvent affecter votre imprimante et les films. Rangez votre imprimante et vos photos imprimées dans un endroit à l'écart des produits de nettoyage ou autres éléments domestiques nocifs.
7. Notez que la plage de température de fonctionnement de l'imprimante est comprise entre 41°F et 104°F (5°C et 40°C).
8. Veillez à ce que vos impressions ne violent pas le droit d'auteur, les droits d'image, la vie privée ou d'autres droits personnels et ne portent pas atteinte à la décence publique. Les actions qui violent les droits d'autrui, qui sont contraires aux bonnes mœurs ou qui constituent une nuisance peuvent être punies par la loi ou autrement passibles de poursuites judiciaires.
9. Cette imprimante est conçue pour une utilisation personnelle/domestique et commerciale limitée. Téléchargez l'application gratuite sur votre téléphone intelligence.

### ■ Charge de la batterie

La batterie n'est pas chargée au moment de l'expédition. Chargez la batterie complètement avant l'utilisation. Chargez la batterie à l'aide du câble USB de type C fourni et de l'adaptateur USB CA de votre téléphone intelligence. Les temps de charge augmentent lorsque la température ambiante est inférieure à 50°F (10°C) ou supérieure à 95°F (35°C). N'essayez pas de recharger la batterie à une température supérieure à 104°F (40°C) ; si la température est inférieure à 41°F (5°C), la batterie ne se rechargera pas.

### ■ Autonomie de la batterie

À des températures normales, la batterie peut être rechargée environ 300 fois. Une diminution importante de l'autonomie de la batterie indique qu'elle a atteint la fin de sa durée de vie.

### ⚠ Attention : Manipulation de la batterie

Le boîtier de la batterie et de l'imprimante peut devenir chaud au toucher après une utilisation prolongée. C'est normal.

- Les marquages de certification requis sont situés à l'intérieur de la chambre des films.
- Précautions lors de l'impression



- Entretien des films instantanés et des impressions INSTAX SQUARE

Cette imprimante utilise des films d'impression instantané INSTAX SQUARE, vendus séparément. Voyez les instructions d'utilisation du paquet de films instantanés FUJIFILM INSTAX SQUARE. Suivez toutes les instructions pour une utilisation sûre et appropriée, y compris :

1. Gardez les films dans un endroit frais. Ne laissez pas les films dans un endroit où la température est extrêmement chaude pendant une période prolongée (par exemple dans une voiture fermée).
2. Évitez de percer, déchirer ou couper les films instantanés INSTAX SQUARE. Si un film est endommagé, ne l'utilisez pas.
3. Lorsque vous chargez une cassette, utilisez les films aussi rapidement que possible.
4. Si les films ont été conservés dans un endroit où la température est très élevée ou très basse, amenez-les à température ambiante avant de commencer à imprimer des photos.
5. Assurez-vous d'utiliser les films avant l'expiration « Utiliser avant ».
6. Avoid exposing the developed prints to strong light, and Évitez de soumettre les films aux rayons des inspections de bagages à l'aéroport, ou à toute autre source puissante de rayons X. Une telle exposition peut provoquer de la buée et affecter tout film inutilisé. En avion, il est recommandé de transporter votre imprimante et vos films dans votre bagage à main. (Vérifiez auprès de chaque aéroport pour avoir plus d'informations.)
7. Évitez d'exposer les tirages développés à une lumière intense et conservez-les dans un endroit frais et sec.
8. ⚠ Ne percez pas ou ne coupez pas les films car ils contiennent une petite quantité de colle caustique (très alcaline). Ne laissez jamais les enfants ou les animaux domestiques mettre un film à la bouche. Faites également attention à ce que la colle n'entre pas en contact avec la peau ou les vêtements. Si la colle à l'intérieur d'un film entre en contact avec la peau ou les vêtements, lavez immédiatement et abondamment à l'eau claire. Si la colle entre en contact avec les yeux ou la bouche, lavez immédiatement la zone touchée à grande eau et consultez un médecin. Notez que l'agent alcalin à l'intérieur des films reste actif pendant environ 10 minutes une fois que la photo a été imprimée.

**⚠ Précautions sur la manipulation du film instantané INSTAX SQUARE et des tirages photo (activités de film à éviter) :**



**Appareils Bluetooth® : Précautions**

**IMPORTANT : Lisez les informations suivantes avant d'utiliser le transmetteur Bluetooth intégré du produit.**

■ **Utilisez-le uniquement comme élément d'un réseau Bluetooth.**

N'utilisez pas ce produit dans des applications exigeant une extrême fiabilité, par exemple dans des appareils médicaux ou dans tout autre système pouvant mettre en péril directement ou indirectement la vie d'autrui. Lorsque vous utilisez le dispositif dans des ordinateurs ou d'autres systèmes qui demandent un plus haut degré de fiabilité que des réseaux Bluetooth, veillez à prendre toutes les mesures nécessaires pour assurer la sécurité et empêcher tout dysfonctionnement. FUJIFILM Corporation et ses sociétés affiliées n'acceptent aucune responsabilité pour les dommages résultant d'une utilisation non autorisée.

■ **Utilisez le produit uniquement dans son pays d'achat.**

Ce dispositif est conforme à la réglementation des appareils Bluetooth en vigueur dans le pays d'achat. Respectez toutes les réglementations locales en vigueur lorsque vous utilisez ce dispositif. FUJIFILM Corporation et ses sociétés affiliées n'assument aucune responsabilité pour les problèmes résultant d'une utilisation dans d'autres territoires.

■ **Les données (images) d'un réseau sans fil peuvent être interceptées par des tiers.**

FUJIFILM Corporation et ses sociétés affiliées ne sont pas responsables des transmissions interceptées ou des utilisations involontaires des images.

FR

- **N'utilisez pas ce dispositif dans des endroits exposés à des champs magnétiques, de l'électricité statique ou des interférences radio.**

N'utilisez pas le transmetteur à proximité de fours à micro-ondes ou dans tout autre lieu exposé à des champs magnétiques, de l'électricité statique ou des interférences radio pouvant empêcher la réception des signaux sans fil. Une interférence mutuelle peut se produire lorsque le transmetteur est utilisé à proximité d'autres appareils sans fil fonctionnant dans la bande 2,4 GHz.

- **Le transmetteur Bluetooth fonctionne dans la bande 2,4 GHz. La puissance standard est d'environ 3,16 mW.**
- **Cet appareil fonctionne sur la même fréquence que les appareils commerciaux, éducatifs et médicaux et les transmetteurs sans fil.**

Il fonctionne également sur la même fréquence que les transmetteurs brevetés et les transmetteurs basse tension non brevetés spéciaux fonctionnant dans les systèmes de traçabilité d'identification par radiofréquence des lignes d'assemblage et des applications similaires.

- **Pour empêcher l'interférence avec les appareils ci-dessus, respectez les consignes suivantes.**

Vérifiez que le transmetteur d'identification par radiofréquence ne fonctionne pas avant d'utiliser cet appareil. Si vous remarquez que ce dispositif provoque des interférences avec des systèmes de traçabilité d'identification par radiofréquence basse tension, contactez un représentant Fujifilm.

- **Ce qui suit est passible d'une sanction :**
  - Le démontage ou la modification de cet appareil.
  - La suppression des étiquettes de certification de l'appareil.

#### Pour les clients des États-Unis :

FCC ID : W2Z-0300010

#### Déclaration de la FCC

Cet appareil est conforme à la section 15 de la réglementation de la FCC. Son utilisation est soumise aux deux conditions suivantes : (1) Cet appareil ne doit pas causer d'interférences nuisibles et (2) cet appareil doit accepter toutes les interférences reçues, y compris celles pouvant entraîner un fonctionnement non souhaité. Pour plus d'informations, accédez au site Web ci-dessous. [https://instax.com/square\\_link/fr/spec.html](https://instax.com/square_link/fr/spec.html)

#### ATTENTION

Ce dispositif a été testé et prouvé conforme aux limites d'un appareil numérique de classe B, conformément à la partie 15 des Règles de la FCC.

Ces limites sont conçues pour fournir une protection raisonnable contre les interférences nuisibles dans une installation résidentielle.

Cet équipement génère, utilise et peut émettre une énergie de fréquence radio et, s'il n'est pas installé et utilisé conformément aux instructions, peut causer des interférences nuisibles aux communications radio. Si cet équipement cause des interférences nuisibles à la radio ou la télévision, ce qui peut être déterminé en éteignant et en allumant l'appareil, nous conseillons à l'utilisateur d'essayer de corriger les interférences en prenant l'une ou plusieurs des mesures suivantes :

- Réorienter ou déplacer l'antenne de réception.
- Augmentez la distance entre le produit et le récepteur.
- Branchez le produit sur une prise sur un circuit différent de celui où le récepteur est connecté.
- Consulter le revendeur ou un technicien radio/TV expérimenté pour obtenir de l'aide.



### MISE EN GARDE DE LA FCC

Les changements ou les modifications non expressément approuvés par le responsable de la conformité chez Fujifilm pourraient annuler l'autorité de l'utilisateur à opérer l'équipement.

Cet émetteur ne doit pas être placé à proximité ou mis en service conjointement avec une autre antenne ou un autre émetteur.

### Déclaration sur l'exposition aux rayonnements

Cet appareil est conforme aux exigences gouvernementales pour l'exposition aux ondes radio. Cet appareil est conçu et construit pour ne pas dépasser les limites d'émission pour l'exposition à l'énergie de radiofréquence (RF) définies par la Commission fédérale des communications du gouvernement américain.

La norme d'exposition utilise une unité de mesure désignée « débit d'absorption spécifique » ou DAS. La limite DAS de la FCC est de 1,6 W/kg. Les tests pour DAS sont effectués en utilisant les positions de fonctionnement standard acceptées par la FCC avec l'appareil émettant à son niveau de puissance certifié le plus élevé dans toutes les bandes de fréquence testées.

### Remarques concernant l'aide au développement

Pour être conforme à la partie 15 des Règles de la FCC, ce produit doit être utilisé avec un câble USB de type C spécifié par Fujifilm.

### Pour les clients au CANADA :

IC : 7736B-03000009

### Déclaration ISED :

Cet appareil est conforme aux RSS exempts de licence d'Innovation, Développement scientifique et économique Canada. Le fonctionnement est soumis aux deux conditions suivantes :

- (1) Cet appareil ne doit pas causer d'interférences, et
- (2) Cet appareil doit accepter les interférences, y compris les interférences pouvant causer un fonctionnement indésirable de l'appareil.

### ATTENTION :

#### CAN ICES-003 (B)/NMB-003 (B)

Cet appareil numérique de classe B est conforme à la norme canadienne ICES-003.

### Déclaration sur l'exposition aux rayonnements

Les preuves scientifiques disponibles ne montrent pas que l'utilisation de périphériques sans fil à faible puissance soit associée à des problèmes de santé. Cependant, rien ne prouve que ces périphériques sans fil à faible puissance soient absolument sûrs. Les périphériques sans fil à faible puissance émettent de faibles niveaux d'énergie de fréquence radio (RF) dans la plage des micro-ondes lorsqu'ils sont utilisés. Alors que des niveaux élevés de RF peuvent avoir des effets sur la santé (en chauffant les tissus), l'exposition à de faibles niveaux de RF qui ne produisent pas d'effet de chaleur ne provoque aucun effet néfaste connu sur la santé. De nombreuses études sur les expositions aux RF de faible intensité n'ont révélé aucun effet biologique. Certaines études ont suggéré que certains effets biologiques pourraient se produire, mais ces résultats n'ont pas été confirmés par des recherches supplémentaires. Ce dispositif a été testé et déclaré conforme aux limites d'exposition aux rayonnements de l'ISDE définies pour un environnement non contrôlé et aux directives d'exposition RSS-102 de l'ISDE en matière de radiofréquences (RF).

FR

FR

## Mise au rebut appropriée – États-Unis, Canada et Amérique Latine



Mise au rebut des appareils électriques et électroniques par les particuliers  
Mise au rebut des appareils électriques et électroniques usagés  
(applicable dans les pays de l'Union Européenne et les autres pays européens disposant de systèmes de collecte sélective)

Ce symbole sur le produit, dans le manuel ou sur la garantie, et/ou sur son emballage indique que ce produit ne doit pas être traité comme un déchet ménager.

Il doit être acheminé vers une déchetterie qui recycle les appareils électriques et électroniques.

En s'assurant que ce produit est éliminé correctement, vous favorisez la prévention des conséquences négatives pour l'environnement et la santé humaine qui seraient sinon entraînées par une mauvaise mise au rebut de ce produit. Le recyclage des matières aidera à conserver les ressources naturelles. Pour des informations plus détaillées sur le recyclage de ce produit, veuillez contacter votre mairie, votre service de traitement des déchets ménagers ou le revendeur agréé de Fujifilm où vous avez acheté le produit.

Pour qu'un produit en fin de vie soit correctement mis au rebut aux États-Unis, veuillez composer le +1 800 800 3854 Option #1 INSTAX.

Pour une mise au rebut appropriée au Canada à la fin de la vie du produit, veuillez composer le 1-800-461-0416.

En Amérique Latine, pour la mise au rebut du produit en fin de vie, veuillez contacter le distributeur ou le concessionnaire FUJIFILM pour connaître la procédure à suivre.

26

### Informations sur Fujifilm aux États-Unis

FUJIFILM North America Corp.  
200 Summit Lake Drive  
Valhalla, New York 10595, USA

### Informations sur Fujifilm au Canada :

FUJIFILM Canada inc.  
600 Suffolk Court  
Mississauga, Ontario L5R 4G4, Canada

Si vous avez des questions sur ce produit, veuillez vous adresser à un distributeur FUJIFILM autorisé, ou consultez le site web ci-dessous.

[https://instax.com/square\\_link](https://instax.com/square_link)

FUJIFILM, INSTAX, INSTAX SQUARE et INSTAX SQUARE LINK sont des marques commerciales de FUJIFILM Corporation et de ses filiales.

© 2022 FUJIFILM Corporation. Tous droits réservés.

Le mot-symbole et le logo Bluetooth® sont des marques déposées appartenant à Bluetooth SIG, Inc. et toute utilisation de ces marques par Fujifilm s'effectue sous licence.

### Licences du Groupe Indépendant JPEG (Independent JPEG Group - IJG)

Le logiciel utilisé dans l'imprimante pour téléphone intelligent INSTAX SQUARE LINK est basé en partie sur le travail du Groupe JPEG Indépendant.

## Antes del uso

Antes de usar la impresora, verificar lo siguiente.

### Accesorios suministrados

- Cable USB tipo C para cargar (1)
- Guía del usuario (1)
- Garantía Limitada de 1 año (1)



(YR059291QAD0000)

- !** La batería no se ha sido cargada completamente en la fábrica. Antes de utilizar la impresora por primera vez, asegúrese de cargar completamente la batería. Antes del uso inicial debe descargarse la aplicación gratuita INSTAX SQUARE LINK y vincularla a su teléfono inteligente.

Esta Guía del Usuario proporciona una guía rápida sobre el uso de la impresora para Teléfonos Inteligentes INSTAX SQUARE LINK. Para obtener una guía más detallada de la impresora para Teléfonos Inteligentes INSTAX SQUARE LINK, acceda al siguiente sitio web y descargue la versión completa de la Guía del Usuario digital.

[https://instax.com/square\\_link/manuals/index.html](https://instax.com/square_link/manuals/index.html)

También puede escanear el siguiente código QR con su teléfono inteligente para descargar la versión completa de la Guía del usuario.



El texto código QR en sí mismo es una marca comercial registrada y una marca registrada de Denso Wave Incorporated.

## Notas sobre el desecho de la impresora

**Una batería de iones de litio incorporada se encuentra dentro de esta impresora.**

Cuando vaya a desechar la impresora, siga los reglamentos locales y deshágase de ella correctamente.

Para más información sobre el desecho correcto del producto en los Estados Unidos al final de su vida útil, llame al 1-800-800-3854 opción #1 INSTAX.

Para más información sobre el desecho correcto del producto en Canadá al final de su vida útil, llame al 1-800-461-0416. Para la eliminación adecuada en América Latina al final de la vida útil del producto, por favor póngase en contacto con su distribuidor o concesionario local de FUJIFILM para obtener instrucciones sobre su eliminación.

- !** No intente remover la batería incorporada. Podría resultar en lesiones.

ES

Lea el "AVISO DE SEGURIDAD IMPORTANTE" (página 32) respecto a la seguridad en el uso.

## Nombres de las partes

Parte frontal

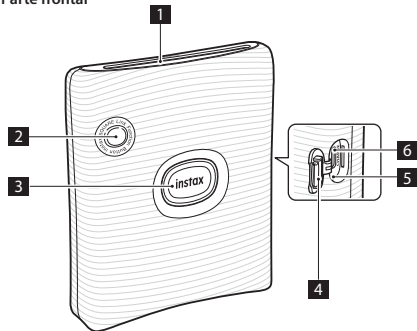

Parte posterior

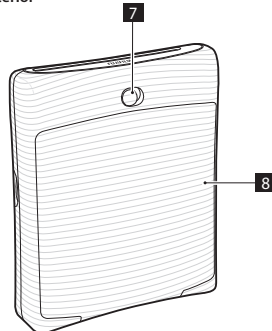

**1** Ranura de expulsión de la película

**2** Botón de función

**3** Botón de encendido/LED<sup>1</sup>

**4** Tapa del puerto USB

**5** Botón de restablecimiento<sup>2</sup>

**6** Puerto USB Tipo C

**7** Cerradura de la puerta de la película

**8** Puerta de la película<sup>3</sup>

<sup>1</sup> Para obtener detalles sobre el estado de indicación del LED, consulte las páginas 29 y 31.

<sup>2</sup> Si la impresora no funciona correctamente, presione el botón de reinicio para restaurar la impresora.

<sup>3</sup> Utiliza la película instantánea INSTAX MINI que se vende por separado.

## Carga de la batería

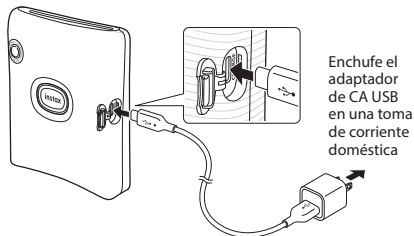

Enchufe el adaptador de CA USB en una toma de corriente doméstica

Tenga en cuenta que el adaptador de CA USB no está incluido, pero generalmente se proporciona con su teléfono inteligente o puede adquirirse por separado.

Conecte la impresora con un adaptador de CA USB (no incluido con la impresora INSTAX SQUARE LINK) utilizando el cable USB Tipo C suministrado y luego, conecte el adaptador de CA USB a una toma de corriente interior.

- Puede imprimir imágenes mientras se está realizando la carga.
- El tiempo de carga es de aproximadamente 80 a 120 minutos.

## Indicación del estado de carga con el LED

Al encender la impresora:

Indicación	Estado de la carga
El LED se ilumina en blanco	No se está cargando o se ha completado la carga
El LED parpadea en blanco	Cargando

Al apagar la impresora:

Indicación	Estado de la carga
El LED se apaga	No se está cargando o se ha completado la carga
El LED parpadea en verde	Cargando

Verifique el estado de carga con su teléfono inteligente cuando esté conectado a la aplicación gratuita INSTAX SQUARE LINK.

ES

## Colocación/extracción del cartucho de la película instantánea INSTAX SQUARE®

### Colocación del Cartucho de Película Instantánea INSTAX SQUARE

- 1 Deslice la cerradura de la puerta de la película para desbloquearla y luego abra la puerta de la película.

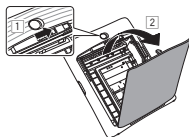

- 2 Inserte el cartucho de película instantánea INSTAX SQUARE alineando las marcas amarillas.

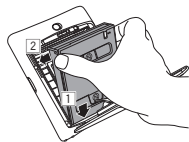

- 3 Cierre la puerta de la película.

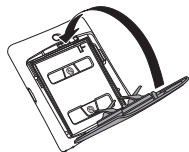

- 4 Retire el recubrimiento negro de la película que salga de la impresora.

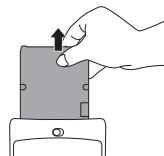

INSTAX SQUARE LINK está diseñado para utilizarse únicamente con película de impresión instantánea INSTAX SQUARE.

### Extracción del Cartucho de Película Instantánea INSTAX SQUARE una vez utilizado

- 1 Deslice la cerradura de la puerta de la película para abrir la puerta de la película.

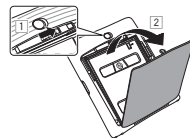

- 2 Sujete el cartucho de película por los orificios rectangulares y, a continuación, extraiga el paquete de película de la impresora. Deseche correctamente el cartucho de película usado.

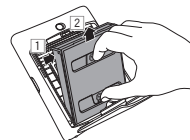

ES

## Encendido/apagado de la impresora

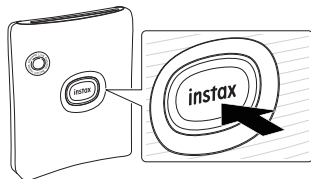

Mantenga presionado el botón de encendido durante aproximadamente 1 segundo para encender o desactivar la impresora. Las luces LED se encienden al encender la impresora. Si la impresora permanece inactiva sin funcionar durante 5 minutos, la impresora se apagará automáticamente.

## Comprobación del estado de la impresora con el LED

Puede comprobar el estado de la impresora con el LED.

Color	LED estado	Estado
Azul	Se ilumina	El firmware se está actualizando
Morado	Se ilumina	Sin carga
Amarillo (La impresora se apagará después de 3 segundos).	Parpadea rápidamente	Batería baja

Amarillo

Se ilumina

Ocurrió un error de expulsión de la película

## Reimpresión de una imagen

La última imagen impresa puede volverse a imprimir manteniendo presionado el botón de función durante 2 segundos.

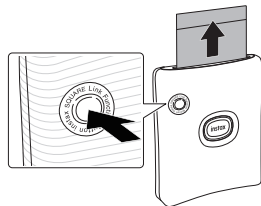

ES

### Nota

Una vez que usted apague la impresora, no podrá volver a imprimir la imagen que imprimió por última vez después de volver a encender la impresora. Sin embargo, usted podrá imprimir la imagen desde la aplicación INSTAX SQUARE LINK.

## AVISO DE SEGURIDAD IMPORTANTE

Este producto ha sido diseñado teniendo en cuenta la seguridad, por lo que proporciona un funcionamiento seguro cuando se lo utiliza correctamente y de conformidad con las instrucciones de esta Guía del Usuario. Es importante que tanto el producto como la película instantánea INSTAX SQUARE se manejen correctamente y que se utilicen exclusivamente para imprimir fotos como se indica en esta Guía del usuario y en las instrucciones del cartucho de la película instantánea INSTAX SQUARE. Para su conveniencia y seguridad, siga estrictamente las instrucciones de esta Guía del usuario. Guarde esta Guía del usuario en un lugar seguro y conveniente para futuras referencias cuando sea necesario.

ES

### ⚠ ADVERTENCIA

Este símbolo indica una situación de peligro que puede causar daños en el producto, lesiones graves o la muerte. Siga las instrucciones indicadas para evitar daños a la impresora o lesiones.

### ⚠ ADVERTENCIA

- ⚠ Si alguna de las siguientes situaciones ocurren, desconecte inmediatamente el cable USB Tipo C, apague la impresora y absténgase de cualquier uso posterior de ella. Llame al centro de atención al cliente de Fujifilm que corresponda.
- ⚠ Si la impresora se calienta, emite humo, huele a quemado o muestra cualquier otra anomalía.
- ⚠ La impresora se cae al agua, u objetos extraños como agua, arena, suciedad o metales entran en la impresora.

32

### ⚠ ADVERTENCIA

- ⚠ La impresora tiene una batería incorporada. No la someta a calor, no la exponga a una llama abierta, no la deje caer ni la someta a impactos. De hacerlo, la impresora podría explotar y provocar lesiones.

### ⚠ ADVERTENCIA

- ⚠ No intente desmontar este producto. Podría sufrir lesiones.
- ⚠ Todas las reparaciones deben ser llevadas a cabo únicamente por Fujifilm. Se pueden producir lesiones por intentos de auto evaluación o reparación de esta impresora.
- ⚠ No toque el interior de este producto si este ha quedado al descubierto o si ha sufrido daños, por ejemplo, debido a una caída. Póngase en contacto con Fujifilm.
- ⚠ No toque ninguna parte que esté dentro de la puerta de la película. Podría sufrir lesiones.
- ⚠ No moje este producto ni lo toque con las manos mojadas. De hacerlo, podría sufrir una descarga eléctrica y lesiones.
- ⚠ Desenchufe inmediatamente el cable USB Tipo C una vez que la batería esté completamente cargada. La impresora no se sobrecargará.
- ⚠ Mantenga las baterías fuera del alcance de los niños. Este producto puede producir lesiones en manos de los niños.
- ⚠ No cubra ni envuelva la impresora o el adaptador de alimentación de CA USB con un paño o una manta, ni coloque la impresora al sol o en un entorno donde pueda acumularse calor. Esto podría distorsionar la carcasa o provocar un incendio.



## Cuidados de la Impresora

### ■ Manipulación de la Impresora

- **⚠ PRECAUCIÓN:** No exponga la impresora a fuentes de calor excesivo como la luz del sol, el fuego o similares durante su uso, almacenamiento o transporte. Podría producirse una explosión o una fuga de líquido o gas inflamables. Además, asegúrese de desecharla de acuerdo con las siguientes instrucciones.
- **⚠ PRECAUCIÓN:** No extraiga ni intente extraer la batería de litio. No exponga ni intente exponer la impresora o la batería de litio al fuego o a un horno caliente sin ninguna limitación. No intente dañar, aplastar o cortar mecánicamente la batería de litio, ya que podría producirse una explosión.
- **⚠ PRECAUCIÓN:** No someta la impresora a una presión de aire extremadamente baja a gran altitud. Podría producirse una explosión o una fuga de líquido o gas inflamables.

### ■ Cuidados de la impresora

1. **No abra la puerta de la película hasta que usted haya utilizado todo el cartucho de película instantánea INSTAX SQUARE cargado. Si lo hace, la película restante quedará expuesta y ya no podrá ser utilizado.**
2. Su impresora es un dispositivo de precisión. No la moje ni la deje caer. Tampoco la exponga a la arena, el polvo o la suciedad.
3. No utilice productos de limpieza o disolventes como los que contienen lejía o alcohol para eliminar la suciedad. Limpie con un paño húmedo si es necesario.
4. Para evitar daños en la película, mantenga limpias la cámara de la película y el interior de la impresora.
5. Cuando haga calor, no deje la impresora en lugares calurosos como en el interior de un coche o en la playa. No la deje en lugares húmedos o en lugares donde pueda quedar expuesta al clima.

6. Los vapores producidos por productos anti polillas, como por ejemplo, la naftalina, tienen efectos nocivos sobre la impresora y las impresiones. Almacene su impresora y las impresiones de fotografías en un lugar donde se evite la exposición a la limpieza dañina u otros elementos domésticos.
7. Tenga en cuenta que la impresora se debe utilizar dentro de un intervalo de temperaturas comprendido entre 41°F y 104°F (5°C y 40°C).
8. Tenga sumo cuidado de evitar que sus impresiones no infrinjan las leyes de derechos de autor, la privacidad u otros derechos personales, y que no atenten contra la decencia pública. Las acciones que puedan violar los derechos de terceros, que sean contrarias a la decencia pública o que constituyan una afrenta pueden ser punibles por ley o legalmente procesables.
9. Esta impresora está diseñada para uso personal/ doméstico; su uso comercial es limitado. Descargue la aplicación gratuita en su teléfono inteligente.

### ■ Carga de la batería

La batería no está cargada cuando se expide de fábrica. Cargue la batería por completo antes del uso. Cargue la batería usando el cable USB Tipo C suministrado y el adaptador de CA USB de su teléfono inteligente. Los tiempos de carga aumentarán a temperaturas ambiente por debajo de 50°F (10°C) o por encima de 95°F (35°C). No intente cargar la batería en entornos con temperaturas superiores a los 104°F (40°C); a temperaturas inferiores a 41°F (5°C), la batería no se cargará.

### ■ Vida de la batería

A temperaturas normales, la batería puede recargarse unas 300 veces. Una disminución notable en la duración de la retención de la carga de la batería indica que ha alcanzado el fin de su vida útil.

**⚠ Precaución: Manipulación de la batería**

La batería y el cuerpo de la impresora podrían notarse calientes al tacto después de un uso prolongado. Esto es normal.

- Las marcas de certificación requeridas se encuentran dentro de la compartimento de la película.
- Precauciones durante la impresión:



■ **Película Instantánea INSTAX SQUARE y cuidado de impresión**

Esta impresora utiliza la película de impresión instantánea INSTAX SQUARE que se vende por separado. Consulte las instrucciones de uso del cartucho de película instantánea FUJIFILM INSTAX SQUARE. Siga todas las instrucciones sobre seguridad y uso correcto, que incluyen:

1. Mantenga la película en un lugar fresco. No deje la película en un lugar donde la temperatura sea extremadamente alta (p. ej., dentro de un vehículo cerrado) durante muchas horas.
2. No pinche, rasgue ni corte la película Instantánea INSTAX SQUARE. No utilice la película si esta dañada.
3. Al cargar un cartucho de película, use la película lo antes posible.
4. Si ha dejado la película en lugares donde la temperatura es excesivamente alta o baja, aclimatela a temperatura ambiente antes de colocarla o de empezar a imprimir fotos.
5. Asegúrese de usar la película antes de la fecha de caducidad o "Usar Antes".

6. Evite que la película sea expuesta a fuentes de iluminación intensa por rayos X como, por ejemplo, los aparatos de inspección de equipaje en los aeropuertos. Esta exposición puede empañar la cámara y de esta manera afectar a la película que no haya sido utilizada. Se recomienda llevar su impresora y película en su equipaje de mano cuando viaje en avión. (Solicite más información al personal de cada aeropuerto).
7. Evite exponer las impresiones reveladas a una luz intensa y guárdelas en un lugar fresco y seco.
8. ⚠ No perforo ni corte esta película, esta contiene una pequeña cantidad de pasta de sosa cáustica (muy alcalina). Nunca permita que niños o animales se introduzcan la película en la boca. Preste también atención a que la pasta no entre en contacto con la piel o la ropa. Si la pasta en el interior de la película entra en contacto con la piel o la ropa, lávelas inmediatamente con abundante agua. Si la pasta entra en contacto con los ojos o la boca, lave el área inmediatamente con abundante agua y póngase en contacto con un médico. Tenga en cuenta que el alcalino en el interior de la película permanece activo durante aproximadamente los 10 minutos siguientes a la impresión de la fotografía.

⚠ Precauciones en el manejo de Impresiones Fotográficas y Películas Instantáneas INSTAX SQUARE (acciones con las películas que deben evitarse):



**Dispositivos Bluetooth®: Precauciones**

**IMPORTANTE:** Antes de utilizar el transmisor Bluetooth integrado del producto, asegúrese de leer las siguientes advertencias.

- **Utilizar únicamente como parte de una red Bluetooth.**  
No utilizar con aplicaciones que requieran un alto grado de fiabilidad, por ejemplo con dispositivos médicos u otros sistemas que posean un impacto directo o indirecto sobre la vida humana. Al utilizar el dispositivo en un ordenador y en otros sistemas que demanden un nivel de fiabilidad superior al suministrado por las redes Bluetooth, asegúrese de tomar todas las precauciones necesarias para mantener un entorno seguro y evitar funcionamientos erróneos. FUJIFILM Corporation y sus afiliados no aceptan responsabilidades por los daños que resulten de un uso no autorizado.
- **Utilizar únicamente en el país de adquisición.**  
Este dispositivo está en conformidad con las regulaciones vigentes respectivas a los dispositivos Bluetooth del país de adquisición. Cumpla con todas las normativas locales al utilizar el dispositivo. FUJIFILM Corporation y sus afiliados no aceptan responsabilidades por problemas que surjan del uso en otras jurisdicciones.
- **Los datos inalámbricos (imágenes) podrían ser interceptados por terceras personas.**  
FUJIFILM Corporation y sus filiales no son responsables de las transmisiones interceptadas ni de los usos no deseados de las imágenes.

ES

- **No utilice el dispositivo en ubicaciones sometidas a campos magnéticos, electricidad estática o interferencias de radio.**

No utilice el transmisor cerca de hornos microondas o en ubicaciones sometidas a campos magnéticos, electricidad estática o interferencias de radio que puedan bloquear la recepción de las señales inalámbricas. Si el transmisor se utiliza cerca de otros dispositivos inalámbricos que operen en la banda 2,4 GHz, podría producirse una interferencia mutua.

- **El transmisor Bluetooth opera en la banda de 2,4 GHz. La salida estándar es de aproximadamente 3,16 mW.**
- **Este dispositivo emite en la misma frecuencia que los dispositivos médicos, educativos y comerciales y que los transmisores inalámbricos.**

Igualmente, emite en la misma frecuencia que la de los transmisores con licencia y algunos transmisores sin licencia de bajo voltaje especiales utilizados en sistemas de seguimiento de identificación de radiofrecuencia en líneas de producción en cadena y similares.

- **Para evitar interferir en dichos dispositivos, tenga en cuenta las siguientes precauciones.**  
Antes de utilizar este dispositivo, compruebe que el transmisor de identificación de radiofrecuencia no está activado. Si nota que el dispositivo causa interferencias en sistemas de seguimiento de identificación de radiofrecuencia de bajo voltaje, contacte con un representante de Fujifilm.
- **Lo siguiente puede ser sancionado por la ley:**
  - Desmontar o modificar este dispositivo.
  - Retirar las etiquetas de certificación del dispositivo.

#### Para clientes en EE. UU.:

FCC ID : W2Z-03000010

#### Declaración de la FCC

Este dispositivo cumple con la parte 15 de las normas de la FCC. El funcionamiento está sujeto a las siguientes dos condiciones: (1) este dispositivo no puede causar interferencias perjudiciales; y (2) este dispositivo debe aceptar cualquier interferencia recibida, incluidas las interferencias que puedan causar un funcionamiento no deseado. Para obtener más información, acceda al siguiente sitio web. [https://instax.com/square\\_link/es/spec.html](https://instax.com/square_link/es/spec.html)

#### PRECAUCIÓN

Este dispositivo ha sido sometido a pruebas y cumple con los límites para un dispositivo digital de Clase B, de conformidad con la parte 15 de las Normas de la FCC.

Estos límites se han demarcado para proporcionar una protección razonable frente a interferencias perjudiciales al operar el equipo en un entorno residencial.

Este equipo genera, utiliza y puede irradiar energía de radiofrecuencia y, si no se instala u opera de acuerdo con las instrucciones, puede ocasionar interferencias perjudiciales en las comunicaciones de radio.

Sin embargo, no hay garantía alguna de que dichas interferencias no ocurran en una instalación en particular.

Si este equipo causa interferencias perjudiciales en la radio o la televisión, las que se puede determinar apagando y encendiendo el producto, se recomienda al usuario que intente corregir las interferencias mediante una o más de las siguientes medidas:

- Reoriente o re ubique la antena receptora.
- Aumente la separación entre el producto y el receptor.
- Conecte el producto a una toma de corriente de un circuito diferente al que está conectado el receptor.
- Consulte con el distribuidor o con un técnico especializado en radios y televisores.

### **PRECAUCIÓN de la FCC**

Los cambios o modificaciones no aprobados expresamente por Fujifilm, parte responsable del cumplimiento, podrían anular la autoridad del usuario para operar el equipo.

Este transmisor no debe ubicarse ni utilizarse junto con ninguna otra antena o transmisor.

### **Declaración de Exposición a la Radiación**

Este dispositivo cumple con los requisitos del gobierno para la exposición a ondas de radio. Este dispositivo está diseñado y fabricado para no exceder los límites de emisión para la exposición a energía de radiofrecuencia (RF) establecidos por la Comisión Federal de Comunicaciones del Gobierno de los EE. UU.

La norma de exposición emplea una unidad de medida conocida como Tasa de Absorción Específica o SAR. El límite de SAR establecido por la FCC es de 1.6 W/kg. Las pruebas de SAR se llevan a cabo utilizando posiciones operativas estándar aceptadas por la FCC con el dispositivo transmitiendo a su nivel de potencia certificado más alto en todas las bandas de frecuencia probadas.

### **Notas sobre la garantía**

Para cumplir con la Parte 15 de las Normas de la FCC, este producto debe ser utilizado con un cable USB Tipo C especificado por Fujifilm.

### **Para clientes en CANADÁ:**

IC : 7736B-03000009

### **Declaración del ISED:**

Este dispositivo cumple con el o los estándares RSS de exención de licencia del departamento de Innovación, Ciencia y Desarrollo Económico de Canadá. La operación está sujeta a las siguientes dos condiciones:

- (1) Este dispositivo no puede causar interferencias, y
- (2) Este dispositivo debe aceptar cualquier interferencia recibida, incluidas las interferencias que puedan causar un funcionamiento no deseado del dispositivo.

### **PRECAUCIÓN:**

#### **CAN ICES-003 (B)/NMB-003 (B)**

Este aparato digital de Clase B cumple con la norma canadiense ICES-003.

### **Declaración de Exposición a la Radiación**

La evidencia científica disponible no muestra que haya ningún problema de salud asociado con el uso de dispositivos inalámbricos de baja potencia. Sin embargo, no existen pruebas de que estos dispositivos inalámbricos de baja potencia sean totalmente seguros. Los dispositivos inalámbricos de baja potencia emiten bajos niveles de energía de radiofrecuencia (RF) en el rango de microondas cuando se usan. Mientras que altos niveles de RF pueden producir efectos en la salud (calentando los tejidos), la exposición a RF de bajo nivel no produce efectos de calentamiento y no causa efectos adversos para la salud conocidos. Muchos estudios sobre exposiciones a RF de bajo nivel no han encontrado ningún efecto biológico. Algunos estudios han sugerido que puede haber algunos efectos biológicos, pero tales conclusiones no se han visto confirmadas por investigaciones adicionales. Este dispositivo ha sido probado y cumple con los límites de exposición a la radiación del ISED establecidos para un entorno no controlado y cumple con las normas de exposición de radiofrecuencia (RF) RSS-102 del ISED.

ES

## Eliminación adecuada: Estados Unidos, Canadá y América Latina



Desecho de equipos eléctricos y electrónicos por parte de usuarios particulares  
Desecho de equipos eléctricos y electrónicos usados (Aplicable en la Unión Europea y en países europeos con sistemas de recogida selectiva de residuos)

Este símbolo en el producto, o en el manual y en la garantía, y/o en su embalaje indica que este producto no debe ser tratado como residuo doméstico.

ES

En su lugar debe ser entregado al punto de recogida correspondiente para el reciclado de equipamiento eléctrico y electrónico.

Al asegurarse de que este producto se deseche correctamente, usted ayudará a evitar posibles consecuencias negativas para el medio ambiente y la salud humana que podrían derivarse de la incorrecta manipulación en el momento de deshacerse de este producto.

El reciclaje de materiales ayudará a conservar los recursos naturales. Para obtener información más detallada sobre el reciclaje de este producto, póngase en contacto con el departamento del ayuntamiento encargado del reciclaje, con el servicio de eliminación de residuos urbanos o con el distribuidor autorizado de Fujifilm donde adquirió el producto. Para más información sobre el desecho correcto del producto en los Estados Unidos al final de su vida útil, llame al 1-800-800-3854 opción #1 INSTAX.

Para más información sobre el desecho correcto del producto en Canadá al final de su vida útil, por favor llame al 1-800-461-0416.

Para la eliminación adecuada en América Latina al final de la vida útil del producto, por favor póngase en contacto con su distribuidor o concesionario local de FUJIFILM para obtener instrucciones sobre su eliminación.

38

### Información sobre FUJIFILM en los Estados Unidos

FUJIFILM North America Corp.  
200 Summit Lake Drive  
Valhalla, Nueva York 10595, EE. UU.

### Información sobre FUJIFILM en Canadá

FUJIFILM Canada Inc.  
600 Suffolk Court  
Mississauga, Ontario L5R 4G4, Canadá

Si tiene alguna pregunta sobre este producto, consulte la información en la tarjeta de servicio adjunta o visite el siguiente sitio web.

[https://instax.com/square\\_link](https://instax.com/square_link)

FUJIFILM, INSTAX, INSTAX SQUARE e INSTAX SQUARE LINK son marcas comerciales de FUJIFILM Corporation y sus filiales.

© 2022 FUJIFILM Corporation. Todos los derechos reservados.

La marca y los logotipos de Bluetooth® son marcas comerciales registradas propiedad de Bluetooth SIG, Inc., y cualquier uso de tales marcas por parte de Fujifilm se realiza bajo licencia.

### Licencias Independent JPEG Group (IJG)

Este software se basa en parte en el trabajo de Independent JPEG Group.

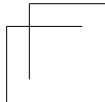
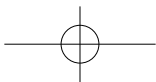
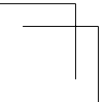
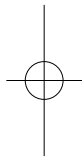
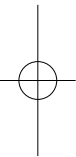
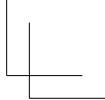
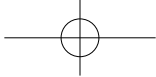
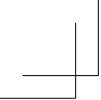

[ **en** ] If you have any inquiries about this product, please contact a FUJIFILM authorized dealer, or access the website below.

[ **fr** ] Si vous avez des questions sur ce produit, veuillez vous adresser à un distributeur FUJIFILM autorisé, ou consultez le site web ci-dessous.

[ **es** ] Si tiene alguna pregunta sobre este producto, consulte la información en la tarjeta de servicio adjunta o visite el siguiente sitio web.

*<https://www.fujifilm.com/>*

# FUJIFILM

## FUJIFILM Corporation

7-3, AKASAKA 9-CHOME, MINATO-KU, TOKYO 107-0052, JAPAN