

INSTALACIÓN

- Ubique el receptor en la parte superior del soporte de montaje con helado plano mirando hacia el techo. Coloque la antena y todo el cableado en el soporte de montaje, asegurándose de no aplastar los cables.

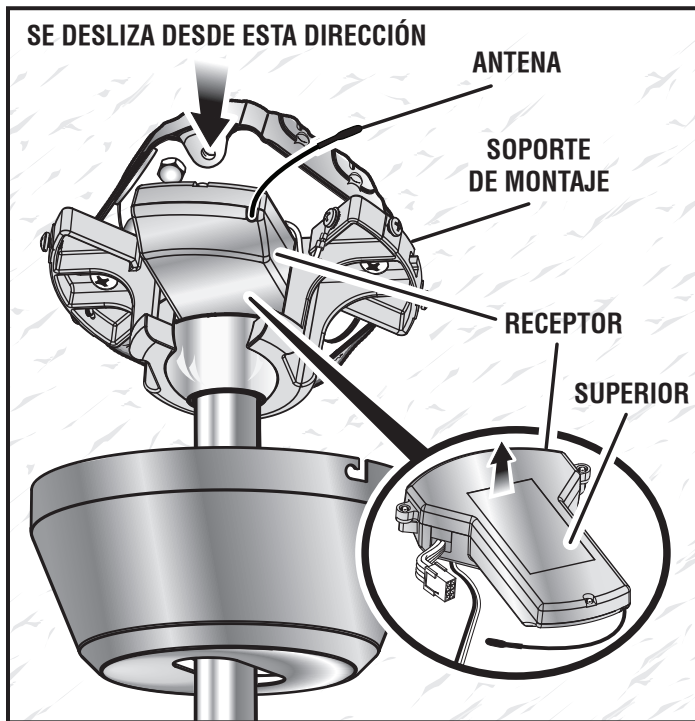

- Deslice la cubierta en su lugar y gire la en sentido horario para fijar el ensamble de soporte de montaje. Vuelva a instalar los dos tornillos (M4 x 6 mm) que se retiraron previamente y apriételes.

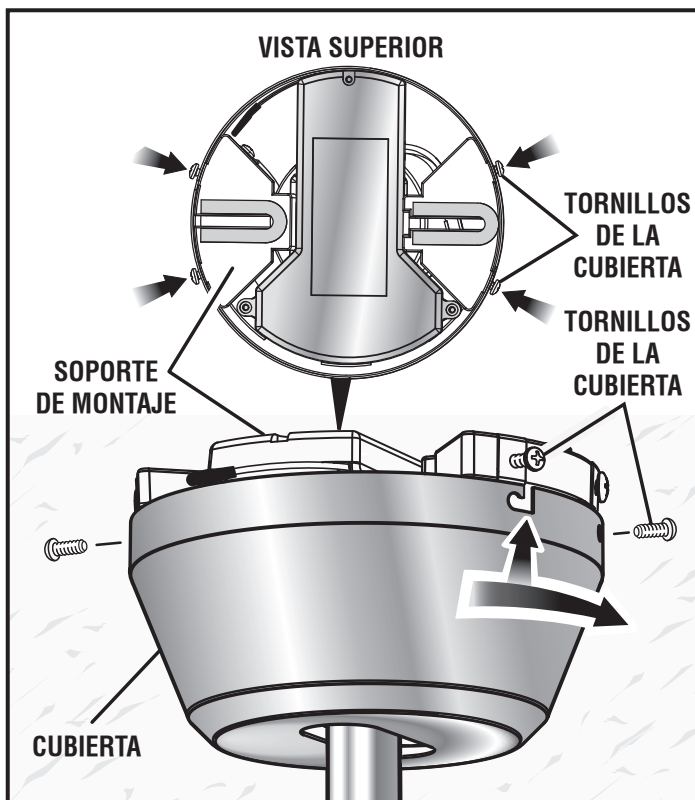

NOTE: If the canopy won't align with the screw holes, you may have overtightened the ceiling mounting bracket screws when securing the bracket to the outlet box. Remove the ceiling fan and loosen the screws just enough to allow the outlet box to become flush with the sheetrock, but not so much that the ceiling fan bracket is no longer securely fastened to the outlet box.

- Levante el aro decorativo atornillado sobre los tornillos y gire el sentido antihorario para fijarlo su lugar.

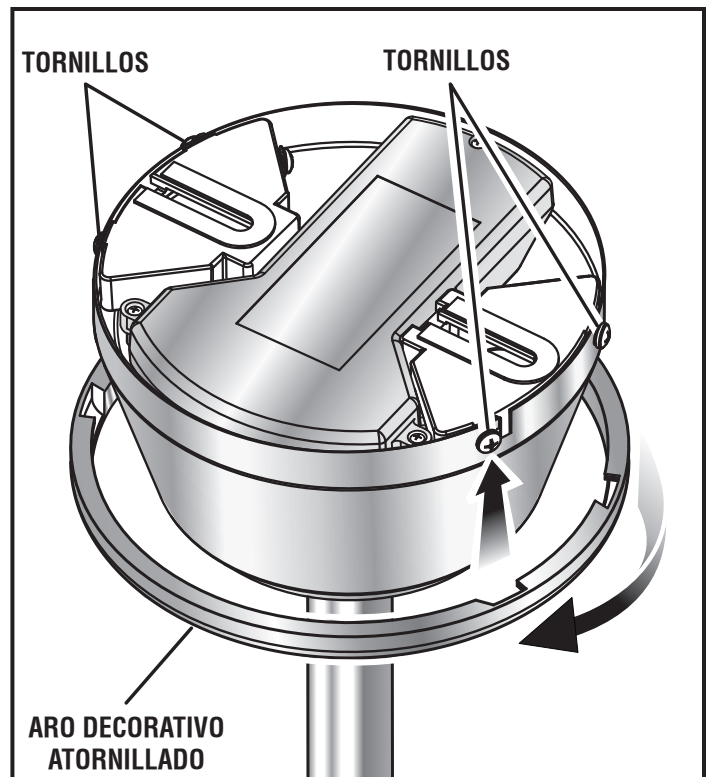

- Remove the thumb nuts at the end of the support arms.

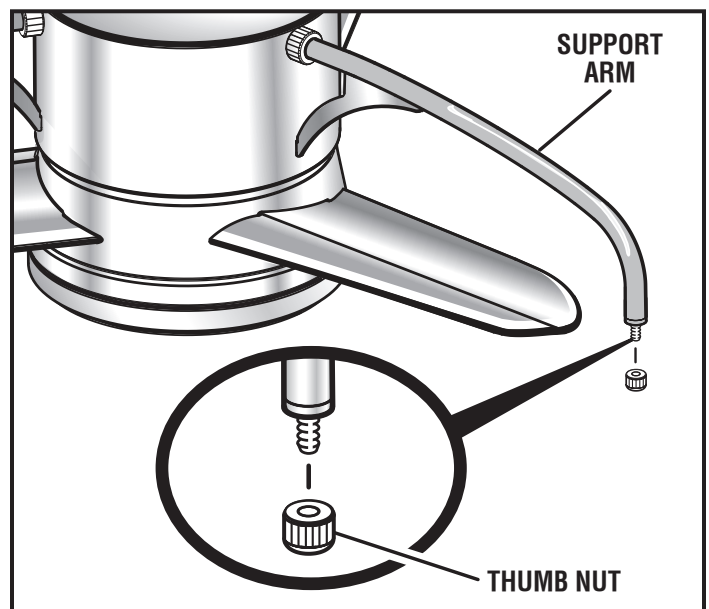

INSTALACIÓN

- Place the assembled light shade mounting bracket side up, then align the mounting brackets with the threaded ends of the support arms so the threaded ends pass through the holes in the mounting brackets.

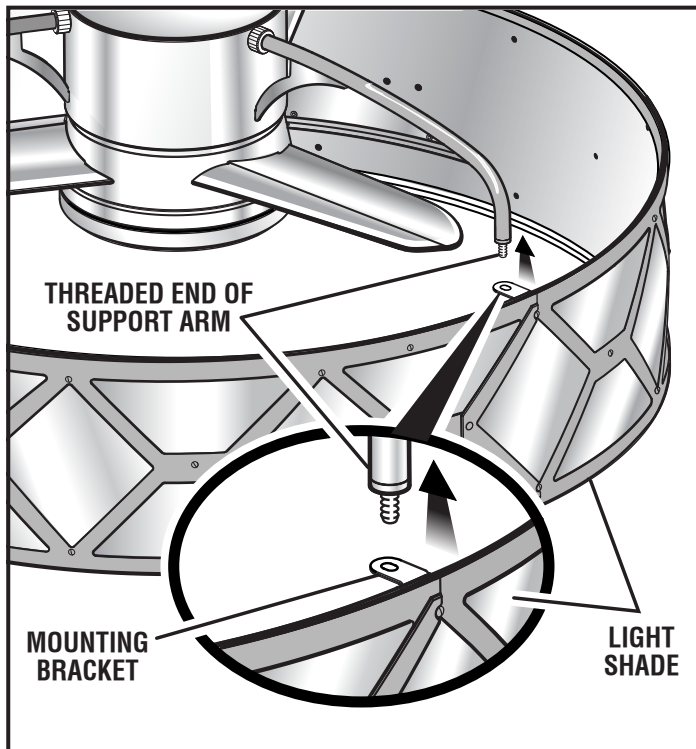

- Reinstall thumb nuts and tighten securely.

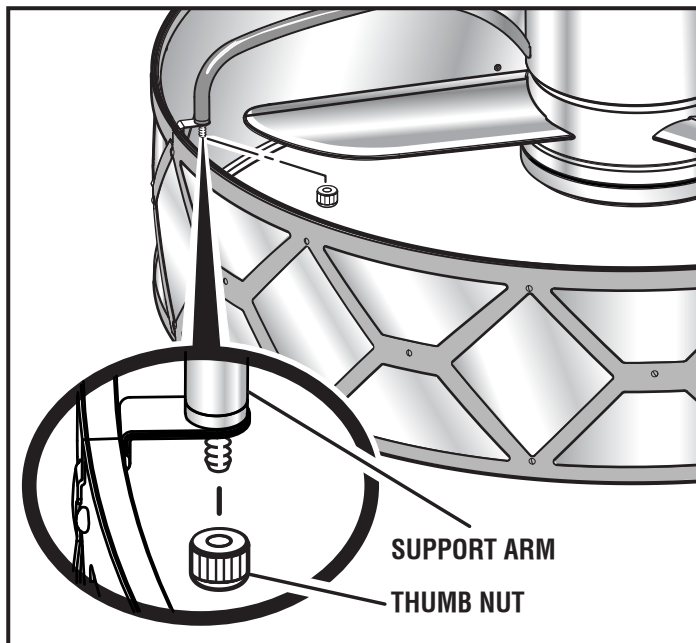

- Install the light lens and twist counterclockwise to secure.

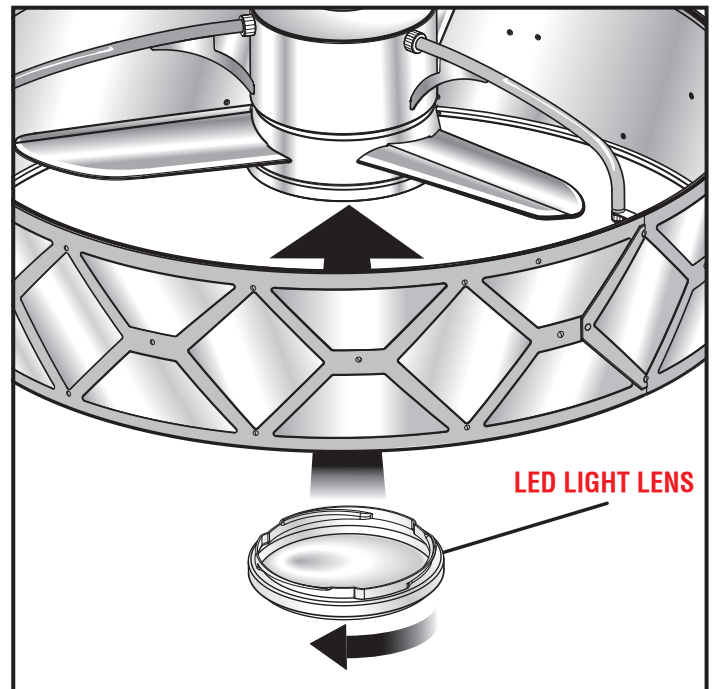

- Restaure la energía de la habitación y el interruptor de pared, pero no encienda el interruptor de pared aún.

INSTALACIÓN

USO DEL CONTROL REMOTO

⚠ ADVERTENCIA:

Peligro de quemaduras químicas. Mantenga las pilas alejadas de los niños. Este producto contiene una pila de botón de litio. Si se traga una pila de botón de litio nueva o usada o esta ingresa en el cuerpo, podría ocasionar quemaduras internas severas y llevar a la muerte en tan solo 2 horas. Cierre y asegure completamente el compartimento de la pila siempre. Si el compartimento de la pila no se cierra de manera segura, deje de usar el producto, retire la pila y manténgala alejada de los niños. Si cree que existe la posibilidad de que se haya tragado una pila o esta haya ingresado en alguna parte del cuerpo, busque asistencia médica de inmediato.

Conserve la pila de botón en el paquete original hasta usarla en el control remoto. Deseche las pilas de botón usadas de inmediato.

NOTA: Si aún no lo hace, restaure la energía de la habitación y el interruptor de pared, pero no encienda el interruptor de pared. El control remoto no tendrá efecto cuando el ventilador si el interruptor está apagado.

- Instale la batería tipo botón CR2032 suministrada en el control remoto como se muestra.

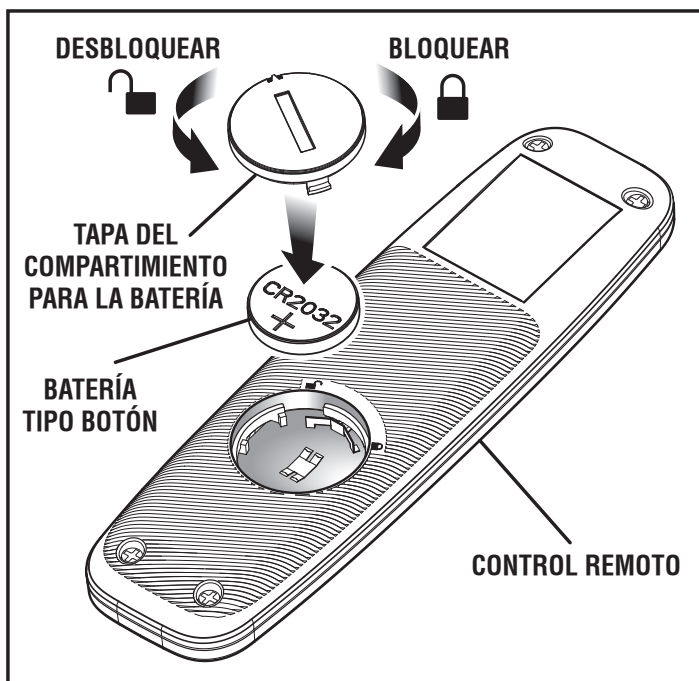

- Encienda el interruptor de pared para alimentar el ventilador. Durante aproximadamente 1 minuto después de encender el interruptor, el ventilador buscará el control remoto. Para sincronizar el control remoto con el ventilador, mantenga presionados los botones de encendido/apagado del ventilador (🌀) y la luz (💡) del control de forma simultánea durante aproximadamente 5 segundos.

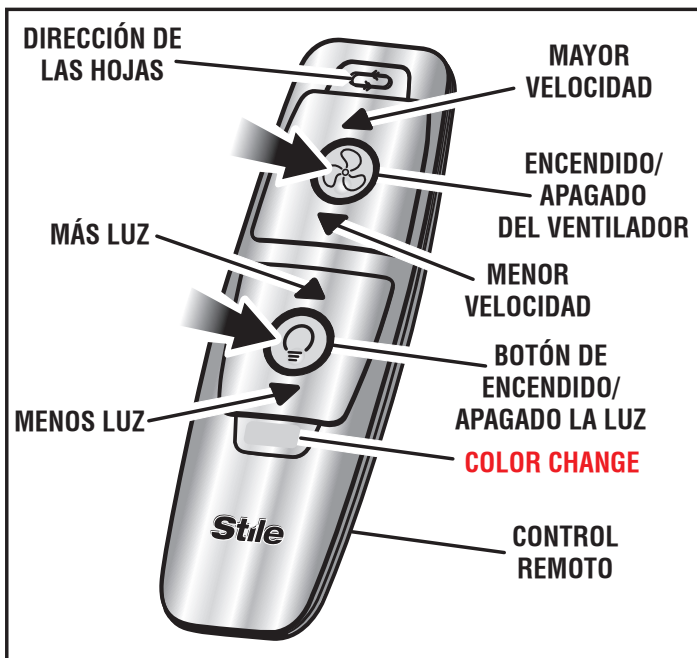

NOTA: Puede sincronizar 3 controles remotos como máximo con el ventilador. Simplemente repita el paso anterior para sincronizar cada uno de ellos.

- Para encender y apagar la luz, presione y suelte el botón de encendido/apagado la luz (💡). Use las flechas hacia arriba (▲) y hacia abajo (▼) para controlar el brillo de la luz.

NOTA: El brillo de la luz del ventilador solo se puede controlar con el control remoto. Un interruptor con regulador de intensidad montado en la pared no cambiará el brillo de la luz.

- To change the color of the light, press the color change button. The light will cycle through the spectrum from warm white to daylight. Release the color change button when the light reaches your desired appearance. If you reach the end of the spectrum, release the button, then press again to go back the opposite way.
- Para encender o apagar el ventilador, presione y suelte el botón de encendido/apagado del ventilador (🌀). Use las flechas hacia arriba (▲) y hacia abajo (▼) para cambiar de velocidad entre Baja, Media o Alta.
- Para cambiar la dirección de rotación de las hojas del ventilador de techo, deje que se detengan por completo y, luego, presione el botón de dirección de las hojas (↻).

FUNCIONAMIENTO

Para montar el soporte de control remoto:

- Quite el tornillo de cierre del soporte del control remoto.
- Instale el soporte del control remoto en la ubicación deseada utilizando los dos tornillos de montaje suministrados.
- Reemplace la cubierta del tornillo para cubrir la cabeza de los tornillos.

ADVERTENCIA:

Deseche siempre las pilas usadas de forma apropiada y manténgalas alejadas de los niños. Incluso las pilas usadas podrían causar lesiones.

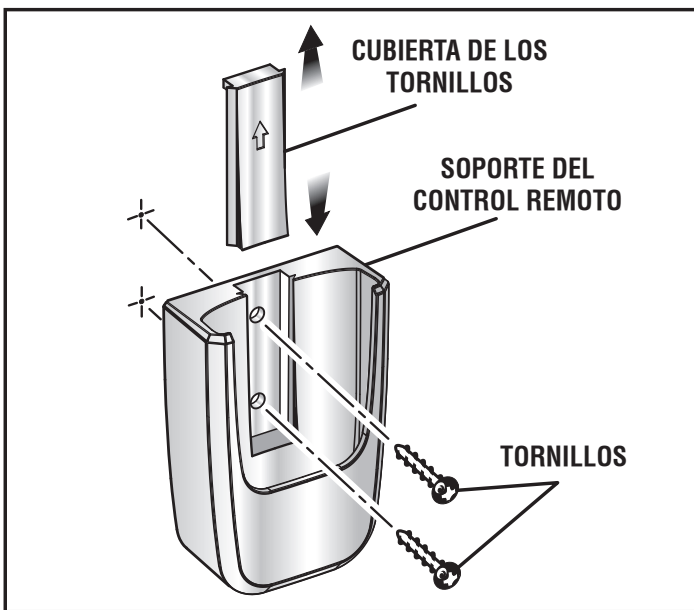

MODELO N. °: CFARC03

FCC ID: VMZCFARC03 IC: 9880A-CFARC03

Este dispositivo cumple con el apartado 15 de las normas de la FCC. Su funcionamiento está sujeto a las dos condiciones siguientes: (1) este dispositivo no debe causar interferencias dañinas, y (2) este dispositivo debe aceptar todas las interferencias recibidas, incluso las interferencias que pueden causar un funcionamiento no deseado.

NOTA: EL CESIONARIO NO ES RESPONSABLE DE NINGÚN CAMBIO O MODIFICACIÓN NO APROBADOS EXPRESAMENTE POR LA PARTE RESPONSABLE DEL CUMPLIMIENTO. DICHAS MODIFICACIONES PODRÍAN ANULAR LA AUTORIDAD DEL USUARIO PARA OPERAR EL EQUIPO.

Este dispositivo cumple con los estándares RSS exentos de licencia de la Industria Canadiense. El funcionamiento está sujeto a las siguientes dos condiciones: (1) Este dispositivo no debe causar interferencias, y, (2) Este dispositivo debe admitir toda interferencia recibida, incluso aquella que pudiera dificultar el funcionamiento esperado.

FUNCIONAMIENTO

AJUSTE DE LA DIRECCIÓN DEL FLUJO DE AIRE

Seleccionar la dirección del flujo de aire correcta del ventilador de techo mejorará el rendimiento del ventilador y hará que su uso sea más agradable. Para cambiar la dirección del flujo de aire, use el botón de dirección de las hojas (↻) en la parte superior del control remoto del ventilador de techo.

AVISO:

Siempre permita que el ventilador se detenga por completo antes de cambiar su dirección.

- Seleccione una dirección de la hoja en el sentido para obtener un flujo de aire hacia abajo. En climas más cálidos, esta dirección ofrecerá una brisa constante, lo que crea un efecto de viento frío.

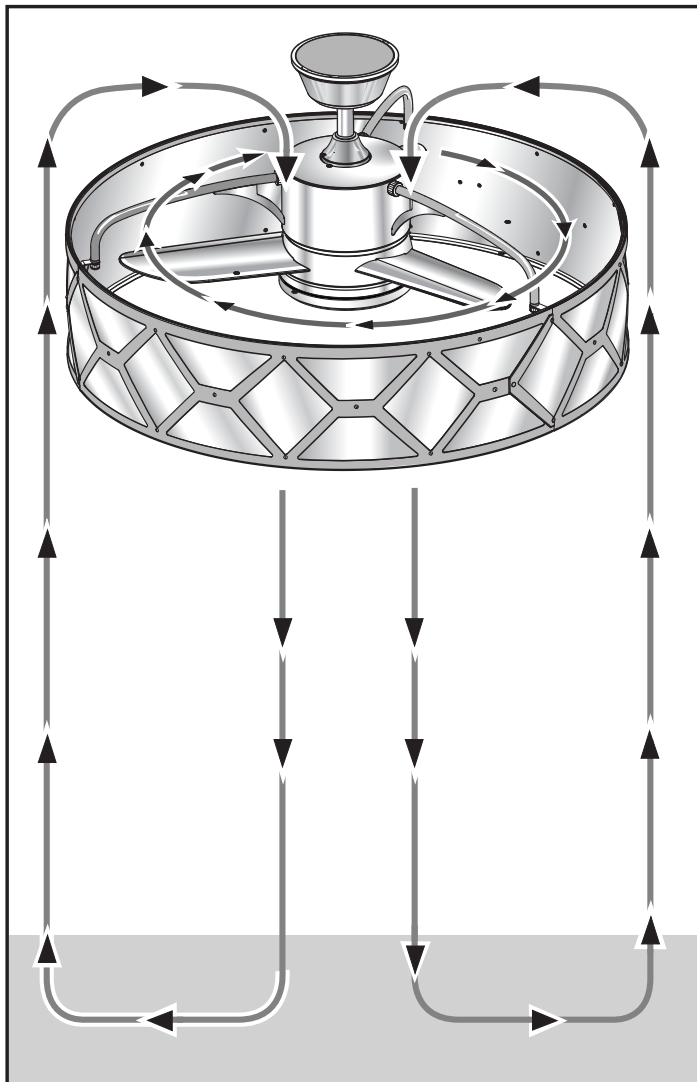

- En climas más fríos, seleccione una dirección de la hoja en el sentido contrario para obtener una dirección de flujo de aire hacia arriba. Esto ayudará a que el aire tibio circule desde el techo hacia el resto de la habitación.

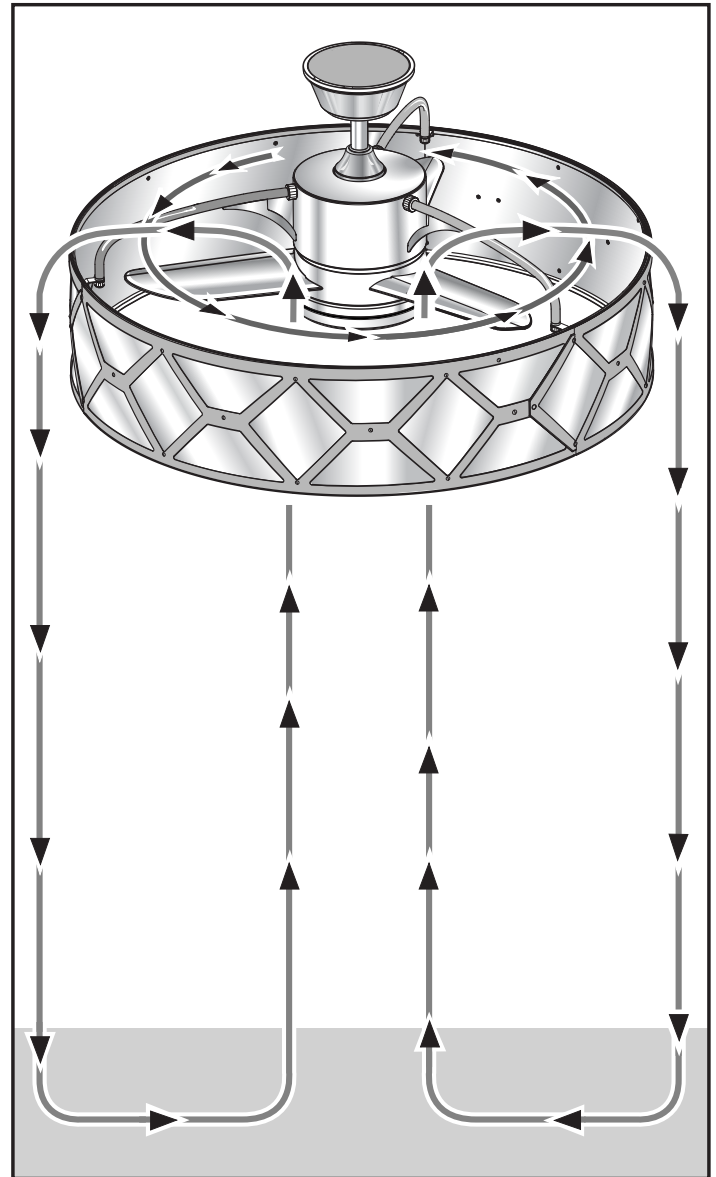

MANTENIMIENTO

CUIDADO Y LIMPIEZA GENERAL

- Debido al movimiento natural de un ventilador de techo, las conexiones se pueden soltar con el tiempo. Revise todas las conexiones del ventilador de techo (sin incluir las conexiones eléctricas) al menos dos veces al año.
- El ventilador tiene rodamientos sellados lubricados permanentemente, por lo tanto no es necesario lubricarlos.
- Limpie su ventilador periódicamente para ayudar a mantener su apariencia como nuevo. Use solo un cepillo suave o un paño sin pelusas para evitar rayar el

acabado. La chapa se sella con una laca para minimizar la decoloración o manchas. No use agua cuando limpie el ventilador, ya que esto podría dañar el motor o causar un choque eléctrico.

- Clean the fan blades periodically using a soft dry cloth. Do not use water or other liquids to clean the fan blades.
- If any visible debris appears above the LED light lens, twist the light lens counterclockwise to remove. Discard any debris present and clean the cover as needed using a soft dry cloth, Replace the light lens and twist clockwise to secure.

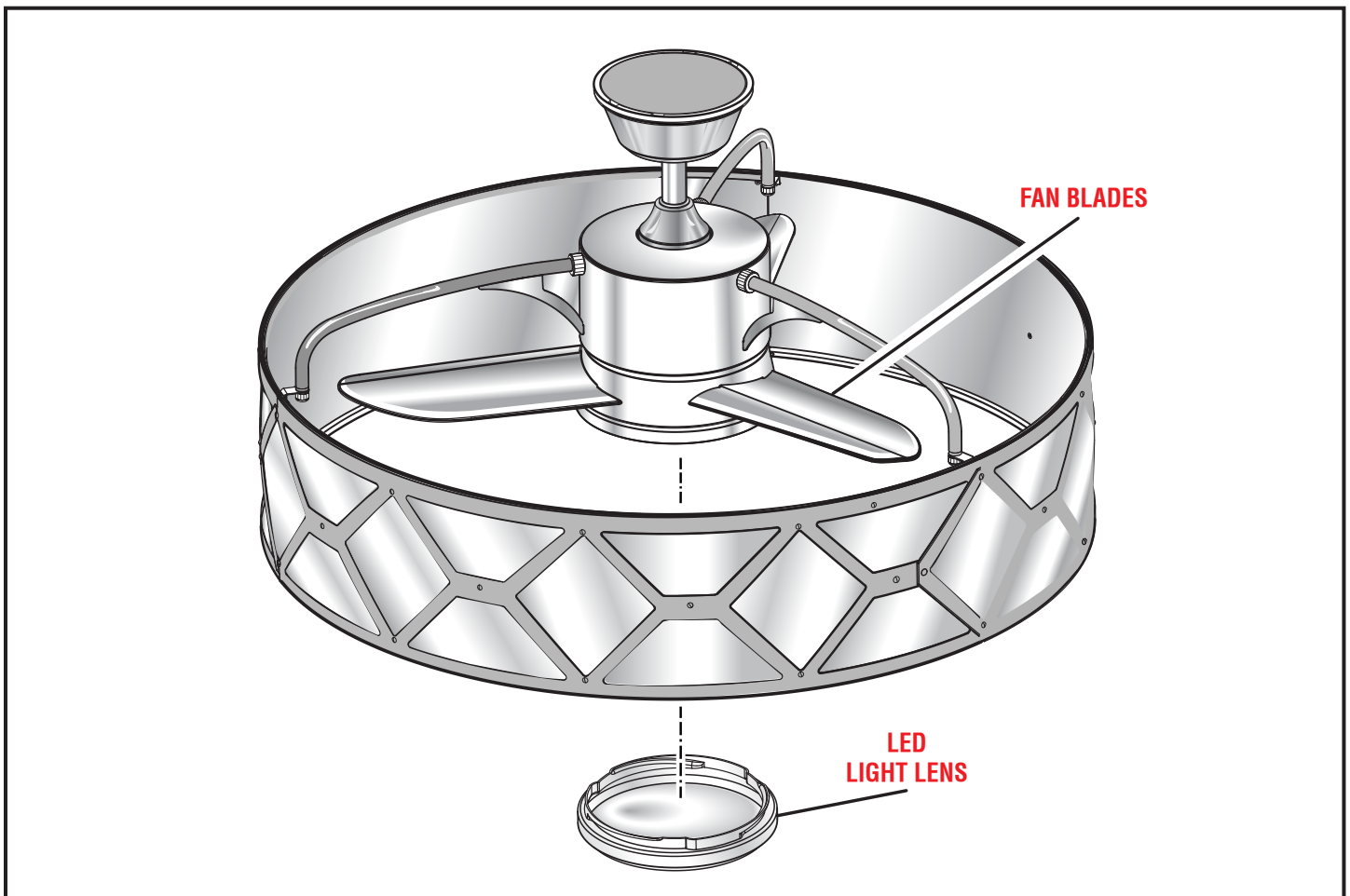

SOLUCIÓN DE PROBLEMAS

ADVERTENCIA:

Apague la energía de la habitación y el interruptor de pared removiendo los fusibles o apagando los interruptores de circuito, según sea necesario, antes de intentar reparar el ventilador o las conexiones eléctricas. No hacer esto puede causar lesiones personales graves.

PROBLEMA	CAUSA POSIBLE
El ventilador no arranca.	<p>El interruptor de pared está apagado. Encienda el interruptor.</p> <p>El interruptor está disparado o se fundió el fusible. Restablezca el interruptor de circuito o reemplace el fusible.</p> <p>El cableado del ventilador de techo es incorrecto. Verifique las conexiones eléctricas del ventilador de techo. Si es incapaz de detectar el problema, consulte a un electricista calificado.</p>
El ventilador hace mucho ruido.	<p>Algo de ruido es natural durante el período de adaptación del ventilador. Puede esperar un período de adaptación mínimo 24 horas. La mayoría de los ruidos asociados con un ventilador nuevo se resolverán durante este tiempo.</p> <p>Los tornillos de la caja del ventilador están sueltos. Asegúrese de que todos los tornillos de la caja estén perfectamente apretados.</p> <p>El tornillo del conjunto de hojas está suelto. Vuelva a apretar el tornillo de fijación de la hoja.</p>
El ventilador se tambalea.	<p>El pivote no está capturado en la ranura del soporte de montaje del ventilador. Consulte las instrucciones de la sección Como colgar el ventilador de techo en la página 12 para asegurarse de que el ventilador de techo esté colgado correctamente.</p> <p>La caja de empastes no está bien sujeta a las vigas del techo. Apriete los tornillos de la caja o use tornillos más largos, si es necesario, para sujetar bien.</p> <p>Blade weight is not balanced. Install the provided adhesive weights as needed to balance the blades.</p>
El control remoto no está funcionando.	<p>El interruptor de pared está apagado. Encienda el interruptor.</p> <p>La batería este agotadas. Cambie la pila de botón CR2032 del control remoto.</p> <p>El interruptor de pared tiene controles de velocidad de estado sólido. No use un interruptor de pared que tenga control de velocidad variable (es decir, un interruptor con regulador de intensidad).</p> <p>EL Control remoto no está sincronizado. Para sincronizarlo, apague el interruptor de pared y vuelva a encenderlo. En el plazo de un minuto después de encender el interruptor, mantenga presionados los botones de encendido/apagado del ventilador (⏻) y la luz (💡) del control remoto de forma simultánea durante aproximadamente 5 segundos.</p>

ACCESORIOS

Busque estos accesorios en la misma tienda en la que adquirió este producto o llame al 1-877-258-9740 de pedir:

- Cable de extensión de 304,8 mm (12 pulg.)039858008120
- Cable de extensión de 457,2 mm (18 pulg.)039858008180
- Cable de extensión de 609,6 mm (24 pulg.)039858008240
- Cable de extensión de 914,4 mm (36 pulg.)039858008360
- Cable de extensión de 121,9 cm (48 pulg.)039858008480
- Cable de extensión de 152,4 cm (60 pulg.)039858008600
- Cable de extensión de 182,9 cm (72 pulg.)039858008720
- Control remoto009863001604

ADVERTENCIA:

Arriba se señalan los aditamentos y accesorios disponibles para usarse con este producto. No utilice ningún aditamento o accesorio no recomendado por el fabricante de este producto. El empleo de aditamentos o accesorios no recomendados podría causar lesiones serias.

GARANTÍA

Garantía limitada para toda la vida

CÓMO OBTENER SERVICIO TÉCNICO: Para obtener piezas de reemplazo o servicio técnico de acuerdo con la garantía, comuníquese con un representante de One World Technologies, Inc., P.O. Box 1288, Anderson, SC 29622, llamando al 1-877-258-9740 o ingresando a www.TheStileLife.com. Cuando solicite servicio técnico según la garantía, tendrá que presentar documentación de prueba de compra (por ejemplo, una boleta de venta). Repararemos todas las fallas de mano de obra y repararemos o reemplazaremos las piezas defectuosas, a nuestro criterio. Realizaremos esto sin ningún cargo para usted.

LO QUE NO ESTÁ CUBIERTO: Esta garantía se aplica sólo al comprador original minorista y no es transferible. Esta garantía no cubre fallas o defectos derivados del mal uso, abuso, desgaste normal, descuido, alteración, modificación o reparación por parte de proveedores no autorizados fuera de los centros de servicio. Esta garantía no cubre los daños causados por una instalación no adecuada o el uso de piezas no suministradas o aprobadas por el fabricante para el uso con este ventilador. Cierta cantidad de movimiento es normal y no es un defecto. Debido a las diferentes condiciones climáticas, esta garantía no cubre los cambios en el acabado por oxidación, rayas, deslustre, corrosión o descascaramiento. Debe proteger siempre el ventilador de las diferentes condiciones climáticas.

Todos los costos de remoción y reinstalación son de responsabilidad expresa del comprador. One World Technologies, Inc., no otorga ninguna garantía, representación o promesa en cuanto a la calidad o el rendimiento de sus productos, además de lo que se estipula específicamente en esta garantía.

LIMITACIONES ADICIONALES: Cualquier garantía implícita otorgada bajo la ley estatal, incluyendo garantías de comerciabilidad o idoneidad para un propósito en particular, se limita a los términos aquí establecidos. One World Technologies, Inc. no es responsable por daños directos, indirectos o fortuitos, de manera que las limitaciones y exclusiones anteriores pueden no aplicarse a usted. Esta garantía le otorga derechos legales específicos y también puede contar con otros derechos que varían entre estados.

INFORMACIÓN DE ATENCIÓN AL CLIENTE:

Para obtener piezas, servicio técnico o acceso a un centro de servicio autorizado, llame al 1-877-258-9740 o visítenos en línea en www.TheStileLife.com.

El número de modelo y número de serie de este ventilador de techo se encuentran en una etiqueta en la parte superior de la caja del ventilador. Anote el número de modelo y de serie en el espacio provisto a continuación. Cuando llame para solicitar servicio según la garantía o piezas de repuesto, proporcione siempre la siguiente información:

Núm. de modelo _____ Núm. de serie _____



INSTALLATION GUIDE
GUIDE D'INSTALLATION / GUÍA DE INSTALACIÓN

Lancaster 36 in.
Enclosed Ceiling Fan
Lancaster de 36 po
Ventilateur de plafond
Lancaster de techo cerrado
Anderson de 36 pulg.

CF13650

Lexington 36 in.
Enclosed Ceiling Fan
Lexington de 36 po
Ventilateur de plafond
Lexington de techo cerrado
Anderson de 36 pulg.

CF23650

STILE is a trademark of Techtronic Power Tools Technology Limited.
STILE est une marque de commerce de Techtronic Power Tools Technology Limited.
STILE es una marca comercial de Techtronic Power Tools Technology Limited.

ONE WORLD TECHNOLOGIES, INC.

P.O. Box 1288
Anderson, SC 29622, USA
Phone 1-877-258-9740
www.TheStileLife.com