

供应商名称: 惠州市创华实业有限公司

Supplier Name: HuiZhou ChuangHua Industrial Co.,Ltd.

# 产 品 承 认 书

## Specification for Approval

客户名称

Client Name:

百富计算机技术(深圳)有限公司

PAX Computer Technology(Shenzhen)Co.,Ltd.

品 牌

Brand Name:

创华

ChuangHua

原厂编号

Part No.:

190010930001

原厂型号及描述

Part Description:

A930RXT 天线线圈

A930RXT Antenna coil

百富物料类别

PAX Part Name:

A930RXT 天线线圈

A930RXT Non-connected antenna

百富物料编号

PAX Materiel No.:

200212000000487

百富物料描述

PAX Description:

0.5 铜线二圈+PCB 焊接

0.5 copper wire for two turns + PCB welding

百富采用原因

PAX Import Reason: \_\_\_\_\_

供 应 商 签 章 Signature of the supplier	客 户 签 章 Customer signature
	承 认/ Made by: 确 认/ Confirmed by:

供应商联系地址/: 惠州市小金口镇金叶街 62 号厂房

Supplier's address: Building B, 62 Jinye street, Xiaojinkou sub-district, Huizhou City, Guangdong Province, China

供应商电话及传真: 0752-3106952

Contat Phone No.: 0752-3106952

供应商联系人: 曹后川

Contact : Cao Hou Chuan

 <b>惠州市创华实业有限公司</b> HUIZHOU SHI CHUANGHUA INDUSTRIAL CO., LTD.				客户料号 CUSTOMER PART NO	200212000000487
				产品类型 PRODUCT TYPE	A930RXT天线
				日期 DATE	2022-09-28
产品编号 PART NUMBER	190010930001	版本 version	A0	页码 PAGE	2/7

**变更申请记录**

**CHANGE REQUEST RECORD**

版本 version	变更内容 CHANGE THE CONTENT	日期 DATE	制作 PRODUCER
A0	FIRST ISSUE	2022-09-28	鲁红阳

制 作/MADE. BY	鲁红阳
--------------	-----

一、外观图/EXTERNAL VIEW

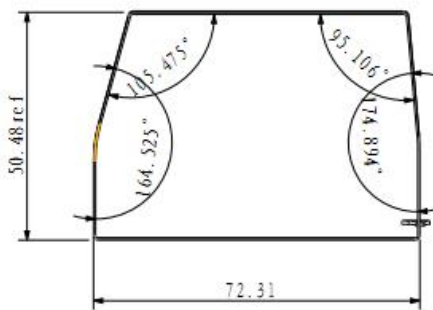

1. 两条铜线之间粘帖牢靠, 不允许有分叉!
2. 线径0.5mm, 实际0.46mm.
3. 铜线焊接到小PCB板上交货.

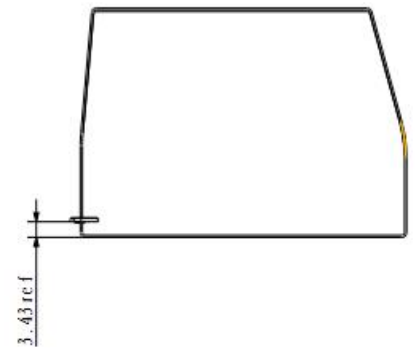
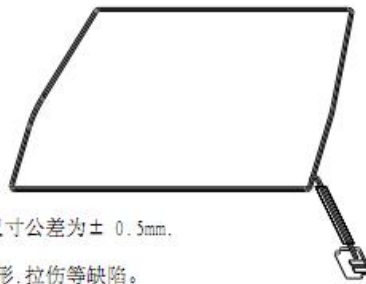
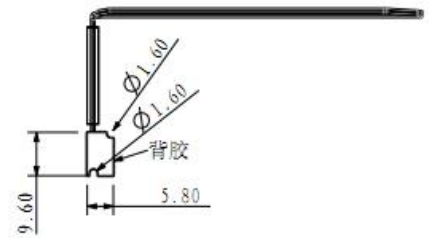
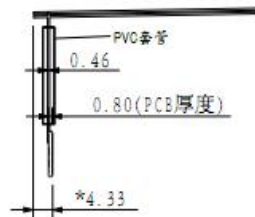
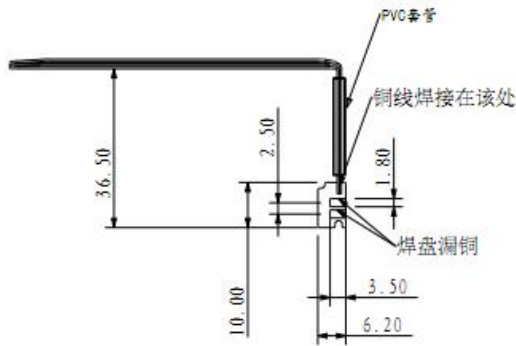

技术要求:

1. 未注尺寸请参考3D。
2. 未注圆角为R0.3mm, 未注拔模斜度为0.5°。外形尺寸公差为±0.5mm。
3. 产品尖角利边钝角, 装配顺畅。
4. 产品要求无批锋, 缩水, 气纹, 烘印, 夹水纹, 顶白, 变形, 拉伤等缺陷。
5.  $\odot$  为重点检测尺寸; "!"为变更内容; "()"为实测尺寸要求。
6. 材料必须使用环保材料。
7. 来料请实际装配检验。
8. 产品请放置在EVA材料组成的托盘内, 托盘要保证产品在运输过程不散落, 不变形; 具体包装方式请参照包装要求。

 <b>惠州市创华实业有限公司</b> HUIZHOU SHI CHUANGHUA INDUSTRIAL CO., LTD.				客户料号 CUSTOMER PART NO	200212000000487
				产品类型 PRODUCT TYPE	A930RXT天线
				日期 DATE	2022-09-28
产品编号 PART NUMBER	190010930001	版本 version	A0	页码 PAGE	4/7

## 二、原理图/ SCHEMATIC DIAGRAM:

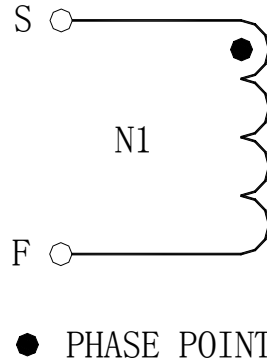

## 三、绕线结构/WINDING STRUCTURE

绕组 WIND	起—始 Start—Finish	绕规 WIRE GAUGE	圈数 TURN	胶带 Tape	挡墙	铁氟龙套管 TFL TUBE		REMARK ING 备注
						START	FINISH	
N1	S—F	2UEW-B $\phi$ 0.45*1P(自粘)	2TS		/			密绕2层

注意：第二圈绕在第一圈上面，线需紧密接触，不能有缝隙，排线整齐，不可堆线，交叉打结；

## 四. 主要功能、性能、结构、技术参数

- 1.主要功能/ Main functions: 使用电流范围/ Operating current range: 10~600mA  
使用电压范围/ Operating voltage range: 1~12V  
使用频率范围/ Frequency range: 20~200KHz  
直流电阻/ Dc resistance: 65m $\Omega$  MAX
2. 使用环境温度/ Using the environment temperature: - 20  $^{\circ}$ C, 40  $^{\circ}$ C
- 3.引出端子/ Lead out terminal:
4. 散热条件/ Cooling condition: 自然冷却/ natural cooling
- 5.温升/ Temperature rise: 无要求/ no requirement
6. 耐压/ Pressure resistance 300VAC
7. 绝缘方式/ Insulation: B级绝缘/ class B insulation
8. 气压/ Air pressure: 无要求/ no requirement
9. 震动/ Vibration: 无要求/ no requirement
10. 盐雾/ Salt spray: 无要求/ no requirement
11. 安装方式/ Installation: 接触导通/ contact conduction
12. 产品重量/ Product weight:
13. 标识/ logo: 无要求/ No request

制 作/MADE. BY

鲁红阳



惠州市创华实业有限公司  
HUIZHOU SHI CHUANGHUA INDUSTRIAL CO., LTD.

客户料号 CUSTOMER PART NO	200212000000487
产品类型 PRODUCT TYPE	A930RXT天线
日期 DATE	2022-09-28
页码 PAGE	5/7

产品编号 PART NUMBER	190010930001	版本 version	A0
---------------------	--------------	---------------	----

## 五、材料表/MATERIAL LIST

### 一、外观图/EXTERNAL VIEW

序号 NO	名称 ITEM	材料 (MATERIAL)					
		制造商 MANUFACTURER	材料描述 MATERIAL DESCRIPTION	型号TYPE	TEMP. RATING FLAME CLASS	UL NO	USE
1	WIRE	BOLUO FENGCHING MAGNET WIRE CO., LTD	Φ0.45mm自粘	2UEW	130℃	E172395	√
2	PCB	新进鑫电子科技有限	0.8厚两个PAD	PCB-A930RXT			

制作/MADE. BY	鲁红阳
-------------	-----

 <b>惠州市创华实业有限公司</b> HUIZHOU SHI CHUANGHUA INDUSTRIAL CO., LTD.				客户料号 CUSTOMER PART NO	200212000000487
				产品类型 PRODUCT TYPE	A930RXT天线
				日期 DATE	2022-09-28
产品编号 PART NUMBER	190010930001	版本 version	A0	页码 PAGE	6/7

**测试记录/Test records**

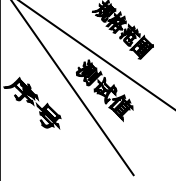
温度 The temperature	湿度 humidity	仪器类型 The instrument type			型号 model	
项目 project	DCR	电感测试仪器 Inductance test instrument			CH1062	
绕组 winding	S-F	漏感测试仪器 Leakage sensing instrument				
测试条件 The test conditions	AT25 °C	电阻测试仪器 Resistance tester			502BC	
	100m Ω MAX	耐压测试仪器 Pressure tester			19053	
		相位匝比测试仪器 Phase turn ratio measuring instrument				
		外观 appearance	尺寸 size	圈数 Number of turns		
1		OK	OK	OK		
2		OK	OK	OK		
3		OK	OK	OK		
4		OK	OK	OK		
5		OK	OK	OK		
6						
7						
8						
9						
10						

**备注**

制 作/MADE. BY 鲁红阳



惠州市创华实业有限公司  
HUIZHOU SHI CHUANGHUA INDUSTRIAL CO., LTD.

客户料号 CUSTOMER PART NO	200212000000487
产品类型 PRODUCT TYPE	A930RXT天线
日期 DATE	2022-09-28
页码 PAGE	7/7

产品编号 PART NUMBER	190010930001	版本 version	A0
---------------------	--------------	---------------	----

### PACKING DIAGRAM (UNIT:mm)

1、包装规范：  
吸塑盒包装，每层 60pcs，共 6 层，每层隔块纸板，每箱 360PCS；

2、外箱示意图：

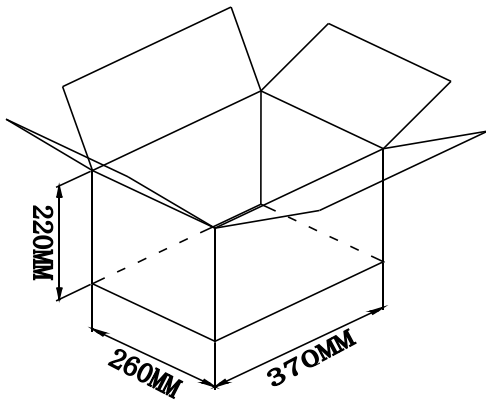

备注：

1. 纸箱材质：K=K
2. 纸箱颜色：黄色
3. 外箱尺寸为：370\*260\*220mm

制作/MADE. BY

鲁红阳

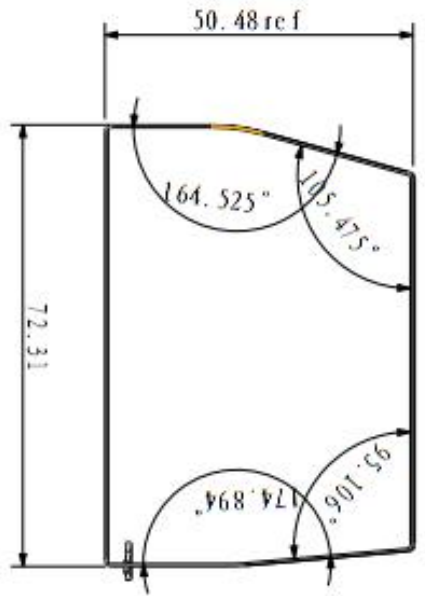

1. 两条铜线之间粘帖牢靠, 不允许有分叉!
2. 线径0.5mm, 实际0.46mm.
3. 铜线焊接到小PCB板上交货.

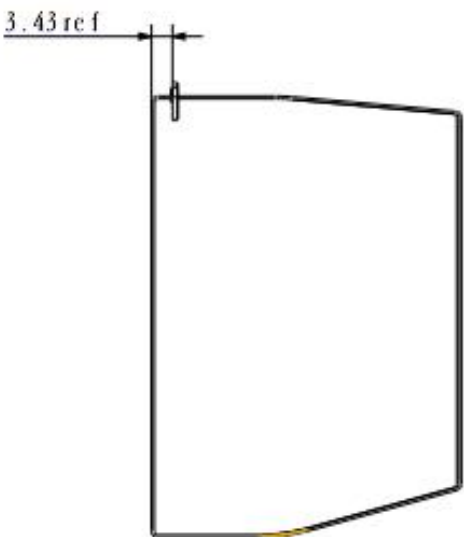
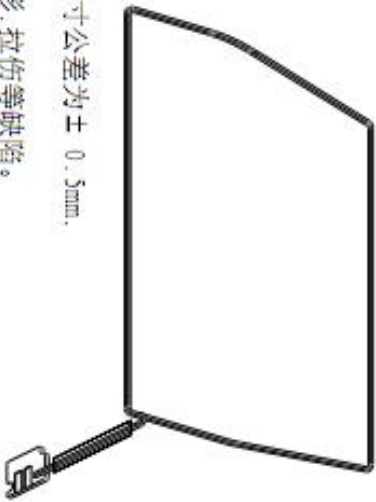
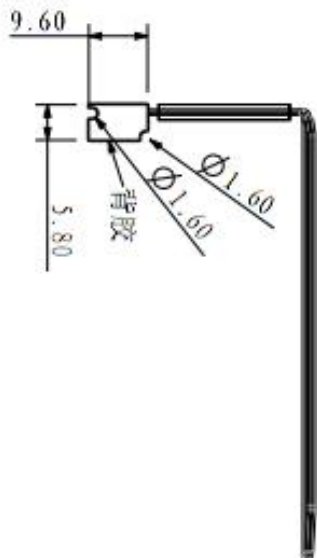
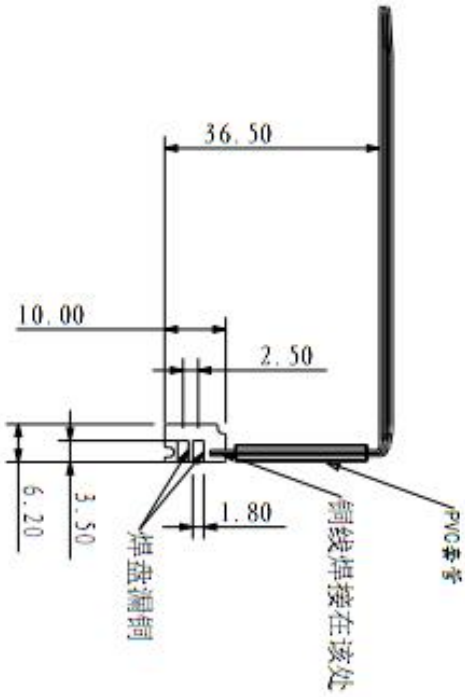

**技术要求:**

- 1, 未注尺寸请参考3D。
- 2, 未注圆角为R0.3mm, 未注拔模斜度为0.5°。外形尺寸公差为±0.5mm.
- 3, 产品尖角利边钝角, 装配顺畅。
- 4, 产品要求无批锋, 缩水, 气纹, 焦印, 夹水纹, 顶白, 变形, 拉伤等缺陷。
- 5,  $\text{Ⓢ}$ 为重点检测尺寸; "!"为变更内容; "( )"为实测尺寸要求。
- 6, 材料必须使用环保材料。
- 7, 来料请实际装配检验。
- 8, 产品请放置在EVA材料组成的托盘内, 托盘要保证产品在运输过程不散落、不变形; 具体包装方式请参照包装要求。



