

GRAVITY ONE

QUICK START GUIDE

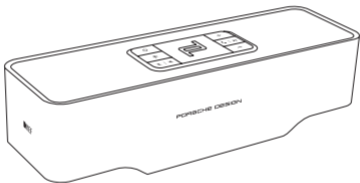

PORSCHE DESIGN
SOUND



In the Box

(DEU) Packungsinhalt (FRA) Dans le carton (SPA) En la caja (JPN) 付属品
(CHI-T) 盒内 (CHI-S) 盒内 (KOR) In the box

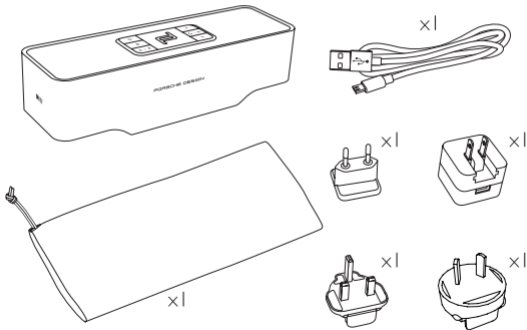

Controls and Connections

(DEU) Bedienelemente und Anschlüsse (FRA) Commandes et Connexions

(SPA) Controles y conexiones (JPN) コントロール機器や接続ケーブルは

(CHI-T) 控制與連接 (CHI-S) 控制和连接 (KOR) 콘트롤과 연결

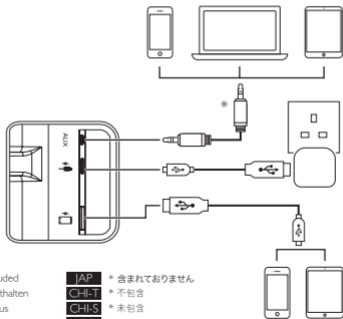

Get Started

(DEU) Erste Schritte (FRA) Démarrer (SPA) Empieza (JPN) 始めましょう
(CHI-T) 開始使用 (CHI-S) 开始使用 (KOR) 시작하기

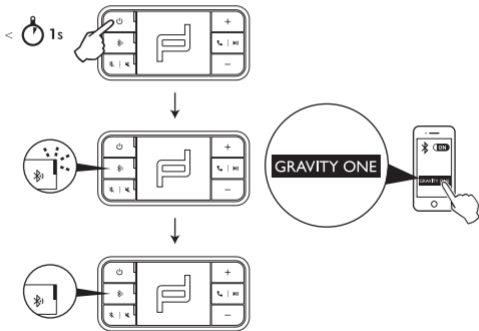

Voice Dial

(DEU) Sprachwahl (FRA) Composition vocale (SPA) Marcación por voz
(JPN) 音声でダイヤルする (CHI-T) 語音撥號 (CHI-S) 语音拨号 (KOR) 음성 다이얼

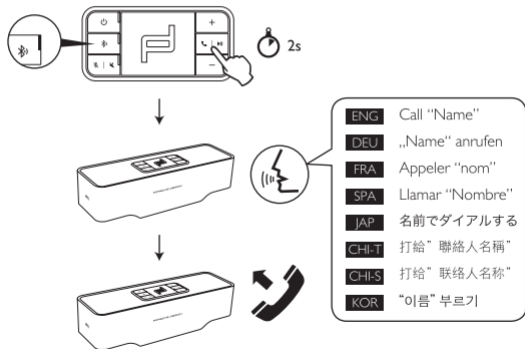

Transfer Call to Phone

(DEU) Anruf zum Telefon umstellen (FRA) Transférer l'appel vers le téléphone
(SPA) Transferir llamada al teléfono (JPN) 電話機へ転送する (CHI-T) 轉接電話至
手機 (CHI-S) 轉接电话至手机 (KOR) 휴대폰으로 통화 변경

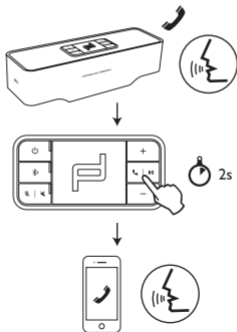

System Indication

(DEU) Systemstatus (FRA) Indication Systeme (SPA) Indicación del sistema
(JPN) システム表示 (CHI-T) 系統狀態 (CHI-S) 系統状态 (KOR) 시스템 표시

					
ENG	Bluetooth	Pairing	AUX	Mute	
DEU	Bluetooth	Pairing	AUX	Stummschalten	
FRA	Bluetooth	Appairage	Aux	Sourdine	
SPA	Bluetooth	Conexión	AUX	Silenciar	
JPN	ブルートゥース	ペアリング (接続)	AUX (外部予備入力)	消音	
CHI-T	藍牙	配對	AUX	靜音	
CHI-S	藍牙	配對	AUX	靜音	
KOR	블루투스	페어링	AUX	음소거	

Battery Check

(DEU) Batterietest (FRA) Vérification de la batterie (SPA) Verificación de la batería (JPN) バッテリーチェック (CHI-T) 电量顯示功能 (CHI-S) 查看电池状态 (KOR) 배터리 잔량 확인



70-100%



30-70%



15-30%



<15%

Specifications

Model	GRAVITY ONE
Drive Units	1 x 50mm (2.0in.) Miniature Uni-Q driver 1 x 50mm (2.0in.) full-range driver 2 x Force-cancelling Auxiliary Bass Radiator (ABR)
Inputs	Bluetooth 4.2 with aptX® codec 3.5mm AUX Micro USB – Charging and firmware update
Output	USB Charging port
Bluetooth Range	10m
Bluetooth Capacity	2 devices
Bluetooth Memory	8 devices
Bluetooth Frequency	2.402GHz - 2.48GHz
Bluetooth Power	2.5mW for Class 2
Battery Type	Li-ion rechargeable battery
Battery Life	Up to 10 hour
Dimension (H X W X D)	56 x 215 x 63 mm (2.2 x 8.5 x 2.5 in.)
Weight	0.78kg (1.7lbs.)
Power Input	5V D.C. 2A
Power Output (Max.)	5V D.C. 1A

For further information and troubleshooting, please visit KEF website: KEF.COM

KEF reserve the right, in line with continuous research and development, to amend or change specifications without prior notice. E. & O.E

Technische Daten

Model	GRAVITY ONE
Treiber	1 x 50mm Miniatur-Uni-Q-Chassis 1 x 50mm Vollbereichs-Chassis 2 x Auxiliary Bass Radiator (ABR), mit Kräfteaufhebung
Eingänge	Bluetooth 4.2 mit aptX®-Codec AUX-Eingang (3,5mm Miniklinke) Mikro-USB – (Laden und Firmware-Updates)
Ausgänge	USB-Ausgang (nur Laden)
Bluetooth-Reichweite	10m
Bluetooth-Fähigkeit	2 Geräte
Bluetooth-Gerätespeicher	8 Geräte
Bluetooth-Frequenz	2.402GHz - 2.48GHz
Bluetooth-Leistung	2.5mW (Class 2)
Batterie-Typ	Wiederaufladbarer Li-ion-Akku
Batterie-Kapazität	Bis zu 10 Stunden
Maße (H x B x T)	56 x 215 x 63 mm
Gewicht	0.78kg
Spannungsversorgung	5V D.C. 2A
max. Spannungsversorgung (Ausgang)	5V D.C. 1A

Für weitere Informationen und zur Fehlerbehebung besuchen Sie die KEF-Homepage: KEF.COM
KEF behält sich das Recht vor, die technischen Daten in Übereinstimmung mit der fortlaufenden Forschung und Entwicklung zu ergänzen oder zu ändern. E. & O.E.

Spécifications

Modèle	GRAVITY ONE
Hauts Parleurs	1 x 50mm (2.0in.) Uni-Q Miniature 1 x 50mm (2.0in.) Large bande 2 x Radiateurs de basses passifs auxiliaires à annulation de forces (ABR)
Entrées	Bluetooth 4.2 avec codec aptX® AUX 3,5mm Micro USB – Charge et mise à jour logiciel
Sortie	Port de charge USB
Portée Bluetooth	10m
Capacité Bluetooth	2 appareils
Mémoire Bluetooth	8 appareils
Fréquence Bluetooth	2,402GHz - 2,48GHz
Puissance Bluetooth	2.5mW Classe 2
Type de batterie	batterie rechargeable Li-ion
Autonomie de la batterie	Jusqu'à 10Hr
Dimensions (H x W x D)	56 x 215 x 63 mm
Poids	0,78kg
Alimentation	5V D.C. 2A
Puissance de sortie (max.)	5V D.C. 1A

Pour plus d'informations et problèmes techniques, rendez-vous sur le site KEF : KEF.COM

Dans un souci de continuité de la recherche et du développement, KEF se réserve le droit de corriger ou modifier les caractéristiques. Sauf erreur ou omission.

Especificaciones

Modelo	GRAVITY ONE
Unidades de disco	Controlador miniatura Uni-Q de 1 x 50 mm (2.0 in) Controlador de gama completa 1 x 50 mm (2.0 in) 2 radiadores auxiliares de graves (ABR) que anulan la fuerza
Entradas	Bluetooth 4.2 con códec aptX® 3.5mm AUX Micro USB: carga y actualización del firmware
Salida	Puerto de carga USB
Alcance del Bluetooth	10m
Capacidad Bluetooth	2 dispositivos
Memoria Bluetooth	8 dispositivos
Frecuencia Bluetooth	2.402GHz - 2.48GHz
Alimentación del Bluetooth	2.5mW para Clase 2
Tipo de batería	Batería recargable de iones de litio
Vida útil de la batería	hasta 10 horas
Dimensiones (Al x A x P)	56 x 215 x 63 mm (2.2 x 8.5 x 2.5 in.)
Peso	0.78kg (1.7lbs.)
Entrada de alimentación	5V D.C. 2A
Salida de alimentación (máx.)	5V D.C. 1A

Para más información y solución de problemas, por favor visite el sitio web KEF: KEF.COM

KEF se reserva el derecho, de acuerdo con la investigación y desarrollo continuo, de modificar o cambiar las especificaciones sin previo aviso. E. & O.E

Specifications

Model	GRAVITY ONE
Drive units	1 x 50mm (2.0in.) Miniature Uni-Q driver 1 x 50mm (2.0in.) full-range driver 2 x Force-cancelling Auxiliary Bass Radiator (ABR)
Inputs	Bluetooth 4.2 with aptX® codec 3.5mm AUX Micro USB – Charging and firmware update
Output	USB Charging port
Bluetooth range	10m
Bluetooth capacity	2 devices
Bluetooth memory	8 devices
Bluetooth frequency	2.402GHz - 2.48GHz
Bluetooth power	2.5mW for Class 2
Battery type	Li-ion rechargeable battery
Battery life	Up to 10 hr
Dimension (H x W x D)	56 x 215 x 63 mm (2.2 x 8.5 x 2.5 in.)
Weight	0.78kg (1.7lbs.)
Power input	5V D.C. 2A
Power output (max.)	5V D.C. 1A

より詳しい説明とトラブル・シューティングはKEF.COMのウェブサイトをご参照ください。
KEFは改良等によるスペックの変更を事前の告知なしに出来る権利を留保します。

規格

型號	GRAVITY ONE
驅動單體	1 x 50mm (2.0in.) 迷你 Uni-Q 單體 1 x 50mm (2.0in.) 全音域單體 2 x 諧振抵銷低音反射器(ABR)
輸入	Bluetooth 4.2 with aptX® codec 3.5mm AUX Micro USB-充電與軟體升級
輸出	USB充電孔
藍牙範圍	10m
藍牙容量	2個設備
藍牙記憶體	8個設備
藍牙頻率	2.402GHz - 2.48GHz
藍牙功率	2.5mW for class 2
電池型式	可充電式電池
電池續航力	長達10小時
尺寸 (H*W*D)	56 x 215 x 63 mm (2.2 x 8.5 x 2.5 in.)
重量	0.78kg (1.7lbs.)
電源輸入	5V D.C. 2A
電源輸出 (最大值)	5V D.C. 1A

更多資訊請至KEF網站:KEF.COM

由於持續的研究與開發,KEF保留修改或變更技術參數的權利。實際外觀可能會和圖片有些許差異。E&OE。

产品规格

型号	GRAVITY ONE
驱动单元	1 x 50mm (2.0in.)微型Uni-Q同轴共点驱动单元 1 x 50mm (2.0in.)全频域驱动单元 2 x 低频被动辐射器 (ABR)
输入	蓝牙 4.2 (带 aptX® 编解码器) 3.5mm AUX Micro USB - 充电和固件更新
输出	USB充电端口
蓝牙范围	10m
蓝牙容量	2 台设备
蓝牙内存	8 台设备
蓝牙频率	2.402GHz - 2.48GHz
蓝牙功率	2 类 2.5mW
电池类型	可充电锂离子电池
电池续航时间	长达10小时
尺寸 (高x宽x深)	56 x 215 x 63 mm (2.2 x 8.5 x 2.5 in.)
重量	0.78kg (1.7lbs.)
输入电压	5V D.C. 2A
输出电压 (最大值)	5V D.C. 1A

更多资讯请访问KEF网站: KEF.COM

由于持续的研发，KEF保留修正或更改规格的权利。E. & O.E

제품 사양

모델	GRAVITY ONE
드라이브 장치	1 x 50mm (2.0in.) Miniature Uni-Q driver 1 x 50mm (2.0in.) full-range driver 2 x Force-cancelling Auxiliary Bass Radiator (ABR)
입력	Bluetooth 4.2 with aptX [®] codec 3.5mm AUX Micro USB - Charging and firmware update
출력	USB Charging port
블루투스 범위	10m
블루투스 용량	2 devices
블루투스 메모리	8 devices
블루투스 주파수 범위	2.402GHz - 2.48GHz
블루투스 전력	2.5mW for Class 2
배터리 형태	Li-ion rechargeable battery
배터리 수명	최대 10 시간
크기 (높이 x 너비 x 깊이)	56 x 215 x 63 mm (2.2 x 8.5 x 2.5 in.)
무게	0.78kg
전원 입력	5V D.C. 2A
전원 출력(최대)	5V D.C. 1A

더 자세한 정보나 문제 해결 정보를 위해 KEF 홈페이지를 방문하여 주십시오: KEF.COM
KEF는 지속적인 연구 개발에 따라 제품의 사양을 사전 공지 없이 변경할 수 있는 권리를 가지고 있습니다.



The *Bluetooth*[®] word mark and logos are registered trademarks owned by Bluetooth SIG, Inc. Other trademarks and trade names are those of their respective owners.



The aptX[®] mark and the aptX logo are trade marks of CSR plc or one of its group companies and may be registered in one or more jurisdictions.



KEF.COM

Issue 1: 05.2016
P/N: 3050-6001+1

KEF SPEAKERS

IMPORTANT SAFETY
INFORMATION &
WARRANTY INFORMATION



Thank you for choosing KEF. KEF is dedicated to producing premium audio products with best-in-class sound quality to give you an engrossing and pleasurable listening experience that is true to the original performance.

Please read the important safety and warranty information below. For any other services, please contact your local authorised KEF distributor, whose details can be found at www.kef.com

IMPORTANT SAFETY INFORMATION

- Follow this manual carefully for the best results from your speakers
- Read and return the warranty card
- Clean with a dry lint free cloth
- Do not use spirit based cleaners
- Avoid damp
- Avoid temperature extremes
- Avoid direct sunlight
- SAFETY NOTICE! Trailing cables are dangerous, secure all cables

WARNING

TO REDUCE THE RISK OF FIRE OR ELECTRICAL SHOCK, DO NOT EXPOSE THIS APPLIANCE TO RAIN OR MOISTURE



CAUTION

RISK OF ELECTRIC SHOCK
DO NOT OPEN



CAUTION: TO REDUCE THE RISK OF ELECTRIC SHOCK,
DO NOT REMOVE COVER (OR BACK).
NO USER-SERVICEABLE PARTS INSIDE.
REFER SERVICING TO QUALIFIED SERVICE PERSONNEL.

- A combined mains power input lead and country-specific mains plug is provided.
- Check before connecting to your local mains supply that the local supply voltage is the same as that marked on the rear panel. If it is not, check with your supplier before proceeding.

Explanation of Graphical Symbols



The lightning flash with arrowhead symbol, within an equilateral triangle, is intended to alert the user to the presence of uninsulated "dangerous voltage" within the products enclosure that may be of a sufficient magnitude to constitute a risk of electrical shock to persons.



The exclamation mark within an equilateral triangle is intended to alert the user to the presence of important operating and maintenance (servicing) instructions in the literature accompanying the appliance.



Correct Disposal of This Product. This marking indicates that this product should not be disposed with other household wastes throughout the EU. To prevent possible harm to the environment or human health from uncontrolled waste disposal, recycle it responsibly to promote the sustainable reuse of material resources.

To return your used device, please use the return and collection systems or contact the retailer where the product was purchased. They can take this product for environmentally safe recycling.

The normal function of the product may be disturbed by Strong Electro Magnetic Interference. If so, simply reset the product to resume normal operation by following the instruction manual. In case the function could not resume, please use the product in other location.

FCC Compliance Information

This device complies with part 15 of the FCC Rules. Operation is subject to the following two conditions: (1) This device may not cause harmful interference, and (2) This device must accept any interference received, including interference that may cause undesired operation.

This equipment has been tested and found to comply with the limits for a Class B digital device, pursuant to Part 15 of the FCC Rules. These limits are designed to provide reasonable protection against harmful interference in a residential installation. This equipment generates, uses and can radiate radio frequency energy and, if not installed and used in accordance with the instructions, may cause harmful interference to radio communications. However, there is no guarantee that interference will not occur in a particular installation. If this equipment does cause harmful interference to radio or television reception, which can be determined by turning the equipment off and on, the user is encouraged to try to correct the interference by one or more of the following measures:

- Reorient or relocate the receiving antenna.
- Increase the separation between the equipment and receiver.
- Connect the equipment into an outlet on a circuit different from that to which the receiver is connected.
- Consult the dealer or an experienced radio/TV technician for help.

Changes or Modifications not expressly approved by the party responsible could void the user's authority to operate this device.



Use only the power supply adaptors listed in the user instructions.

Brand: DYS Model: APP521-050200U

Input: 100-240Va.c. 50/60Hz 0.45A

Output: 5Vd.c. 2A

CAUTION

**RISK OF EXPLOSION IF BATTERY IS REPLACED BY AN INCORRECT TYPE.
DISPOSE OF USED BATTERIES ACCORDING TO THE INSTRUCTIONS**

Please take heed of the following before using the KEF Speaker. Note also that the word “appliance” shall refer to the KEF speaker, or any part of it.

1. **Read Instructions** – All the Safety and Operating Instructions should be read before operating the appliance.
2. **Retain Instructions** – The Safety and Operating Instructions should be retained for future reference.
3. **Heed Warnings** – All warnings on the appliance and in the Operating Instructions should be adhered to.
4. **Follow Instructions** – All Operating and Use Instructions should be followed. Only use attachments/accessories specified by the manufacturer.
5. **Important** – Do not defeat the safety purpose of the polarized or grounding type plug. The third prong is provided for your safety. If the provided plug does not fit into your outlet, consult an electrician for replacement of the obsolete outlet. Refer all servicing to a qualified service personnel. Servicing is required for any damaged parts such as power supply cord or plug.
6. **Water and Moisture** – The appliance should not be used in or near water, for example, near a bathtub, washbowl, kitchen sink, or laundry tub, in a wet basement, near a swimming pool, and the like. The appliance shall not be exposed to dripping or splashing. Care should be taken so that objects containing liquids are not placed upon or spilled into the enclosure through openings and that no objects filled with liquids, such as a vase, shall be placed on the appliance.
7. **Ventilation** – The appliance should be situated so that its location or position does not interfere with its proper ventilation. For example, the appliance should not be situated on a bed, sofa, or similar surface that may block any ventilation openings.
8. **Heat** – The appliance should be situated away from heat sources such as radiators, heat registers, stoves or other appliances (including amplifiers) that produce heat.
9. **Power Sources** – The appliance should be connected to a power supply only of the type described in the Operating Instructions or as marked on the appliance and it shall remain readily

operable. The mains plug is used as the disconnect device. To be completely disconnected from the power input, the mains plug of the appliance must be disconnected from the mains completely. The building installation shall be regarded as providing protection in accordance with the rating of wall socket outlet.

10. **Power Cord Protection** – Power supply cords should be routed so that they are not likely to be walked on or pinched by items placed upon or against them. Pay particular attention to cords at plugs, convenience receptacles and the point where they exit from the appliance. The mains plug should not be obstructed or should be easily accessed during intended use.
11. **Attachments and Accessories** – Use only attachments/accessories specified by the manufacturer.
12. **Handling** – The appliance should be transported with the cart, stand, tripod, bracket, or table specified by manufacturer, or sold with the apparatus. When a cart is used, pay caution when moving the cart/ appliance combination to avoid injury from tip-over.
13. **Non-use Periods** – Unplug the appliance during lightning storms or when unused for long periods of time.
14. **Damage Requiring Service** – The appliance should be serviced by qualified service personnel when:
 - a) The power supply cord or the plug has been damaged; or
 - b) Objects have fallen or liquid has been spilled into the appliance; or
 - c) The appliance has been exposed to rain; or
 - d) The appliance does not appear to operate normally or exhibits a marked change in performance; or
 - e) The appliance has been dropped or the enclosure is damaged.
15. **Servicing** – The user shall not attempt to service the appliance beyond that described in the Operating Instructions. All other servicing should be referred to qualified service personnel.

WARRANTY INFORMATION

(A) IMPORTANT

1. Warranty may vary according to the local legal requirements of the country concerned. Contact your local authorised KEF distributor ("Authorised Distributor/s") for details of specific warranty terms and relevant service procedures. For the list of authorised KEF distributors worldwide, please visit www.kef.com
2. This warranty is in addition to, and in no way detracts from, your statutory rights as a consumer under any applicable laws governing this warranty.
3. If any provision of this warranty is unlawful, void or unenforceable under the applicable laws governing this warranty, that provision shall be deemed severable and shall not affect the validity of any of the remaining provisions.

(B) WARNING

4. Purchase KEF products (including passive loudspeakers, active loudspeakers, powered subwoofers, motorised speakers, electronics and headphones ["KEF products"]) only from dealers ("Authorised Dealer/s") and distributors authorised by KEF in their respective jurisdiction to sell genuine KEF products. Do not entrust repair work to unauthorised persons. The components necessary to maintain the original performance of the KEF products are available only through Authorised Distributors. Warranty is provided only to KEF products purchased from an Authorised Dealer and accompanied by proof of purchase. No warranty is provided to any product and/or any components not purchased from an Authorised Dealer/Distributor. Keep and produce receipt or proof of purchase in the event that service of your product is required. Information such as the date of the original purchase, the name and model number of the product, and the details of the Authorised Dealer must be clearly stated on the relevant receipt or proof of purchase.
5. The terms and conditions of this warranty may be revised from time to time by KEF and you agree to be bound by the latest terms. Any updates to this warranty will be posted on the official

website for KEF products, www.kef.com.

(C) WARRANTY PERIOD

6. All KEF Products are precision engineered and the Authorised Distributors provide warranty against FAULTY MATERIAL AND/OR WORKMANSHIP for the following products from the date of original purchase is as follows:- (Warranty may vary according to the local legal requirements of the country concerned.)
- Passive loudspeakers: FIVE years
 - Active loudspeakers, powered subwoofers and motorised speakers: ONE year, or TWO years if purchased in the European Union
 - Electronics and headphones: ONE year, or TWO years if purchased in the European Union
- This warranty will not be extended or renewed at the expiry of the above period.

(D) WARRANTY COVERAGE AND LIMITATIONS

7. This warranty is only valid in the country of purchase and only applies to the first purchaser of the KEF product(s) from an Authorised Dealer. This warranty does not extend to any other person or transferee, and terminates if you sell or otherwise transfer the KEF product(s) to another party/entity.
8. This warranty does not cover any of the following:-
- (a) normal or fair wear and tear and/or any wear from environmental deterioration of the KEF product and/or its components
 - (b) mechanical damage or derangement of the KEF product in transit that is not attributable to the fault of the KEF and its Authorised Distributor
 - (c) deterioration of any consumable components of the KEF product which would become worn or depleted through use (e.g. batteries)
 - (d) any KEF product whose serial number label(s) is/are missing, made illegible, defaced, altered, removed, or damaged

- (e) any KEF product and/or any of its components that is not purchased from an Authorised Dealer/Distributor, including any parallel imports or grey market products
- (f) incorrect or unauthorised components which have been substituted and/or used for the KEF Product;
- (g) any KEF Product and/or any of its components which have been installed, disassembled, repaired, converted, modified, tampered with or otherwise interfered with in any way by any person/entity other than an authorised representative of the KEF and its Authorised Distributors
- (h) any defects, malfunction, loss and/or damages caused by or resulting from any of the following:-
 - o any of the circumstances set out in (a)-(g) above
 - o any accident or negligence not caused by the fault of KEF and its Authorised Distributors
 - o any improper installation or connection of the KEF product (including without limitation any improper connection of the KEF product to improper voltage or power source) not caused by the fault of any of the KEF and its Authorised Distributors
 - o any improper care, dropping, mishandling, misuse, abuse or unreasonable or improper use, operation or maintenance of the KEF Product
 - o any operation of the KEF product with any faulty, unsuitable or inappropriate apparatus and/or ancillary equipment
 - o any use of the KEF Product under abnormal or inappropriate voltage or power surges;
 - o failure to use, operate or maintain the KEF product in accordance with the instructions set out in the users' manual
 - o exposure of the KEF product to extreme temperature, heat, water or other liquids, insects, excessive moisture, sand, chemicals, battery leakage or any other contaminants

- o any force majeure events, including but not limited to any acts of God, fire, lightning, typhoon, storm, earthquake, hurricane, natural disaster, tsunami, flood, war, riot, public disturbance
- o any other causes beyond the reasonable control of either KEF and its Authorised Distributor.

(E) LIABILITY

9. Other than the warranty and services set out in this warranty, to the fullest extent permitted by law, KEF and its Authorised Distributors shall not be liable to you and/or any third party or entity whatsoever for:-
- (a) any loss, damages and/or malfunction caused to any product(s) which is/are connected to any of the KEF products
 - (b) any damages, loss and liability (except for any personal injuries or death), whether direct, indirect, incidental, consequential special, punitive or otherwise, howsoever caused by, arising out of, or otherwise in relation to the installation, delivery, use, service, repair, replacement and/or maintenance of the KEF product; or
 - (c) any damages, loss and liability (except for any personal injuries or death) under this warranty in respect of any act, omission, or negligence of any of their technicians, employees, agents, representatives or independent contractors relating to the actual or purported performance of any of the obligations under this warranty.
10. Without limiting the above, the maximum liability of the KEF and its Authorised Distributors under this warranty shall not in any event or under any circumstances exceed the actual purchase price paid for the KEF product(s).



Deutsch

Danke, dass Sie sich für KEF entschieden haben. KEF produziert mit viel Hingabe Premium-Akustik-Produkte, die durch ihre erstklassige Klangqualität überzeugen. Das gibt Ihnen ein spannendes und angenehmes Hörerlebnis, welches die Aufnahme exakt wiedergibt.



Bitte lesen Sie die folgenden Garantie- und Sicherheitshinweise. Bei anderen Serviceanfragen, wenden Sie sich bitte an den nächsten autorisierten KEF Vertriebspartner. Kontaktdaten finden Sie auf www.kef.com

SICHERHEITSHINWEISE

- Befolgen Sie dieses Handbuch genau, um die besten Ergebnisse für Ihre Lautsprecher zu bekommen
- Lesen Sie sich die Garantiekarte durch, und schicken Sie sie zurück
- Reinigen Sie das Gerät mit einem trockenen, fusenfreien Tuch
- Verwenden Sie keine Reinigungsmittel auf Alkoholbasis
- Vermeiden Sie feuchte Umgebungen
- Vermeiden Sie Extremtemperaturen
- Vermeiden Sie direkte Sonneneinstrahlung
- SICHERHEITSHINWEIS! Schleppkabel sind gefährlich, sichern Sie alle Kabel ab

WARNHINWEIS

BITTE SETZEN SIE DAS GERÄT WEDER REGEN NOCH FEUCHTIGKEIT AUS, UM DAS RISIKO EINES BRANDS ODER EINES STROMSCHLAGS ZU VERRINGERN.

	ACHTUNG STROMSCHLAGRISIKO NICHT ÖFFNEN	
<p>ACHTUNG: NEHMEN SIE DEN GEHÄUSEDECKEL (ODER DIE GEHÄUSERÜCKSEITE) NICHT AB, ES BESTEHT DIE GEFAHR EINES STROMSCHLAGS. ES BEFINDEN SICH KEINE VOM BENUTZER ZU REPARIERENDE/WARTENDE TEILE INNERHALB DES GERÄTS. BITTE WENDEN SIE SICH IM SERVICEFALL AN QUALIFIZIERTES FACHPERSONAL.</p>		

- Ein Netzkabel mit länderspezifischem Stecker ist im Lieferumfang inbegriffen.
- Prüfen Sie, ob die örtliche Stromspannung der Beschriftung auf der Rückseite entspricht, bevor Sie das Gerät an eine Steckdose anschließen. Wenn dies nicht der Fall ist, wenden Sie sich an Ihren Lieferanten, bevor Sie fortfahren.

Symbolerklärung



Das Symbol eines Blitzes mit einer Pfeilspitze innerhalb eines gleichseitigen Dreiecks zeigt dem Benutzer das Vorhandensein einer nicht abgeschirmten Spannung im Gehäuse an, die so hoch sein kann, dass Personen einen elektrischen Schock erleiden können.



Das Ausrufezeichen innerhalb eines gleichseitigen Dreiecks weist den Benutzer auf wichtige Bedienungs- und Wartungshinweise in der mitgelieferten Gerätedokumentation hin.



Korrekte Entsorgung dieses Produkts. Diese Markierung gibt an, dass dieses Produkt innerhalb der EU nicht mit dem normalen Haushaltsmüll entsorgt werden darf. Um mögliche Umwelt- und Gesundheitsschäden aus unkontrollierter Abfallentsorgung zu vermeiden, recyceln Sie es verantwortungsbewusst, um die nachhaltige Wiederverwendung von Rohstoffen zu fördern.

Verwenden Sie zur Rückgabe Ihres Altgeräts bitte die entsprechenden Rücknahme- und Sammelsysteme, oder wenden Sie sich an den Händler, bei dem das Produkt gekauft wurde. Diese können das Produkt einem umweltverträglichen Recycling zuführen.

ACHTUNG

EXPLOSIONSGEFAHR, WENN DER AKKU DURCH EINEN AKKU FALSCHER
TYPE ERSETZT WIRD.

ENTSORGEN SIE GEBRAUCHTE BATTERIEN GEMÄSS DER ANWEISUNG.

Beachten Sie vor Verwendung des KEF-Lautsprechers bitte Folgendes: Der Begriff „Gerät“ kann sich sowohl auf den KEF-Lautsprecher als Ganzes als auch auf einen Teil des Lautsprechers beziehen.

1. **Lesen Sie die Anleitung** – Lesen Sie alle Sicherheitshinweise und die Bedienungsanleitung, bevor Sie das Gerät in Betrieb nehmen.
2. **Bewahren Sie die Anleitung auf** – Die Bedienungsanleitung sollte zur zukünftigen Verwendung aufbewahrt werden.
3. **Beachten Sie Warnungen** – Alle Warnungen auf dem Gerät und in der Bedienungsanleitung sollten beachtet werden.
4. **Befolgen Sie Anweisungen** – Alle Bedienungs- und Verwendungshinweise müssen befolgt werden. Verwenden Sie nur vom Hersteller angegebene Befestigungen/Zubehörteile.
5. **Wichtig** - Umgehen Sie nicht den Sicherheitszweck des polarisierten bzw. geerdeten Steckers. Der dritte Stift ist für Ihre Sicherheit gedacht. Wenden Sie sich im Servicefall bitte stets an qualifiziertes Fachpersonal. Wartungsarbeiten oder Reparaturen sind erforderlich, wenn Teile wie das Netzkabel oder der Stecker beschädigt sind.
6. **Wasser und Feuchtigkeit** - Verwenden Sie das Gerät nicht in der Nähe von Wasser, z. B. in der Nähe einer Badewanne, eines Waschbeckens, einer Küchenspüle oder einer Wäschewanne oder in einem feuchten Keller etc. Das Gerät muss vor Tropfen und Spritzwasser geschützt werden. Achten Sie darauf, keine Gegenstände mit Flüssigkeiten auf das Gehäuse zu stellen, und verhindern Sie, dass Flüssigkeiten durch Öffnungen in das Gehäuse gelangen. Mit Flüssigkeiten gefüllte Gegenstände wie z.B. Vasen dürfen nicht auf das Gerät gestellt werden.

7. **Belüftung** – Das Gerät muss so aufgestellt werden, dass die Belüftung des Geräts nicht beeinträchtigt wird. Das Gerät sollte beispielsweise nicht auf einem Bett oder Sofa oder auf einer ähnlichen Oberfläche positioniert werden, welche eventuell die Ventilationsöffnungen blockieren könnte.
8. **Wärme** – Stellen Sie das Gerät nicht in der Nähe von Wärmequellen, z. B. Heizkörper, Heizstrahler, Öfen oder anderen wärmeerzeugende Geräten (auch Verstärker), auf.
9. **Stromquellen** – Das Gerät sollte nur an Stromquellen angeschlossen werden, die in der Bedienungsanleitung beschrieben oder am Gerät vermerkt sind, und jederzeit betriebsbereit bleiben. Der Netzstecker wird als Trenngerät verwendet. Für eine vollständige Trennung der Verbindung zur Stromquelle muss der Netzstecker des Geräts vollständig aus der Steckdose gezogen werden.
10. **Schutz des Netzkabels** – Netzkabel sollten so geführt werden, dass nicht darauf getreten wird oder sie durch Gegenstände, die darauf oder dagegen gestellt oder gelegt werden, eingeklemmt werden. Achten Sie besonders auf die Kabelabschnitte an Steckern, Verlängerungsleitungen und an dem Punkt, an dem sie aus dem Gerät kommen. Der Netzstecker darf nicht versperrt sein, ODER muss bei der beabsichtigten Verwendung leicht zugänglich sein.
11. **Befestigungen und Zubehörteile** – Verwenden Sie nur vom Hersteller angegebene Befestigungen/Zubehörteile.
12. **Handhabung** – Verwenden Sie das Gerät nur mit dem vom Hersteller angegebenen oder mit dem Gerät gelieferten Wagen, Ständer, Stativ, Tisch oder entsprechender Halterung. Wenn ein Wagen verwendet wird, seien Sie vorsichtig, wenn Sie den Wagen mit dem Gerät bewegen, um Verletzungen durch ein mögliches Umfallen zu vermeiden.
13. **Nichtbenutzung** – Ziehen Sie bei Gewittern oder im Fall, dass das Gerät für längere Zeit nicht verwendet werden soll, den Stecker aus der Steckdose.
14. **Beschädigungen, die eine Reparatur erforderlich machen** – In folgenden Fällen sollte das Gerät von qualifiziertem Servicepersonal repariert werden:

- a) Das Netzkabel oder der Stecker sind beschädigt; oder
 - b) Gegenstände oder Flüssigkeiten sind in das Gehäuse gelangt; oder
 - c) Das Gerät war Regen ausgesetzt; oder
 - d) Das Gerät scheint nicht richtig zu funktionieren oder zeigt deutliche Leistungsveränderungen; oder
 - e) Das Gerät wurde fallen gelassen, oder das Gehäuse wurde beschädigt.
15. **Wartung** – Der Anwender darf keine Wartung am Gerät durchführen, die nicht ausdrücklich im Handbuch beschrieben ist. Alle anderen Wartungsfälle sollten qualifiziertem Fachpersonal überlassen werden.

GARANTIEINFORMATION

(A) WICHTIG

1. Garantiebestimmungen können, je nach den gültigen gesetzlichen Bestimmungen des betroffenen Lands, variieren. Für Details zu den genauen Garantiebestimmungen, sowie den relevanten Servicevorgängen, setzen Sie sich bitte mit dem nächsten autorisierten KEF-Vertriebspartner („Autorisierte(r) Vertriebspartner“) in Verbindung. Eine internationale Liste autorisierter KEF-Vertriebspartner finden sie auf www.kef.com
2. Diese Garantie ergänzt die grundsätzlichen Rechte als Konsument in Ihrem Land und beeinträchtigt diese auf keinen Fall.
3. Falls eine Bestimmung dieser Garantie ungesetzlich, nichtig oder unter dem anwendbaren Recht, dem die Garantie unterliegt, nicht durchführbar sein sollte, so soll diese Bestimmung ausgeklammert werden und nicht die Gültigkeit der übrigen Bestimmungen beeinträchtigen.

(B) WARNUNG

4. Kaufen Sie KEF-Produkte (inklusive Passivlautsprecher, Aktivlautsprecher, aktive Subwoofer, motorisierte Lautsprecher, Elektronikartikel und Kopfhörer [„KEF-Produkte“]) nur von Händlern

(„autorisierte(r) Händler“) und Vertriebspartnern, die in ihrem jeweiligen Zuständigkeitsbereich von KEF autorisiert sind, KEF-Produkte zu verkaufen. Vertrauen Sie Reparaturarbeiten nur einer autorisierten Person an. Die Komponenten, die notwendig sind, um die Originalleistung von KEF-Produkten zu erhalten, sind nur über autorisierte Händler/Vertriebspartner erhältlich. Die Garantieleistungen für KEF-Produkte fallen nur dann an, wenn besagte Produkte bei einem autorisierten Händler gekauft wurden und ein Kaufbeleg vorliegt. Die Garantie gilt nicht für Produkte und/oder Komponenten, die nicht bei einem autorisierten Händler/Vertriebspartner gekauft wurden. Bewahren Sie den Kaufbeleg auf und legen Sie ihn vor, falls Serviceleistungen für das Produkt notwendig werden. Informationen wie das ursprüngliche Kaufdatum, der Name und die Model-Nummer des Produkts, und die Details zu dem autorisierten Händler müssen klar lesbar auf dem relevanten Kaufbeleg zu finden sein.

- Die Bedingungen dieser Garantie können von Zeit zu Zeit von KEF geändert und angepasst werden, und Sie stimmen zu, dass die jeweils aktuell gültigen Bedingungen auch für Sie Gültigkeit haben. Updates zu dieser Garantie (falls es welche gibt), werden auf der offiziellen Website für KEF-Produkte, www.kef.com, veröffentlicht.

(C) GARANTIEDAUER

- Alle KEF-Produkte sind mit großer Sorgfalt und Präzision hergestellt, und die autorisierten Vertriebspartner bieten, vom Moment des ursprünglichen Kaufs, für die folgenden Produkte eine Garantie bei MATERIAL- UND/ODER VERARBEITUNGSFEHLERN (Garantiebestimmungen können, je nach den gültigen gesetzlichen Bestimmungen des betroffenen Lands, variieren.)
 - Passivlautsprecher: FÜNF Jahre;
 - Aktivlautsprecher, aktive Subwoofer und motorisierte Lautsprecher: EIN Jahr, bzw. ZWEI Jahre, wenn der Kauf in der Europäischen Union getätigt wurde;
 - Elektroartikel und Kopfhörer: EIN Jahr; bzw. ZWEI Jahre, wenn der Kauf in der Europäischen Union getätigt wurde.

Diese Garantie wird mit Ende der oben genannten Dauer weder erweitert noch erneuert.

(D) GEWÄHRLEISTUNGEN UND EINSCHRÄNKUNGEN DER GARANTIE

7. Diese Garantie ist nur in dem Land gültig, in dem das Produkt gekauft wurde, und gilt nur für den Erstkäufer, der das KEF-Produkt von einem autorisierten Händler gekauft hat. Diese Garantie bezieht sich nicht auf weitere Personen und ist nicht übertragbar. Diese Garantie verfällt, wenn das KEF-Produkt verkauft oder anderweitig an eine andere Person/Partei weitergegeben wird.
8. Diese Garantie deckt keinen der folgenden Fälle ab:
 - (a) Den normalen oder nachvollziehbaren Verschleiß der KEF-Produkte und/oder ihrer Komponenten, und/oder die Abnutzung durch Umwelteinflüsse;
 - (b) Mechanische Schäden oder Störungen der KEF-Produkte, die sich durch den Transport ergeben und sich dem Einfluss von KEF und des autorisierten Vertriebspartners entziehen;
 - (c) Der Verschleiß von Verbrauchskomponenten der KEF-Produkte (z.B. Batterien), die durch die Nutzung verbraucht werden;
 - (d) KEF-Produkte, deren Seriennummern fehlen, unkenntlich gemacht, verunstaltet, verändert, entfernt oder beschädigt wurden;
 - (e) KEF-Produkte und/oder jegliche Komponenten, die nicht bei einem autorisierten Händler/Vertriebspartner gekauft wurden, inklusive Parallelimporte und Produkte vom grauen Markt;
 - (f) inkorrekte oder nicht autorisierte Komponenten, die für das KEF-Produkt verwendet wurden;
 - (g) KEF-Produkte und/oder deren Komponenten, die von einer anderen Person/Partei als einem autorisierten Vertreter von KEF und den autorisierten Vertriebspartnern installiert, demontiert, repariert, umgebaut, modifiziert, geändert oder anderweitig beeinflusst wurden;
 - (h) Defekte, Funktionsstörungen, Verlust und/oder Schäden, die aus einer der folgenden Ursachen resultieren:

- o Jegliche Umstände, die bereits in (a)-(g) dargelegt wurden;
- o Unfälle oder grobe Fahrlässigkeit, die nicht von KEF und den autorisierten Vertriebspartnern verursacht wurden;
- o Unsachgemäße Installation oder Verbindung des KEF-Produkts (einschließlich, aber nicht beschränkt auf, fehlerhafte Verbindung des KEF-Produkts mit falscher Spannungsversorgung oder Stromquelle) die nicht von KEF und den autorisierten Vertriebspartnern verursacht wurden;
- o Unsachgemäße Pflege, Fallenlassen, Bedienungsfehler, falsche Verwendung, Missbrauch oder unangemessene oder unsachgemäße Verwendung, Betrieb oder Wartung des KEF-Produkts;
- o Betrieb des KEF-Produkts mit jeglichen fehlerhaften, ungeeigneten oder unangemessenen Gerätschaften oder Peripheriegeräten;
- o Betrieb des KEF-Produkts bei ungewöhnlicher oder unpassender Versorgungsspannung oder Stromschwankungen;
- o Missachtung der Bedienhinweise für die Benutzung, den Betrieb oder die Wartung des KEF-Produkts, wie sie im Benutzerhandbuch erklärt werden;
- o Aussetzung des KEF-Produkts zu extremen Temperaturen, Hitze, Wasser oder anderen Flüssigkeiten, Insekten, übermäßige Feuchtigkeit, Sand, Chemikalien, ausgetretener Batterieflüssigkeit, oder jegliche andere Schadstoffe;
- o Höhere Gewalt, inklusive aber nicht beschränkt auf Feuer, Blitzschlag, Taifune, Stürme, Erdbeben, Orkane, Naturkatastrophen, Tsunamis, Flut, Krieg, Aufstände, Störung der öffentlichen Ordnung;
- o Jegliche anderen Gründe, die außerhalb des vernünftigerweise anzunehmenden Einflusses KEF und den autorisierten Vertriebspartnern liegen.

(E) HAFTUNGS AUSSCHLUSS

9. Mit Ausnahme der Garantie und der Serviceleistungen, die in dieser Garantie dargelegt sind, schließen KEF und die autorisierten Vertriebspartner, im größtmöglichen gesetzlich zugelassenen Umfang, die Haftung gegenüber Ihnen und/oder jeglicher dritten Partei aus, die sich aus den folgenden Gründen ergeben können:
 - (a) Verlust, Schäden und/oder Störungen jeglicher Produkte, die mit einem KEF-Produkt verbunden werden;
 - (b) Schäden, Verlust und Haftung (ausgenommen persönlicher Verletzungen oder Todesfälle), ob direkter oder indirekter, begleitender, späterer, spezieller oder strafbarer Natur, egal wodurch diese bedingt sind, die aus oder im Zusammenhang mit der Installation, Lieferung, dem Gebrauch, Service, Reparaturen, Ersatz und/oder Wartung des KEF-Produkts hervorgehen; oder
 - (c) Schäden, Verlust oder Haftung (ausgenommen persönlicher Verletzungen oder Todesfälle) unter dieser Garantie in Bezug auf eine Handlung, Unterlassung oder Fahrlässigkeit ausgehend von einem Ihrer Techniker, Angestellten, Vertreter oder selbständiger Unternehmer in Bezug auf die tatsächliche oder angebliche Erfüllung jeglicher Verpflichtungen aus dieser Garantie.
10. Ohne die bisherigen Punkte einzuschränken, soll die höchstmögliche Haftung von KEF und der autorisierten Vertriebspartner durch diese Garantie auf keinen Fall und unter keinen Umständen größer sein als der tatsächliche Kaufpreis, den Sie für das/die KEF-Produkt(e) gezahlt haben.



Français

Merci d'avoir choisi KEF. La vocation de KEF est de fabriquer des produits acoustiques « premium » dotés d'une qualité sonore irréprochable qui vous offrira une expérience d'écoute vivante et réaliste, fidèle à la performance originale.

Merci de lire attentivement les informations de garantie et sécurité ci-après. Pour tout autre service, merci de contacter le « Distributeur Agréé KEF » de votre pays (détails sur www.kef.com)

CONSIGNES DE SÉCURITÉ

- Suivez attentivement les instructions de ce manuel pour tirer le meilleur parti de vos haut-parleurs
- Lisez et renvoyez la carte de garantie
- Nettoyez avec un chiffon sec non pelucheux
- N'utilisez pas de produits nettoyants à base d'alcool
- Évitez les environnements humides
- Évitez les températures extrêmes
- Éviter la lumière solaire directe
- INFORMATION SÉCURITÉ ! Des câbles traînant sur le sol peuvent être dangereux, rangez tous les câbles

	ATTENTION RISQUE DE CHOC ÉLECTRIQUE NE PAS OUVRIR	
ATTENTION : POUR RÉDUIRE LES RISQUES DE CHOC ÉLECTRIQUE, N'ENLEVEZ PAS LE COUVERCLE OU LE CAPOT ARRIÈRE. AUCUNE PIÈCE INTERNE NE PEUT ÊTRE RÉPARÉE PAR L'UTILISATEUR. LA MAINTENANCE DOIT ÊTRE EFFECTUÉE PAR DES TECHNICIENS QUALIFIÉS.		

- Une alimentation d'entrée et une fiche spécifique aux normes électriques de votre pays sont fournies.
- Avant de raccorder l'appareil à votre réseau électrique, vérifiez que la tension du réseau correspond à la tension indiquée sur la plaque signalétique. Si ce n'est pas le cas, contactez votre revendeur avant toute opération.

AVERTISSEMENT

POUR RÉDUIRE LES RISQUES D'INCENDIE OU DE CHOC ÉLECTRIQUE, N'EXPOSEZ PAS CE MATÉRIEL À L'EAU OU À L'HUMIDITÉ.

Explication des symboles



L'éclair fléché dans un triangle équilatéral avertit l'utilisateur de la présence d'une "tension dangereuse" non isolée à l'intérieur de l'appareil, d'une valeur suffisante pour constituer un risque d'électrocution aux personnes.



Le symbole représentant un point d'exclamation à l'intérieur d'un triangle équilatéral signale à l'utilisateur la présence d'instructions importantes relatives au fonctionnement et à l'entretien de l'appareil (maintenance) dans le manuel accompagnant ce produit.



Élimination correcte de ce produit. Le symbole indique que ce produit ne peut pas être traité comme un déchet ménager en Union Européenne. Par mesure de prévention pour l'environnement et pour la santé humaine et pour éviter l'élimination incontrôlée des déchets, veuillez le recycler conformément au principe de réutilisation des ressources matérielles.

Pour renvoyer votre appareil usagé, utilisez les systèmes de renvoi et de collecte qui vous sont proposés ou contactez le revendeur chez qui vous avez acheté ce produit. Ils peuvent faire recycler ce produit en respectant l'environnement.

ATTENTION

RISQUE D'EXPLOSION EN CAS D'INSTALLATION INCORRECTE DE LA BATTERIE
JETEZ LES PILES USAGÉES SELON LES INSTRUCTIONS.

Respectez les recommandations suivantes avant d'utiliser l'enceinte KEF. Veuillez noter que le mot « appareil » renvoie à l'enceinte KEF ou à n'importe quelle partie de celle-ci.

1. **Lisez le manuel d'instructions** — Toutes les instructions de Sécurité et de Fonctionnement

doivent être lues avant d'utiliser l'appareil.

2. **Conservez le manuel d'instructions** — Toutes les instructions de Sécurité et de Fonctionnement doivent être conservées pour un usage futur.
3. **Respectez les Avertissements** — Tous les avertissements figurants sur le produit ou dans le manuel d'instructions doivent être respectés.
4. **Suivez les instructions** — Toutes les instructions de fonctionnement et d'usage doivent être respectées. Utilisez uniquement des accessoires et des pièces spécifiés par le fabricant.
5. **Important** — Ne tentez pas de modifier les dispositifs de sécurité que constituent les fiches de type terre ou polarisées. La troisième fiche est présente à des fins de sécurité. Si la fiche fournie ne rentre pas dans votre prise, appelez un électricien pour remplacer la prise obsolète. Toute maintenance doit être effectuée par des techniciens qualifiés. Une opération de maintenance est requise pour intervenir sur une prise, une fiche ou un câble endommagés.
6. **Eau et humidité** — Cet appareil ne doit pas être utilisé dans ou près de l'eau - par exemple près d'une baignoire, d'un évier de cuisine, d'un lavabo, dans un sous-sol humide, près d'une piscine et autres endroits similaires. L'appareil ne doit pas être exposé à des éclaboussures ou à des ruissèlements. Vous devez veiller à ce qu'aucun objet contenant des liquides ne soit posé à proximité de l'appareil ou renversé à proximité des ouvertures. Vous devez veiller à ce qu'aucun objet contenant des liquides, comme par exemple, mais pas seulement, un vase, ne soit placé sur l'appareil.
7. **Ventilation** — L'appareil doit être placé dans une position ou dans un lieu qui n'interfère pas avec le bon fonctionnement de sa ventilation. Par exemple, l'appareil ne doit pas être placé sur un lit, un canapé, un sofa ou toute surface similaire pouvant potentiellement obstruer les ouvertures de ventilation.
8. **Chaleur** — L'appareil doit être éloigné de sources de chaleur comme les radiateurs, les chaudières, les bouches d'aération de chauffage central ou d'autres appareils (y compris des amplificateurs) produisant de la chaleur.

9. **Alimentation électrique** — L'appareil doit être relié à une source d'alimentation électrique uniquement conforme à la description qui en est faite dans le manuel d'instructions ou comme indiqué sur l'appareil. Elle doit rester facilement accessible en toutes circonstances. La fiche principale est utilisée comme dispositif de déconnexion. Pour déconnecter complètement l'alimentation électrique, la fiche du câble alimentation de l'appareil doit être complètement retirée de la prise du réseau électrique.
10. **Protection du câble d'alimentation** — Les câbles d'alimentation électrique doivent être disposés de manière à ce qu'ils ne soient pas écrasés par des objets posés sur, ou contre, eux. Ils doivent être situés hors d'une zone de passage afin que l'on ne marche pas dessus. Soyez particulièrement attentif à la zone d'emplacement des câbles et des fiches, des prises de courant et du point de sortie de l'appareil. La prise principale ne doit pas être obstruée et DOIT être facilement accessible pendant l'usage de l'appareil.
11. **Accessoires** — Utilisez uniquement des accessoires et des pièces spécifiés par le fabricant.
12. **Manipulation** — L'appareil doit être transporté avec le chariot, pied, tripode, crochet ou table spécifié par le fabricant, ou vendu avec l'appareil. Si vous utilisez un chariot, portez une attention particulière lorsque vous déplacez l'appareil ou le chariot, afin éviter des blessures dues à un renversement.
13. **Périodes d'inactivité** — Débranchez l'appareil pendant un orage, ou si vous n'envisagez pas de l'utiliser pendant une longue période.
14. **Dommages requérant des réparations** — Cet appareil doit être réparée par des techniciens qualifiés quand :
 - a) Le câble alimentation ou la fiche ont été endommagés, ou que
 - b) Des objets ou des liquides sont tombés à l'intérieur de l'appareil, ou que
 - c) L'appareil a été exposé à la pluie ou que,
 - d) L'appareil semble ne plus fonctionner normalement ou que ses performances sont notablement différentes, ou que

e) L'appareil est tombé ou que le châssis est endommagé.

15. **Réparations** - L'utilisateur ne doit pas effectuer de maintenance de l'appareil au-delà des opérations décrites dans le manuel d'instructions. Toute autre opération de maintenance doit être effectuée par des techniciens qualifiés.

INFORMATIONS DE GARANTIE

(A) IMPORTANT

1. Les conditions de garantie peuvent varier d'un pays à l'autre selon les dispositions légales en vigueur locales. Contactez le Distributeur Agréé de votre pays pour plus de précisions concernant les termes spécifiques de garantie et la procédure de SAV à suivre. Vous trouverez la liste des Distributeurs Officiels de KEF dans le monde sur : www.kef.com
2. Cette garantie complète vos droits statutaires en tant que consommateur régis par la loi applicable encadrant cette garantie. En aucun cas, cette garantie ne leur ôterait quoique ce soit.
3. Si l'une ou l'autre clause de cette garantie est illégale, nulle ou inapplicable selon les lois en vigueur encadrant cette garantie, cette clause sera écartée et n'affectera pas la validité des autres clauses.

(B) AVERTISSEMENT

4. Achetez vos produits KEF chez un « Revendeur Agréé » ou un « Distributeur Agréé » par KEF dans le territoire concerné pour la vente d'authentiques produits KEF (enceintes passives, actives, caissons de basses amplifiés, enceintes motorisées, les produits électroniques et les casques). Ne confiez pas de réparation à des personnes non autorisées. Les composants nécessaires pour maintenir les performances d'origine des produits KEF ne sont accessibles qu'en s'adressant aux Revendeurs Agréés/Distributeurs Agréés. La garantie ne s'applique qu'aux produits KEF achetés chez un revendeur agréé et accompagnés d'une preuve d'achat. En d'autres termes et pour éviter tout malentendu, aucune garantie ne sera apportée pour un produit et/ou pièce détachée qui n'aura pas été acheté chez un Revendeur/Distributeur Agréé. Conservez la facture ou la preuve d'achat que vous présenterez en cas de besoin d'un service après-vente de votre

matériel. Les informations telles que, -la date de l'achat initial, le nom et le numéro de série du modèle, les infos détaillées concernant le Revendeur Agréé, doivent être clairement indiquées sur la facture ou la preuve d'achat.

5. Les termes et conditions de cette garantie peuvent être corrigés par KEF et vous acceptez les termes des dernières mises à jour. Toute modification de cette garantie sera (le cas échéant) mise en ligne sur le site officiel de KEF : www.kef.com

(C) PERIODE DE GARANTIE

6. Tous les produits KEF sont conçus avec précision et les Distributeurs Agréés fournissent une garantie contre tout matériel défectueux et toute malfaçon, depuis la date d'achat initial pour une durée variable selon les catégories de produits suivantes : (Les conditions de garantie peuvent varier d'un pays à l'autre selon les dispositions légales en vigueur locales.)
 - Enceintes passives – 5 (cinq) ans
 - Enceintes actives, caissons de basses actifs et enceintes motorisées – 1 (un) an ou – 2 (deux) ans pour un achat effectué dans l'Union Européenne.
 - Produits électroniques et casques - 1 (un) an ou – 2 (deux) ans pour un achat effectué dans l'Union Européenne.

La garantie ne sera ni étendue ni renouvelée à l'expiration de cette période.

(D) COUVERTURES ET LIMITES DE GARANTIE

7. Cette garantie n'est valide que dans le pays d'achat et ne s'applique qu'au premier acheteur du ou des produit(s) KEF chez un Revendeur Agréé exclusivement. Cette garantie ne s'étendra pas à un tiers ou autre destinataire du produit et s'achève si vous vendez ou cédez d'une quelconque manière le(s) produit(s) KEF à un tiers.
8. Cette garantie ne couvre pas les cas suivants :
 - (a) usure normale et/ou détérioration liée à l'environnement du produit KEF et/ou de ses composants.

- (b) tout dégât mécanique ou altération du produit KEF dans un transport qui ne serait pas imputable au Groupe GP et de son Distributeur Agréé ;
- (c) toute détérioration de tout élément consommable faisant partie du produit KEF et qui deviendrait usé ou usagé (ex. les piles) ;
- (d) tout produit KEF dont le(s) numéro(s) de série manque(nt), est ou sont illisible(s), effacé(s), altéré(s) ou supprimé(s)
- (e) tout produit KEF et/ou l'un de ses composants qui n'aura pas été acheté chez un revendeur agréé, et cette exclusion comprend tout import parallèle ou réseau non agréé
- (f) tout composant incorrect ou non autorisé qui aura été remplacé et/ou utilisé pour un produit KEF;
- (g) tout Produit KEF et/ou un de ses composants qui a été installé, désassemblé, réparé, converti, falsifié ou modifié de n'importe quelle façon par toute personne ou entité autre qu'un représentant autorisé par KEF et de ses Distributeurs Agréés.
- (h) tout défaut, dysfonctionnement, perte et/ou dommages causés par ou étant le résultat d'une des situations décrites ci-dessous :
 - o toute circonstance décrite dans les articles (a) à (g)
 - o tout incident ou négligence non cause par KEF et de son Distributeur Agréé
 - o toute installation inappropriée ou branchement d'un produit KEF (incluant sans limite tout branchement d'un produit KEF à une source d'alimentation ou voltage incorrects) non causé par KEF et ses Revendeur Agréés
 - o prise en charge inadéquate, chute ou mauvaise manipulation, utilisation et entretien inadapté(e) ou déraisonnable d'un produit KEF
 - o toute utilisation du produit KEF avec un appareil et/ou équipement auxiliaire défectueux, inadéquate ou inapproprié
 - o toute utilisation du produit KEF à un niveau anormal ou inadapté de voltage ou de surcharge électrique

- o défaut d'utilisation et d'entretien du produit KEF en conformité avec les instructions du mode d'emploi
- o exposition du produit KEF à des températures extrêmes, à l'eau ou autres liquides, aux insectes, à la moisissure excessive, au sable, aux produits chimiques, piles usagées ou autres produits polluants
- o tout évènement majeur dont (sans restriction), incendie, foudre, ouragan, tempête, tremblement de terre,
- o toute autre cause que KEF et son Distributeur Agréé ne pourraient raisonnablement pas contrôler.

(E) RESPONSABILITE

9. En dehors de la garantie et des services exposés dans cette garantie, et jusqu'aux plus complètes extensions consenties par la loi, KEF et son Distributeur Agréé ne sont pas responsables vis-à-vis de vous, d'un tiers ou toute autre personne, dans les cas suivants :
- (a) toute perte, détérioration et/ou dysfonctionnement d'un quelconque produit qui a été connecté à l'un de nos produits KEF.
 - (b) toute détérioration, perte et responsabilité (en dehors de blessures corporelles ou de décès), que ce soit de manière directe, indirecte, incidemment, consécutive, punitive ou autre, causée par ou en relation avec l'installation, la livraison, l'usage, la mise en œuvre, la réparation, le remplacement et/ou la maintenance du produit KEF ; ou
 - (c) tout dommage, perte et responsabilité (en dehors de blessures corporelles ou de décès) sous cette garantie eu égard à tout acte, omission, ou négligence de n'importe quel technicien, employé, agent, représentant ou sous-traitant en relation avec la réelle ou supposée performance de ces obligations sous cette garantie.
10. Sans limiter les clauses précédentes, la responsabilité maximale de KEF et de ses distributeurs agréés dans le cadre de cette garantie ne pourra en aucun cas ni circonstance excéder le prix réel de l'achat de ce produit KEF.

Español

Gracias por elegir KEF. KEF se dedica a la producción de productos de primera calidad de audio con una calidad de sonido reconocida como la mejor en su clase para darle una fascinante y agradable experiencia de escucha que es fiel a la interpretación original.

Por favor, lea la información de seguridad y garantía a continuación. Para cualquier otro servicio, por favor póngase en contacto con su distribuidor local autorizado de KEF, cuyos detalles se pueden encontrar en www.kef.com

INSTRUCCIONES DE SEGURIDAD

- Siga este manual atentamente para obtener los mejores resultados de sus parlantes
- Lea y envíe de vuelta la tarjeta de garantía
- Limpie con un paño seco y que no deje pelusas
- No use limpiadores a base de alcohol
- Evite los entornos húmedos
- Evite las temperaturas extremas
- Evite la luz solar directa
- AVISO DE SEGURIDAD Los cables sueltos son peligrosos, asegúrelos

	PRECAUCIÓN RIESGO DE CHOQUE ELÉCTRICO NO ABRIR	
<p>PRECAUCIÓN: PARA REDUCIR EL RIESGO DE CHOQUE ELÉCTRICO, NO quite la cubierta delantera (o la posterior). El aparato no contiene piezas que puedan ser reparadas por el usuario. Derive las reparaciones a personal de servicio técnico calificado.</p>		

- Viene con un cable de entrada de alimentación combinado y un enchufe de conexión a la red eléctrica específico para el país.
- Antes de conectarlo a la red eléctrica local, verifique que su voltaje de alimentación sea el mismo que el marcado en el panel trasero. De no ser así, verifique con su proveedor antes de proceder.

ADVERTENCIA

PARA REDUCIR EL RIESGO DE INCENDIO O CHOQUE ELÉCTRICO, NO EXPONGA ESTE APARATO A LA LLUVIA O LA HUMEDAD

Explicación de los símbolos gráficos



El rayo con el símbolo de la flecha dentro del triángulo equilátero tiene como fin alertar al usuario sobre la presencia de "voltaje peligroso" no aislado dentro de la carcasa del producto que puede ser de una magnitud suficiente como para constituir un riesgo de choque eléctrico para las personas.



El signo de exclamación dentro del triángulo equilátero tiene como fin alertar al usuario sobre la presencia de instrucciones importantes de operación y mantenimiento (servicio técnico) en el manual que acompaña el aparato.



Cómo desechar ese producto de forma correcta. Esta marca indica que este producto no debe desecharse con otros desperdicios domésticos en la Comunidad Europea. Para evitar posibles daños al medioambiente o la salud de los seres humanos debido a la eliminación de desechos no controlados, recíclolo responsablemente para promover una reutilización sostenible de los materiales.

Para devolver su dispositivo usado, utilice los sistemas de devolución y recolección o comuníquese con la tienda minorista donde adquirió el producto. Ellos pueden llevarse este producto para reciclarlo de modo que sea seguro para el medioambiente.

PRECAUCIÓN

RIESGO DE EXPLOSIÓN SI SE SUSTITUYE LA BATERÍA POR UN TIPO INCORRECTO.
ELIMINE LAS BATERÍAS USADAS SEGÚN LAS INSTRUCCIONES.

Tenga cuidado con lo siguiente antes de usar el altavoz KEF. Además tenga en cuenta que la palabra “aparato” se refiere al altavoz KEF o cualquier parte de este.

1. **Lea las instrucciones** – Todas las instrucciones de seguridad y operación deben leerse antes de operar el aparato.
2. **Conserve las instrucciones** – Las instrucciones de seguridad y operación deben conservarse para poder consultarlas en el futuro.
3. **Tenga cuidado con las advertencias** – Se debe prestar atención a todas las advertencias en el aparato y en las Instrucciones de operación.
4. **Siga las instrucciones** – Deben seguirse todas las instrucciones de operación y uso. Solo use los accesorios especificados por el fabricante.
5. **Importante** – No altere el propósito de seguridad del enchufe polarizado o con conexión a tierra. La tercera clavija es un dispositivo de seguridad. Si el enchufe suministrado no encaja en su toma de corriente, consulte con un electricista para reemplazar el tomacorriente obsoleto. Derive todas las reparaciones a personal de servicio técnico calificado. Se requiere servicio técnico para las piezas dañadas tales como el cable de alimentación o el enchufe.
6. **Agua y humedad** – El aparato no debe usarse dentro o cerca del agua, por ejemplo, cerca de una bañera, un lavabo, un fregadero o un recipiente para lavar la ropa, en un sótano húmedo, cerca de una alberca, etc. Este aparato no debe estar expuesto a goteos o salpicaduras. Se debe tener cuidado de no colocar objetos que contengan líquidos sobre la carcasa ni que se derramen dentro de ella a través de aberturas y de no colocar objetos que contengan líquidos, tales como un florero, sobre el aparato.
7. **Ventilación** – El aparato debe colocarse de modo tal que su ubicación o posición no interfiera con su ventilación adecuada. Por ejemplo, el aparato no debe colocarse sobre una cama, un sofá u otra superficie similar que podría bloquear las aberturas de ventilación.
8. **Calor** – El aparato debe situarse lejos de fuentes de calor tales como radiadores, rejillas de calefacción, estufas u otros artefactos (incluidos amplificadores) que produzcan calor.

9. **Fuentes de alimentación** – El aparato debe conectarse a una fuente de alimentación únicamente del tipo descrito en las Instrucciones de operación o según lo que se indica en el aparato y deberá permanecer listo para su operación. El enchufe de conexión a la red eléctrica se usa como dispositivo de desconexión. Para desconectarlo completamente de la entrada de alimentación, el enchufe de conexión a la red eléctrica del aparato debe desconectarse de la red completamente.
10. **Protección del cable de corriente** – Los cables de corriente deben ubicarse de modo tal que no se puedan pisar o pellizcar con artículos que se coloquen encima o contra ellos. Preste especial atención a los cables en los enchufes, las tomas de corriente y en el punto en donde salen del aparato. El enchufe de conexión no debe estar obstruido O debe poder accederse a él fácilmente durante el uso.
11. **Accesorios** – Use únicamente los accesorios especificados por el fabricante.
12. **Manejo** – El aparato debe transportarse con el carro, el pie, el trípode, el soporte o la mesa especificados por el fabricante o vendidos con el aparato. Al usar el carro, tenga cuidado al mover la combinación de carro/aparato para evitar heridas que podrían ocurrir si se vuelca.
13. **Períodos en los que no se utilice** – Desconecte el aparato durante tormentas eléctricas o si pasa un largo período sin usarse.
14. **Daños que requieren servicio técnico** – El aparato debe ser revisado por personal de servicio calificado cuando:
 - a) El cable de alimentación o el enchufe estén dañados; o
 - b) Cuando se hayan caído objetos o derramado líquidos dentro del aparato; o
 - c) Cuando el aparato haya estado expuesto a la lluvia; o
 - d) Cuando el aparato parezca no funcionar normalmente o exhiba un marcado cambio en el desempeño; o
 - e) Cuando el aparato se haya caído o la carcasa esté dañada.
15. **Servicio técnico** – El usuario no deberá intentar reparar el aparato más allá de lo descrito en las Instrucciones de operación. Todas las demás reparaciones deben derivarse a personal de servicio técnico calificado.

INFORMACIÓN SOBRE LA GARANTÍA

(A) IMPORTANTE

1. La garantía puede variar de acuerdo con los requisitos locales legales del país en cuestión. Póngase en contacto con su distribuidor local autorizado de KEF ("Distribuidor Autorizado / s") para obtener detalles de los términos específicos de la garantía y los procedimientos pertinentes de servicio. Para obtener la lista de distribuidores autorizados en todo el mundo KEF, por favor visite www.kef.com
2. Esta garantía es adicional a, y de ninguna manera desvirtúa, sus derechos legales como consumidor bajo las leyes aplicables que rigen esta garantía.
3. Si cualquier disposición de esta garantía es ilegal, nula o imposible de cumplir bajo las leyes aplicables que rigen la presente garantía, dicha disposición se considerará separable y no afectará la validez de ninguna de las disposiciones restantes.

(B) ADVERTENCIA

4. Comprar productos KEF (incluyendo altavoces pasivos, altavoces activos, subwoofers, altavoces motorizados, electrónica y auriculares ["productos KEF"]) sólo de los dealers ("Dealer Autorizado / s") y los distribuidores autorizados por KEF en sus respectivas jurisdicciones para vender auténticos productos KEF. No confíe la reparación a personas no autorizadas. Los componentes necesarios para mantener el rendimiento original de los productos KEF sólo están disponibles a través de dealers / Distribuidores autorizados. La garantía se proporciona sólo a los productos KEF comprados en un distribuidor autorizado y acompañado del comprobante de compra. Ninguna garantía es proporcionada a cualquier producto y / o cualquier componente que no sea comprado en un dealer/ distribuidor autorizado. Mantenga el recibo y/o comprobante de compra en caso de que el servicio de su producto es necesario. La información como la fecha de la compra original, el nombre y número de modelo del producto y los detalles del Distribuidor Autorizado deberá indicarse claramente en el recibo correspondiente o comprobante de compra.

5. Los términos y condiciones de esta garantía podrán ser revisados de vez en cuando por KEF y usted acepta que quedará vinculado por los últimos términos. Las actualizaciones de esta garantía será publicado en la página web oficial de los productos KEF, www.kef.com.

(C) PLAZO DE GARANTÍA

6. Todos los productos KEF están diseñadas con precisión y los Distribuidores Autorizados Ofrecen garantía contra defectos de materiales y / o de fabricación para los siguientes productos de la fecha de compra original es el siguiente: - (La garantía puede variar de acuerdo con los requisitos locales legales del país en cuestión.)

- Altavoces pasivos: cinco años
- Altavoces activos, subwoofers y altavoces motorizados: UN año, o DOS años si se adquiere en la Unión Europea
- Electrónica y auriculares: UN año, o DOS años si se compra en la Unión Europea

Esta garantía no será prorrogada o renovada al vencimiento del período anterior.

(D) COBERTURA DE LA GARANTÍA Y LIMITACIONES

7. Esta garantía sólo es válida en el país de compra y sólo se aplica al primer comprador del producto(s) KEF del distribuidor/dealer autorizado. Esta garantía no se extiende a ninguna otra persona o cesionario, y se anula si usted vende o transfiere el producto KEF (s) a otra persona / entidad.
8. Esta garantía no cubre lo siguiente: -
- (a) el desgaste normal o justo por el uso y / o cualquier desgaste del deterioro medioambiental del producto KEF y / o sus componentes
 - (b) daños mecánicos o alteración del producto KEF en tránsito que no es imputable a la culpa de la KEF y su Distribuidor Autorizado
 - (c) el deterioro de los componentes consumibles del producto KEF que se desgastan o se agotan por el uso (por ejemplo, baterías)

- (d) cualquier producto KEF cuyo número de serie (s) es / son que falta, ilegible, mutilado, alterado, eliminado o dañado
- (e) cualquier producto KEF y / o cualquiera de sus componentes que no se compra a un dealer/ distribuidor autorizado, incluidas las importaciones paralelas o productos del mercado gris/negro
- (f) los componentes incorrectos o no autorizados que han sido sustituidos y / o utilizados para el producto KEF;
- (g) cualquier producto KEF y / o cualquiera de sus componentes que se han instalado, desarmado, reparado, convertido, modificado, alterado o no interferido de ninguna manera por cualquier persona / entidad que no sea un representante autorizado de KEF y su Distribuidores autorizados
- (h) cualquier defecto, mal funcionamiento, pérdida y / o daño causado por o resultante de cualquiera de los siguientes: -
 - o cualquiera de las circunstancias establecidas en (a) - (g) anterior
 - o cualquier accidente o negligencia no es causado por la falta de KEF y sus Distribuidores Autorizados
 - o cualquier instalación o conexión impropia del producto KEF (incluyendo, sin limitación alguna conexión incorrecta del producto KEF a voltaje o fuente de alimentación) causada por la falla de cualquiera de los KEF y sus Distribuidores Autorizados
 - o Cualquier cuidado inadecuado, caídas, mal manejo, mal uso, abuso o uso indebido o inadecuado, operación o mantenimiento del producto KEF
 - o cualquier operación del producto KEF con cualquier aparato defectuoso, inadecuado o inapropiado y / o equipos auxiliares
 - o cualquier uso del producto KEF bajo voltaje anormal o inadecuado o subidas de tensión;
 - o no usar, operar o mantener el producto KEF de acuerdo con las instrucciones indicadas en el manual del usuario

- o La exposición del producto KEF a los líquidos de extremas temperatura, calor, agua u otros, insectos, exceso de humedad, arena, productos químicos, fugas o cualquier otro contaminante
- o cualquier evento de fuerza mayor, incluyendo pero no limitado a actos de Dios, incendios, rayos, tifones, tormentas, terremotos, huracanes, desastres naturales, tsunamis, inundaciones, guerras, disturbios, conmoción pública
- o cualquier otra causa fuera del control razonable de cualquiera de los KEF y su Distribuidor Autorizado.

(E) LA RESPONSABILIDAD

9. Aparte de la garantía y los servicios establecidos en la presente garantía, en la máxima medida permitida por la ley, KEF y sus Distribuidores Autorizados no será responsable frente a usted y / o cualquier tercera persona o entidad alguna para: -
 - (a) cualquier pérdida, daños y / o mal funcionamiento causado a cualquier producto (s) que es / son conectados a cualquiera de los productos KEF
 - (b) cualquier daño, pérdida y responsabilidad (excepto por las lesiones personales o muerte), ya sea directo, indirecto, incidental, consecuencial especial, punitivo o de otra manera, por el motivo que fuera, que surja de, o en relación con la instalación, entrega , uso, servicio, reparación, reemplazo y / o mantenimiento del producto KEF, o
 - (c) cualquier daño, pérdida y responsabilidad (a excepción de los daños personales o la muerte) bajo esta garantía con respecto a cualquier acto, omisión o negligencia de alguno de sus técnicos, empleados, agentes, representantes o contratistas independientes en relación con el real o intención de cumplimiento de cualquiera de las obligaciones establecidas en esta garantía.
10. Sin limitar lo anterior, la máxima responsabilidad de KEF y sus Distribuidores Autorizados bajo esta garantía no excederá en ningún caso y bajo ninguna circunstancia el precio de compra real del producto(s) KEF.

日本語

この度はKEFのお買い求めいただき有難うございます。KEFはプレミアム高音質高品質のオーディオ製品を製造販売するメーカーです。



以下の保証及び安全に関するお知らせをお読みください。それ以外のご質問に関しては、お住まいの正規代理店にお問い合わせください。

安全に関する注意事項

- ・ スピーカーの性能を出し切るためにこのマニュアルをよくお読みください
- ・ 日本国内では保証書の発行をいたしておりません。正規販売店の領収書が保証書に替わります
- ・ 毛羽立ちのない柔らかい布に少量の水分を含ませて拭いてください
- ・ アルコールなど化学物質を一切使用しないでください
- ・ 湿気を避けてください
- ・ 極端な温度は避けてください
- ・ 直射日光を避けてください
- ・ 安全注意! ケーブル類はきれいにまとめ足に引っ掛けることのないようにしてください

警告

火災や感電の恐れがありますので、絶対に内部を開けたり水に濡らさないでください。

	警告 感電の原因 になります	
<p>注意: 感電の危険を減らすため、カバー(または背面カバー)は取り外さないでください。内部には、ユーザーが点検・修理できる部品はありません。点検・修理は資格を持つ技術者に依頼してください。</p>		

- ・ 仕向国の規格にあわせた付属の電源コードとプラグが付属しています。
- ・ 電源コードを接続する前に、リア・パネルに記されている電源電圧がお使いの地域の電源電圧に合っていることを確認してください。もし、異なっている場合には接続せずにお買い求めの販売店にご相談ください。

シンボル・マークの説明



正三角形の中に稲妻が記されているマークは、ケースの内部に感電する恐れのある高い電圧が絶縁されずにかかっていることについての警告を示しています。



正三角形の中に感嘆符が記されているマークは、セットに付属の印刷物に取り扱いやサービスについての重要な指示があることについて警告しています。

警告

電池を誤って交換すると爆発する危険があります。同一又は同等の型のもののみ交換して下さい。

ご使用上の注意

1. 本機を安全にお使いいただくと共に、性能を十分に発揮していただくために、ご使用前に本書を必ずお読みください。
2. 本書は大切に保管してください。

3. 安全にお使いいただくために製品本体や本書に記載されている全ての警告と注意を守ってください。
4. 本機の設置や操作は本書に従ってください。
5. 本機を安全にお使いいただくようアースをおとり下さい。
6. 本機を水の中や水のそばで使わないでください。また、湿気の多い場所での使用も避けてください。(例: バスタブ、洗面所、台所、洗濯場、湿気の多い地下、プールなど。)
7. 本機の放熱を妨げるような場所に置いたり、物をかぶせたりしないでください。
8. 本機を暖房器具や電熱器、アンプなど発熱の多い機器のそばに置かないでください。
9. 製品本体のリアパネルに記されている電源仕様のみでお使いいただけます。
10. 電源コードやプラグが歩行の邪魔になったり、ものに挟まれたりすることのないように十分注意してください。
11. アタッチメントやアクセサリは本書にしたがって使用してください。
12. 取り扱い—本機を移動するときは台車など生産者が指定した物を使って安全に移動してください。特に台車を使うときにはバランスを失うなどして荷崩れを起こし事故に至ることのないように十分にご注意ください。
13. 長期間お使いにならないときは、必ず電源プラグをACコンセントから抜いてください。
14. 次のような場合は KEF 製品の修理できる資格のあるサービスマンに修理を依頼してください。
 - a) 電源コードやプラグが不良となったとき。
 - b) ものを本体内に落としたり、液体をこぼしてしまったとき。
 - c) 雨など水にぬれてしまった場合。
 - d) 正常に動作しないとき。
 - e) 落としたり、キャビネットを損傷したとき。
15. 修理について。お客さまご自身での修理はしないでください。全ての修理は KEF 製品を修理できる資格を持ったサービスマンに依頼してください。

保証に関するお知らせ

(A) 重要

1. 保証に関しては当該国の法律に従います。詳しい保証に関する規定と修理手順等に関しては正規代理店にお問い合わせください。正規代理店はwww.kef.comにてお調べください。
2. この保証規定は法律によるお客様の権利を損なうものではありません。
3. この保証規定がもし法律の規定を逸脱している場合は、その部分のみは法律を優先とするが、抵触しない部分は保証規定は有効なものとしします。

(B) 注意

4. KEF製品(スピーカー、アクティブスピーカー、パワードサブウーハー、電動スピーカー、エレクトロニクス製品、ヘッドフォン)のKEFのその国における正規代理店、正規販売店よりお求めください。修理に関しては、認定されていない人による修理は行わないでください。パーツも本来の性能を維持できるものを正規代理店または販売店よりお求めください。日本国において保証を受けるには当該製品を日本国における正規代理店の正規販売店にてお買い求めになり、且つ領収書が必要となります。並行輸入、正規販売店以外で購入したものは保証対象外となります。領収書やその他の証明できる書類は大切にしておいてください、保証修理を受けるときに必要となります。購入日、製品のモデル名、正規販売店が明確に表示されている領収書が必要です。日本の保証規定は日本国内のみ有効です。尚、日本国内では保証書は発行しておりません、正規販売店の領収書が保証書の代わりとなります。
5. 保証期間と規定は必要に応じて修正されることがあります。お客様におかれましては最新の保証期間と規定にお従い戴きます。本保証規定に変更があればKEFのウェブサイトに掲載されます。

(C) 保証期間

6. KEF製品はすべて最高の品質でお届けいたしております。正規代理店はパーツや作業による不良など自然故障に対してお買い求めになった日より下記の期間内であれば保証修

理をいたします。(保証に関しては当該国の法律に従います。)

- ・ スピーカー:5年間
 - ・ アクティブスピーカー、モータライズドスピーカー:1年間 パワードサブウーハー:2年間
 - ・ アンプなどのエレクトロニクス製品やヘッドフォン:1年間
- 保証期間が切れた製品には、保証の延長などはありません。

(D) 保証の範囲と限度

7. この保証規定は製品をお買い求めになった国内のみ有効で且つ正規販売店よりお買い求めになったご本人のみ有効です。最初にお買いになったご本人以外の方や譲り受けた方は保証対象外となります。
8. 下記の事項に該当する場合は、本保証の対象外となります。
 - (a) 生活環境内での擦りきず、剥げや環境によるKEF製品の劣化。
 - (b) KEF及びKEF関係者以外による機械的損害、移動時のKEF製品への損害。
 - (c) KEF製品の経年変化(バッテリーの劣化によるものも含まれる。)
 - (d) シリアルナンバーが無かったり、改ざんされたり、読めなくされたKEF製品。
 - (e) 非正規販売店や非正規代理店(平行輸入業者やグレイマーケットもふくむ)より購入したKEF製品。
 - (f) 正しくないパーツや認定されていないパーツを使ったKEF製品。
 - (g) 認定されたサービスマン、正規販売店以外によって修理されたり改造されたりしたKEF製品。
 - (h) 以下の事由によって破損させられたり、欠品したり、動作しなくなったもの。
 - (a)-(g)の状況下で発生した事象。
 - KEFやその正規代理店の過失でない、事故や不注意。
 - KEFや正規代理店の過失でない、適切でない取り付けや配線(電源電圧の誤りも含む)をKEFの製品に対して行い事故や故障が起きた場合。

- 適切でない取扱い、落下、誤った操作、間違った使用、破壊、適切でない操作や管理をKEF製品に行うこと。
- KEFの製品を壊れた、不適切なものに接続して使用すること。
- KEF製品を不適切な電源につなぐこと。
- KEF製品のユーザーマニュアルに指定されている使用法を無視してKEF製品を使用すること。
- KEF製品を異常な低温または高温のもとで使用すること。また、高熱、水やその他の液体、昆虫、高湿度、砂、化学物質、電池の洩れ、汚染物質の中で使用すること。
- 火事、落雷、台風、嵐、地震、ハリケーン、自然災害、津波、洪水、戦争、騒乱のもとで使用すること。
- それ以外の事由で、常識の範囲内でのコントロールがKEFや正規代理店が出来ないことにより発生したもの。

(E) 法的責任

9. 本保証と本保証に基づいてなされた保証サービス行為以外について、遵法を前提として、KEF及び正規代理店は当事者、第三者あるいは関係会社に対して一切の法的責任を有さない。
 - (a) KEF製品に接続されていたすべてのもののいかなる損失、損害、故障にたいして。
 - (b) いかなる損害、損失、責務(人身への傷害、死を除いて)で、直接的、間接的、付随的、重大な、懲戒的であろうと正規代理店または販売店によらない、KEF製品の取り付け、配達、使用、サービス、修理、交換、保守によって起きたもの。
 - (c) いかなる損害、損失、責務(人身への傷害、死を除いて)で、KEFの正規代理店または販売店でない、技術者、社員、エージェント、代理、取り付け業者がなした不作為、不注意によってなされたもの。
10. 以上を制限することなしに、KEFとその正規代理店の本保証の最大の法的責任はKEF製品を購入時に実際の支払った価格を超えるものではない。

繁體中文

感謝您購買KEF產品。KEF致力於提供音質一流的高階音頻產品，忠實還原原聲，為您帶來愉悅的聆聽體驗。

請您閱讀下述保固條款和安全須知。如果需要其它服務，請您聯繫當地KEF總代理商，KEF 官方網站ww.kef.com可查詢其聯繫信息。

重要安全須知

- 請仔細閱讀和遵循本手冊以取得最佳的使用體驗
- 請閱讀和寄回保固卡
- 請用不含麻質的乾布清潔
- 請勿使用含酒精的清潔劑
- 避免潮濕
- 避免過高和過低的溫度
- 避免陽光照射
- 注意安全！雜亂打結的連接線和電線有潛在危險，請固定所有連接線及電線

警告

為避免發生火災或觸電事故，本機不得淋雨或受潮。



警告

不得打開 以防觸電



注意：為避免觸電，不得打開機殼(或機背)。
機殼內沒有用戶能自行維修的零組件。
本機須由合格維修人員維修。

- 本機提供了一條帶有插頭的電源線，插頭的類型取決於不同的銷售國/地區。
- 在連接電源之前，必須檢查當地電源電壓與後面板上標識的電壓是否一致。如果不一致，請聯繫銷售商。

圖形標識解釋



左示三角形內加閃電標誌，提醒用戶本機內有未經絕緣的“危險電壓”存在，可能發生觸電危險。



左示三角形內加驚嘆號標誌，提醒用戶本機附有重要的文字說明，介紹如何操作及維修。



請正確使用本產品。該標識表示，在全歐洲本產品不得隨其他家庭廢棄物一起處置。為了防止由於不受控制的廢棄物處置引起的對人體或環境可能造成的損害，請盡責地循環使用以促進資源的可持續性再利用。若要退回不再使用的設備，請使用回收系統或聯繫銷售商。他們可以將本產品進行有利環境的安全回收利用。

經型式認證合格之低功率射頻電機，非經許可，公司、商號或使用者均不得擅自變更頻率、加大功率或變更原設計之特性及功能。

低功率射頻電機之使用不得影響飛航安全及干擾合法通信；經發現有干擾現象時，應立即停用，並改善至無干擾時方得繼續使用。

前項合法通信，指依電信法規定作業之無線電通信。

低功率射頻電機須忍受合法通信或工業、科學及醫療用電波輻射性電機設備之干擾。

警告

如果更換錯誤的電池會產生爆炸，請以相同或同型電池更換使用。

電池不可暴露於太陽照射下，火烤或類似溫度過熱的環境中。

請在使用KEF揚聲器之前務必留意以下說明。注意，“本機”在這裏是指KEF揚聲器或其中部份。

1. 在對本機進行操作之前，必須閱讀所有安全訊息和操作說明。

- 務必保留所有安全訊息和操作說明以備日後參考。
- 必須遵守本機和操作說明上的所有警告訊息。
- 必須遵守所有操作和使用說明。只能使用KEF規定的附件。
- 切勿使極性的或接地型的插頭失去安全效用。第三插腳是用於安全目的的。如果本機提供的插頭與您的插座不匹配，請諮詢電工、更換不適用的插座。請將所有維修事項交給合格維修人員完成。對於受損的零件如電源線或插頭，必須進行維修。
- 不得在近水地方使用本機，例如在靠近浴缸、洗手盆、廚房洗滌盆或洗衣盆的地方，或在潮濕的地下室內、靠近泳池的地方使用本機。本機不得暴露於滴水或濺水中。必須注意，不要將裝有液體的物品放置在本機上，不要讓液體由機箱的開口處進入機內。本機上不應放置諸如花瓶一類的裝液體的物品。
- 本機應安裝或放置在不影響正常通風的位置上使用，例如不應將其放在可能堵塞其通風孔的睡床、沙發、毯子或類似表面上。
- 本機的安裝位置應遠離熱源，例如暖爐、加熱器、火爐或其他產熱裝置(包括功放)。
- 本機的操作說明或本機上的標識都有對電源要求的描述，只能連接符合此要求的電源，並且要保證便於操作。電源插頭是斷開電源的裝置，為了完全斷開電源，必須將本機的插頭完全拔出電源插座。
- 布置電源線時，確保電源線不被踩踏或擠壓，尤其要注意插頭、轉接插座及接出本機處的電源線部分。必須確保電源插頭不被阻擋，便於操作。
- 只能使用符合KEF規定的配件。
- 本機只能使用KEF規定的或提供的推車、架子、三角架或桌子進行搬運。在使用推車搬運時，必須注意整體移動推車/本機，避免翻倒引起傷害。
- 雷雨天或長期閒置不用時，必須將電源插頭拔掉。
- 本機在發生下列情形時，必須交給合格維修人員進行維修：
 - 電源線或插頭損壞，
 - 有異物掉進或液體濺入本機，

- c) 本機受到雨淋，
 - d) 本機運行不正常或性能上出現明顯變化，
 - e) 本機墜落或機箱受損。
15. 用戶不得試圖對本機進行操作說明所描述的之外的維修操作。所有其它的維修事項必須交給合格的維修人員進行。

保固條款

(A) 重要

1. 因應所在國/地區的法律要求，不同國家/地區的保固條款可能存在差異。有關具體保固條款及相關保固服務流程，請與當地的KEF或其總代理商聯繫。如欲查詢全球範圍的KEF總代理商名單，請訪問KEF官方網站www.kef.com。
2. 本保固條款不影響您作為消費者在適用法律範圍內行使任何其它法定權利。
3. 若本保固條款中的任何條款在其適用的法律範圍內被視為不合法、無效或不可強制執行時，則該條款可被單獨分割出來，不影響其它條款的效力。

(B) 警告

4. 請向所屬區域內的KEF總代理商或授權經銷商購買原廠正品的KEF產品，包括無源揚聲器、有源揚聲器、有源超低音揚聲器、電動揚聲器、電子器材和耳機等。不要委託非授權的人員進行任何維修操作。只有KEF總代理商或授權經銷商才能提供正規產品配件以保證KEF產品的原有性能。只有從KEF總代理商或授權經銷商購買KEF產品，並附有付款發票或其它購貨證明，才能享受保固服務。如未能滿足以上要求則無法享受保固服務。請保留好付款發票和購貨證明以備日後產品維修之用，付款發票或購貨證明上須清楚載明原始購買日期、產品名稱和型號、授權經銷商的詳細信息等。
5. KEF可能會對本保固條款的條款和條件進行修訂，請遵守最新的保固條款。本保固條款的任何更新將在KEF官方網站www.kef.com上公佈。

(C) 保固期限

6. 所有KEF產品均符合精密工藝標準，KEF總代理商提供的保固範圍包括材料和/或製造造成的缺陷。所有產品自購買之日起，其保固期限為：(因應所在國/地區的法律要求，不同國家/地區的保固條款可能存在差異。)
- 無源揚聲器：五年
 - 有源揚聲器、有源超低音揚聲器和電動揚聲器：一年，如果在歐盟範圍內購買，則保固期為兩年
 - 電子器材和耳機：一年，如果在歐盟範圍內購買，則保固期為兩年
- 上述期限一旦屆滿，保固將不再延期或續期。

(D) 保固範圍和限制

7. 保固僅在購買地國家有效，且僅適用於從授權經銷商處直接購買的KEF產品。此保固承諾對其他受讓人無效，如果您出售或以其它方式轉讓KEF產品給另一方/實體，本保固條款即告無效。
8. 以下情況不屬於保固書的保固範圍：
- (a) KEF產品和/或其部件的任何正常磨損和/或任何因環境因素導致的磨損；
 - (b) 在運輸過程中，非因KEF及其授權經銷商的過錯造成的任何機械損壞或紊亂；
 - (c) KEF產品中任何耗材部件的使用損耗（比如電池）；
 - (d) KEF產品的序列號標籤缺失、字跡模糊、污損、塗改、被拆除或損壞的；
 - (e) 任何不是從授權經銷商處購買的KEF產品和/或其部件，包括任何水貨或灰色市場產品；
 - (f) 使用不正確或未經授權零組件替換和/或用於KEF產品上；
 - (g) 除KEF及其總代理商授權人員以外，未經授權的其他單位或個人進行安裝、拆卸、維修、更換、改機、改動的或以任何方式干預KEF產品和/或其零組件；
 - (h) 由以下情況所造成的任何缺陷、故障、損失和/或損害的：

- 上述(a)-(g)項所描述的任何情況
- 任何意外或疏忽，且非KEF及其總代理商的過錯所導致
- 任何不當安裝或連接（包括但不限於將KEF產品連接到不當電壓或電源的），且非KEF及其總代理商的過錯所導致
- 任何保護不當、跌落、處理不當、使用不當、濫用或者不合理及不恰當使用、操作或維護的
- 任何以錯誤、不合適或不恰當器材和/或附屬設備的方式對KEF產品進行操作
- 在異常或不恰當電壓或電源下使用KEF產品
- 未遵照用戶說明書上的指示使用、操作或維護KEF產品；
- 將KEF產品暴露於極端溫度、熱源、水或其它液體、過度潮濕、沙塵、化學品、電池洩漏或任何其它污染物的環境中；
- 任何不可抗力事件，包括但不限於天災、火災、雷擊、颱風、暴風雨（雪）、地震、颶風、自然災害、海嘯、洪水、戰爭、暴動、公眾騷亂等；
- 超出KEF及其總代理商合理控制範圍的任何其它情況。

(E) 責任

9. 除了本保固條款中列明的保固及服務，在法律允許的範圍內，KEF及其總代理商概不對您和/或任何第三方或實體承擔下列情況中的任何責任：
 - (a) 在連接到KEF產品的任何其它產品身上所產生的損失、損害和/或故障；
 - (b) 由於安裝、運輸、使用、服務、維修、更換和/或維護KEF產品所造成的任何直接、間接、附帶、從屬、懲罰性損害、損失及責任（人身傷害或死亡除外）；
 - (c) KEF及其總代理商的技術人員、僱員、代理商、代表或獨立承包人在實際或被指履行本保固條款下的任何義務時的行為、遺漏或疏忽導致的任何損害、損失及責任（人身傷害或死亡除外）。
10. 除此之外，在任何情況下，KEF及其總代理商在本保固條款下的最大責任不得超過該KEF產品的實際購買價格。

简体中文

感谢您购买KEF产品。KEF致力于提供音质一流的高阶音频产品，忠实还原原声，为您带来愉悦的聆听体验。

请您阅读下述保固条款和安全须知。如果需要其它服务，请您联系当地KEF总代理商，KEF官方网站 www.kef.com 可查询其联系信息。

重要安全须知

- 请仔细阅读和遵循本手册以取得最佳的使用体验
- 请阅读和寄回保修卡
- 请用不含麻质的乾布清洁
- 请勿使用含酒精的清洁剂
- 避免潮湿
- 避免过高和过低的温度
- 避免阳光照射
- 注意安全！杂乱打结的连接线和电线有潜在危险，请固定所有连接线及电线

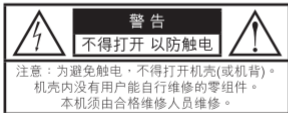

- 本机提供了一条带有插头的电源线，插头的类型取决于不同的销售国/地区。
- 在连接电源之前，必须检查当地电源电压与后面板上标识的电压是否一致。如果不一致，请联系销售商。

图形标识解释



左示三角形内加闪电标志，提醒用户本机内有未经绝缘的“危险电压”存在，可能发生触电危险。



左示三角形内加惊叹号标志，提醒用户本机附有重要的文字说明，介绍如何操作及维修。



请正确使用本产品。该标识表示，在全欧洲本产品不得随其他家庭废弃物一起处置。为了防止由于不受控制的废弃物处置引起的对人体或环境可能造成的损害，请尽责地循环使用以促进资源的可持续性再利用。若要退回不再使用的设备，请使用回收系统或联系销售商。他们可以将本产品进行有利环境的安全回收利用。

警告

如果电池更换不当会有爆炸危险，只能用同样类型或等效类型的电池来更换。
电池不得暴露在诸如日照，火烤或类似过热环境中

请在使用KEF扬声器之前务必留意以下说明。注意，“本机”在这里是指KEF扬声器或其中部份。

1. 在对本机进行操作之前，必须阅读所有安全讯息和操作说明。
2. 务必保留所有安全讯息和操作说明以备日后参考。
3. 必须遵守本机和操作说明上的所有警告讯息。
4. 必须遵守所有操作和使用说明。只能使用KEF规定的附件。
5. 切勿使极性的或接地型的插头失去安全效用。第三插脚是用于安全目的的。如果本机提供的插头与您的插座不匹配，请咨询电工、更换不适用的插座。请将所有维修事项交给合格维修人员完成。对于受损的零件如电源线或插头，必须进行维修。
6. 不得在近水地方使用本机，例如在靠近浴缸、洗手盆、厨房洗涤盆或洗衣盆的地方，或在潮湿的地下室内、靠近泳池的地方使用本机。本机不得暴露于滴水或溅水中。必须注意，不要将装有液体的物品放置在本机上，不要让液体由机箱的开口处进入机

内。本机上不应放置诸如花瓶一类的装液体的物品。

7. 本机应安装或放置在不影响正常通风的位置上使用，例如不应将其放在可能堵塞其通风孔的睡床、沙发、毯子或类似表面上。
8. 本机的安装位置应远离热源，例如暖炉、加热器、火炉或其他产热装置(包括功放)。
9. 本机的操作说明或本机上的标识都有对电源要求的描述，只能连接符合此要求的电源，并且要保证便于操作。电源插头是断开电源的装置，为了完全断开电源，必须将本机的插头完全拔出电源插座。
10. 布置电源线时，确保电源线不被踩踏或挤压，尤其要注意插头、转接插座及接出本机处的电源线部分。必须确保电源插头不被阻挡，便于操作。
11. 只能使用符合KEF规定的配件。
12. 本机只能使用KEF规定的或提供的推车、架子、三角架或桌子进行搬运。在使用推车搬运时，必须注意整体移动推车/本机，避免翻倒引起伤害。
13. 雷雨天或长期闲置不用时，必须将电源插头拔掉。
14. 本机在发生下列情形时，必须交给合格维修人员进行维修：
 - a) 电源线或插头损坏，
 - b) 有异物掉进或液体溅入本机，
 - c) 本机受到雨淋，
 - d) 本机运行不正常或性能上出现明显变化，
 - e) 本机坠落或机箱受损。
15. 用户不得试图对本机进行操作说明所描述的之外的维修操作。所有其它的维修事项必须交给合格的维修人员进行。



仅适用于非热带气候条件下使用。



仅适用于海拔 2000m 以下地区安全使用。

保修条款

(A) 重要

1. 因应所在国/地区的法律要求，不同国家/地区的保修条款可能存在差异。有关具体保修条款及相关保修服务流程，请与当地的KEF或其总代理商联系。如欲查询全球范围的KEF总代理商名单，请访问KEF官方网站www.kef.com。
2. 本保修条款不影响您作为消费者在适用法律范围内行使任何其它法定权利。
3. 若本保修条款中的任何条款在其适用的法律范围内被视为不合法、无效或不可强制执行时，则该条款可被单独分割出来，不影响其它条款的效力。

(B) 警告

4. 请向所属区域内的KEF总代理商或授权经销商购买原厂正品的KEF产品，包括无源扬声器、有源扬声器、有源超低音扬声器、电动扬声器、电子器材和耳机等。不要委托非授权的人员进行任何维修操作。只有KEF总代理商或授权经销商才能提供正规产品配件以保证KEF产品的原有性能。只有从KEF总代理商或授权经销商购买KEF产品，并附有付款发票或其它购货证明，才能享受保修服务。如未能满足以上要求则无法享受保修服务。请保留好付款发票和购货证明以备日后产品维修之用，付款发票或购货证明上须清楚载明原始购买日期、产品名称和型号、授权经销商的详细信息等。
5. KEF可能会对本保修条款的条款和条件进行修订，请遵守最新的保修条款。本保修条款的任何更新将在KEF官方网站www.kef.com上公布。

(C) 保修期限

6. 所有KEF产品均符合精密工艺标准，KEF总代理商提供的保修范围包括材料和/或制造造成的缺陷。所有产品自购买之日起，其保修期限为：
(因所在国/地区的法律要求，不同国家/地区的保修条款可能存在差异)
 - 无源扬声器：五年
 - 有源扬声器、有源超低音扬声器和电动扬声器：一年，如果在欧盟范围内购买，

则保修期为两年

- 电子器材和耳机：一年，如果在欧盟范围内购买，则保修期为两年
上述期限一旦届满，保修将不再延期或续期。

(D) 保修范围和限制

7. 保修仅在购买地国家有效，且仅适用于从授权经销商处直接购买的KEF产品。此保修承诺对其他受让人无效，如果您出售或以其它方式转让KEF产品给另一方/实体，本保修条款即告无效。
8. 以下情况不属于保修书的保修范围：
 - (a) KEF产品和/或其部件的任何正常磨损和/或任何因环境因素导致的磨损；
 - (b) 在运输过程中，非因KEF及其授权经销商的过错造成的任何机械损坏或紊乱；
 - (c) KEF产品中任何耗材部件的使用损耗（比如电池）；
 - (d) KEF产品的序列号标签缺失、字迹模糊、污损、涂改、被揭除或损坏的；
 - (e) 任何不是从授权经销商处购买的KEF产品和/或其部件，包括任何水货或灰色市场产品；
 - (f) 使用不正确或未经授权零组件替换和/或用于KEF产品上；
 - (g) 除KEF及其总代理商授权人员以外，未经授权的其他单位或个人进行安装、拆卸、维修、更换、改机、改动的或以任何方式干预KEF产品和/或其零组件；
 - (h) 由以下情况所造成的任何缺陷、故障、损失和/或损害的：
 - o 上述(a)-(g)项所描述的任何情况
 - o 任何意外或疏忽，且非KEF及其总代理商的过错所导致
 - o 任何不当安装或连接（包括但不限于将KEF产品连接到不当电压或电源的），且非KEF及其总代理商的过错所导致
 - o 任何保护不当、跌落、处理不当、使用不当、滥用或者不合理及不恰当使用、操作或维护的

- 任何以错误、不合适或不恰当器材和/或附属设备的方式对KEF产品进行操作
- 在异常或不恰当电压或电源下使用KEF产品
- 未遵照用户说明书上的指示使用、操作或维护KEF产品；
- 将KEF产品暴露于极端温度、热源、水或其它液体、过度潮湿、沙尘、化学品、电池泄漏或任何其它污染物的环境中；
- 任何不可抗力事件，包括但不限于天灾、火灾、雷击、台风、暴风雨（雪）、地震、飓风、自然灾害、海啸、洪水、战争、暴动、公众骚乱等；
- 超出KEF及其总代理商合理控制范围的任何其它情况。

(E) 责任



9. 除了本保修条款中列明的保修及服务，在法律允许的范围内，KEF及其总代理商概不对您和/或任何第三方或实体承担下列情况中的任何责任：
 - (a) 在连接到KEF产品的任何其它产品身上所产生的损失、损害和/或故障；
 - (b) 由于安装、运输、使用、服务、维修、更换和/或维护KEF产品所造成的任何直接、间接、附带、从属、惩罚性损害、损失及责任（人身伤害或死亡除外）；
 - (c) KEF及其总代理商的技术人员、雇员、代理商、代表或独立承包人在实际或被指履行本保修条款下的任何义务时的行为、遗漏或疏忽导致的任何损害、损失及责任（人身伤害或死亡除外）。
10. 除此之外，在任何情况下，KEF及其总代理商在本保修条款下的最大责任不得超过该KEF产品的实际购买价格。

KEF 제품을 구매 해주신 고객님께 감사드립니다. KEF 는 최상의 음질로 원음에 충실한 기분 좋은 음악 청취 환경을 제공하며 프리미엄 오디오 제품을 제조 공급하기 위해 노력해왔습니다.

제품 보증서와 안전 지침서를 참고해 주십시오. 기타 다른 서비스와 관련해서는 KEF 홈페이지에 등록되어 있는 한국의 공식 수입원에게 문의해 주십시오.

안전 지침 사항

- 최적의 스피커 결과를 얻기 위해 이 설명서를 주의 깊게 따르십시오.
- 보증서 카드를 읽고 돌려놓으십시오.
- 보풀이 없는 마른 천으로 청소하십시오.
- 알코올 성분의 클리너는 사용하지 마십시오.
- 습한 환경을 피하십시오.
- 매우 높거나 낮은 온도는 피하십시오.
- 직사광선을 피하십시오.
- 안전 고지! 길게 늘어진 케이블은 위험합니다. 모든 케이블을 고정하십시오.

	주의 감전의 위험 열지 마십시오	
주의: 감전의 위험을 최소화하려면 덮개(또는 후면)를 열지 마십시오. 내부에는 사용자가 수리 가능한 부속품이 없습니다. 자격을 갖춘 서비스 전문가에게 수리를 의뢰하십시오.		

- 결합된 전원 입력 리드 및 국가별 전원 플러그가 제공됩니다.
- 현지 전원에 연결하기 전에 현지 공급 전압이 후면 패널에 표시된 것과 동일한지 확인하십시오. 동일하지 않은 경우, 진행하기 전에 공급자에게 확인하십시오.

경고

화재 또는 감전의 위험을 최소화하려면 이 기기를 비 또는 습기에 노출하지 마십시오.

그래픽 기호 설명



정삼각형 안에 화살표 기호의 번개 모양은 제품 인클로저 내부에 사람에게 충분히 감전 위험을 줄 수 있는 비절연 “위험 전압”이 있음을 사용자에게 경고하기 위한 것입니다.



정삼각형 안의 느낌표는 기기와 함께 제공된 인쇄물에 중요 작동 및 유지보수 (수리) 지침이 있음을 사용자에게 알리기 위한 것입니다.



이 제품을 올바르게 폐기하십시오. 이 표시는 이 제품을 유럽 전역에서 생활 폐기물과 함께 폐기해서는 안 된다는 것을 나타냅니다. 무단 폐기물 처리로 인한 환경 또는 인간 건강에 대한 피해를 예방하기 위해 기기를 책임감 있게 재활용하여 물질 자원의 지속 가능한 재사용을 촉진하십시오.

중고 기기를 반납하려면 반납 및 수거 시스템을 사용하거나 제품을 구입한 소매업자에게 문의하십시오. 이 제품을 환경적으로 안전하게 재활용할 수 있도록 수거할 것입니다.

주의

규격에 맞지 않는 배터리를 사용하였을 시에 폭발의 위험이 있습니다.
설명서에 따라서 사용한 배터리를 처분하십시오.

KEF 제품을 사용하기 앞서 이 설명서를 주의 깊게 따라 주십시오.

1. **지침을 읽으십시오.** - 기기를 작동하기 전에 모든 안전 및 작동 지침을 숙지해야 합니다.
2. **지침을 보관하십시오.** - 차후 참조를 위해 안전 및 작동 지침을 보관해야 합니다.

3. **경고에 주의하십시오.** - 기기와 작동 지침의 모든 경고를 준수해야 합니다.
4. **지침을 따르십시오.** - 모든 작동 및 사용 지침을 따라야 합니다. 제조업체에서 지정한 부착물/액세서리만 사용하십시오.
5. **중요** - 유극 또는 접지 타입 플러그의 안전 목적을 무시하지 마십시오. 세 번째 프롱은 사용자의 안전을 위해 제공된 것입니다. 제공된 플러그가 콘센트에 맞지 않는 경우, 전기 기사에게 구식 콘센트의 교체를 문의하십시오. 자격을 갖춘 서비스 전문가에게 모든 수리를 문의하십시오. 전원 코드 또는 플러그 등의 손상된 부품에 대해 수리가 필요합니다.
6. **물 및 습기** - 기기를 물 또는 물 근처(예: 욕조, 세면대, 부엌 싱크대, 세탁 욕조 근처, 습한 지하, 수영장 근처 등)에서 사용해서는 안 됩니다. 기기가 물이 떨어지거나 튀는 곳에 노출되어서는 안 됩니다. 액체가 담긴 물건을 올려 놓거나 입구를 통해 인클로저에 쏟아지지 않도록 하고 꽃병과 같은 물이 가득 찬 물건을 기기에 놓지 마십시오.
7. **환기** - 기기를 적절한 환기를 방해하지 않는 위치에 두어야 합니다. 예를 들어, 기기를 환기구를 막는 침대, 소파 등의 표면에 두어서는 안 됩니다.
8. **열** - 기기를 열을 방출하는 라디에이터, 발열 기구, 스토브 또는 기타 가전기기(앰프 포함)와 같은 열원 가까이 두어서는 안 됩니다.
9. **전원** - 기기를 작동 지침에 설명되거나 기기에 표시된 타입의 전원에만 연결해야 순조롭게 작동할 수 있습니다. 전원 플러그는 연결 해제 장치로 사용됩니다. 전원 입력에서 완전히 연결 해제하려면 기기의 전원 플러그를 전원에서 완전히 연결 해제해야 합니다.
10. **전원 코드 보호** - 전원 코드는 밟히거나 위에 놓인 물건에 잡히지 않도록 배선해야 합니다. 플러그, 편 의 리셉터클 및 기기에서 나오는 지점의 코드에 특별히 주의하십시오. 사용 중 전원 플러그에 방해가 가서는 안 되며 쉽게 접근할 수 있어야 합니다.

11. **부착물 및 액세서리** - 제조업체에서 지정한 부착물/액세서리만 사용하십시오.
12. **취급** - 기기는 제조업체가 지정하거나 기기와 함께 판매하는 카트, 스탠드, 삼각대, 브래킷 또는 테이블을 사용하여 운반해야 합니다. 카트로 기기를 운반하는 경우에는 카트에서 기기가 떨어져 다치지 않도록 주의하십시오.
13. **비사용 기간** - 번개, 폭풍우가 칠 때나 오랜 기간 동안 사용하지 않을 때는 기기의 플러그를 뽑으십시오.
14. **수리가 필요한 손상** - 다음과 같은 경우 자격을 갖춘 서비스 전문가의 수리를 받아야 합니다.
 - a) 전원 코드 또는 플러그가 손상된 경우
 - b) 물건이 떨어졌거나 기기에 액체가 흘러 들어간 경우
 - c) 기기가 비에 노출된 경우
 - d) 기기가 정상적으로 작동하지 않거나 성능에 현저한 변화가 나타나는 경우
 - e) 기기를 떨어뜨렸거나 인클로저가 손상된 경우
15. **수리** - 사용자는 작동 지침에 설명된 것 이외로 기기를 수리해서는 안 됩니다. 모든 기타 수리는 자격을 갖춘 서비스 전문가에게 의뢰해야 합니다.

품질 보증 사항

(A)주의

1. 품질 보증은 각 나라의 법규에 따라 상의 해질 수 있는 내용으로, 현지의 공식 수입원에게 자세한 품질 보증 기간과 서비스와 관련한 문의를 하십시오. KEF의 전세계 공식 수입원 리스트는 www.kef.com에서 찾아 보실 수 있습니다.
2. KEF 제품에 대한 품질 보증은 판매되는 국가의 소비자 보호법의 일반적인 내용을 따릅니다.
3. 만약 KEF의 품질 보증의 어떤 조항이 법률에 저촉되거나 위반될 경우, 그 조항은

법적인 근거에 맞추어 서비스 가능토록 간주되어 질 것이며, 정해진 품질 보증 기간 내에는 소비자의 권리가 보장되어 질 것입니다.

(B)경고

4. 모든 KEF 제품 구매는 KEF가 인증한 공식 수입원과 수입원의 공식 대리점을 통해서 진행이 되어야 정품에 대한 보증을 받을 수 있습니다. 공식 수리처가 아닌 곳에 수리의 및 진행을 자제해 주십시오. KEF 본래의 성능을 유지하기 위해 필요한 부품은 단지 그리고 반드시 KEF의 공식 수입원과 대리점을 통해서만 보장될 수 있습니다. 품질 보증은 각 지역의 공식 수입원을 통한 제품에게만 제공되며 반드시 영수증을 제시해야 합니다. 공식수입원과 대리점이 아닌 곳에서 구매한 KEF 제품에게는 품질 보증이 제공되지 않습니다. 영수증과 보증서를 반드시 보관하여 품질 보증과 관련된 서비스 요청 시 제시하여 주십시오. 구매일, 구매자 이름, 모델명, 대리점 명 등의 자세한 정보가 반드시 기재되어 있는 영수증을 잘 보관하여 주십시오.
5. 품질 보증과 관련된 세부 조항들은 법률의 개정이 있을 때 마다 같이 변동될 수 있습니다. 이런 변동 사항을 확인하려면, KEF 공식 홈페이지를 참고해주시십시오.

(C)품질 보증 기간

6. 모든 KEF 제품은 아래와 같이 제품 구매일로부터 불량에 대해서 품질 보증 기간을 갖습니다. (품질 보증은 각 나라의 법규에 따라 상의 해질 수 있는 내용으로)
 - 하이파이제품: 5년
 - 액티브 스피커, 서브우퍼, Ci 시리즈 스피커: 1년 (EU 지역에서 구매 시 2년, EU 지역 수입원에게 문의)
 - 기타 헤드폰 및 멀티미디어 스피커: 1년 (EU 지역에서 구매 시 2년, EU 지역 수입원에게 문의)

이 품질 보증 기간은 추가적인 연장 없이 만료일까지만 품질을 보증합니다.

(D)품질 보증 조항 및 제한 사항

7. 이러한 품질 보증은 첫 구매가 이루어진 지역의 공식 수입원을 통한 구매에만

보장됩니다. 또한, 이러한 권리는 만약 구매한 제품을 다른 사람에게 다시 팔았을 때 다음 구매자에게 양도될 수 없습니다.

8. 아래 사항에 대해서는 품질 보증에 해당하지 않습니다:-

- (a) 정상적인 사용에 의한 그리고 시간과 사용 환경에 따른 부품이나 제품 재질과 외관의 소모성 변질
- (b) KEF 제품 본연의 결함으로 기인하지 않은 제품의 기계적인 손상
- (c) 시간이 경과함에 따라 자연적으로 발생하는 배터리와 같은 소모성 부품의 품질 저하
- (d) 시리얼 번호 라벨이 없거나 손상되어 있거나 없는 제품
- (e) 해당 지역 공식 수입원을 통한 정품 구매가 아니라 병행제품이나 직구, 위조 제품을 구매한 경우
- (f) 맞지 않거나 허용되지 않은 부품이 대체되거나 사용된 경우
- (g) KEF의 공인된 대리인과 공식 대리점이 아닌 사람/단체에 의해 KEF 제품 및/또는 부품의 설치, 분해, 수리, 개조, 수정 또는 조작으로 훼손되거나 어떤 방법으로도 손상된 경우
- (h) 결함, 고장, 손실 및/또는 손해가 다음 중 어떠한 경우로 인하여 발생한 경우:-
 - o 위의 (a)-(g)에 명시된 모든 상황
 - o KEF와 공식 대리점의 잘못에 기인하지 않은 모든 사고나 과실
 - o KEF 또는 공식 대리점의 과실이 아닌 제품의 부적절한 설치나 연결로 인한 경우 (맞지 않는 전압이나 전원 소스 등 부적절한 연결을 제한 없이 사용한 경우도 포함)
 - o KEF 제품의 잘못된 관리, 부주의, 오용, 남용 또는 부당하거나 부적절한 사용, 작동 또는 정비로 인한 경우
 - o 결함이 있거나 부적합하거나 부적절한 장치 및/또는 보조 장비와의 작동으로 인한 경우

- KEF 제품을 비정상적이거나 부적절한 전압 또는 전원 surge에서 사용한 경우
- 사용자 설명서에 규정된 지침에 따라서 사용, 작동하거나 유지하는 것을 불이행한 경우
- 극심한 온도, 열, 물 또는 기타 액체, 곤충, 과도한 습기, 모래, 화학 물질, 배터리 누수이나 다른 오염 물질에 노출된 경우
- 화재, 번개, 태풍, 폭풍, 지진, 허리케인, 자연 재해, 지진 해일, 홍수, 전쟁, 폭동, 공공 소동을 포함한 모든 불가항력 사건으로 인한 경우
- KEF와 공식 대리점의 합리적인 통제를 벗어남으로 발생하는 모든 원인에 의한 경우

(E) 법적 책임

9. 다음과 같은 경우, 이 보증서에 규정된 보증 및 서비스 이외에 법에 의해 허용되는 전체 범위에서 KEF와 공식 대리점은 귀하 및/또는 다른 제 3자 혹은 단체에 책임을 지지 않습니다:-
- (a) KEF 제품에 연결되어 있는 모든 제품(들)에 손실, 손해 및/또는 고장이 발생한 경우
 - (b) 직접적, 간접적, 부수적 또는 어떤 원인에 의한 결과로 인하여 또는 설치, 배송, 이용, 서비스, 수리, 교체 및/또는 정비로 유발되거나 그와 관련이 있는 손상, 손실 및 책임이 발생한 경우(개인 상해 또는 사망 제외), 또는
 - (c) 본 보증에 따른 모든 의무의 이행에 관련된 기술자, 직원, 대리인, 대표자 또는 독립 계약자의 행동, 누락, 과실로 인하여 손실 및 책임이 발생한 경우(개인 상해 또는 사망 제외).
10. 보증에 따라, 위의 제한에 따르지 않을 경우, KEF와 공식 대리점의 최대 의무는 어떠한 경우나 어떤 상황에서도 실제 구입 가격을 초과할 수 없습니다.