

Quick Start Guide

LS50 Wireless

In the Box

(DEU) Packungsinhalt (FRA) Dans le carton (SPA) En la caja (JPN) 付属品 (CHI-T) 盒内 (CHI-S) 盒内
(KOR) In the box

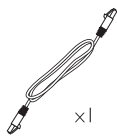
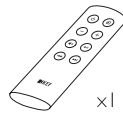
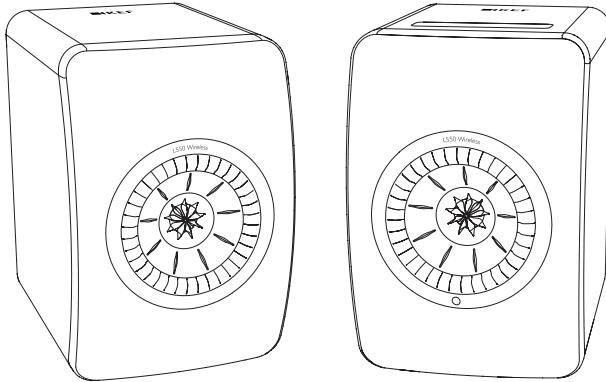

Controls and Connections

(DEU) Bedienelemente und Anschlüsse (FRA) Commandes et Connexions (SPA) Controles y conexiones
 (JPN) コントロール機器や接続ケーブルは (CHI-T) 控制與連接 (CHI-S) 控制和连接 (KOR) 콘트롤과 연결

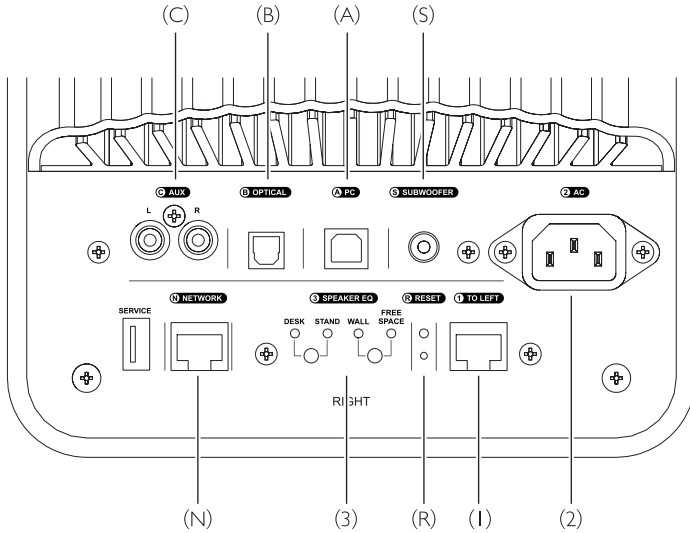

Setup

- (1) Connection to Left speaker
- (2) AC Power
- (3) EQ settings
- (4) Balance control

Source Input

- (A) USB from PC
- (B) Optical
- (C) RCA Analog

Output

- (S) Subwoofer

Controls and Connections

(DEU) Bedienelemente und Anschlüsse (FRA) Commandes et Connexions (SPA) Controles y conexiones
(JPN) コントロール機器や接続ケーブルは (CHI-T) 控制與連接 (CHI-S) 控制和连接 (KOR) 콘트롤과 연결

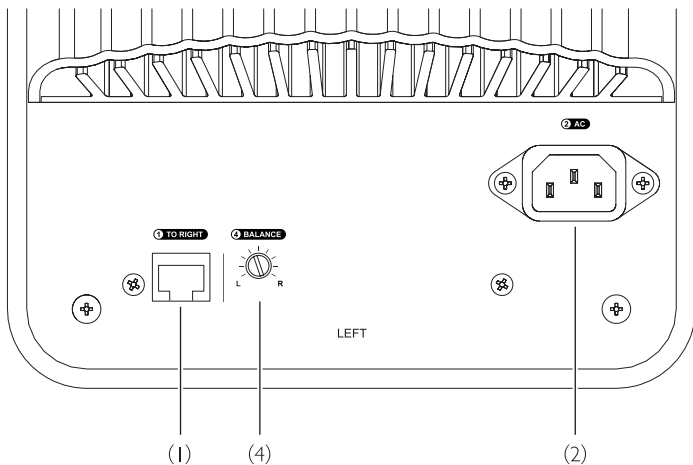

Controls and Connections

(DEU) Bedienelemente und Anschlüsse (FRA) Commandes et Connexions (SPA) Controles y conexiones
(JPN) コントロール機器や接続ケーブルは (CHI-T) 控制與連接 (CHI-S) 控制和连接 (KOR) 콘트롤과 연결

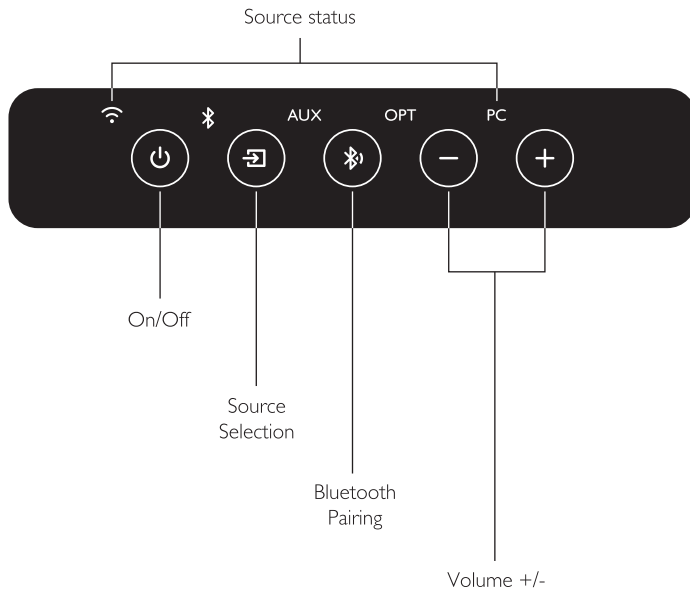

Get Started

(DEU) Erste Schritte (FRA) Démarrer (SPA) Empieza (JPN) 始めましょう (CHI-T) 開始使用
(CHI-S) 开始使用 (KOR) 시작하기

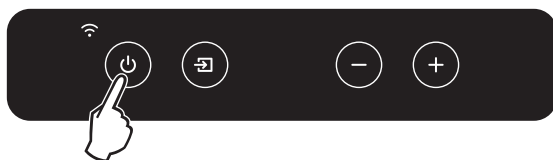
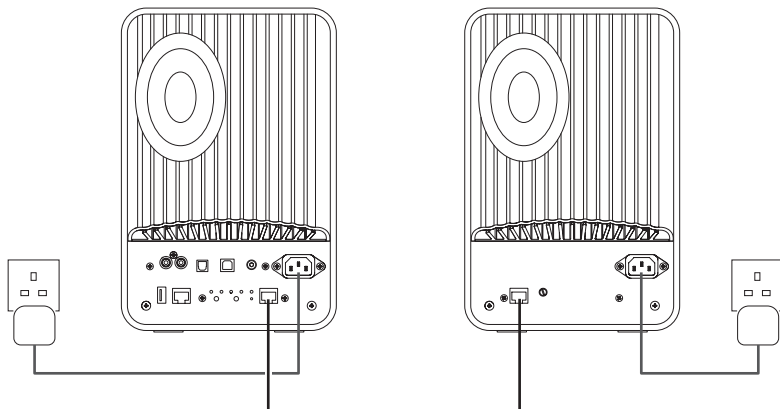
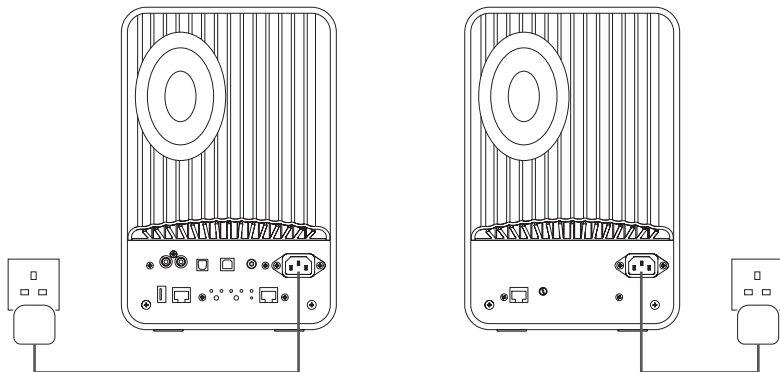

App

(DEU) App (FRA) Application (SPA) Aplicación (JPN) App (CHI-T) 應用程式App (CHI-S) App
(KOR) 앱

(ENG) Download the “KEF Wireless” app on Google Play Store or Apple App Store.

(DEU) Die “KEF Wireless” App finden Sie im Google Play Store oder Apple App Store.

(FRA) Télécharger l'application “KEF Wireless” sur Google Play Store ou Apple App Store.

(SPA) Descargar la aplicación de “KEF Wireless” en Tienda Google Play o Tienda App de Apple.

(JPN) “KEF MUO”のアプリをGoogle Play StoreやApple App Storeからご使用の機器に合わせてダウンロードしてください。

(CHI-T) 於Google Play Store或Apple App Store下載 “KEF Wireless” app

(CHI-S) 在Google Play商店或者Apple应用商店下载 “KEF Wireless” 应用

(KOR) “KEF Wireless” 앱을 구글 플레이 스토어나 애플 앱 스토어에서 다운로드 하십시오.

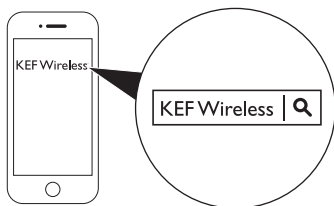

Bluetooth

(DEU) Bluetooth (FRA) Bluetooth (SPA) Bluetooth (JPN) Bluetooth (CHI-T) 藍芽 (CHI-S) 藍芽
(KOR) 블루투스

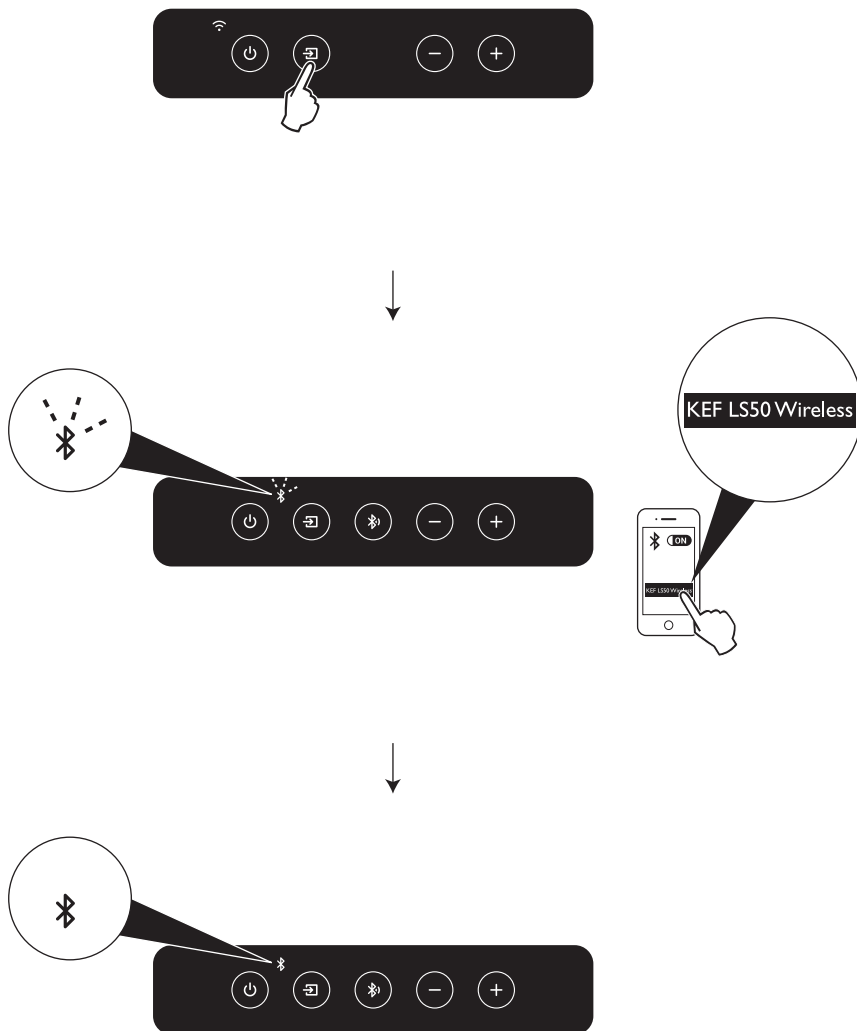

Hi-res playback from PC (up to 192kHz/ 24bit)

(DEU) Hi-res playback from PC (up to 192kHz/ 24bit) (FRA) Hi-res playback from PC (up to 192kHz/ 24bit)
(SPA) Hi-res playback from PC (up to 192kHz/ 24bit) (JPN) Hi-res playback from PC (up to 192kHz/
24bit) (CHI-T) Hi-res playback from PC (up to 192kHz/ 24bit) (CHI-S) Hi-res playback from PC (up to
192kHz/ 24bit) (KOR) Hi-res playback from PC (up to 192kHz/ 24bit)

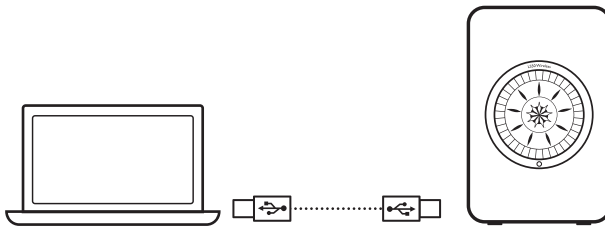

Hi-res playback from PC (up to 192kHz/ 24bit)

(DEU) Hi-res playback from PC (up to 192kHz/ 24bit) (FRA) Hi-res playback from PC (up to 192kHz/ 24bit)
(SPA) Hi-res playback from PC (up to 192kHz/ 24bit) (JPN) Hi-res playback from PC (up to 192kHz/
24bit) (CHI-T) Hi-res playback from PC (up to 192kHz/ 24bit) (CHI-S) Hi-res playback from PC (up to
192kHz/ 24bit) (KOR) Hi-res playback from PC (up to 192kHz/ 24bit)

WINDOWS

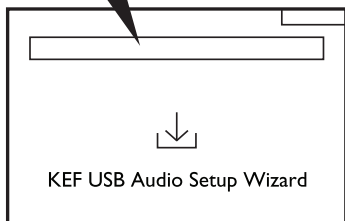
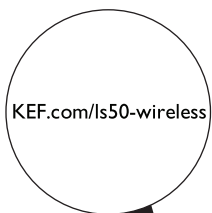
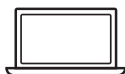

MAC OS

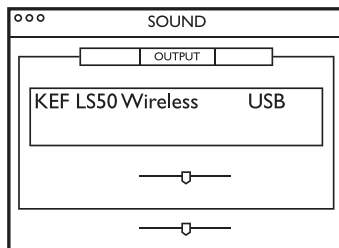
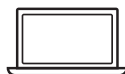

Specifications

Model	LS50 Wireless
Drive units	Uni-Q driver array: HF: 25mm (1in.) vented aluminium dome LF/MF: 130mm (5.25in.) magnesium/aluminium alloy
Frequency Range (-6dB) Measured at 85dB/1m	40Hz – 47kHz (Bass Extension: More) 43Hz – 47kHz (Standard) 46Hz – 47kHz (Bass Extension : Less)
Frequency Response (± 3 dB) Measured at 85dB/1m	45Hz – 45kHz (Bass Extension : More) 50Hz – 45kHz (Standard) 61Hz – 45kHz (Bass Extension : Less)
Max Output (SPL)	106dB
Amplifier Output Power	LF: 200W HF: 30W
Inputs	2.4GHz/5GHz Dual-band Wi-Fi network Bluetooth 4.0 with aptX@codec USB Type B TOSLINK Optical RCA Analog Line Level Input 10/100 Mbps RJ45 Ethernet (For network and service)
Output	Subwoofer output
Resolution	Up to 24bit
Sampling Rate	Up to 192kHz (USB Type B and Wi-Fi) Up to 96kHz (TOSLINK Optical) Depending on source resolution
Wi-Fi Network Standard	IEEE 802.11a/b/g/n
Wi-Fi Network Frequency Band	Dual-band 2.4GHz/ 5 GHz
Bluetooth Range	10m
Bluetooth Capacity	2 devices
Bluetooth Memory	8 devices
Bluetooth Frequency	2.402GHz - 2.48GHz
Bluetooth Power	2.5mW (Bluetooth Class 2 Device)
Dimension (H x W x D)	300 x 200 x 308mm (11.8 x 7.9 x 12.1in.)
Weight	Left Speaker 10.0kg (22.0lbs.) Right Speaker 10.2kg (22.5lbs.)
Power Input	100 – 240VAC 50/60Hz

For further information and troubleshooting, please visit KEF website: KEF.COM

KEF reserve the right, in line with continuous research and development, to amend or change specifications without prior notice. E. & O.E



The *Bluetooth*[®] word mark and logos are registered trademarks owned by Bluetooth SIG, Inc. Other trademarks and trade names are those of their respective owners.

The aptX[®] mark and the aptX logo are trade marks of CSR plc or one of its group companies and may be registered in one or more jurisdictions.



KEF.COM

Issue | 05.2016
P/N: XXXX-XXXX+X

CAUTION

Danger of explosion if battery is incorrectly replaced. Replace only with the same or equivalent type

WARNING

Do not ingest the battery, Chemical Burn Hazard

(The remote control supplied with) This product contains a coin/button cell battery. If the coin/button cell battery is swallowed, it can cause a severe internal burns in just 2 hours and can lead to death.

Keep new and used batteries away from children.

If the battery compartment does not close securely, stop using the product and keep it away from children.

If you think batteries might have been swallowed or placed inside any part of the body, seek immediate medical attention.

- Battery shall not be exposed to excessive heat such as sunshine, fire or the like.
- The appliance should be connected to a mains socket with a protective earthing connection.
- Refer to the information on the underside of the enclosure for electrical and safety information before installing or operating the appliance.

FCC Radiation Exposure Statement

This device complies with FCC radiation exposure limits set forth for an uncontrolled environment and it also complies with Part 15 of the FCC RF Rules. This equipment must be installed and operated in accordance with provided instructions and the antenna(s) used for this transmitter must be installed to provide a separation distance of at least 20 cm from all persons and must not be co-located or operating in conjunction with any other antenna or transmitter. End-users and installers must be provided with antenna installation instructions and consider removing the no-collocation statement.

The device meets the exemption from the routine evaluation limits in section 2.5 of RSS 102 and compliance with RSS-102 RF exposure, users can obtain Canadian information on RF exposure and compliance.

The device for operation in the band 5150-5250 MHz is only for indoor use to reduce the potential for harmful interference to co-channel mobile satellite systems.

For devices with detachable antenna(s), the maximum antenna gain permitted for devices in the band 5725-5850 MHz shall be such that the equipment still complies with the e.i.r.p. limits specified for point-to-point and non-point-to-point operation as appropriate.

Le dispositif rencontre l'exemption des limites courantes d'évaluation dans la section 2.5 de RSS 102 et la conformité à l'exposition de RSS-102 rf, utilisateurs peut obtenir l'information canadienne sur l'exposition et la conformité de rf.

Cet émetteur ne doit pas être Co-placé ou ne fonctionnant en même temps qu'aucune autre antenne ou émetteur. Cet équipement devrait être installé et actionné avec une distance minimum de 20 centimètres entre le radiateur et votre corps.

Les dispositifs fonctionnant dans la bande 5150-5250 MHz sont réservés uniquement pour une utilisation à l'intérieur afin de réduire les risques de brouillage préjudiciable aux systèmes de satellites mobiles utilisant les mêmes canaux;

Le gain maximal d'antenne permis (pour les dispositifs utilisant la bande 5 725-5 850 MHz) doit se conformer à la limite de p.i.r.e. spécifiée pour l'exploitation point à point et non point à point, selon le cas.



TRA
REGISTERED No:
ER42984/15
DEARLER No:
DA47153/15

Complies with
IDA Standards
DA104928



기자재명: 특정소출력무선기기
(무선데이터통신시스템용무선기기)
제조사(상호명): GP Electronics (Huizhou) Co., Ltd.
“해당 무선설비는 운용 중 전파혼신 가능성이 있음.”



左图为电子信息产品污染控制标示：图中数字为产品环保使用年限。仅指电子信息产品中含有的有害物质不致发生外泄或突变从而对环境造成污染或对人身、财产造成严重损害的年限。

产品中有害物质的名称及含量

部件名称	有害物质					
	铅 (Pb)	汞 (Hg)	镉 (Cd)	六价铬 (Cr(VI))	多溴联苯 (PBB)	多溴二苯醚 (PBDE)
箱体	○	○	○	○	○	○
喇叭单元	○	○	○	○	○	○
电子部分	X	○	X	○	○	○
接线端子	X	○	○	○	○	○
电线	X	○	○	○	○	○
附件	○	○	○	○	○	○

本表格依据 SJ/T 11364 的规定编制。

○：表示该有害物质在该部件所有均质材料中的含量均在 GB/T 26572 规定的限量要求以下。

X：表示该有害物质至少在该部件的某一均质材料中的含量超出 GB/T 26572 规定的限量要求。

注：含有有害物质的部件由于全球技术发展水平限制而无法实现有害物质的替代。

KEF SPEAKERS

IMPORTANT SAFETY
INFORMATION



English

Thank you for choosing KEF. KEF is dedicated to producing premium audio products with best-in-class sound quality to give you an engrossing and pleasurable listening experience that is true to the original performance.

Please read the important safety and warranty information below. For any other services, please contact your local authorised KEF distributor, whose details can be found at www.kef.com

IMPORTANT SAFETY INFORMATION

- Follow this manual carefully for the best results from your speakers
- Read and return the warranty card
- Clean with a dry lint free cloth
- Do not use spirit based cleaners
- Avoid damp
- Avoid temperature extremes
- Avoid direct sunlight
- SAFETY NOTICE! Trailing cables are dangerous, secure all cables

WARNING

TO REDUCE THE RISK OF FIRE OR ELECTRICAL SHOCK, DO NOT EXPOSE THIS APPLIANCE TO RAIN OR MOISTURE



CAUTION

RISK OF ELECTRIC SHOCK
DO NOT OPEN



CAUTION: TO REDUCE THE RISK OF ELECTRIC SHOCK, DO NOT REMOVE COVER (OR BACK). NO USER-SERVICEABLE PARTS INSIDE. REFER SERVICING TO QUALIFIED SERVICE PERSONNEL.

- A combined mains power input lead and country-specific mains plug is provided.
- Check before connecting to your local mains supply that the local supply voltage is the same as that marked on the rear panel. If it is not, check with your supplier before proceeding.

Explanation of Graphical Symbols



The lightning flash with arrowhead symbol, within an equilateral triangle, is intended to alert the user to the presence of uninsulated "dangerous voltage" within the products enclosure that may be of a sufficient magnitude to constitute a risk of electrical shock to persons.



The exclamation mark within an equilateral triangle is intended to alert the user to the presence of important operating and maintenance (servicing) instructions in the literature accompanying the appliance.



Correct Disposal of This Product. This marking indicates that this product should not be disposed with other household wastes throughout the EU. To prevent possible harm to the environment or human health from uncontrolled waste disposal, recycle it responsibly to promote the sustainable reuse of material resources.

To return your used device, please use the return and collection systems or contact the retailer where the product was purchased. They can take this product for environmentally safe recycling.

The normal function of the product may be disturbed by Strong Electro Magnetic Interference. If so, simply reset the product to resume normal operation by following the instruction manual. In case the function could not resume, please use the product in other location.

FCC Statement

This equipment has been tested and found to comply with the limits for a Class B digital device,

pursuant to Part 15 of the FCC Rules. These limits are designed to provide reasonable protection against harmful interference in a residential installation. This equipment generates, uses and can radiate radio frequency energy and, if not installed and used in accordance with the instructions, may cause harmful interference to radio communications. However, there is no guarantee that interference will not occur in a particular installation. If this equipment does cause harmful interference to radio or television reception, which can be determined by turning the equipment off and on, the user is encouraged to try to correct the interference by one or more of the following measures:

- Reorient or relocate the receiving antenna.
- Increase the separation between the equipment and receiver.
- Connect the equipment into an outlet on a circuit different from that to which the receiver is connected.
- Consult the dealer or an experienced radio/TV technician for help.

This device complies with Part 15 of the FCC Rules. Operation is subject to the following two conditions:

- (1) this device may not cause harmful interference, and
- (2) this device must accept any interference received, including interference that may cause undesired operation.

Caution!

Any changes or modifications not expressly approved by the party responsible for compliance could void the user's authority to operate the equipment.

IC Statement

This device complies with Industry Canada's licence-exempt RSSs. Operation is subject to the following two conditions:

- (1) This device may not cause interference; and
- (2) This device must accept any interference, including interference that may cause undesired operation of the device.

This transmitter must not be co-located or operating in conjunction with any other antenna or transmitter. This equipment should be installed and operated with a minimum distance of 20 centimeters between the radiator and your body.

Please take heed of the following before using the KEF Speaker. Note also that the word "appliance" shall refer to the KEF speaker, or any part of it.

1. **Read Instructions** – All the Safety and Operating Instructions should be read before operating the appliance.
2. **Retain Instructions** – The Safety and Operating Instructions should be retained for future reference.
3. **Heed Warnings** – All warnings on the appliance and in the Operating Instructions should be adhered to.
4. **Follow Instructions** – All Operating and Use Instructions should be followed. Only use attachments/accessories specified by the manufacturer.
5. **Important** – Do not defeat the safety purpose of the polarized or grounding type plug. The third prong is provided for your safety. If the provided plug does not fit into your outlet, consult an electrician for replacement of the obsolete outlet. Refer all servicing to a qualified service personnel. Servicing is required for any damaged parts such as power supply cord or plug.
6. **Water and Moisture** – The appliance should not be used in or near water, for example, near a bathtub, washbowl, kitchen sink, or laundry tub, in a wet basement, near a swimming pool, and the like. The appliance shall not be exposed to dripping or splashing. Care should be taken so

that objects containing liquids are not placed upon or spilled into the enclosure through openings and that no objects filled with liquids, such as a vase, shall be placed on the appliance.

7. **Ventilation** – The appliance should be situated so that its location or position does not interfere with its proper ventilation. For example, the appliance should not be situated on a bed, sofa, or similar surface that may block any ventilation openings.
8. **Heat** – The appliance should be situated away from heat sources such as radiators, heat registers, stoves or other appliances (including amplifiers) that produce heat.
9. **Power Sources** – The appliance should be connected to a power supply only of the type described in the Operating Instructions or as marked on the appliance and it shall remain readily operable. The mains plug is used as the disconnect device. To be completely disconnected from the power input, the mains plug of the appliance must be disconnected from the mains completely. The building installation shall be regarded as providing protection in accordance with the rating of wall socket outlet.
10. **Power Cord Protection** – Power supply cords should be routed so that they are not likely to be walked on or pinched by items placed upon or against them. Pay particular attention to cords at plugs, convenience receptacles and the point where they exit from the appliance. The mains plug should not be obstructed or should be easily accessed during intended use.
11. **Attachments and Accessories** – Use only attachments/accessories specified by the manufacturer.
12. **Handling** – The appliance should be transported with the cart, stand, tripod, bracket, or table specified by manufacturer, or sold with the apparatus. When a cart is used, pay caution when moving the cart/ appliance combination to avoid injury from tip-over.
13. **Non-use Periods** – Unplug the appliance during lightning storms or when unused for long periods of time.
14. **Damage Requiring Service** – The appliance should be serviced by qualified service personnel when:
 - a) The power supply cord or the plug has been damaged; or
 - b) Objects have fallen or liquid has been spilled into the appliance; or
 - c) The appliance has been exposed to rain; or
 - d) The appliance does not appear to operate normally or exhibits a marked change in performance; or
 - e) The appliance has been dropped or the enclosure is damaged.
15. **Servicing** – The user shall not attempt to service the appliance beyond that described in the Operating Instructions. All other servicing should be referred to qualified service personnel.

Deutsch

Danke, dass Sie sich für KEF entschieden haben. KEF produziert mit viel Hingabe Premium-Akustik-Produkte, die durch ihre erstklassige Klangqualität überzeugen. Das gibt Ihnen ein spannendes und angenehmes Hörerlebnis, welches die Aufnahme exakt wiedergibt.

Bitte lesen Sie die folgenden Garantie- und Sicherheitshinweise. Bei anderen Serviceanfragen, wenden Sie sich bitte an den nächsten autorisierten KEF Vertriebspartner. Kontaktdaten finden Sie auf www.kef.com

SICHERHEITSHINWEISE

- Befolgen Sie dieses Handbuch genau, um die besten Ergebnisse für Ihre Lautsprecher zu bekommen
- Lesen Sie sich die Garantiekarte durch, und schicken Sie sie zurück
- Reinigen Sie das Gerät mit einem trockenen, flusenfreien Tuch
- Verwenden Sie keine Reinigungsmittel auf Alkoholbasis
- Vermeiden Sie feuchte Umgebungen
- Vermeiden Sie Extremtemperaturen
- Vermeiden Sie direkte Sonneneinstrahlung
- SICHERHEITSHINWEIS! Schleppkabel sind gefährlich, sichern Sie alle Kabel ab

WARNHINWEIS

BITTE SETZEN SIE DAS GERÄT WEDER REGEN NOCH FEUCHTIGKEIT AUS, UM DAS RISIKO EINES BRANDS ODER EINES STROMSCHLAGS ZU VERRINGERN.



ACHTUNG
STROMSCHLAGRISIKO
NICHT ÖFFNEN



ACHTUNG: NEHMEN SIE DEN GEHÄUSEDECKEL (ODER DIE GEHÄUSERÜCKSEITE) NICHT AB, ES BESTEHT DIE GEFAHR EINES STROMSCHLAGS. ES BEFINDEN SICH KEINE VOM BENUTZER ZU REPARIERENDE/WARTENDE TEILE INNERHALB DES GERÄTS. BITTE WENDEN SIE SICH IM SERVICEFALL AN QUALIFIZIERTES FACHPERSONAL.

- Ein Netzkabel mit länderspezifischem Stecker ist im Lieferumfang inbegriffen.
- Prüfen Sie, ob die örtliche Stromspannung der Beschriftung auf der Rückseite entspricht, bevor Sie das Gerät an eine Steckdose anschließen. Wenn dies nicht der Fall ist, wenden Sie sich an Ihren Lieferanten, bevor Sie fortfahren.

Symbolerklärung



Das Symbol eines Blitzes mit einer Pfeilspitze innerhalb eines gleichseitigen Dreiecks zeigt dem Benutzer das Vorhandensein einer nicht abgeschirmten Spannung im Gehäuse an, die so hoch sein kann, dass Personen einen elektrischen Schock erleiden können.



Das Ausrufezeichen innerhalb eines gleichseitigen Dreiecks weist den Benutzer auf wichtige Bedienungs- und Wartungshinweise in der mitgelieferten Gerätedokumentation hin.



Korrekte Entsorgung dieses Produkts. Diese Markierung gibt an, dass dieses Produkt innerhalb der EU nicht mit dem normalen Haushaltsmüll entsorgt werden darf. Um mögliche Umwelt- und Gesundheitsschäden aus unkontrollierter Abfallentsorgung zu vermeiden, recyceln Sie es verantwortungsbewusst, um die nachhaltige Wiederverwendung von Rohstoffen zu fördern.

Verwenden Sie zur Rückgabe Ihres Altgeräts bitte die entsprechenden Rücknahme- und Sammelsysteme, oder wenden Sie sich an den Händler, bei dem das Produkt gekauft wurde. Diese können das Produkt einem umweltverträglichen Recycling zuführen.

Beachten Sie vor Verwendung des KEF-Lautsprechers bitte Folgendes: Der Begriff „Gerät“ kann sich sowohl auf den KEF-Lautsprecher als Ganzes als auch auf einen Teil des Lautsprechers beziehen.

1. **Lesen Sie die Anleitung** – Lesen Sie alle Sicherheitshinweise und die Bedienungsanleitung, bevor Sie das Gerät in Betrieb nehmen.
2. **Bewahren Sie die Anleitung auf** – Die Bedienungsanleitung sollte zur zukünftigen Verwendung aufbewahrt werden.
3. **Beachten Sie Warnungen** – Alle Warnungen auf dem Gerät und in der Bedienungsanleitung sollten beachtet werden.
4. **Befolgen Sie Anweisungen** – Alle Bedienungs- und Verwendungshinweise müssen befolgt werden. Verwenden Sie nur vom Hersteller angegebene Befestigungen/Zubehörteile.
5. **Wichtig** - Umgehen Sie nicht den Sicherheitszweck des polarisierten bzw. geerdeten Steckers. Der dritte Stift ist für Ihre Sicherheit gedacht. Wenden Sie sich im Servicefall bitte stets an qualifiziertes Fachpersonal. Wartungsarbeiten oder Reparaturen sind erforderlich, wenn Teile wie das Netzkabel oder der Stecker beschädigt sind.
6. **Wasser und Feuchtigkeit** - Verwenden Sie das Gerät nicht in der Nähe von Wasser, z. B. in der Nähe einer Badewanne, eines Waschbeckens, einer Küchenspüle oder einer Wäschewanne oder in einem feuchten Keller etc. Das Gerät muss vor Tropfen und Spritzwasser geschützt werden. Achten Sie darauf, keine Gegenstände mit Flüssigkeiten auf das Gehäuse zu stellen, und verhindern Sie, dass Flüssigkeiten durch Öffnungen in das Gehäuse gelangen. Mit Flüssigkeiten gefüllte Gegenstände wie z.B. Vasen dürfen nicht auf das Gerät gestellt werden.
7. **Belüftung** – Das Gerät muss so aufgestellt werden, dass die Belüftung des Geräts nicht beeinträchtigt wird. Das Gerät sollte beispielsweise nicht auf einem Bett oder Sofa oder auf einer ähnlichen Oberfläche positioniert werden, welche eventuell die Ventilationsöffnungen blockieren könnte.
8. **Wärme** – Stellen Sie das Gerät nicht in der Nähe von Wärmequellen, z. B. Heizkörper, Heizstrahler, Öfen oder anderen wärmeerzeugende Geräten (auch Verstärker), auf.
9. **Stromquellen** – Das Gerät sollte nur an Stromquellen angeschlossen werden, die in der Bedienungsanleitung beschrieben oder am Gerät vermerkt sind, und jederzeit betriebsbereit bleiben. Der Netzstecker wird als Trenngerät verwendet. Für eine vollständige Trennung der Verbindung zur Stromquelle muss der Netzstecker des Geräts vollständig aus der Steckdose gezogen werden.
10. **Schutz des Netzkabels** – Netzkabel sollten so geführt werden, dass nicht darauf getreten wird oder sie durch Gegenstände, die darauf oder dagegen gestellt oder gelegt werden, eingeklemmt werden. Achten Sie besonders auf die Kabelabschnitte an Steckern, Verlängerungsleitungen und an dem Punkt, an dem sie aus dem Gerät kommen. Der Netzstecker darf nicht versperrt sein, ODER muss bei der beabsichtigten Verwendung leicht zugänglich sein.
11. **Befestigungen und Zubehörteile** – Verwenden Sie nur vom Hersteller angegebene Befestigungen/ Zubehörteile.
12. **Handhabung** – Verwenden Sie das Gerät nur mit dem vom Hersteller angegebenen oder mit dem Gerät gelieferten Wagen, Ständer, Stativ, Tisch oder entsprechender Halterung. Wenn ein Wagen verwendet wird, seien Sie vorsichtig, wenn Sie den Wagen mit dem Gerät bewegen, um Verletzungen durch ein mögliches Umfallen zu vermeiden.
13. **Nichtbenutzung** – Ziehen Sie bei Gewittern oder im Fall, dass das Gerät für längere Zeit nicht verwendet werden soll, den Stecker aus der Steckdose.
14. **Beschädigungen, die eine Reparatur erforderlich machen** – In folgenden Fällen sollte das Gerät von qualifiziertem Servicepersonal repariert werden:
 - a) Das Netzkabel oder der Stecker sind beschädigt; oder
 - b) Gegenstände oder Flüssigkeiten sind in das Gehäuse gelangt; oder
 - c) Das Gerät war Regen ausgesetzt; oder

- d) Das Gerät scheint nicht richtig zu funktionieren oder zeigt deutliche Leistungsänderungen; oder
 e) Das Gerät wurde fallen gelassen, oder das Gehäuse wurde beschädigt.

15. **Wartung** – Der Anwender darf keine Wartung am Gerät durchführen, die nicht ausdrücklich im Handbuch beschrieben ist. Alle anderen Wartungsfälle sollten qualifiziertem Fachpersonal überlassen werden.

Français

Merci d'avoir choisi KEF. La vocation de KEF est de fabriquer des produits acoustiques « premium » dotés d'une qualité sonore irréprochable qui vous offrira une expérience d'écoute vivante et réaliste, fidèle à la performance originale.

Merci de lire attentivement les informations de garantie et sécurité ci-après. Pour tout autre service, merci de contacter le « Distributeur Agréé KEF » de votre pays (détails sur www.kef.com)

CONSIGNES DE SÉCURITÉ

- Suivez attentivement les instructions de ce manuel pour tirer le meilleur parti de vos haut-parleurs
- Lisez et renvoyez la carte de garantie
- Nettoyez avec un chiffon sec non pelucheux
- N'utilisez pas de produits nettoyants à base d'alcool
- Évitez les environnements humides
- Évitez les températures extrêmes
- Éviter la lumière solaire directe
- **INFORMATION SÉCURITÉ !** Des câbles traînant sur le sol peuvent être dangereux, rangez tous les câbles

AVERTISSEMENT

POUR RÉDUIRE LES RISQUES D'INCENDIE OU DE CHOC ÉLECTRIQUE, N'EXPOSEZ PAS CE MATÉRIEL À L'EAU OU À L'HUMIDITÉ.



ATTENTION

RISQUE DE CHOC ÉLECTRIQUE
NE PAS OUVRIR



ATTENTION : POUR RÉDUIRE LES RISQUES DE CHOC ÉLECTRIQUE, N'ENLEVEZ PAS LE COUVERCLE OU LE CAPOT ARRIÈRE. AUCUNE PIÈCE INTERNE NE PEUT ÊTRE RÉPARÉE PAR L'UTILISATEUR. LA MAINTENANCE DOIT ÊTRE EFFECTUÉE PAR DES TECHNICIENS QUALIFIÉS.

- Une alimentation d'entrée et une fiche spécifique aux normes électriques de votre pays sont fournies.
- Avant de raccorder l'appareil à votre réseau électrique, vérifiez que la tension du réseau correspond à la tension indiquée sur la plaque signalétique. Si ce n'est pas le cas, contactez votre revendeur avant toute opération.

Explication des symboles



L'éclair fléché dans un triangle équilatéral avertit l'utilisateur de la présence d'une "tension dangereuse" non isolée à l'intérieur de l'appareil, d'une valeur suffisante pour constituer un risque d'électrocution aux personnes.



Le symbole représentant un point d'exclamation à l'intérieur d'un triangle équilatéral signale à l'utilisateur la présence d'instructions importantes relatives au fonctionnement et à l'entretien de l'appareil (maintenance) dans le manuel accompagnant ce produit.



Élimination correcte de ce produit. Le symbole indique que ce produit ne peut pas être traité comme un déchet ménager en Union Européenne. Par mesure de prévention pour l'environnement et pour la santé humaine et pour éviter l'élimination incontrôlée des déchets, veuillez le recycler conformément au principe de réutilisation des ressources matérielles.

Pour renvoyer votre appareil usagé, utilisez les systèmes de renvoi et de collecte qui vous sont proposés ou contactez le revendeur chez qui vous avez acheté ce produit. Ils peuvent faire recycler ce produit en respectant l'environnement.

Le présent appareil est conforme aux CNR d'Industrie Canada applicables aux appareils radio exempts de licence. L'exploitation est autorisée aux deux conditions suivantes :

- (1) l'appareil ne doit pas produire de brouillage;
- (2) l'utilisateur de l'appareil doit accepter tout brouillage radioélectrique subi, même si le brouillage est susceptible d'en compromettre le fonctionnement.

Respectez les recommandations suivantes avant d'utiliser l'enceinte KEF. Veuillez noter que le mot « appareil » renvoie à l'enceinte KEF ou à n'importe quelle partie de celle-ci.

1. **Lisez le manuel d'instructions** — Toutes les instructions de Sécurité et de Fonctionnement doivent être lues avant d'utiliser l'appareil.
2. **Conservez le manuel d'instructions** — Toutes les instructions de Sécurité et de Fonctionnement doivent être conservées pour un usage futur.
3. **Respectez les Avertissements** — Tous les avertissements figurants sur le produit ou dans le manuel d'instructions doivent être respectés.
4. **Suivez les instructions** — Toutes les instructions de fonctionnement et d'usage doivent être respectées. Utilisez uniquement des accessoires et des pièces spécifiés par le fabricant.
5. **Important** — Ne tentez pas de modifier les dispositifs de sécurité que constituent les fiches de type terre ou polarisées. La troisième fiche est présente à des fins de sécurité. Si la fiche fournie ne rentre pas dans votre prise, appelez un électricien pour remplacer la prise obsolète. Toute maintenance doit être effectuée par des techniciens qualifiés. Une opération de maintenance est requise pour intervenir sur une prise, une fiche ou un câble endommagés.
6. **Eau et humidité** — Cet appareil ne doit pas être utilisé dans ou près de l'eau - par exemple près d'une baignoire, d'un évier de cuisine, d'un lavabo, dans un sous-sol humide, près d'une piscine et autres endroits similaires. L'appareil ne doit pas être exposé à des éclaboussures où à des ruissèlements. Vous devez veiller à ce qu'aucun objet contenant des liquides ne soit posé à proximité de l'appareil ou renversé à proximité des ouvertures. Vous devez veiller à ce qu'aucun objet contenant des liquides, comme par exemple, mais pas seulement, un vase, ne soit placé sur l'appareil.
7. **Ventilation** — L'appareil doit être placé dans une position ou dans un lieu qui n'interfère pas avec le bon fonctionnement de sa ventilation. Par exemple, l'appareil ne doit pas être placé sur un lit, un canapé, un sofa ou toute surface similaire pouvant potentiellement obstruer les ouvertures de ventilation.
8. **Chaleur** — L'appareil doit être éloigné de sources de chaleur comme les radiateurs, les chaudières, les bouches d'aération de chauffage central ou d'autres appareils (y compris des amplificateurs) produisant de la chaleur.
9. **Alimentation électrique** — L'appareil doit être relié à une source d'alimentation électrique uniquement conforme à la description qui en est faite dans le manuel d'instructions ou comme indiqué sur l'appareil. Elle doit rester facilement accessible en toutes circonstances. La fiche principale est utilisée comme dispositif de déconnexion. Pour déconnecter complètement l'alimentation électrique, la fiche du câble alimentation de l'appareil doit être complètement retirée de la prise du réseau électrique.

10. **Protection du câble d'alimentation** — Les câbles d'alimentation électrique doivent être disposés de manière à ce qu'ils ne soient pas écrasés par des objets posés sur, ou contre, eux. Ils doivent être situés hors d'une zone de passage afin que l'on ne marche pas dessus. Soyez particulièrement attentif à la zone d'emplacement des câbles et des fiches, des prises de courant et du point de sortie de l'appareil. La prise principale ne doit pas être obstruée et DOIT être facilement accessible pendant l'usage de l'appareil.
11. **Accessoires** — Utilisez uniquement des accessoires et des pièces spécifiés par le fabricant.
12. **Manipulation** — L'appareil doit être transporté avec le chariot, pied, tripode, crochet ou table spécifié par le fabricant, ou vendu avec l'appareil. Si vous utilisez un chariot, portez une attention particulière lorsque vous déplacez l'appareil ou le chariot, afin éviter des blessures dues à un renversement.
13. **Périodes d'inactivité** — Débranchez l'appareil pendant un orage, ou si vous n'envisagez pas de l'utiliser pendant une longue période.
14. **Dommages requérant des réparations** — Cet appareil doit être réparé par des techniciens qualifiés quand :
- a) Le câble alimentation ou la fiche ont été endommagés, ou que
 - b) Des objets ou des liquides sont tombés à l'intérieur de l'appareil, ou que
 - c) L'appareil a été exposé à la pluie ou que,
 - d) L'appareil semble ne plus fonctionner normalement ou que ses performances sont notablement différentes, ou que
 - e) L'appareil est tombé ou que le châssis est endommagé.
15. **Réparations** - L'utilisateur ne doit pas effectuer de maintenance de l'appareil au-delà des opérations décrites dans le manuel d'instructions. Toute autre opération de maintenance doit être effectuée par des techniciens qualifiés.

Español

Gracias por elegir KEF. KEF se dedica a la producción de productos de primera calidad de audio con una calidad de sonido reconocida como la mejor en su clase para darle una fascinante y agradable experiencia de escucha que es fiel a la interpretación original.



Por favor, lea la información de seguridad y garantía a continuación. Para cualquier otro servicio, por favor póngase en contacto con su distribuidor local autorizado de KEF, cuyos detalles se pueden encontrar en www.kef.com

INSTRUCCIONES DE SEGURIDAD

- Siga este manual atentamente para obtener los mejores resultados de sus parlantes
- Lea y envíe de vuelta la tarjeta de garantía
- Limpie con un paño seco y que no deje pelusas
- No use limpiadores a base de alcohol
- Evite los entornos húmedos
- Evite las temperaturas extremas
- Evite la luz solar directa
- AVISO DE SEGURIDAD Los cables sueltos son peligrosos, asegúrelos

ADVERTENCIA

PARA REDUCIR EL RIESGO DE INCENDIO O CHOQUE ELÉCTRICO, NO EXPONGA ESTE APARATO A LA LLUVIA O LA HUMEDAD

	PRECAUCIÓN RIESGO DE CHOQUE ELÉCTRICO NO ABRIR	
<p>PRECAUCIÓN: PARA REDUCIR EL RIESGO DE CHOQUE ELÉCTRICO, NO quite la cubierta delantera (o la posterior). El aparato no contiene piezas que puedan ser reparadas por el usuario. Derive las reparaciones a personal de servicio técnico calificado.</p>		

- Viene con un cable de entrada de alimentación combinado y un enchufe de conexión a la red eléctrica específico para el país.
- Antes de conectarlo a la red eléctrica local, verifique que su voltaje de alimentación sea el mismo que el marcado en el panel trasero. De no ser así, verifique con su proveedor antes de proceder.

Explicación de los símbolos gráficos



El rayo con el símbolo de la flecha dentro del triángulo equilátero tiene como fin alertar al usuario sobre la presencia de "voltaje peligroso" no aislado dentro de la carcasa del producto que puede ser de una magnitud suficiente como para constituir un riesgo de choque eléctrico para las personas.



El signo de exclamación dentro del triángulo equilátero tiene como fin alertar al usuario sobre la presencia de instrucciones importantes de operación y mantenimiento (servicio técnico) en el manual que acompaña el aparato.



Cómo desechar ese producto de forma correcta. Esta marca indica que este producto no debe desecharse con otros desperdicios domésticos en la Comunidad Europea. Para evitar posibles daños al medioambiente o la salud de los seres humanos debido a la eliminación de desechos no controlados, recicle responsablemente para promover una reutilización sostenible de los materiales.

Para devolver su dispositivo usado, utilice los sistemas de devolución y recolección o comuníquese con la tienda minorista donde adquirió el producto. Ellos pueden llevarse este producto para reciclarlo de modo que sea seguro para el medioambiente.

Tenga cuidado con lo siguiente antes de usar el altavoz KEF .Además tenga en cuenta que la palabra "aparato" se refiere al altavoz KEF o cualquier parte de este.

1. **Lea las instrucciones** – Todas las instrucciones de seguridad y operación deben leerse antes de operar el aparato.
2. **Conserve las instrucciones** – Las instrucciones de seguridad y operación deben conservarse para poder consultarlas en el futuro.
3. **Tenga cuidado con las advertencias** – Se debe prestar atención a todas las advertencias en el aparato y en las Instrucciones de operación.
4. **Siga las instrucciones** – Deben seguirse todas las instrucciones de operación y uso. Solo use los accesorios especificados por el fabricante.
5. **Importante** – No altere el propósito de seguridad del enchufe polarizado o con conexión a tierra. La tercera clavija es un dispositivo de seguridad. Si el enchufe suministrado no encaja en su toma de corriente, consulte con un electricista para reemplazar el tomacorriente obsoleto. Derive todas las reparaciones a personal de servicio técnico calificado. Se requiere servicio técnico para las piezas dañadas tales como el cable de alimentación o el enchufe.
6. **Agua y humedad** – El aparato no debe usarse dentro o cerca del agua, por ejemplo, cerca de una bañera, un lavabo, un fregadero o un recipiente para lavar la ropa, en un sótano húmedo, cerca de una alberca, etc. Este aparato no debe estar expuesto a goteos o salpicaduras. Se debe tener cuidado de no colocar objetos que contengan líquidos sobre la carcasa ni que se derramen dentro

de ella a través de aberturas y de no colocar objetos que contengan líquidos, tales como un florero, sobre el aparato.

7. **Ventilación** – El aparato debe colocarse de modo tal que su ubicación o posición no interfiera con su ventilación adecuada. Por ejemplo, el aparato no debe colocarse sobre una cama, un sofá u otra superficie similar que podría bloquear las aberturas de ventilación.
8. **Calor** – El aparato debe situarse lejos de fuentes de calor tales como radiadores, rejillas de calefacción, estufas u otros artefactos (incluidos amplificadores) que produzcan calor.
9. **Fuentes de alimentación** – El aparato debe conectarse a una fuente de alimentación únicamente del tipo descrito en las Instrucciones de operación o según lo que se indica en el aparato y deberá permanecer listo para su operación. El enchufe de conexión a la red eléctrica se usa como dispositivo de desconexión. Para desconectarlo completamente de la entrada de alimentación, el enchufe de conexión a la red eléctrica del aparato debe desconectarse de la red completamente.
10. **Protección del cable de corriente** – Los cables de corriente deben ubicarse de modo tal que no se puedan pisar o pellizcar con artículos que se coloquen encima o contra ellos. Preste especial atención a los cables en los enchufes, las tomas de corriente y en el punto en donde salen del aparato. El enchufe de conexión no debe estar obstruido O debe poder accederse a él fácilmente durante el uso.
11. **Accesorios** – Use únicamente los accesorios especificados por el fabricante.
12. **Manejo** – El aparato debe transportarse con el carro, el pie, el trípode, el soporte o la mesa especificados por el fabricante o vendidos con el aparato. Al usar el carro, tenga cuidado al mover la combinación de carro/aparato para evitar heridas que podrían ocurrir si se vuelca.
13. **Períodos en los que no se utilice** – Desconecte el aparato durante tormentas eléctricas o si pasa un largo período sin usarse.
14. **Daños que requieren servicio técnico** – El aparato debe ser revisado por personal de servicio calificado cuando:
 - a) El cable de alimentación o el enchufe estén dañados; o
 - b) Cuando se hayan caído objetos o derramado líquidos dentro del aparato; o
 - c) Cuando el aparato haya estado expuesto a la lluvia; o
 - d) Cuando el aparato parezca no funcionar normalmente o exhiba un marcado cambio en el desempeño; o
 - e) Cuando el aparato se haya caído o la carcasa esté dañada.
15. **Servicio técnico** – El usuario no deberá intentar reparar el aparato más allá de lo descrito en las Instrucciones de operación. Todas las demás reparaciones deben derivarse a personal de servicio técnico calificado.

日本語

この度はKEFのお買い求めいただき有難うございます。KEFはプレミアム高音質高品質のオーディオ製品を製造販売するメーカーです。

以下の保証及び安全に関するお知らせをお読みください。それ以外のご質問に関しては、お住まいの正規代理店にお問い合わせください。

安全に関する注意事項

- ・スピーカーの性能を出し切るためにこのマニュアルをよくお読みください
- ・日本国内では保証書の発行をいたしておりません。正規販売店の領収書が保証書に替わります
- ・毛羽立ちのない柔らかい布に少量の水分を含ませて拭いてください
- ・アルコールなど化学物質を一切使用しないでください
- ・湿気を避けてください
- ・極端な温度は避けてください
- ・直射日光を避けてください
- ・安全注意! ケーブル類はきれいにまとめ足に引っ掛けることのないようにしてください

警告

火災や感電の恐れがありますので、絶対に内部を開けたり水に濡らさないでください。



警告
感電の原因
になります



注意: 感電の危険を減らすため、カバー(または背面カバー)は取り外さないでください。内部には、ユーザーが点検・修理できる部品はありません。点検・修理は資格を持つ技術者に依頼してください。

- ・仕向国の規格にあわせた付属の電源コードとプラグが付属しています。
- ・電源コードを接続する前に、リア・パネルに記されている電源電圧がお使いの地域の電源電圧に合っていることを確認してください。もし、異なっている場合には接続せずにお買い求めの販売店にご相談ください。

シンボル・マークの説明



正三角形の中に稲妻が記されているマークは、ケースの内部に感電する恐れのある高い電圧が絶縁されずにかかっていることについての警告を示しています。



正三角形の中に感嘆符が記されているマークは、セットに付属の印刷物に取り扱いやサービスについての重要な指示があることについて警告しています。

ご使用上の注意

1. 本機を安全にお使いいただくと共に、性能を十分に発揮していただくために、ご使用前に本書を必ずお読みください。
2. 本書は大切に保管してください。
3. 安全にお使いいただくために製品本体や本書に記載されている全ての警告と注意を守ってください。
4. 本機の設置や操作は本書に従ってください。

5. 本機を安全にお使いいただくようアースをおとり下さい。
6. 本機を水の中や水のそばで使わないでください。また、湿気が多い場所での使用も避けてください。(例: バスタブ、洗面所、台所、洗濯場、湿気が多い地下、プールなど。)
7. 本機の放熱を妨げるような場所に置いたり、物をかぶせたりしないでください。
8. 本機を暖房器具や電熱器、アンプなど発熱の多い機器のそばに置かないでください。
9. 製品本体のリアパネルに記されている電源仕様のみでお使いいただけます。
10. 電源コードやプラグが歩行の邪魔になったり、ものに挟まれたりすることのないように十分注意してください。
11. アタッチメントやアクセサリは本書にしたがって使用してください。
12. 取り扱い-本機を移動するときは台車など生産者が指定した物を使って安全に移動してください。特に台車を使うときにはバランスを失うなどして荷崩れを起こし事故に至ることのないように十分にご注意ください。
13. 長期間お使いにならないときは、必ず電源プラグをACコンセントから抜いてください。
14. 次のような場合は KEF 製品の修理できる資格のあるサービスマンに修理を依頼してください。
 - a) 電源コードやプラグが不良となったとき。
 - b) ものを本体内に落としたり、液体をこぼしてしまったとき。
 - c) 雨など水にぬれてしまった場合。
 - d) 正常に動作しないとき。
 - e) 落としたり、キャビネットを損傷したとき。
15. 修理について。お客さまご自身での修理はしないでください。全ての修理は KEF 製品を修理できる資格を持ったサービスマンに依頼してください。

繁體中文

感謝您購買KEF產品。KEF致力於提供音質一流的高階音頻產品，忠實還原原聲，為您帶來愉悅的聆聽體驗。

請您閱讀下述保固條款和安全須知。如果需要其它服務，請您聯繫當地KEF總代理商，KEF官方網站ww.kef.com可查詢其聯繫信息。

重要安全須知

- 請仔細閱讀和遵循本手冊以取得最佳的使用體驗
- 請閱讀和寄回保固卡
- 請用不含麻質的乾布清潔
- 請勿使用含酒精的清潔劑
- 避免潮濕
- 避免過高和過低的溫度
- 避免陽光照射
- 注意安全！雜亂打結的連接線和電線有潛在危險，請固定所有連接線及電線

警告

為避免發生火災或觸電事故，本機不得淋雨或受潮。



警告

不得打開 以防觸電



注意：為避免觸電，不得打開機殼(或機背)。機殼內沒有用戶能自行維修的零組件。本機須由合格維修人員維修。

- 本機提供了一條帶有插頭的電源線，插頭的類型取決於不同的銷售國/地區。
- 在連接電源之前，必須檢查當地電源電壓與後面板上標識的電壓是否一致。如果不一致，請聯繫銷售商。

圖形標識解釋



左示三角形內加閃電標誌，提醒用戶本機內有未經絕緣的“危險電壓”存在，可能發生觸電危險。



左示三角形內加驚嘆號標誌，提醒用戶本機附有重要的文字說明，介紹如何操作及維修。



請正確使用本產品。該標識表示，在全歐洲本產品不得隨其他家庭廢棄物一起處置。為了防止由於不受控制的廢棄物處置引起的對人體或環境可能造成的損害，請盡責地循環使用以促進資源的可持續性再利用。若要退回不再使用的設備，請使用回收系統或聯繫銷售商。他們可以將本產品進行有利環境的安全回收利用。

本產品符合低功率電波輻射性電機管理辦法：

第十二條

經形式認證合格之低功率射頻電機，非經許可，公司、商號或使用者均不得擅自變更頻率、加大功率或變更原設計之特性及功能。

第十四條

低功率射頻電機之使用不得影響飛航安全及干擾合法通信；經發現有干擾現象時，應立即停用，並改善至無干擾時方的繼續使用。

前項合法通信，指依電信規定作業之無線電信。低功率射頻電機須忍受合法通信或工業、科學及醫療用電波輻射性電機設備之干擾。

請在使用KEF揚聲器之前務必留意以下說明。注意，“本機”在這裏是指KEF揚聲器或其中部份。

1. 在對本機進行操作之前，必須閱讀所有安全訊息和操作說明。
2. 務必保留所有安全訊息和操作說明以備日後參考。
3. 必須遵守本機和操作說明上的所有警告訊息。
4. 必須遵守所有操作和使用說明。只能使用KEF規定的附件。
5. 切勿使極性的或接地型的插頭失去安全效用。第三插腳是用於安全目的的。如果本機提供的插頭與您的插座不匹配，請諮詢電工、更換不適用的插座。請將所有維修事項交給合格維修人員完成。對於受損的零件如電源線或插頭，必須進行維修。
6. 不得在近水地方使用本機，例如在靠近浴缸、洗手盆、廚房洗滌盆或洗衣盆的地方，或在潮濕的地下室內、靠近泳池的地方使用本機。本機不得暴露於滴水或濺水中。必須注意，不要將裝有液體的物品放置在本機上，不要讓液體由機箱的開口處進入機內。本機上不應放置諸如花瓶一類的裝液體的物品。
7. 本機應安裝或放置在不影響正常通風的位置上使用，例如不應將其放在可能堵塞其通風孔的睡床、沙發、毯子或類似表面上。
8. 本機的安裝位置應遠離熱源，例如暖爐、加熱器、火爐或其他產熱裝置(包括功放)。
9. 本機的操作說明或本機上的標識都有對電源要求的描述，只能連接符合此要求的電源，並且要保證便於操作。電源插頭是斷開電源的裝置，為了完全斷開電源，必須將本機的插頭完全拔出電源插座。
10. 布置電源線時，確保電源線不被踩踏或擠壓，尤其要注意插頭、轉接插座及接出本機處的電源線部分。必須確保電源插頭不被阻擋，便於操作。
11. 只能使用符合KEF規定的配件。
12. 本機只能使用KEF規定的或提供的推車、架子、三角架或桌子進行搬運。在使用推車搬運時，必須注意整體移動推車/本機，避免翻倒引起傷害。
13. 雷雨天或長期閒置不用時，必須將電源插頭拔掉。
14. 本機在發生下列情形時，必須交給合格維修人員進行維修：
 - a) 電源線或插頭損壞，
 - b) 有異物掉進或液體濺入本機，
 - c) 本機受到雨淋，
 - d) 本機運行不正常或性能上出現明顯變化，
 - e) 本機墜落或機箱受損。
15. 用戶不得試圖對本機進行操作說明所描述的之外的維修操作。所有其它的維修事項必須交給合格的維修人員進行。

简体中文

感谢您购买KEF。KEF致力于提供音质壹流的高级音频产品，忠实还原原音，为您带来愉悦的聆听体验。

请您阅读下述保修条款和安全须知。如果需要其它服务，请您联系当地KEF总代理商，KEF官方网站www.kef.com可查询其联系信息。

重要安全须知

- 请仔细阅读和遵循本手册以取得最佳的效果
- 请阅读和寄回质量保证卡
- 请用不含麻质的干布清洁
- 请勿使用含酒精的清洁剂
- 避免潮湿
- 避免过高和过低的温度
- 避免阳光照射
- 注意安全！散乱曳尾的连接线和电线有潜在危险，必须固定所有连接线及电线

警告

为避免发生火灾或触电事故，本机不准淋雨或受潮。



警告

不准打开 以防触电



注意：为避免触电，不准打开机壳(或机背)。机壳内没有用户能自行维修的零部件。本机须由合格维修人员维修。

- 跟机提供了一条带有插头的电源线，插头的类型取决于不同的销售国/地区。
- 在连接电源之前，必须检查当地电源电压与后面板上标识的电压是否一致。如果不一致，请联系销售商。

图形标识解释



左示三角形内加闪电标志，提醒用户本机内有未经绝缘的“危险电压”存在，可能足以令人发生触电危险。



左示三角形内加感叹号标志，提醒用户本机附有重要的文字指南，介绍如何操作及维修。



请正确处置本产品。该标识表示，在全欧洲本产品不得随其他家庭废物一起处置。为了防止由于不受控制的废物处置引起的对人体或环境可能造成的损害，请尽责地循环使用以促进资源的可持续性再利用。若要退回不再使用的设备，请使用回收系统或联系销售商。他们可以将本产品进行有利环境的安全循环利用。

请在使用KEF扬声器之前务必留意以下指引。注意，“本机”在这里是指KEF扬声器或其中部份。

1. 在对本机进行操作之前，必须阅读所有安全信息和操作说明。
2. 务必保留所有安全信息和操作说明以备日后参考。
3. 必须遵守本机和操作说明上的所有警告信息。
4. 必须遵守所有操作和使用说明。只能使用KEF规定的附件。
5. 切勿让分了极性的或接地型的插头失去安全效用。第三插脚是用于安全目的的。如果跟机提供的插头与您的插座不匹配，请咨询电工、更换不适用的插座。请将所有维修事项交给合格维修人员完成。对于受损的零件如电源线或插头，必须进行维修。

6. 不准在近水地方使用本机，例如在靠近浴缸、洗手盆、厨房洗涤盆或洗衣盆的地方，或在潮湿的地库内，或靠近泳池的地方使用本机。本机不得暴露于滴水或溅水中。必须注意，不要将装有液体的物品放置在本机上，不要让液体由机箱的开口处进入机内。本机上不应放置诸如花瓶一类的装液体的物品。
7. 本机应安装或放置在不影响正常通风的位置上使用，例如不应将其放在可能堵塞其通风孔的睡床、沙发、毯子或类似表面上。
8. 本机的安装位置应远离热源，例如暖炉、加热器、火炉或其他产热装置(包括功放)。
9. 本机的操作说明或本机上的标识都有对电源要求的描述，只能连接符合此要求的电源，并且要保证便于操作。电源插头是断开电源的装置，为了完全断开电源，必须将本机的插头完全拔出电源插座。
10. 布置电源线时，确保电源线不被踩踏或挤压，尤其要注意插头、转接插座及接出本机处的电源线部分。必须确保电源插头不被阻挡，便于操作。
11. 只能使用KEF规定的附件。
12. 本机只能使用KEF规定的或跟机提供的推车、架子、三角架或桌子进行搬运。在使用推车搬运时，必须注意整体移动推车/本机，避免翻倒引起伤害。
13. 雷雨天或长期闲置不用时，必须将电源插头拔掉。
14. 本机在发生下列情形时，必须交给合格维修人员进行维修：
 - a) 电源线或插头损坏，
 - b) 有异物掉进或液体溅入本机，
 - c) 本机受到雨淋，
 - d) 本机运行不正常或性能上出现明显变化，
 - e) 本机坠落或机箱受损。
15. 用户不得试图对本机进行操作说明所描述的之外的维修操作。所有其它的维修事项必须交给合格的维修人员进行。



仅适用于海拔 2000m 以下地区安全使用。

KEF 제품을 구매 해주신 고객님의 감사를 드립니다. KEF 는 최상의 음질로 원음에 충실한 기분 좋은 음악 청취 환경을 제공하며 프리미엄 오디오 제품을 제조 공급하기 위해 노력해왔습니다.



제품 보증서와 안전 지침서를 참고해 주십시오. 기타 다른 서비스와 관련해서는 KEF 홈페이지에 등록되어 있는 한국의 공식 수입원에게 문의해주시십시오.

안전 지침 사항

- 최적의 스피커 결과를 얻기 위해 이 설명서를 주의 깊게 따르십시오.
- 보증서 카드를 읽고 돌려놓으십시오.
- 보풀이 없는 마른 천으로 청소하십시오.
- 알코올 성분의 클리너는 사용하지 마십시오.
- 습한 환경을 피하십시오.
- 매우 높거나 낮은 온도는 피하십시오.
- 직사광선을 피하십시오.
- 안전 고지! 길게 늘어진 케이블은 위험합니다. 모든 케이블을 고정하십시오.

경고

화재 또는 감전의 위험을 최소화하려면 이 기기를 비 또는 습기에 노출하지 마십시오.

	주의 감전의 위험 열지 마십시오	
<p>주의: 감전의 위험을 최소화하려면 덮개(또는 후면)를 열지 마십시오. 내부에는 사용자가 수리 가능한 부품이 없습니다. 자격을 갖춘 서비스 전문가에게 수리를 의뢰하십시오.</p>		

- 결합된 전원 입력 리드 및 국가별 전원 플러그가 제공됩니다.
- 현지 전원에 연결하기 전에 현지 공급 전압이 후면 패널에 표시된 것과 동일한지 확인하십시오. 동일하지 않은 경우, 진행하기 전에 공급자에게 확인하십시오.

그래픽 기호 설명



정삼각형 안에 화살표 기호의 번개 모양은 제품 인클로저 내부에 사람에게 충분히 감전 위험을 줄 수 있는 비절연 "위험 전압"이 있음을 사용자에게 경고하기 위한 것입니다.



정삼각형 안의 느낌표는 기기와 함께 제공된 인쇄물에 중요 작동 및 유지보수(수리) 지침이 있음을 사용자에게 알리기 위한 것입니다.



이 제품을 올바르게 폐기하십시오. 이 표시는 이 제품을 유럽 전역에서 생활 폐기물과 함께 폐기해서는 안 된다는 것을 나타냅니다. 무단 폐기물 처리로 인한 환경 또는 인간 건강에 대한 피해를 예방하기 위해 기기를 책임감 있게 재활용하여 물적 자원의 지속 가능한 재사용을 촉진하십시오.

중고 기기를 반납하려면 반납 및 수거 시스템을 사용하거나 제품을 구입한 소매업자에게 문의하십시오. 이 제품을 환경적으로 안전하게 재활용할 수 있도록 수거할 것입니다.

KEF 제품을 사용하기 앞서 이 설명서를 주의 깊게 따라 주십시오.

- 1. 지침을 읽으십시오.** - 기기를 작동하기 전에 모든 안전 및 작동 지침을 숙지해야 합니다.
- 2. 지침을 보관하십시오.** - 차후 참조를 위해 안전 및 작동 지침을 보관해야 합니다.
- 3. 경고에 주의하십시오.** - 기기와 작동 지침의 모든 경고를 준수해야 합니다.
- 4. 지침을 따르십시오.** - 모든 작동 및 사용 지침을 따라야 합니다. 제조업체에서 지정한 부착물/액세서리만 사용하십시오.
- 5. 중요** - 유극 또는 접지 타입 플러그의 안전 목적을 무시하지 마십시오. 세 번째 프롬은 사용자의 안전을 위해 제공된 것입니다. 제공된 플러그가 콘센트에 맞지 않는 경우, 전기 기사에게 구식 콘센트의 교체를 문의하십시오. 자격을 갖춘 서비스 전문가에게 모든 수리를 문의하십시오. 전원 코드 또는 플러그 등의 손상된 부품에 대해 수리가 필요합니다.
- 6. 물 및 습기** - 기기를 물 또는 물 근처(예: 욕조, 세면대, 부엌 싱크대, 세탁 욕조 근처, 습한 지하, 수영장 근처 등)에서 사용해서는 안 됩니다. 기기가 물이 떨어지거나 튀는 곳에 노출되어서는 안 됩니다. 액체가 담긴 물건을 올려 놓거나 입구를 통해 인클로저에 쏟아지지 않도록 하고 꽃병과 같은 물이 가득 찬 물건을 기기에 놓지 마십시오.
- 7. 환기** - 기기를 적절한 환기를 방해하지 않는 위치에 두어야 합니다. 예를 들어, 기기를 환기구를 막는 침대, 소파 등의 표면에 두어서는 안 됩니다.
- 8. 열** - 기기를 열을 방출하는 라디에이터, 발열 기구, 스토브 또는 기타 가전기기(앰프 포함)와 같은 열원 가까이 두어서는 안 됩니다.
- 9. 전원** - 기기를 작동 지침에 설명되거나 기기에 표시된 타입의 전원에만 연결해야 순조롭게 작동할 수 있습니다. 전원 플러그는 연결 해제 장치로 사용됩니다. 전원 입력에서 완전히 연결 해제하려면 기기의 전원 플러그를 전원에서 완전히 연결 해제해야 합니다.
- 10. 전원 코드 보호** - 전원 코드는 밟히거나 위에 놓인 물건에 집히지 않도록 배선해야 합니다. 플러그, 편 리셉터클 및 기기에서 나오는 지점의 코드에 특별히 주의하십시오. 사용 중 전원 플러그에 방해가 가서는 안 되며 쉽게 접근할 수 있어야 합니다.
- 11. 부착물 및 액세서리** - 제조업체에서 지정한 부착물/액세서리만 사용하십시오.
- 12. 취급** - 기기는 제조업체가 지정하거나 기기와 함께 판매하는 카드, 스탠드, 삼각대, 브래킷 또는 테이블을 사용하여 운반해야 합니다. 카트로 기기를 운반하는 경우에는 카트에서 기기가 떨어져 다치지 않도록 주의하십시오.
- 13. 비사용 기간** - 번개, 폭풍우가 칠 때나 오랜 기간 동안 사용하지 않을 때는 기기의 플러그를 뽑으십시오.
- 14. 수리가 필요한 손상** - 다음과 같은 경우 자격을 갖춘 서비스 전문가의 수리를 받아야 합니다.
 - a) 전원 코드 또는 플러그가 손상된 경우
 - b) 물건이 떨어졌거나 기기에 액체가 흘러 들어간 경우
 - c) 기기가 비에 노출된 경우
 - d) 기기가 정상적으로 작동하지 않거나 성능에 현저한 변화가 나타나는 경우
 - e) 기기를 떨어뜨렸거나 인클로저가 손상된 경우
- 15. 수리** - 사용자는 작동 지침에 설명된 것 이외로 기기를 수리해서는 안 됩니다. 모든 기타 수리는 자격을 갖춘 서비스 전문가에게 의뢰해야 합니다.

SOUND BY KEF, MAIDSTONE, U.K.
GP Acoustics (UK) Limited
Eccleston Road, Tovil, Maidstone
Kent, ME15 6QP UK

