

## In the Box

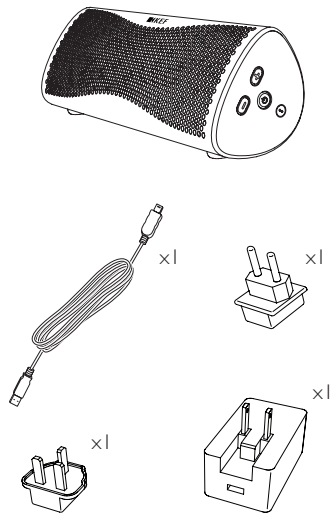

1

## Buttons & Connections

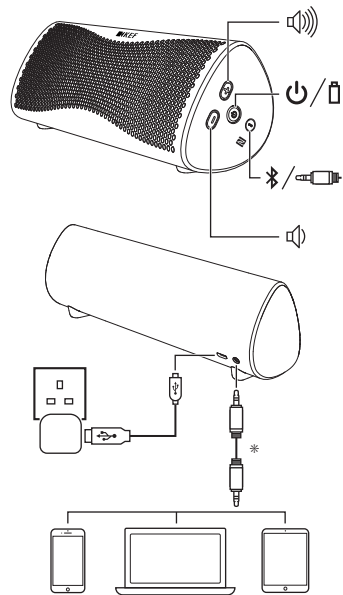

\* Not included.

2

## Get Started

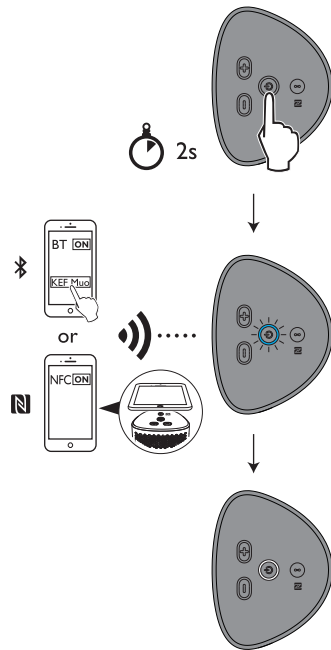

3

## Pair New Device

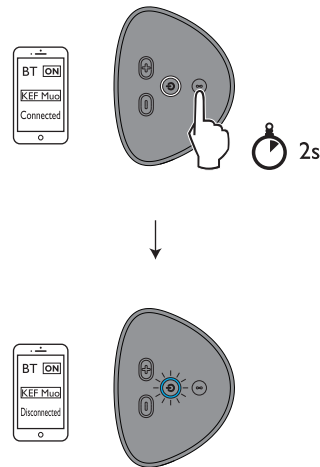

4

## Stereo Sound

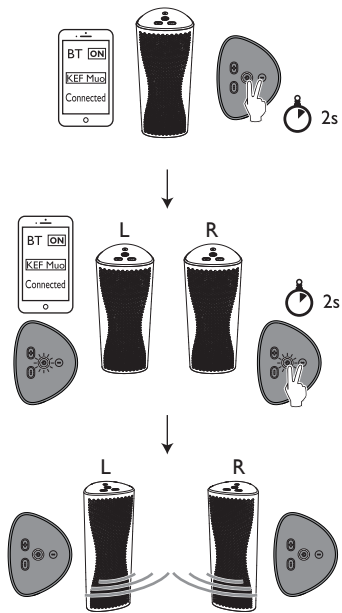

5

## Double Sound

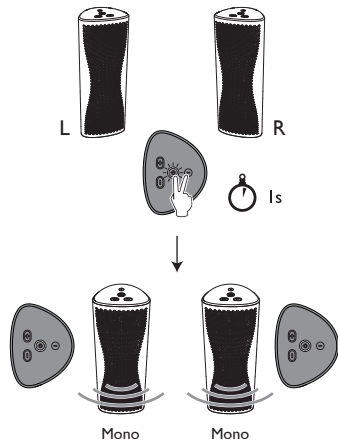

Mono

Mono

## Battery Check

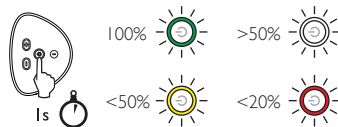

1s

6

## Specifications

Model	MUO
Drive units	2 x 50mm (2.0 in.) full range mechanical Uni-Q driver 1 x Auxiliary Bass Radiators (ABR)
Inputs	Bluetooth 4.0 with aptx codec 3.5mm AUX Micro USB – firmware updates only
Bluetooth range	10 meters
Bluetooth capacity	2 devices
Bluetooth memory	8 devices
Bluetooth frequency	2.402GHz~2.48GHz
Bluetooth power	1mW for class 2
Amplifier output power	2 x 7.5W
Frequency range	60Hz – 20kHz
Battery type	Li-ion rechargeable battery
Battery charging time	3 hours to fully charge
Battery life	12 hours playback time
Dimension (H x W x D)	80 x 210 x 60mm (3.1 x 8.3 x 2.0 in.)
Weight	0.8kg (1.8lbs)
Power in	5Vd.c. 2A

[www.kef.com](http://www.kef.com)

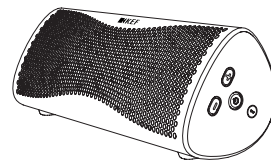

## QUICK START GUIDE

MUO

# KEF SPEAKERS

---

IMPORTANT SAFETY  
INFORMATION &  
WARRANTY INFORMATION



## English

Thank you for choosing KEF. KEF is dedicated to producing premium audio products with best-in-class sound quality to give you an engrossing and pleasurable listening experience that is true to the original performance.

Please read the important safety and warranty information below. For any other services, please contact your local authorised KEF distributor, whose details can be found at [www.kef.com](http://www.kef.com)

### IMPORTANT SAFETY INFORMATION

- Follow this manual carefully for the best results from your speakers
- Read and return the warranty card
- Clean with a dry lint free cloth
- Do not use spirit based cleaners
- Avoid damp
- Avoid temperature extremes
- Avoid direct sunlight
- SAFETY NOTICE! Trailing cables are dangerous, secure all cables

#### WARNING

TO REDUCE THE RISK OF FIRE OR ELECTRICAL SHOCK,  
DO NOT EXPOSE  
THIS APPLIANCE TO RAIN OR MOISTURE



#### CAUTION

RISK OF ELECTRIC SHOCK  
DO NOT OPEN



CAUTION: TO REDUCE THE RISK OF ELECTRIC SHOCK,  
DO NOT REMOVE COVER (OR BACK).  
NO USER-SERVICEABLE PARTS INSIDE.  
REFER SERVICING TO QUALIFIED SERVICE PERSONNEL.

- A combined mains power input lead and country-specific mains plug is provided.

- Check before connecting to your local mains supply that the local supply voltage is the same as that marked on the rear panel. If it is not, check with your supplier before proceeding.

### Explanation of Graphical Symbols



The lightning flash with arrowhead symbol, within an equilateral triangle, is intended to alert the user to the presence of uninsulated "dangerous voltage" within the products enclosure that may be of a sufficient magnitude to constitute a risk of electrical shock to persons.



The exclamation mark within an equilateral triangle is intended to alert the user to the presence of important operating and maintenance (servicing) instructions in the literature accompanying the appliance.



Correct Disposal of This Product. This marking indicates that this product should not be disposed with other household wastes throughout the EU. To prevent possible harm to the environment or human

health from uncontrolled waste disposal, recycle it responsibly to promote the sustainable reuse of material resources.

To return your used device, please use the return and collection systems or contact the retailer where the product was purchased. They can take this product for environmentally safe recycling.

The normal function of the product may be disturbed by Strong Electro Magnetic Interference. If so, simply reset the product to resume normal operation by following the instruction manual. In case the function could not resume, please use the product in other location.

### FCC Compliance Information

This device complies with part 15 of the FCC Rules. Operation is subject to the following two conditions:  
(1) This device may not cause harmful interference, and (2) This device must accept any interference received, including interference that may cause undesired operation.

This equipment has been tested and found to comply with the limits for a Class B digital device, pursuant to Part 15 of the

FCC Rules. These limits are designed to provide reasonable protection against harmful interference in a residential installation. This equipment generates, uses and can radiate radio frequency energy and, if not installed and used in accordance with the instructions, may cause harmful interference to radio communications. However, there is no guarantee that interference will not occur in a particular installation. If this equipment does cause harmful interference to radio or television reception, which can be determined by turning the equipment off and on, the user is encouraged to try to correct the interference by one or more of the following measures:

- Reorient or relocate the receiving antenna.
- Increase the separation between the equipment and receiver.
- Connect the equipment into an outlet on a circuit different from that to which the receiver is connected.
- Consult the dealer or an experienced radio/TV technician for help.

Changes or Modifications not expressly approved by the party responsible could void the user's authority to operate this device.



Use only the power supply adaptors listed in the user instructions.

Brand: DYS      Model: APP521-050200U

Input: 100-240V a.c. 50/60Hz 0.45A

Output: 5V d.c. 2A

### CAUTION

RISK OF EXPLOSION IF BATTERY IS REPLACED BY AN  
INCORRECT TYPE.

DISPOSE OF USED BATTERIES ACCORDING TO THE  
INSTRUCTIONS

Please take heed of the following before using the KEF Speaker. Note also that the word "appliance" shall refer to the KEF speaker, or any part of it.

1. **Read Instructions** – All the Safety and Operating Instructions should be read before operating the appliance.
2. **Retain Instructions** – The Safety and Operating Instructions should be retained for future reference.
3. **Heed Warnings** – All warnings on the appliance and in the

Operating Instructions should be adhered to.

4. **Follow Instructions** – All Operating and Use Instructions should be followed. Only use attachments/accessories specified by the manufacturer.
5. **Important** – Do not defeat the safety purpose of the polarized or grounding type plug. The third prong is provided for your safety. If the provided plug does not fit into your outlet, consult an electrician for replacement of the obsolete outlet. Refer all servicing to a qualified service personnel. Servicing is required for any damaged parts such as power supply cord or plug.
6. **Water and Moisture** – The appliance should not be used in or near water, for example, near a bathtub, washbowl, kitchen sink, or laundry tub, in a wet basement, near a swimming pool, and the like. The appliance shall not be exposed to dripping or splashing. Care should be taken so that objects containing liquids are not placed upon or spilled into the enclosure through openings and that no objects filled with liquids, such as a vase, shall be placed on the appliance.
7. **Ventilation** – The appliance should be situated so that its location or position does not interfere with its proper ventilation. For example, the appliance should not be situated on a bed, sofa, or similar surface that may block any ventilation openings.
8. **Heat** – The appliance should be situated away from heat sources such as radiators, heat registers, stoves or other appliances (including amplifiers) that produce heat.
9. **Power Sources** – The appliance should be connected to a power supply only of the type described in the Operating Instructions or as marked on the appliance and it shall remain readily operable. The mains plug is used as the disconnect device. To be completely disconnected from the power input, the mains plug of the appliance must be disconnected from the mains completely. The building installation shall be regarded as providing protection in accordance with the rating of wall socket outlet.
10. **Power Cord Protection** – Power supply cords should be routed so that they are not likely to be walked on or pinched by items placed upon or against them. Pay particular attention to cords at plugs, convenience receptacles and

the point where they exit from the appliance. The mains plug should not be obstructed or should be easily accessed during intended use.

11. **Attachments and Accessories** – Use only attachments/accessories specified by the manufacturer.
12. **Handling** – The appliance should be transported with the cart, stand, tripod, bracket, or table specified by manufacturer, or sold with the apparatus. When a cart is used, pay caution when moving the cart/ appliance combination to avoid injury from tip-over.
13. **Non-use Periods** – Unplug the appliance during lightning storms or when unused for long periods of time.
14. **Damage Requiring Service** – The appliance should be serviced by qualified service personnel when:
  - a) The power supply cord or the plug has been damaged; or
  - b) Objects have fallen or liquid has been spilled into the appliance; or
  - c) The appliance has been exposed to rain; or
  - d) The appliance does not appear to operate normally or exhibits a marked change in performance; or
  - e) The appliance has been dropped or the enclosure is damaged.
15. **Servicing** – The user shall not attempt to service the appliance beyond that described in the Operating Instructions. All other servicing should be referred to qualified service personnel.

## WARRANTY INFORMATION

### (A) IMPORTANT

1. Warranty may vary according to the local legal requirements of the country concerned. Contact your local authorised KEF distributor ("Authorised Distributor/s") for details of specific warranty terms and relevant service procedures. For the list of authorised KEF distributors worldwide, please visit [www.kef.com](http://www.kef.com)
2. This warranty is in addition to, and in no way detracts from, your statutory rights as a consumer under any applicable laws governing this warranty.
3. If any provision of this warranty is unlawful, void or



unenforceable under the applicable laws governing this warranty, that provision shall be deemed severable and shall not affect the validity of any of the remaining provisions.

#### **(B) WARNING**

4. Purchase KEF products (including passive loudspeakers, active loudspeakers, powered subwoofers, motorised speakers, electronics and headphones ["KEF products"]) only from dealers ("Authorised Dealer/s") and distributors authorised by KEF in their respective jurisdiction to sell genuine KEF products. Do not entrust repair work to unauthorised persons. The components necessary to maintain the original performance of the KEF products are available only through Authorised Distributors. Warranty is provided only to KEF products purchased from an Authorised Dealer and accompanied by proof of purchase. No warranty is provided to any product and/or any components not purchased from an Authorised Dealer/Distributor. Keep and produce receipt or proof of purchase in the event that service of your product is required. Information such as the date of the original purchase, the name and model number of the product, and the details of the Authorised Dealer must be clearly stated on the relevant receipt or proof of purchase.
5. The terms and conditions of this warranty may be revised from time to time by KEF and you agree to be bound by the latest terms. Any updates to this warranty will be posted on the official website for KEF products, [www.kef.com](http://www.kef.com).

#### **(C) WARRANTY PERIOD**

6. All KEF Products are precision engineered and the Authorised Distributors provide warranty against FAULTY MATERIAL AND/OR WORKMANSHIP for the following products from the date of original purchase is as follows:-
  - Passive loudspeakers: FIVE years
  - Active loudspeakers, powered subwoofers and motorised speakers: ONE year, or TWO years if purchased in the European Union
  - Electronics and headphones: ONE year, or TWO years if purchased in the European Union

This warranty will not be extended or renewed at the expiry of the above period.

#### **(D) WARRANTY COVERAGE AND LIMITATIONS**

7. This warranty is only valid in the country of purchase and only applies to the first purchaser of the KEF product(s) from an Authorised Dealer. This warranty does not extend to any other person or transferee, and terminates if you sell or otherwise transfer the KEF product(s) to another party/entity.
8. This warranty does not cover any of the following:-
  - (a) normal or fair wear and tear and/or any wear from environmental deterioration of the KEF product and/or its components
  - (b) mechanical damage or derangement of the KEF product in transit that is not attributable to the fault of the KEF and its Authorised Distributor
  - (c) deterioration of any consumable components of the KEF product which would become worn or depleted through use (e.g. batteries)
  - (d) any KEF product whose serial number label(s) is/are missing, made illegible, defaced, altered, removed, or damaged
  - (e) any KEF product and/or any of its components that is not purchased from an Authorised Dealer/Distributor, including any parallel imports or grey market products
  - (f) incorrect or unauthorised components which have been substituted and/or used for the KEF Product;
  - (g) any KEF Product and/or any of its components which have been installed, disassembled, repaired, converted, modified, tampered with or otherwise interfered with in any way by any person/entity other than an authorised representative of the KEF and its Authorised Distributors
  - (h) any defects, malfunction, loss and/or damages caused by or resulting from any of the following:-
    - o any of the circumstances set out in (a)-(g) above
    - o any accident or negligence not caused by the fault of KEF and its Authorised Distributors
    - o any improper installation or connection of the KEF product (including without limitation any improper connection of the KEF product to improper voltage or power source) not caused by the fault of any of

- the KEF and its Authorised Distributors
- o any improper care, dropping, mishandling, misuse, abuse or unreasonable or improper use, operation or maintenance of the KEF Product
  - o any operation of the KEF product with any faulty, unsuitable or inappropriate apparatus and/or ancillary equipment
  - o any use of the KEF Product under abnormal or inappropriate voltage or power surges;
  - o failure to use, operate or maintain the KEF product in accordance with the instructions set out in the users' manual
  - o exposure of the KEF product to extreme temperature, heat, water or other liquids, insects, excessive moisture, sand, chemicals, battery leakage or any other contaminants
  - o any force majeure events, including but not limited to any acts of God, fire, lightning, typhoon, storm, earthquake, hurricane, natural disaster, tsunami, flood, war, riot, public disturbance
  - o any other causes beyond the reasonable control of either KEF and its Authorised Distributor.

**(E) LIABILITY**

9. Other than the warranty and services set out in this warranty, to the fullest extent permitted by law, KEF and its Authorised Distributors shall not be liable to you and/or any third party or entity whatsoever for:-
- (a) any loss, damages and/or malfunction caused to any product(s) which is/are connected to any of the KEF products
  - (b) any damages, loss and liability (except for any personal injuries or death), whether direct, indirect, incidental, consequential special, punitive or otherwise, howsoever caused by, arising out of, or otherwise in relation to the installation, delivery, use, service, repair, replacement and/or maintenance of the KEF product; or
  - (c) any damages, loss and liability (except for any personal injuries or death) under this warranty in respect of any act, omission, or negligence of any of their technicians, employees, agents, representatives or independent

contractors relating to the actual or purported performance of any of the obligations under this warranty.

10. Without limiting the above, the maximum liability of the KEF and its Authorised Distributors under this warranty shall not in any event or under any circumstances exceed the actual purchase price paid for the KEF product(s).

## Deutsch

---

Danke, dass Sie sich für KEF entschieden haben. KEF produziert mit viel Hingabe Premium-Akustik-

Produkte, die durch ihre erstklassige Klangqualität überzeugen. Das gibt Ihnen ein spannendes und angenehmes Hörerlebnis, welches die Aufnahme exakt wiedergibt.



Bitte lesen Sie die folgenden Garantie- und Sicherheitshinweise. Bei anderen Serviceanfragen, wenden Sie sich bitte an den nächsten autorisierten KEF Vertriebspartner. Kontaktdaten finden Sie auf [www.kef.com](http://www.kef.com)

### SICHERHEITSHINWEISE

- Befolgen Sie dieses Handbuch genau, um die besten Ergebnisse für Ihre Lautsprecher zu bekommen
- Lesen Sie sich die Garantiekarte durch, und schicken Sie sie zurück
- Reinigen Sie das Gerät mit einem trockenen, fusenfreien Tuch
- Verwenden Sie keine Reinigungsmittel auf Alkoholbasis
- Vermeiden Sie feuchte Umgebungen
- Vermeiden Sie Extremtemperaturen
- Vermeiden Sie direkte Sonneneinstrahlung
- SICHERHEITSHINWEIS! Schleppkabel sind gefährlich, sichern Sie alle Kabel ab

### WARNHINWEIS

BITTE SETZEN SIE DAS GERÄT WEDER REGEN NOCH FEUCHTIGKEIT AUS, UM DAS RISIKO EINES BRANDS ODER EINES STROMSCHLAGS ZU VERRINGERN.

	<b>ACHTUNG</b> STROMSCHLAGRISIKO NICHT ÖFFNEN	
<p>ACHTUNG: NEHMEN SIE DEN GEHÄUSEDECKEL (ODER DIE GEHÄUSERÜCKSEITE) NICHT AB, ES BESTEHT DIE GEFAHR EINES STROMSCHLAGS. ES BEFINDEN SICH KEINE VOM BENUTZER ZU REPARIERENDE/WARTENDE TEILE INNERHALB DES GERÄTS. BITTE WENDEN SIE SICH IM SERVICEFALL AN QUALIFIZIERTES FACHPERSONAL.</p>		

- Ein Netzkabel mit länderspezifischem Stecker ist im Lieferumfang inbegriffen.
- Prüfen Sie, ob die örtliche Stromspannung der Beschriftung auf der Rückseite entspricht, bevor Sie das Gerät an eine Steckdose anschließen. Wenn dies nicht der Fall ist, wenden Sie sich an Ihren Lieferanten, bevor Sie fortfahren.

### Symbolerklärung



Das Symbol eines Blitzes mit einer Pfeilspitze innerhalb eines gleichseitigen Dreiecks zeigt dem Benutzer das Vorhandensein einer nicht abgeschirmten Spannung im Gehäuse an, die so hoch sein kann, dass Personen einen elektrischen Schock erleiden können.



Das Ausrufezeichen innerhalb eines gleichseitigen Dreiecks weist den Benutzer auf wichtige Bedienungs- und Wartungshinweise in der mitgelieferten Gerätedokumentation hin.



Korrekte Entsorgung dieses Produkts. Diese Markierung gibt an, dass dieses Produkt innerhalb der EU nicht mit dem normalen Haushaltsmüll entsorgt werden darf. Um mögliche Umwelt- und Gesundheitsschäden aus unkontrollierter Abfallentsorgung zu vermeiden, recyceln Sie es verantwortungsbewusst, um die nachhaltige Wiederverwendung von Rohstoffen zu fördern. Verwenden Sie zur Rückgabe Ihres Altgeräts bitte die entsprechenden Rücknahme- und Sammelsysteme, oder wenden Sie sich an den Händler, bei dem das Produkt gekauft wurde. Diese können das Produkt einem umweltverträglichen Recycling zuführen.

Beachten Sie vor Verwendung des KEF-Lautsprechers bitte Folgendes: Der Begriff „Gerät“ kann sich sowohl auf den KEF-Lautsprecher als Ganzes als auch auf einen Teil des Lautsprechers beziehen.

1. **Lesen Sie die Anleitung** – Lesen Sie alle Sicherheitshinweise und die Bedienungsanleitung, bevor Sie das Gerät in Betrieb nehmen.
2. **Bewahren Sie die Anleitung auf** – Die Bedienungsanleitung sollte zur zukünftigen Verwendung aufbewahrt werden.
3. **Beachten Sie Warnungen** – Alle Warnungen auf dem Gerät und in der Bedienungsanleitung sollten beachtet werden.
4. **Befolgen Sie Anweisungen** – Alle Bedienungs- und Verwendungshinweise müssen befolgt werden. Verwenden Sie nur vom Hersteller angegebene Befestigungen/ Zubehörteile.
5. **Wichtig** - Umgehen Sie nicht den Sicherheitszweck des polarisierten bzw. geerdeten Steckers. Der dritte Stift ist für Ihre Sicherheit gedacht. Wenden Sie sich im Servicefall bitte stets an qualifiziertes Fachpersonal. Wartungsarbeiten oder Reparaturen sind erforderlich, wenn Teile wie das Netzkabel oder der Stecker beschädigt sind.
6. **Wasser und Feuchtigkeit** - Verwenden Sie das Gerät nicht in der Nähe von Wasser, z. B. in der Nähe einer Badewanne, eines Waschbeckens, einer Küchenspüle oder einer Wäschewanne oder in einem feuchten Keller etc. Das Gerät muss vor Tropfen und Spritzwasser geschützt werden. Achten Sie darauf, keine Gegenstände mit Flüssigkeiten auf das Gehäuse zu stellen, und verhindern Sie, dass Flüssigkeiten durch Öffnungen in das Gehäuse gelangen. Mit Flüssigkeiten gefüllte Gegenstände wie z.B. Vasen dürfen nicht auf das Gerät gestellt werden.
7. **Belüftung** – Das Gerät muss so aufgestellt werden, dass die Belüftung des Geräts nicht beeinträchtigt wird. Das Gerät sollte beispielsweise nicht auf einem Bett oder Sofa oder auf einer ähnlichen Oberfläche positioniert werden, welche eventuell die Ventilationsöffnungen blockieren könnte.
8. **Wärme** – Stellen Sie das Gerät nicht in der Nähe von Wärmequellen, z. B. Heizkörper, Heizstrahler, Öfen oder anderen wärmeerzeugende Geräten (auch Verstärker), auf.
9. **Stromquellen** – Das Gerät sollte nur an Stromquellen angeschlossen werden, die in der Bedienungsanleitung

beschrieben oder am Gerät vermerkt sind, und jederzeit betriebsbereit bleiben. Der Netzstecker wird als Trenngerät verwendet. Für eine vollständige Trennung der Verbindung zur Stromquelle muss der Netzstecker des Geräts vollständig aus der Steckdose gezogen werden.

10. **Schutz des Netzkabels** – Netzkabel sollten so geführt werden, dass nicht darauf getreten wird oder sie durch Gegenstände, die darauf oder dagegen gestellt oder gelegt werden, eingeklemmt werden. Achten Sie besonders auf die Kabelabschnitte an Steckern, Verlängerungsleitungen und an dem Punkt, an dem sie aus dem Gerät kommen. Der Netzstecker darf nicht versperrt sein, ODER muss bei der beabsichtigten Verwendung leicht zugänglich sein.
11. **Befestigungen und Zubehörteile** – Verwenden Sie nur vom Hersteller angegebene Befestigungen/Zubehörteile.
12. **Handhabung** – Verwenden Sie das Gerät nur mit dem vom Hersteller angegebenen oder mit dem Gerät gelieferten Wagen, Ständer, Stativ, Tisch oder entsprechender Halterung. Wenn ein Wagen verwendet wird, seien Sie vorsichtig, wenn Sie den Wagen mit dem Gerät bewegen, um Verletzungen durch ein mögliches Umfallen zu vermeiden.
13. **Nichtbenutzung** – Ziehen Sie bei Gewittern oder im Fall, dass das Gerät für längere Zeit nicht verwendet werden soll, den Stecker aus der Steckdose.
14. **Beschädigungen, die eine Reparatur erforderlich machen** – In folgenden Fällen sollte das Gerät von qualifiziertem Servicepersonal repariert werden:
  - a) Das Netzkabel oder der Stecker sind beschädigt; oder
  - b) Gegenstände oder Flüssigkeiten sind in das Gehäuse gelangt; oder
  - c) Das Gerät war Regen ausgesetzt; oder
  - d) Das Gerät scheint nicht richtig zu funktionieren oder zeigt deutliche Leistungsänderungen; oder
  - e) Das Gerät wurde fallen gelassen, oder das Gehäuse wurde beschädigt.
15. **Wartung** – Der Anwender darf keine Wartung am Gerät durchführen, die nicht ausdrücklich im Handbuch beschrieben ist. Alle anderen Wartungsfälle sollten qualifiziertem Fachpersonal überlassen werden.

## **GARANTIEINFORMATION**

### **(A) WICHTIG**

1. Garantiebestimmungen können, je nach den gültigen gesetzlichen Bestimmungen des betroffenen Lands, variieren. Für Details zu den genauen Garantiebestimmungen, sowie den relevanten Servicevorgängen, setzen Sie sich bitte mit dem nächsten autorisierten KEF-Vertriebspartner („Autorisierte(r) Vertriebspartner“) in Verbindung. Eine internationale Liste autorisierter KEF-Vertriebspartner finden sie auf [www.kef.com](http://www.kef.com)
2. Diese Garantie ergänzt die grundsätzlichen Rechte als Konsument in Ihrem Land und beeinträchtigt diese auf keinen Fall.
3. Falls eine Bestimmung dieser Garantie ungesetzlich, nichtig oder unter dem anwendbaren Recht, dem die Garantie unterliegt, nicht durchführbar sein sollte, so soll diese Bestimmung ausgeklammert werden und nicht die Gültigkeit der übrigen Bestimmungen beeinträchtigen.

### **(B) WARNUNG**

4. Kaufen Sie KEF-Produkte (inklusive Passivlautsprecher, Aktivlautsprecher, aktive Subwoofer, motorisierte Lautsprecher, Elektronikartikel und Kopfhörer [„KEF-Produkte“]) nur von Händlern („autorisierte(r) Händler“) und Vertriebspartnern, die in ihrem jeweiligen Zuständigkeitsbereich von KEF autorisiert sind, KEF-Produkte zu verkaufen. Vertrauen Sie Reparaturarbeiten nur einer autorisierten Person an. Die Komponenten, die notwendig sind, um die Originalleistung von KEF-Produkten zu erhalten, sind nur über autorisierte Händler/Vertriebspartner erhältlich. Die Garantieleistungen für KEF-Produkte fallen nur dann an, wenn besagte Produkte bei einem autorisierten Händler gekauft wurden und ein Kaufbeleg vorliegt. Die Garantie gilt nicht für Produkte und/oder Komponenten, die nicht bei einem autorisierten Händler/Vertriebspartner gekauft wurden. Bewahren Sie den Kaufbeleg auf und legen Sie ihn vor, falls Serviceleistungen für das Produkt notwendig werden. Informationen wie das ursprüngliche Kaufdatum, der Name und die Model-Nummer des Produkts, und die Details zu dem autorisierten Händler müssen klar lesbar auf dem relevanten Kaufbeleg zu finden sein.
5. Die Bedingungen dieser Garantie können von Zeit zu Zeit



von KEF geändert und angepasst werden, und Sie stimmen zu, dass die jeweils aktuell gültigen Bedingungen auch für Sie Gültigkeit haben. Updates zu dieser Garantie (falls es welche gibt), werden auf der offiziellen Website für KEF-Produkte, [www.kef.com](http://www.kef.com), veröffentlicht.

### **(C) GARANTIEDAUER**

6. Alle KEF-Produkte sind mit großer Sorgfalt und Präzision hergestellt, und die autorisierten Vertriebspartner bieten, vom Moment des ursprünglichen Kaufs, für die folgenden Produkte eine Garantie bei MATERIAL- UND/ODER VERARBEITUNGSFEHLERN

- Passivlautsprecher: FÜNF Jahre;
- Aktivlautsprecher, aktive Subwoofer und motorisierte Lautsprecher: EIN Jahr, bzw. ZWEI Jahre, wenn der Kauf in der Europäischen Union getätigt wurde;
- Elektroartikel und Kopfhörer: EIN Jahr; bzw. ZWEI Jahre, wenn der Kauf in der Europäischen Union getätigt wurde.

Diese Garantie wird mit Ende der oben genannten Dauer weder erweitert noch erneuert.

### **(D) GEWÄHRLEISTUNGEN UND EINSCHRÄNKUNGEN DER GARANTIE**

7. Diese Garantie ist nur in dem Land gültig, in dem das Produkt gekauft wurde, und gilt nur für den Erstkäufer, der das KEF-Produkt von einem autorisierten Händler gekauft hat. Diese Garantie bezieht sich nicht auf weitere Personen und ist nicht übertragbar. Diese Garantie verfällt, wenn das KEF-Produkt verkauft oder anderweitig an eine andere Person/Partei weitergegeben wird.

8. Diese Garantie deckt keinen der folgenden Fälle ab:

- (a) Den normalen oder nachvollziehbaren Verschleiß der KEF-Produkte und/oder ihrer Komponenten, und/oder die Abnutzung durch Umwelteinflüsse;
- (b) Mechanische Schäden oder Störungen der KEF-Produkte, die sich durch den Transport ergeben und sich dem Einfluss von KEF und des autorisierten Vertriebspartners entziehen;
- (c) Der Verschleiß von Verbrauchskomponenten der KEF-Produkte (z.B. Batterien), die durch die Nutzung verbraucht werden;

- (d) KEF-Produkte, deren Seriennummern fehlen, unkenntlich gemacht, verunstaltet, verändert, entfernt oder beschädigt wurden;
- (e) KEF-Produkte und/oder jegliche Komponenten, die nicht bei einem autorisierten Händler/Vertriebspartner gekauft wurden, inklusive Parallelimporte und Produkte vom grauen Markt;
- (f) inkorrekte oder nicht autorisierte Komponenten, die für das KEF-Produkt verwendet wurden;
- (g) KEF-Produkte und/oder deren Komponenten, die von einer anderen Person/Partei als einem autorisierten Vertreter von KEF und den autorisierten Vertriebspartnern installiert, demontiert, repariert, umgebaut, modifiziert, geändert oder anderweitig beeinflusst wurden;
- (h) Defekte, Funktionsstörungen, Verlust und/oder Schäden, die aus einer der folgenden Ursachen resultieren:
  - o Jegliche Umstände, die bereits in (a)-(g) dargelegt wurden;
  - o Unfälle oder grobe Fahrlässigkeit, die nicht von KEF und den autorisierten Vertriebspartnern verursacht wurden;
  - o Unsachgemäße Installation oder Verbindung des KEF-Produkts (einschließlich, aber nicht beschränkt auf, fehlerhafte Verbindung des KEF-Produkts mit falscher Spannungsversorgung oder Stromquelle) die nicht von KEF und den autorisierten Vertriebspartnern verursacht wurden;
  - o Unsachgemäße Pflege, Fallenlassen, Bedienungsfehler, falsche Verwendung, Missbrauch oder unangemessene oder unsachgemäße Verwendung, Betrieb oder Wartung des KEF-Produkts;
  - o Betrieb des KEF-Produkts mit jeglichen fehlerhaften, ungeeigneten oder unangemessenen Gerätschaften oder Peripheriegeräten;
  - o Betrieb des KEF-Produkts bei ungewöhnlicher oder unpassender Versorgungsspannung oder Stromschwankungen;
  - o Missachtung der Bedienhinweise für die Benutzung, den Betrieb oder die Wartung des KEF-Produkts,

- wie sie im Benutzerhandbuch erklärt werden;
- o Aussetzung des KEF-Produkts zu extremen Temperaturen, Hitze, Wasser oder anderen Flüssigkeiten, Insekten, übermäßige Feuchtigkeit, Sand, Chemikalien, ausgetretener Batterieflüssigkeit, oder jegliche andere Schadstoffe;
  - o Höhere Gewalt, inklusive aber nicht beschränkt auf Feuer, Blitzschlag, Taifune, Stürme, Erdbeben, Orkane, Naturkatastrophen, Tsunamis, Flut, Krieg, Aufstände, Störung der öffentlichen Ordnung;
  - o Jegliche anderen Gründe, die außerhalb des vernünftigerweise anzunehmenden Einflusses KEF und den autorisierten Vertriebspartnern liegen.

## **(E) HAFTUNGSAUSSCHLUSS**

9. Mit Ausnahme der Garantie und der Serviceleistungen, die in dieser Garantie dargelegt sind, schließen KEF und die autorisierten Vertriebspartner, im größtmöglichen gesetzlich zugelassenen Umfang, die Haftung gegenüber Ihnen und/oder jeglicher dritten Partei aus, die sich aus den folgenden Gründen ergeben können:
- (a) Verlust, Schäden und/oder Störungen jeglicher Produkte, die mit einem KEF-Produkt verbunden werden;
  - (b) Schäden, Verlust und Haftung (ausgenommen persönlicher Verletzungen oder Todesfälle), ob direkter oder indirekter, begleitender, späterer, spezieller oder strafbarer Natur, egal wodurch diese bedingt sind, die aus oder im Zusammenhang mit der Installation, Lieferung, dem Gebrauch, Service, Reparaturen, Ersatz und/oder Wartung des KEF-Produkts hervorgehen; oder
  - (c) Schäden, Verlust oder Haftung (ausgenommen persönlicher Verletzungen oder Todesfälle) unter dieser Garantie in Bezug auf eine Handlung, Unterlassung oder Fahrlässigkeit ausgehend von einem Ihrer Techniker, Angestellten, Vertreter oder selbständiger Unternehmer in Bezug auf die tatsächliche oder angebliche Erfüllung jeglicher Verpflichtungen aus dieser Garantie.
10. Ohne die bisherigen Punkte einzuschränken, soll die höchstmögliche Haftung von KEF und der autorisierten Vertriebspartner durch diese Garantie auf keinen Fall und

unter keinen Umständen größer sein als der tatsächliche Kaufpreis, den Sie für das/die KEF-Produkt(e) gezahlt haben.

## Français

Merci d'avoir choisi KEF. La vocation de KEF est de fabriquer des produits acoustiques « premium » dotés d'une qualité sonore irréprochable qui vous offrira une expérience d'écoute vivante et réaliste, fidèle à la performance originale.

Merci de lire attentivement les informations de garantie et sécurité ci-après. Pour tout autre service, merci de contacter le « Distributeur Agréé KEF » de votre pays (détails sur [www.kef.com](http://www.kef.com))

### CONSIGNES DE SÉCURITÉ

- Suivez attentivement les instructions de ce manuel pour tirer le meilleur parti de vos haut-parleurs
- Lisez et renvoyez la carte de garantie
- Nettoyez avec un chiffon sec non pelucheux
- N'utilisez pas de produits nettoyants à base d'alcool
- Évitez les environnements humides
- Évitez les températures extrêmes
- Éviter la lumière solaire directe
- INFORMATION SÉCURITÉ ! Des câbles traînant sur le sol peuvent être dangereux, rangez tous les câbles

#### AVERTISSEMENT

POUR RÉDUIRE LES RISQUES D'INCENDIE OU DE CHOC ÉLECTRIQUE, N'EXPOSEZ PAS CE MATÉRIEL À L'EAU OU À L'HUMIDITÉ.



#### ATTENTION

RISQUE DE CHOC ÉLECTRIQUE  
NE PAS OUVRIR



ATTENTION : POUR RÉDUIRE LES RISQUES DE CHOC ÉLECTRIQUE, N'ENLEVEZ PAS LE COUVERCLE OU LE CAPOT ARRIÈRE. AUCUNE PIÈCE INTERNE NE PEUT ÊTRE RÉPARÉE PAR L'UTILISATEUR. LA MAINTENANCE DOIT ÊTRE EFFECTUÉE PAR DES TECHNICIENS QUALIFIÉS.

- Une alimentation d'entrée et une fiche spécifique aux normes électriques de votre pays sont fournies.
- Avant de raccorder l'appareil à votre réseau électrique, vérifiez que la tension du réseau correspond à la tension indiquée sur la plaque signalétique. Si ce n'est pas le cas, contactez votre revendeur avant toute opération.

### Explication des symboles



L'éclair fléché dans un triangle équilatéral avertit l'utilisateur de la présence d'une "tension dangereuse" non isolée à l'intérieur de l'appareil, d'une valeur suffisante pour constituer un risque d'électrocution aux personnes.



Le symbole représentant un point d'exclamation à l'intérieur d'un triangle équilatéral signale à l'utilisateur la présence d'instructions importantes relatives au fonctionnement et à l'entretien de l'appareil (maintenance) dans le manuel accompagnant ce produit.



Élimination correcte de ce produit. Le symbole indique que ce produit ne peut pas être traité comme un déchet ménager en Union Européenne. Par mesure de prévention pour l'environnement et pour la santé humaine et pour éviter l'élimination incontrôlée des déchets, veuillez le recycler conformément au principe de réutilisation des ressources matérielles.

Pour renvoyer votre appareil usagé, utilisez les systèmes de renvoi et de collecte qui vous sont proposés ou contactez le revendeur chez qui vous avez acheté ce produit. Ils peuvent faire recycler ce produit en respectant l'environnement.

**Respectez les recommandations suivantes avant d'utiliser l'enceinte KEF. Veuillez noter que le mot « appareil » renvoie à l'enceinte KEF ou à n'importe quelle partie de celle-ci.**

1. **Lisez le manuel d'instructions** — Toutes les instructions de Sécurité et de Fonctionnement doivent être lues avant d'utiliser l'appareil.
2. **Conservez le manuel d'instructions** — Toutes les instructions de Sécurité et de Fonctionnement doivent être conservées pour un usage futur.
3. **Respectez les Avertissements** — Tous les avertissements

figurants sur le produit ou dans le manuel d'instructions doivent être respectés.

4. **Suivez les instructions** — Toutes les instructions de fonctionnement et d'usage doivent être respectées. Utilisez uniquement des accessoires et des pièces spécifiés par le fabricant.
5. **Important** — Ne tentez pas de modifier les dispositifs de sécurité que constituent les fiches de type terre ou polarisées. La troisième fiche est présente à des fins de sécurité. Si la fiche fournie ne rentre pas dans votre prise, appelez un électricien pour remplacer la prise obsolète. Toute maintenance doit être effectuée par des techniciens qualifiés. Une opération de maintenance est requise pour intervenir sur une prise, une fiche ou un câble endommagés.
6. **Eau et humidité** — Cet appareil ne doit pas être utilisé dans ou près de l'eau - par exemple près d'une baignoire, d'un évier de cuisine, d'un lavabo, dans un sous-sol humide, près d'une piscine et autres endroits similaires. L'appareil ne doit pas être exposé à des éclaboussures ou à des ruissèlements. Vous devez veiller à ce qu'aucun objet contenant des liquides ne soit posé à proximité de l'appareil ou renversé à proximité des ouvertures. Vous devez veiller à ce qu'aucun objet contenant des liquides, comme par exemple, mais pas seulement, un vase, ne soit placé sur l'appareil.
7. **Ventilation** — L'appareil doit être placé dans une position ou dans un lieu qui n'interfère pas avec le bon fonctionnement de sa ventilation. Par exemple, l'appareil ne doit pas être placé sur un lit, un canapé, un sofa ou toute surface similaire pouvant potentiellement obstruer les ouvertures de ventilation.
8. **Chaleur** — L'appareil doit être éloigné de sources de chaleur comme les radiateurs, les chaudières, les bouches d'aération de chauffage central ou d'autres appareils (y compris des amplificateurs) produisant de la chaleur.
9. **Alimentation électrique** — L'appareil doit être relié à une source d'alimentation électrique uniquement conforme à la description qui en est faite dans le manuel d'instructions ou comme indiqué sur l'appareil. Elle doit rester facilement accessible en toutes circonstances. La fiche principale est utilisée comme dispositif de déconnexion. Pour déconnecter

complètement l'alimentation électrique, la fiche du câble alimentation de l'appareil doit être complètement retirée de la prise du réseau électrique.

10. **Protection du câble d'alimentation** — Les câbles d'alimentation électrique doivent être disposés de manière à ce qu'ils ne soient pas écrasés par des objets posés sur, ou contre, eux. Ils doivent être situés hors d'une zone de passage afin que l'on ne marche pas dessus. Soyez particulièrement attentif à la zone d'emplacement des câbles et des fiches, des prises de courant et du point de sortie de l'appareil. La prise principale ne doit pas être obstruée et DOIT être facilement accessible pendant l'usage de l'appareil.
11. **Accessoires** — Utilisez uniquement des accessoires et des pièces spécifiés par le fabricant.
12. **Manipulation** — L'appareil doit être transporté avec le chariot, pied, tripode, crochet ou table spécifié par le fabricant, ou vendu avec l'appareil. Si vous utilisez un chariot, portez une attention particulière lorsque vous déplacez l'appareil ou le chariot, afin éviter des blessures dues à un renversement.
13. **Périodes d'inactivité** — Débranchez l'appareil pendant un orage, ou si vous n'envisagez pas de l'utiliser pendant une longue période.
14. **Dommages requérant des réparations** — Cet appareil doit être réparé par des techniciens qualifiés quand :
  - a) Le câble alimentation ou la fiche ont été endommagés, ou que
  - b) Des objets ou des liquides sont tombés à l'intérieur de l'appareil, ou que
  - c) L'appareil a été exposé à la pluie ou que,
  - d) L'appareil semble ne plus fonctionner normalement ou que ses performances sont notablement différentes, ou que
  - e) L'appareil est tombé ou que le châssis est endommagé.
15. **Réparations** - L'utilisateur ne doit pas effectuer de maintenance de l'appareil au-delà des opérations décrites dans le manuel d'instructions. Toute autre opération de maintenance doit être effectuée par des techniciens qualifiés.

## INFORMATIONS DE GARANTIE

### (A) IMPORTANT

1. Les conditions de garantie peuvent varier d'un pays à l'autre selon les dispositions légales en vigueur locales. Contactez le Distributeur Agréé de votre pays pour plus de précisions concernant les termes spécifiques de garantie et la procédure de SAV à suivre. Vous trouverez la liste des Distributeurs Officiels de KEF dans le monde sur : [www.kef.com](http://www.kef.com)
2. Cette garantie complète vos droits statutaires en tant que consommateur régis par la loi applicable encadrant cette garantie. En aucun cas, cette garantie ne leur ôterait quoique ce soit.
3. Si l'une ou l'autre clause de cette garantie est illégale, nulle ou inapplicable selon les lois en vigueur encadrant cette garantie, cette clause sera écartée et n'affectera pas la validité des autres clauses.

### (B) AVERTISSEMENT

4. Achetez vos produits KEF chez un « Revendeur Agréé » ou un « Distributeur Agréé » par KEF dans le territoire concerné pour la vente d'authentiques produits KEF (enceintes passives, actives, caissons de basses amplifiés, enceintes motorisées, les produits électroniques et les casques). Ne confiez pas de réparation à des personnes non autorisées. Les composants nécessaires pour maintenir les performances d'origine des produits KEF ne sont accessibles qu'en s'adressant aux Revendeurs Agréés/Distributeurs Agréés. La garantie ne s'applique qu'aux produits KEF achetés chez un revendeur agréé et accompagnés d'une preuve d'achat. En d'autres termes et pour éviter tout malentendu, aucune garantie ne sera apportée pour un produit et/ou pièce détachée qui n'aura pas été acheté chez un Revendeur/Distributeur Agréé. Conservez la facture ou la preuve d'achat que vous présenterez en cas de besoin d'un service après-vente de votre matériel. Les informations telles que, -la date de l'achat initial, le nom et le numéro de série du modèle, les infos détaillées concernant le Revendeur Agréé, doivent être clairement indiquées sur la facture ou la preuve d'achat.
5. Les termes et conditions de cette garantie peuvent être corrigés par KEF et vous acceptez les termes des dernières mises à jour. Toute modification de cette garantie sera (le



cas échéant) mise en ligne sur le site officiel de KEF : [www.kef.com](http://www.kef.com)

### **(C) PERIODE DE GARANTIE**

6. Tous les produits KEF sont conçus avec précision et les Distributeurs Agréés fournissent une garantie contre tout matériel défectueux et toute malfaçon, depuis la date d'achat initial pour une durée variable selon les catégories de produits suivantes :
- Enceintes passives – 5 (cinq) ans
  - Enceintes actives, caissons de basses actifs et enceintes motorisées – 1 (un) an ou – 2 (deux) ans pour un achat effectué dans l'Union Européenne.
  - Produits électroniques et casques - 1 (un) an ou – 2 (deux) ans pour un achat effectué dans l'Union Européenne.

La garantie ne sera ni étendue ni renouvelée à l'expiration de cette période.

### **(D) COUVERTURES ET LIMITES DE GARANTIE**

7. Cette garantie n'est valide que dans le pays d'achat et ne s'applique qu'au premier acheteur du ou des produit(s) KEF chez un Revendeur Agréé exclusivement. Cette garantie ne s'étendra pas à un tiers ou autre destinataire du produit et s'achève si vous vendez ou cédez d'une quelconque manière le(s) produit(s) KEF à un tiers.
8. Cette garantie ne couvre pas les cas suivants :
- (a) usure normale et/ou détérioration liée à l'environnement du produit KEF et/ou de ses composants.
  - (b) tout dégât mécanique ou altération du produit KEF dans un transport qui ne serait pas imputable au Groupe GP et de son Distributeur Agréé ;
  - (c) toute détérioration de tout élément consommable faisant partie du produit KEF et qui deviendrait usé ou usagé (ex. les piles) ;
  - (d) tout produit KEF dont le(s) numéro(s) de série manque(nt), est ou sont illisible(s), effacé(s), altéré(s) ou supprimé(s)
  - (e) tout produit KEF et/ou l'un de ses composants qui n'aura pas été acheté chez un revendeur agréé, et cette exclusion comprend tout import parallèle ou réseau non agréé

- (f) tout composant incorrect ou non autorisé qui aura été remplacé et/ou utilisé pour un produit KEF;
- (g) tout Produit KEF et/ou un de ses composants qui a été installé, désassemblé, réparé, converti, falsifié ou modifié de n'importe quelle façon par toute personne ou entité autre qu'un représentant autorisé par KEF et de ses Distributeurs Agréés.
- (h) tout défaut, dysfonctionnement, perte et/ou dommages causés par ou étant le résultat d'une des situations décrites ci-dessous :
  - o toute circonstance décrite dans les articles (a) à (g)
  - o tout incident ou négligence non cause par KEF et de son Distributeur Agréé
  - o toute installation inappropriée ou branchement d'un produit KEF (incluant sans limite tout branchement d'un produit KEF à une source d'alimentation ou voltage incorrects) non causé par KEF et ses Revendeur Agréés
  - o prise en charge inadéquate, chute ou mauvaise manipulation, utilisation et entretien inadapté(e) ou déraisonnable d'un produit KEF
  - o toute utilisation du produit KEF avec un appareil et/ou équipement auxiliaire défectueux, inadéquate ou inapproprié
  - o toute utilisation du produit KEF à un niveau anormal ou inadapté de voltage ou de surcharge électrique
  - o défaut d'utilisation et d'entretien du produit KEF en conformité avec les instructions du mode d'emploi
  - o exposition du produit KEF à des températures extrêmes, à l'eau ou autres liquides, aux insectes, à la moisissure excessive, au sable, aux produits chimiques, piles usagées ou autres produits polluants
  - o tout évènement majeur dont (sans restriction), incendie, foudre, ouragan, tempête, tremblement de terre,
  - o toute autre cause que KEF et son Distributeur Agréé ne pourraient raisonnablement pas contrôler.

## **(E) RESPONSABILITE**

9. En dehors de la garantie et des services exposés dans cette garantie, et jusqu'aux plus complètes extensions consenties par la loi, KEF et son Distributeur Agréé ne sont

pas responsables vis-à-vis de vous, d'un tiers ou toute autre personne, dans les cas suivants :

- (a) toute perte, détérioration et/ou dysfonctionnement d'un quelconque produit qui a été connecté à l'un de nos produits KEF.
  - (b) toute détérioration, perte et responsabilité (en dehors de blessures corporelles ou de décès), que ce soit de manière directe, indirecte, incidemment, consécutive, punitive ou autre, causée par ou en relation avec l'installation, la livraison, l'usage, la mise en œuvre, la réparation, le remplacement et/ou la maintenance du produit KEF ; ou
  - (c) tout dommage, perte et responsabilité (en dehors de blessures corporelles ou de décès) sous cette garantie eu égard à tout acte, omission, ou négligence de n'importe quel technicien, employé, agent, représentant ou sous-traitant en relation avec la réelle ou supposée performance de ces obligations sous cette garantie.
10. Sans limiter les clauses précédentes, la responsabilité maximale de KEF et de ses distributeurs agréés dans le cadre de cette garantie ne pourra en aucun cas ni circonstance excéder le prix réel de l'achat de ce produit KEF.

## Español

---

Gracias por elegir KEF. KEF se dedica a la producción de productos de primera calidad de audio con una calidad de sonido reconocida como la mejor en su clase para darle una fascinante y agradable experiencia de escucha que es fiel a la interpretación original.



Por favor, lea la información de seguridad y garantía a continuación. Para cualquier otro servicio, por favor póngase en contacto con su distribuidor local autorizado de KEF, cuyos detalles se pueden encontrar en [www.kef.com](http://www.kef.com)

## INSTRUCCIONES DE SEGURIDAD

- Siga este manual atentamente para obtener los mejores resultados de sus parlantes

- Lea y envíe de vuelta la tarjeta de garantía
- Limpie con un paño seco y que no deje pelusas
- No use limpiadores a base de alcohol
- Evite los entornos húmedos
- Evite las temperaturas extremas
- Evite la luz solar directa
- **AVISO DE SEGURIDAD** Los cables sueltos son peligrosos, asegúrelos

**ADVERTENCIA**  
 PARA REDUCIR EL RIESGO DE INCENDIO O CHOQUE ELÉCTRICO, NO EXPONGA ESTE APARATO A LA LLUVIA O LA HUMEDAD

	<b>PRECAUCIÓN</b> RIESGO DE CHOQUE ELÉCTRICO NO ABRIR	
<b>PRECAUCIÓN: PARA REDUCIR EL RIESGO DE CHOQUE ELÉCTRICO, NO quite la cubierta delantera (o la posterior). EL APARATO NO CONTIENE PIEZAS QUE PUEDAN SER REPARADAS POR EL USUARIO. DERIVE LAS REPARACIONES A PERSONAL DE SERVICIO TÉCNICO CALIFICADO.</b>		

- Viene con un cable de entrada de alimentación combinado y un enchufe de conexión a la red eléctrica específico para el país.
- Antes de conectarlo a la red eléctrica local, verifique que su voltaje de alimentación sea el mismo que el marcado en el panel trasero. De no ser así, verifique con su proveedor antes de proceder.

#### Explicación de los símbolos gráficos



El rayo con el símbolo de la flecha dentro del triángulo equilátero tiene como fin alertar al usuario sobre la presencia de "voltaje peligroso" no aislado dentro de la carcasa del producto que puede ser de una magnitud suficiente como para constituir un riesgo de choque eléctrico para las personas.



El signo de exclamación dentro del triángulo equilátero tiene como fin alertar al usuario sobre la presencia de instrucciones importantes de operación y mantenimiento (servicio técnico) en el manual que acompaña el aparato.



Cómo desechar ese producto de forma correcta. Esta marca indica que este producto no debe desecharse con otros desperdicios domésticos en la Comunidad Europea. Para evitar posibles daños al medioambiente o la salud de los seres humanos debido a la eliminación de desechos no controlados, reciclelo responsablemente para promover una reutilización sostenible de los materiales.

Para devolver su dispositivo usado, utilice los sistemas de devolución y recolección o comuníquese con la tienda minorista donde adquirió el producto. Ellos pueden llevarse este producto para reciclarlo de modo que sea seguro para el medioambiente.

**Tenga cuidado con lo siguiente antes de usar el altavoz KEF. Además tenga en cuenta que la palabra “aparato” se refiere al altavoz KEF o cualquier parte de este.**

1. **Lea las instrucciones** – Todas las instrucciones de seguridad y operación deben leerse antes de operar el aparato.
2. **Conserve las instrucciones** – Las instrucciones de seguridad y operación deben conservarse para poder consultarlas en el futuro.
3. **Tenga cuidado con las advertencias** – Se debe prestar atención a todas las advertencias en el aparato y en las Instrucciones de operación.
4. **Siga las instrucciones** – Deben seguirse todas las instrucciones de operación y uso. Solo use los accesorios especificados por el fabricante.
5. **Importante** – No altere el propósito de seguridad del enchufe polarizado o con conexión a tierra. La tercera clavija es un dispositivo de seguridad. Si el enchufe suministrado no encaja en su toma de corriente, consulte con un electricista para reemplazar el tomacorriente obsoleto. Derive todas las reparaciones a personal de servicio técnico calificado. Se requiere servicio técnico para las piezas dañadas tales como el cable de alimentación o el enchufe.

6. **Agua y humedad** – El aparato no debe usarse dentro o cerca del agua, por ejemplo, cerca de una bañera, un lavabo, un fregadero o un recipiente para lavar la ropa, en un sótano húmedo, cerca de una alberca, etc. Este aparato no debe estar expuesto a goteos o salpicaduras. Se debe tener cuidado de no colocar objetos que contengan líquidos sobre la carcasa ni que se derramen dentro de ella a través de aberturas y de no colocar objetos que contengan líquidos, tales como un florero, sobre el aparato.
7. **Ventilación** – El aparato debe colocarse de modo tal que su ubicación o posición no interfiera con su ventilación adecuada. Por ejemplo, el aparato no debe colocarse sobre una cama, un sofá u otra superficie similar que podría bloquear las aberturas de ventilación.
8. **Calor** – El aparato debe situarse lejos de fuentes de calor tales como radiadores, rejillas de calefacción, estufas u otros artefactos (incluidos amplificadores) que produzcan calor.
9. **Fuentes de alimentación** – El aparato debe conectarse a una fuente de alimentación únicamente del tipo descrito en las Instrucciones de operación o según lo que se indica en el aparato y deberá permanecer listo para su operación. El enchufe de conexión a la red eléctrica se usa como dispositivo de desconexión. Para desconectarlo completamente de la entrada de alimentación, el enchufe de conexión a la red eléctrica del aparato debe desconectarse de la red completamente.
10. **Protección del cable de corriente** – Los cables de corriente deben ubicarse de modo tal que no se puedan pisar o pellizcar con artículos que se coloquen encima o contra ellos. Preste especial atención a los cables en los enchufes, las tomas de corriente y en el punto en donde salen del aparato. El enchufe de conexión no debe estar obstruido. O debe poder accederse a él fácilmente durante el uso.
11. **Accesorios** – Use únicamente los accesorios especificados por el fabricante.
12. **Manejo** – El aparato debe transportarse con el carro, el pie, el trípode, el soporte o la mesa especificados por el fabricante o vendidos con el aparato. Al usar el carro, tenga cuidado al mover la combinación de carro/aparato para evitar heridas que podrían ocurrir si se vuelca.
13. **Períodos en los que no se utilice** – Desconecte el aparato

durante tormentas eléctricas o si pasa un largo período sin usarse.

14. **Daños que requieren servicio técnico** – El aparato debe ser revisado por personal de servicio calificado cuando:
  - a) El cable de alimentación o el enchufe estén dañados; o
  - b) Cuando se hayan caído objetos o derramado líquidos dentro del aparato; o
  - c) Cuando el aparato haya estado expuesto a la lluvia; o
  - d) Cuando el aparato parezca no funcionar normalmente o exhiba un marcado cambio en el desempeño; o
  - e) Cuando el aparato se haya caído o la carcasa esté dañada.
15. **Servicio técnico** – El usuario no deberá intentar reparar el aparato más allá de lo descrito en las Instrucciones de operación. Todas las demás reparaciones deben derivarse a personal de servicio técnico calificado.

## INFORMACIÓN SOBRE LA GARANTÍA

### (A) IMPORTANTE

1. La garantía puede variar de acuerdo con los requisitos locales legales del país en cuestión. Póngase en contacto con su distribuidor local autorizado de KEF (“Distribuidor Autorizado / s”) para obtener detalles de los términos específicos de la garantía y los procedimientos pertinentes de servicio. Para obtener la lista de distribuidores autorizados en todo el mundo KEF, por favor visite [www.kef.com](http://www.kef.com)
2. Esta garantía es adicional a, y de ninguna manera desvirtúa, sus derechos legales como consumidor bajo las leyes aplicables que rigen esta garantía.
3. Si cualquier disposición de esta garantía es ilegal, nula o imposible de cumplir bajo las leyes aplicables que rigen la presente garantía, dicha disposición se considerará separable y no afectará la validez de ninguna de las disposiciones restantes.

### (B) ADVERTENCIA

4. Comprar productos KEF (incluyendo altavoces pasivos, altavoces activos, subwoofers, altavoces motorizados, electrónica y auriculares [“productos KEF”]) sólo de los dealers (“Dealer Autorizado / s”) y los distribuidores autorizados por KEF en sus respectivas jurisdicciones

para vender auténticos productos KEF. No confíe la reparación a personas no autorizadas. Los componentes necesarios para mantener el rendimiento original de los productos KEF sólo están disponibles a través de dealers / Distribuidores autorizados. La garantía se proporciona sólo a los productos KEF comprados en un distribuidor autorizado y acompañado del comprobante de compra. Ninguna garantía es proporcionada a cualquier producto y / o cualquier componente que no sea comprado en un dealer/ distribuidor autorizado. Mantenga el recibo y/o comprobante de compra en caso de que el servicio de su producto es necesario. La información como la fecha de la compra original, el nombre y número de modelo del producto y los detalles del Distribuidor Autorizado deberá indicarse claramente en el recibo correspondiente o comprobante de compra.

5. Los términos y condiciones de esta garantía podrán ser revisados de vez en cuando por KEF y usted acepta que quedará vinculado por los últimos términos. Las actualizaciones de esta garantía será publicado en la página web oficial de los productos KEF, [www.kef.com](http://www.kef.com).

### **(C) PLAZO DE GARANTÍA**

6. Todos los productos KEF están diseñadas con precisión y los Distribuidores Autorizados Ofrecen garantía contra defectos de materiales y / o de fabricación para los siguientes productos de la fecha de compra original es el siguiente: -

- Altavoces pasivos: cinco años
- Altavoces activos, subwoofers y altavoces motorizados: UN año, o DOS años si se adquiere en la Unión Europea
- Electrónica y auriculares: UN año, o DOS años si se compra en la Unión Europea

Esta garantía no será prorrogada o renovada al vencimiento del período anterior.

### **(D) COBERTURA DE LA GARANTÍA Y LIMITACIONES**

7. Esta garantía sólo es válida en el país de compra y sólo se aplica al primer comprador del producto(s) KEF del distribuidor/dealer autorizado. Esta garantía no se extiende a ninguna otra persona o cesionario, y se anula si usted



vende o transfiere el producto KEF (s) a otra persona / entidad.

8. Esta garantía no cubre lo siguiente: -
- (a) el desgaste normal o justo por el uso y / o cualquier desgaste del deterioro medioambiental del producto KEF y / o sus componentes
  - (b) daños mecánicos o alteración del producto KEF en tránsito que no es imputable a la culpa de la KEF y su Distribuidor Autorizado
  - (c) el deterioro de los componentes consumibles del producto KEF que se desgastan o se agotan por el uso (por ejemplo, baterías)
  - (d) cualquier producto KEF cuyo número de serie (s) es / son que falta, ilegible, mutilado, alterado, eliminado o dañado
  - (e) cualquier producto KEF y / o cualquiera de sus componentes que no se compra a un dealer/ distribuidor autorizado, incluidas las importaciones paralelas o productos del mercado gris/negro
  - (f) los componentes incorrectos o no autorizados que han sido sustituidos y / o utilizados para el producto KEF;
  - (g) cualquier producto KEF y / o cualquiera de sus componentes que se han instalado, desarmado, reparado, convertido, modificado, alterado o no interferido de ninguna manera por cualquier persona / entidad que no sea un representante autorizado de KEF y su Distribuidores autorizados
  - (h) cualquier defecto, mal funcionamiento, pérdida y / o daño causado por o resultante de cualquiera de los siguientes: -
    - o cualquiera de las circunstancias establecidas en (a) - (g) anterior
    - o cualquier accidente o negligencia no es causado por la falta de KEF y sus Distribuidores Autorizados
    - o cualquier instalación o conexión impropia del producto KEF (incluyendo, sin limitación alguna conexión incorrecta del producto KEF a voltaje o fuente de alimentación) causada por la falla de cualquiera de los KEF y sus Distribuidores Autorizados

- o Cualquier cuidado inadecuado, caídas, mal manejo, mal uso, abuso o uso indebido o inadecuado, operación o mantenimiento del producto KEF
- o cualquier operación del producto KEF con cualquier aparato defectuoso, inadecuado o inapropiado y / o equipos auxiliares
- o cualquier uso del producto KEF bajo voltaje anormal o inadecuado o subidas de tensión;
- o no usar, operar o mantener el producto KEF de acuerdo con las instrucciones indicadas en el manual del usuario
- o La exposición del producto KEF a los líquidos de extremas temperatura, calor, agua u otros, insectos, exceso de humedad, arena, productos químicos, fugas o cualquier otro contaminante
- o cualquier evento de fuerza mayor, incluyendo pero no limitado a actos de Dios, incendios, rayos, tifones, tormentas, terremotos, huracanes, desastres naturales, tsunamis, inundaciones, guerras, disturbios, conmoción pública
- o cualquier otra causa fuera del control razonable de cualquiera de los KEF y su Distribuidor Autorizado.

#### **(E) LA RESPONSABILIDAD**

9. Aparte de la garantía y los servicios establecidos en la presente garantía, en la máxima medida permitida por la ley, KEF y sus Distribuidores Autorizados no será responsable frente a usted y / o cualquier tercera persona o entidad alguna para: -
  - (a) cualquier pérdida, daños y / o mal funcionamiento causado a cualquier producto (s) que es / son conectados a cualquiera de los productos KEF
  - (b) cualquier daño, pérdida y responsabilidad (excepto por las lesiones personales o muerte), ya sea directo, indirecto, incidental, consecuencial especial, punitivo o de otra manera, por el motivo que fuera, que surja de, o en relación con la instalación, entrega , uso, servicio, reparación, reemplazo y / o mantenimiento del producto KEF, o
  - (c) cualquier daño, pérdida y responsabilidad (a excepción de los daños personales o la muerte) bajo esta

garantía con respecto a cualquier acto, omisión o negligencia de alguno de sus técnicos, empleados, agentes, representantes o contratistas independientes en relación con el real o intención de cumplimiento de cualquiera de las obligaciones establecidas en esta garantía.

10. Sin limitar lo anterior, la máxima responsabilidad de KEF y sus Distribuidores Autorizados bajo esta garantía no excederá en ningún caso y bajo ninguna circunstancia el precio de compra real del producto(s) KEF.

## 日本語

---

この度はKEFのお買い求めいただき有難うございます。KEFはプレミアム高音質高品質のオーディオ製品を製造販売するメーカーです。



以下の保証及び安全に関するお知らせをお読みください。それ以外のご質問に関しては、お住まいの正規代理店にお問い合わせください。

### 安全に関する注意事項

- ・ スピーカーの性能を出し切るためにこのマニュアルをよくお読みください
- ・ 日本国内では保証書の発行をいたしておりません。正規販売店の領収書が保証書に替わります
- ・ 毛羽立ちのない柔らかい布に少量の水分を含ませて拭いてください
- ・ アルコールなど化学物質を一切使用しないでください
- ・ 湿気を避けてください
- ・ 極端な温度は避けてください
- ・ 直射日光を避けてください
- ・ 安全注意! ケーブル類はきれいにまとめ足に引っ掛けることのないようにしてください

### 警告

火災や感電の恐れがありますので、絶対に内部を開けたり水に濡らさないでください。

	<b>警告</b> 感電の原因 になります	
注意: 感電の危険を減らすため、カバー(または背面カバー)は取り外さないでください。内部には、ユーザーが点検・修理できる部品はありません。点検・修理は資格を持つ技術者に依頼してください。		

- ・仕向国の規格にあわせた付属の電源コードとプラグが付属しています。
- ・電源コードを接続する前に、リア・パネルに記されている電源電圧がお使いの地域の電源電圧に合っていることを確認してください。もし、異なっている場合には接続せずにお買い求めの販売店にご相談ください。

### シンボル・マークの説明



正三角形の中に稲妻が記されているマークは、ケースの内部に感電する恐れのある高い電圧が絶縁されずにかかっていることについての警告を示しています。



正三角形の中に感嘆符が記されているマークは、セットに付属の印刷物に取り扱いやサービスについての重要な指示があることについての警告を示しています。

### ご使用上の注意

1. 本機を安全にお使いいただくと共に、性能を十分に発揮していただくために、ご使用前に本書を必ずお読みください。
2. 本書は大切に保管してください。
3. 安全にお使いいただくために製品本体や本書に記載されている全ての警告と注意を守ってください。
4. 本機の設置や操作は本書に従ってください。
5. 本機を安全にお使いいただくようアースをおとり下さい。
6. 本機を水の中や水のそばで使わないでください。また、湿気の多い場所での使用も避けてください。(例: バスタブ、洗面所、台所、洗濯場、湿気の多い地下、プールなど。)

7. 本機の放熱を妨げるような場所に置いたり、物をかぶせたりしないでください。
8. 本機を暖房器具や電熱器、アンプなど発熱の多い機器のそばに置かないでください。
9. 製品本体のリアパネルに記されている電源仕様のみでお使いいただけます。
10. 電源コードやプラグが歩行の邪魔になったり、ものに挟まれたりすることのないように十分注意してください。
11. アタッチメントやアクセサリは本書にしたがって使用してください。
12. 取り扱い—本機を移動するときは台車など生産者が指定した物を使って安全に移動してください。特に台車を使うときにはバランスを失うなどして荷崩れを起こし事故に至ることのないように十分にご注意ください。
13. 長期間お使いにならないときは、必ず電源プラグをA/Cコンセントから抜いてください。
14. 次のような場合は KEF 製品の修理できる資格のあるサービスマンに修理を依頼してください。
  - a) 電源コードやプラグが不良となったとき。
  - b) ものを本体内に落としたり、液体をこぼしてしまったとき。
  - c) 雨など水にぬれてしまった場合。
  - d) 正常に動作しないとき。
  - e) 落としたり、キャビネットを損傷したとき。
15. 修理について。お客さまご自身での修理はしないでください。全ての修理は KEF 製品を修理できる資格を持ったサービスマンに依頼してください。

## 保証に関するお知らせ

### (A) 重要

1. 保証に関しては当該国の法律に従います。詳しい保証に関する規定と修理手順等に関しては正規代理店にお問い合わせください。正規代理店は [www.kef.com](http://www.kef.com) にてお調べください。
2. この保証規定は法律によるお客様の権利を損なうものではありません。
3. この保証規定がもし法律の規定を逸脱している場合は、その部分のみは法律を優先とするが、抵触しない部分は保証規定は有効なものとします。

## (B) 注意

4. KEF製品(スピーカー、アクティブスピーカー、パワードサブウーハー、電動スピーカー、エレクトロニクス製品、ヘッドフォン)のKEFのその国における正規代理店、正規販売店よりお求めください。修理に関しては、認定されていない人による修理は行わないでください。パーツも本来の性能を維持できるものを正規代理店または販売店よりお求めください。日本国において保証を受けるには当該製品を日本国における正規代理店の正規販売店にてお買い求めになり、且つ領収書が必要となります。並行輸入、正規販売店以外で購入したものは保証対象外となります。領収書やその他の証明できる書類は大切にとっておいてください、保証修理を受けるときに必要となります。購入日、製品のモデル名、正規販売店が明確に表示されている領収書が必要です。日本の保証規定は日本国内のみ有効です。尚、日本国内では保証書は発行しておりません、正規販売店の領収書が保証書の代わりとなります。
5. 保証期間と規定は必要に応じて修正されることがあります。お客様におかれましては最新の保証期間と規定にお従い戴きます。本保証規定に変更があればKEFのウェブサイトに掲載されます。

## (C) 保証期間

6. KEF製品はすべて最高の品質でお届けいたしております。正規代理店はパーツや作業による不良など自然故障に対してお買い求めになった日より下記の期間内であれば保証修理をいたします。
  - ・ スピーカー：2年間
  - ・ アクティブスピーカー、モータライズドスピーカー：1年間    パワードサブウーハー：2年間
  - ・ アンプなどのエレクトロニクス製品やヘッドフォン：1年間保証期間が切れた製品には、保証の延長などはありません。

## (D) 保証の範囲と限度

7. この保証規定は製品をお買い求めになった国内のみ有効で且つ正規販売店よりお買い求めになったご本人のみ有効です。最初にお買いになったご本人以外の方や譲り受けた方は保証対象外となります。
8. 下記の事項に該当する場合は、本保証の対象外となります。

- (a) 生活環境内での擦りきず、剥げや環境によるKEF製品の劣化。
- (b) KEF及びKEF関係者以外による機械的損害、移動時のKEF製品への損害。
- (c) KEF製品の経年変化(バッテリーの劣化によるものも含まれる。)
- (d) シリアルナンバーが無かったり、改ざんされたり、読めなくされたKEF製品。
- (e) 非正規販売店や非正規代理店(平行輸入業者やグレイマーケットもふくむ)より購入したKEF製品。
- (f) 正しくないパーツや認定されていないパーツを使ったKEF製品。
- (g) 認定されたサービスマン、正規販売店以外によって修理されたり改造されたりしたKEF製品。
- (h) 以下の事由によって破損させられたり、欠品したり、動作しなくなったもの。
  - (a)-(g)の状況下で発生した事象。
  - KEFやその正規代理店の過失でない、事故や不注意。
  - KEFや正規代理店の過失でない、適切でない取り付けや配線(電源電圧の誤りも含む)をKEFの製品に対して行い事故や故障が起きた場合。
  - 適切でない取扱い、落下、誤った操作、間違った使用、破壊、適切でない操作や管理をKEF製品に行うこと。
  - KEFの製品を壊れた、不適切なものに接続して使用すること。
  - KEF製品を不適切な電源につなぐこと。
  - KEF製品のユーザーマニュアルに指定されている使用法を無視してKEF製品を使用すること。
  - KEF製品を異常な低温または高温のもとで使用すること。また、高熱、水やその他の液体、昆虫、高湿度、砂、化学物質、電池の洩れ、汚染物質の中で使用すること。
  - 火事、落雷、台風、嵐、地震、ハリケーン、自然災害、津波、洪水、戦争、騒乱のもとで使用すること。
  - それ以外の事由で、常識の範囲内でのコント