

FCC Caution.

§ 15.19 Labelling requirements.

This device complies with part 15 of the FCC Rules. Operation is subject to the following two conditions: (1) This device may not cause harmful interference, and (2) this device must accept any interference received, including interference that may cause undesired operation.

§ 15.21 Information to user.

Any Changes or modifications not expressly approved by the party responsible for compliance could void the user's authority to operate the equipment.

§ 15.105 Information to the user.

Note: This equipment has been tested and found to comply with the limits for a Class B digital device, pursuant to part 15 of the FCC Rules. These limits are designed to provide reasonable protection against harmful interference in a residential installation. This equipment generates uses and can radiate radio frequency energy and, if not installed and used in accordance with the instructions, may cause harmful interference to radio communications. However, there is no guarantee that interference will not occur in a particular installation. If this equipment does cause harmful interference to radio or television reception, which can be determined by turning the equipment off and on, the user is encouraged to try to correct the interference by one or more of the following measures:

- Reorient or relocate the receiving antenna.
- Increase the separation between the equipment and receiver.
- Connect the equipment into an outlet on a circuit different from that to which the receiver is connected.
- Consult the dealer or an experienced radio/TV technician for help.

Figure 1: View of top / side / front

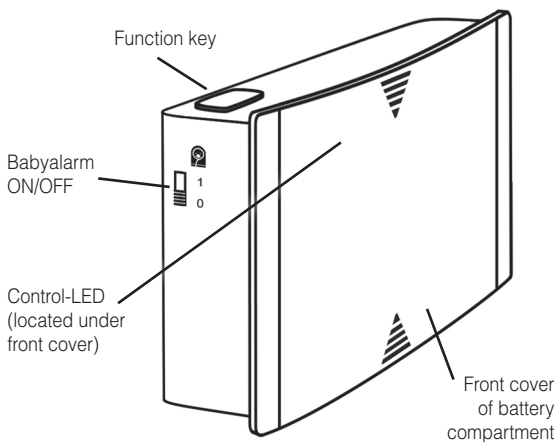
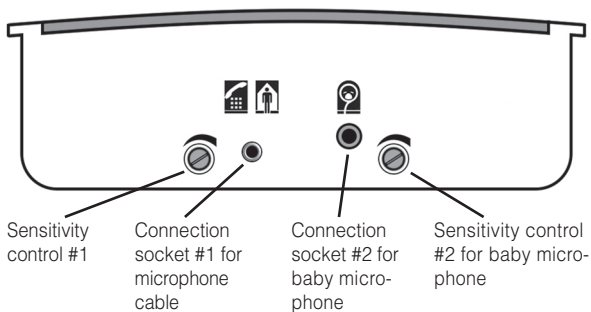

Figure 2: View of underside



Congratulations on purchasing your »Acoustic universal transmitter«. You have chosen a modern and reliable system. Please read these operating instructions thoroughly. They tell you how to set up the system correctly and explain all the system's features to you.

Checking the package contents

Please check if the following parts are included in the package:

»Acoustic universal transmitter«

- 3 x battery type AAA
- Microphone cable
- Wall mount
- 2 screws
- 2 wall dowels
- User manual
- Warranty card

If any parts are missing, please immediately contact your dealer or the manufacturer directly.



Safety instructions

- Prior to putting the device into operation and using it, kindly read this manual thoroughly and in full.
- Store this operating manual in a safe place so that it is also accessible for other users at any time.
- When using power tools always follow the instructions of the manufacturer and wear suitable protective equipment (e.g. protective goggles).

- Kindly check before starting to drill if there are any hidden electric cables and water pipes in the walls. In case of doubt we recommend using a cable detector.

Functioning principle

The »Acoustic universal transmitter« registers acoustic events by means of a microphone and in consequence generates radio signals. The radio signals are transmitted to all accordingly programmed »signolux«-receivers within range.

The receivers convert the radio signals into light-, vibration- or acoustic signals (depending on the type of receiver).

Setup

Inserting / replacing the batteries

To insert the 3 AAA-batteries, first remove the front cover in order to access the battery compartment:

- Push the front plastic cover upwards. A certain resistance, caused by the latching, has to be overcome. (Figure 3)

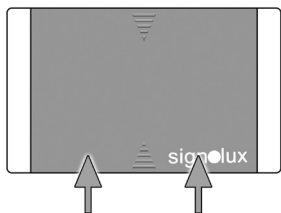

Figure 3

- The plastic cover can now be taken off, the battery compartment has become accessible.
- Insert the 3 AAA-batteries. Ensure the correct polarity of the batteries. (Figure 4)

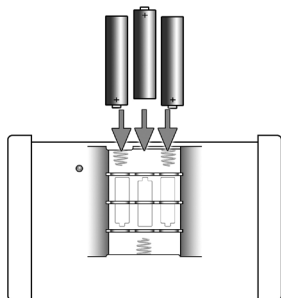

Figure 4

- Attach the plastic cover: Lay the cover onto the housing with approx 1 cm distance to the lower edge. (Figure 5)

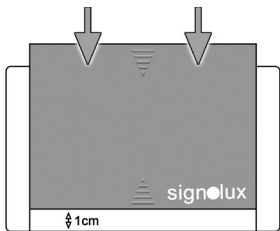

Figure 5

- Push the cover downwards until it clicks back onto the latching. The front cover is now in place again.

Registering the transmitter with the receivers

The »Acoustic universal transmitter« has to be registered with every »signolux«-receiver, which is later supposed to react to it. By doing so, the type of signalization is also defined.

To register the transmitter, press and hold the according receiver's function key. The receiver's event symbols light up in sequence.

Release the function key as soon as the desired symbol is lit up.

Now press the function key of the »Acoustic universal transmitter«.

Wait for approx. 20 seconds and then test the setup by pressing the transmitter's function key. The receiver should now react, showing the according symbol.

Up to 8 transmitters can be assigned to a single symbol.

Installing the microphone cable

The »Acoustic universal transmitter« is able to react to acoustic signals (e.g. the ringing of a telephone or doorbell) due to a connected microphone. It then transmits a radio signal to all assigned »signolux«-receivers within reach.

Use the adhesive ring to stick the microphone housing onto the acoustic output grill of your doorbell / telephone or intercom system.

To do this, pull off the backing foil from the adhesive ring on the microphone. Plug the microphone cable into socket #1 on the underside of the »Acoustic universal transmitter« .

To ensure an ideal functioning of the transmitter, please set the sensitivity control #1 in such a way that the transmitter securely reacts to the according acoustic signal.

Method:

- Set the sensitivity control #1 to the least sensitive (extreme left, turn counter-clockwise).
- Trigger the sound source and gradually adjust the sensitivity control (turn clockwise) until the transmitter reacts to the sound.

Please note: A sensitivity setting, adjusted too high, may result in false alarms.

Register the transmitter with the receivers, use a symbol matching the event (telephone symbol for the telephone etc).

Setup as a baby alarm

The »Acoustic universal transmitter« can register a crying child and then transmit an according signal to all assigned »signolux«-receivers within reach.

To do so, it is necessary to acquire the baby-microphone cable (Item no. A-4901-0, available as accessory).

The included microphone cable cannot be used for this purpose!

Mount the baby microphone in the proximity of the child's bed. A self-adhesive velcro band is supplied for this purpose.

For reasons of health and safety: Make absolutely sure that the child cannot reach the microphone and / or the attached cable!

Plug the baby microphone cable into socket #2 of the underside of the »Acoustic universal transmitter«.

For a reliable transmission, the sensitivity control should be set in such a way that the transmitter reacts securely to the child's crying.

Method:

- Set the sensitivity control #2 to the most sensitive (extreme right, turn clockwise).
- Should the transmitter react to negligible noises (e.g. snoring, sighing, snuffles), please decrease the sensitivity in small steps (turn counter-clockwise) until the transmitter stops to react to the irrelevant sounds.

The exact setting needs to be found by multiple changes to the sensitivity, in order to match your specific requirements.

Register the transmitter with the according receivers. When setting, use the baby symbol.

The baby alarm function can be conveniently switched on and off with the baby alarm switch (Figure 1).

Please note:

Using the baby microphone requires a higher amount of energy from the transmitter. This causes the batteries to suffer a shorter life span, the stand-by time reduces down to approx. 100 days per battery change.

Therefore we emphasize on using the »signolux« power supply (Item no. A-2690-0, available as accessory) if the »Acoustic universal transmitter« is used as a baby alarm.

Mounting the »signolux«-transmitter

Important note:

Kindly keep in mind that metal parts and other building materials may interfere with the transmission of the radio signal. As they can be either visible or hidden at the desired mounting location you should always carry out a functional test at the mounting location before starting the mounting process, and, if required, choose a different mounting or installation location if the reception is not guaranteed.

The »signolux«-transmitter can be mounted using the supplied wall mount. To use it, fix the wall mount onto a wall (or rafter, cupboard etc.) When mounting onto a brick- or stone wall, you may need a power drill and stone bit to do so. Use the supplied wall plugs in this case. Once fixed, hang the »signolux« transmitter onto the wall mount bracket.

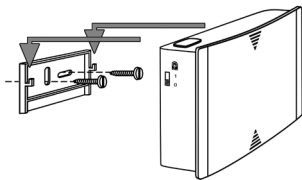

Maintenance and care

The »Acoustic universal transmitter« does not require any maintenance. If the unit does become dirty, simply wipe it clean with a soft, damp cloth. Never use spirits, thinners or other organic solvents.

Do not set up the unit where it will be exposed to full sunlight for long periods. In addition it must be protected against excessive heat, moisture and severe mechanical shock.

Note: This product is **not** protected against splash water. Do not place any containers filled with water, such as flower vases, or anything with an open flame, such as a lit candle, on or near the product.

Warranty

The »Acoustic universal transmitter« is a very reliable product. Should a malfunction occur despite the unit having been set up and operated correctly, please contact your dealer or the manufacturer directly.

This warranty covers the repair of the product and returning it to you free of charge. It is essential that you send in the product in its original packaging, so do not throw the packaging away. The warranty does not apply to damage caused by incorrect handling or attempts to repair the unit by people not authorised to do so (destruction of the seal on the unit).

Repairs will only be carried out under

warranty if the completed warranty card is returned accompanied by a copy of the dealer's invoice/till receipt.

Always specify the product number in any event.



Disposal of used electrical and electronic units (applicable in the countries of the European Union and other

European countries with a separate collection system). The symbol on the product or the packaging indicates that this product is not to be handled as ordinary household waste but has to be returned to a collecting point for the recycling of electrical and electronic units. You protect the environment and health of your fellow man by the correct disposal of this product.

Environment and health are endangered by incorrect disposal. Material recycling helps to reduce the consumption of raw material. You will receive further information on the recycling of products from your local community, your communal disposal company or your local dealer.

Technical data

Power:	3x size AAA batteries at 1,5 V
Working range:	0 to 40°C
Radio frequency:	915 MHz
Height:	75 mm
Width:	122 mm
Depth:	38 mm
Weight:	128 g (without batteries)
Stand-by:	Up to 1 - 2 years, at 5 signals per day, depending upon the type and quality of battery used. Connected and activated baby microphone (side switch on position „1“) reduces stand-by time to approx. 100 days.

This device complies to the following IC standards:

47 CFR Part 15; 2013

RSS-210 ISSUE 8



Technical specifications subject to change without prior notice.

Change and Modification Statement

Universal transmitter (Model: SIGNOLUXUTX-A, SIGNOLUXUTX-B) are identified (included circuit diagram, PCB layout & components used without any modification) except the model name and appearance.

Figure 1 : Vue du haut, côté, face

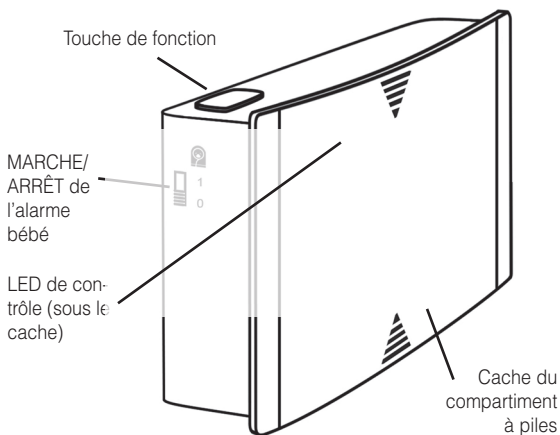
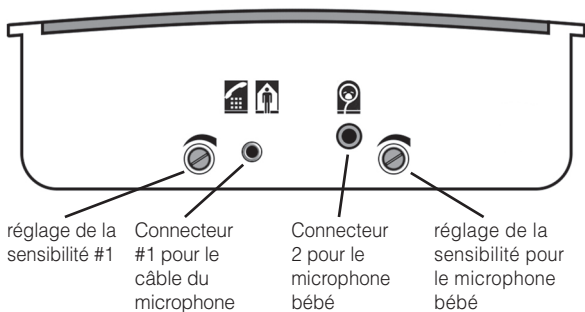

Figure 2 : Vue de dessous



Nous vous félicitons d'avoir acheté un appareil « signolux ». Vous avez opté pour un système moderne et fiable. Veuillez lire l'intégralité de ce mode d'emploi avec attention afin de mettre en service l'appareil correctement et de vous familiariser avec toutes les possibilités du système.

Contenu standard livré

Veuillez vérifier si toutes les pièces énumérées ci-dessous sont incluses :

- « Émetteur universel acoustique »
- 3 piles AAA
- câble du microphone
- Fixation murale
- 2 vis
- 2 chevilles pour mur
- Mode d'emploi
- Carte de garantie

S'il manque des pièces, veuillez vous adresser aux revendeurs ou directement au fabricant.



Consignes de sécurité

- Avant de mettre en service et d'utiliser l'appareil, veuillez lire attentivement et entièrement le mode d'emploi.
- Conservez soigneusement ce mode d'emploi pour qu'il soit également accessibles aux autres utilisateurs.
- Respectez toujours les consignes du fabricant et portez un équipement de protection adapté (par ex. lunettes de protection) lorsque vous

utilisez des outils électriques.

- Avant de commencer le perçage, vérifiez si des câbles électriques et des conduites d'eau sont cachés dans les murs. En cas de doute, il est recommandé d'utiliser un détecteur de câbles et de conduites.

Principe de fonctionnement

L'« Émetteur universel acoustique » détecte les signaux acoustiques et les transforme en impulsions radio.

Ces impulsions radio sont transmises à tous les récepteurs Signolux à portée de réception et réglés en conséquence.

Les récepteurs transforment les impulsions radio en signaux lumineux, en vibrations ou en signaux sonores (en fonction du type de récepteur).

Mise en service

Installer et remplacer les piles

Pour installer les 3 piles AAA, vous devez d'abord ouvrir le compartiment à piles :

- Glissez le cache en plastique vers le haut. Vous devez passer outre la résistance de l'encliquetage. (fig. 3)

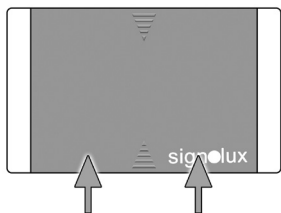

Figure 3

- Le cache en plastique peut maintenant être retiré, le compartiment à piles est ouvert.
- Installez les trois piles AAA. Veillez à respecter la polarité. (fig. 4)

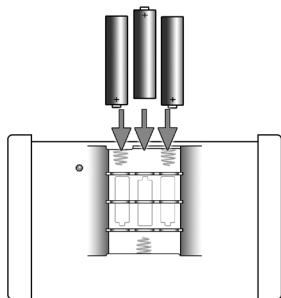

Figure 4

- Remplacez le cache en plastique : placez le cache à 1 cm du bord inférieur du boîtier. (fig. 5)

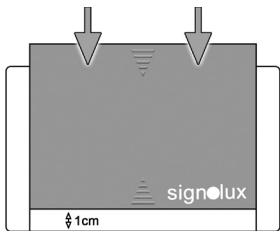

Figure 5

- Glissez le cache en plastique vers le bas jusqu'à ce qu'il s'encliquette. Le cache est désormais à nouveau fermé.

Enregistrement de l'émetteur au niveau du récepteur

L'« Émetteur universel acoustique » doit être enregistré au niveau de chaque récepteur Signolux qui est censé capter ses signaux. Cela détermine également le type de message.

Pour cela, maintenez la touche de fonction du récepteur enfoncée durant quelques secondes. Les symboles du récepteur s'allument les uns après les autres.

Lâchez la touche dès que le symbole souhaité s'allume.

Appuyez ensuite sur la touche de fonction de l'« Émetteur universel acoustique ».

Attendez 20 secondes et testez ensuite le fonctionnement en actionnant la touche de fonction de l'émetteur.

Il est possible d'enregistrer 8 émetteurs différents sur un symbole d'émetteur.

Installation du câble du microphone

En raccordant le câble du microphone, l'« *Émetteur universel acoustique* » est en mesure de détecter un signal acoustique (par exemple le tintement de la sonnette de porte ou la sonnerie du téléphone) et de l'envoyer sous forme de signal radio aux récepteurs Signolux dans sa portée.

Collez le microphone à côté de la sortie de son de votre sonnette de porte, de votre téléphone, de votre détecteur de fumée, etc. à l'aide de l'anneau adhésif et enfichez le câble du microphone dans le connecteur #1 qui se trouve sur la face inférieure de l'« *Émetteur universel acoustique* ».

Pour cela, retirez le film de protection de l'anneau adhésif sur le microphone. Pour un fonctionnement optimal de l'émetteur, le bouton tournant pour le réglage de la sensibilité doit être réglé de manière à ce que l'émetteur réagisse au signal.

Marche à suivre :

- Tourner le bouton tournant pour le réglage de la sensibilité dans la position la moins sensible (butée gauche).
- Déclencher le bruit et augmenter progressivement la sensibilité de l'émetteur (tourner le bouton tournant de réglage de la sensibilité dans le sens des aiguilles d'une montre) jusqu'à ce que l'émetteur réagisse au bruit.

Enregistrez l'émetteur au niveau des récepteurs à l'aide de l'affichage du symbole correspondant.

Utilisation de l'alarme bébé

L'« *Émetteur universel acoustique* » peut détecter les pleurs d'un bébé et les transmettre sous forme d'un signal radio aux récepteurs Signolux à sa portée.

Pour cela, le câble de microphone bébé est indispensable (réf. A-4910-0, disponible comme accessoire).

Le câble du microphone fourni ne convient pas pour cela !

Placez le câble du microphone bébé à proximité de la tête du lit d'enfant. Un ruban adhésif est fourni pour cela avec le microphone.

Pour éviter tout risque de blessure : veillez impérativement à ce que l'enfant ne puisse pas atteindre le microphone et/ou le câble !

Enfichez le câble du microphone bébé dans le connecteur 2 sur la face inférieure de l'« *Émetteur universel acoustique* ».

Pour une transmission sûre par l'émetteur, le système de réglage de la sensibilité doit être réglé de manière à réagir de manière fiable aux pleurs d'enfant.

Marche à suivre :

- Tourner le bouton tournant pour le réglage de la sensibilité dans la position la plus sensible (tourner le bouton tournant de réglage de la sensibilité dans le sens des aiguilles d'une montre).
- Si l'émetteur est activé par des bruits sans importance (ronfle-

ments, soupirs, etc.), diminuez la sensibilité de l'émetteur (tourner le bouton tournant de réglage de la sensibilité dans le sens contraire des aiguilles d'une montre) jusqu'à ce que l'émetteur ne réagisse plus aux bruits de fond.

Le réglage précis doit cependant être effectué en changeant plusieurs fois la valeur de réglage en fonction de vos besoins personnels.

Enregistrez l'émetteur au niveau des récepteurs à l'aide de l'affichage du symbole d'alarme bébé.

La fonction d'alarme bébé peut être facilement mise en marche ou arrêtée à l'aide du bouton d'alarme bébé (fig. 1).

Remarque :

L'utilisation du microphone bébé exige beaucoup d'énergie de la part de l'« Émetteur universel acoustique ». La durée de vie des piles est donc moins longue et est réduite à environ 100 jours par jeu de piles.

Dans ce cas, nous recommandons donc vivement d'utiliser le bloc d'alimentation Signolux (référence A-2690-0, disponible comme accessoire).

Fixation du émetteur »signolux«

Remarque importante :

Veillez noter que les pièces métalliques et d'autres matériaux de construction peuvent gêner la propagation du signal radio. Comme ceux-ci peuvent être présents de manière visible ou invisible à l'endroit de fixation ou d'installation, il est conseillé d'effectuer un test radio à l'endroit exact de la fixation avant toute fixation et le cas échéant de choisir un autre endroit de fixation lorsque la réception n'est pas garantie.

L'émetteur « signolux » peut être installé librement ou fixé à l'aide de la fixation murale fournie. Dans ce cas, vissez la fixation murale à un mur (ou à une poutre en bois, une armoire, etc.). En cas de fixation sur un mur de briques ou de pierres, il est nécessaire d'utiliser une perceuse avec un foret à béton. Dans ce cas, veuillez utiliser les chevilles fournies pour la fixation du support. Accrochez le émetteur « signolux » dans le support après avoir installé la fixation murale. Placez le émetteur « signolux » dans le support.

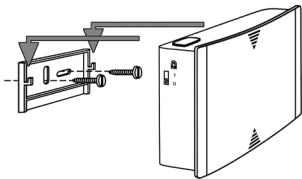

Maintenance et entretien

L' »Émetteur universel acoustique« est exempt de maintenance.

S'il est sale, nettoyez l'appareil avec un chiffon doux et légèrement humide. N'utilisez jamais d'alcool, de diluant ni d'autres solvants organiques.

L' »Émetteur universel acoustique« ne doit pas être exposé en plein soleil de façon prolongée et il doit être protégé contre une chaleur importante, l'humidité et de fortes secousses mécaniques.

Important : Cet appareil **n'est pas** protégé contre les projections d'eau. Ne pas poser d'objet rempli d'un liquide, par exemple un vase, près de l'appareil. De même, ne pas poser près de l'appareil une source de combustion comme par exemple une bougie allumée.

Garantie

L' »Émetteur universel acoustique« présente une grande sécurité de fonctionnement.

Si en dépit d'un montage et d'un emploi corrects, des dysfonctionnements apparaissent, veuillez contacter votre vendeur spécialisé ou vous adresser directement au fabricant. La garantie comprend la réparation gratuite y compris la réexpédition. La seule condition est de renvoyer l'appareil dans son emballage d'origine. Ne le jetez donc pas. Cette garantie ne s'applique pas pour des dommages occasionnés par une mauvaise manipulation ou encore des tentati-

ves de réparation par des personnes non autorisées (endommagement du cachet signalétique de l'appareil). Les réparations sous garantie ne sont exécutées que si la carte de garantie dûment remplie est jointe à l'appareil.

Le numéro de série doit être indiqué dans tous les cas.



Élimination des appareils électriques et électroniques usagés (à appliquer dans les pays de l'Union Européenne et dans les autres pays européens avec un système de collecte séparée de ces appareils).

Ce symbole figurant sur le produit ou sur son emballage signifie que ce produit ne doit pas être éliminé avec les déchets ménagers mais doit être remis à une déchetterie ou à un point de collecte pour le recyclage des appareils électriques et électroniques.

Toute contribution à l'élimination correcte de ce produit protège l'environnement et la santé de tous. L'environnement et la santé sont mis en danger par une élimination inadaptée des déchets. Le recyclage des matériaux aide à réduire la consommation de matières premières. Pour obtenir de plus amples informations sur le recyclage de ce produit, se renseigner auprès de sa commune, des services municipaux d'élimination des déchets ou auprès du magasin revendeur.

Spécifications techniques

Alimentation électrique :	3x piles type AAA 1,5 V
Plage d'opération:	0 à 40°C
Fréquence radio:	915 MHz
Hauteur :	75 mm
Largeur :	122 mm
Profondeur :	38 mm
Poids :	128 g (sans piles)
Durée de la batterie:	Jusqu'à 1 - 2 ans, à 5 signaux par jour, selon le type et la qualité de la batterie utilisée. Connecté et activé microphone bébé (interrupteur sur la position „1“) réduit la durée env. 100 jours.

Cet appareil est conforme aux exigences des directives de IC suivantes :
47 CFR Part 15; 2013
RSS-210 ISSUE 8

Sous réserve de modifications techniques.



**La modification et la modification de déclaration
émetteur commun**

Modèle: Signoluxutx a, Signoluxutx B

Ils sont à déterminer (comprenant l'utilisation de carte de circuit et l'élément graphique, sans aucune modification), à l'exception de l'apparence de modèle de nom et de freundlich.