



EYENIMAL

A LIVING ADVENTURE



DELUXE GROUND+ FENCE

TEACH HIM NOT TO RUN OFF

EN - User's guide

SP - Manual de instrucciones

FR - Guide d'utilisation

NUM'AXES
declares that
EYENIMAL Deluxe Ground+ Fence
PFFUGFIL095 – PFFUGFIL081 – CPELEALI010
complies with standards below

FCC Statement

This equipment has been tested and found to comply with the limits for a Class B digital device, pursuant to part 15 of the FCC Rules. These limits are designed to provide reasonable protection against harmful interference in a residential installation. This equipment generates, uses and can radiate radio frequency energy and, if not installed and used in accordance with the instructions, may cause harmful interference to radio communications. However, there is no guarantee that interference will not occur in a particular installation. If this equipment does cause harmful interference to radio or television reception, which can be determined by turning the equipment off and on, the user is encouraged to try to correct the interference by one or more of the following measures:

- Reorient or relocate the receiving antenna.
- Increase the separation between the equipment and receiver.
- Connect the equipment into an outlet on a circuit different from that to which the receiver is connected.
- Consult the dealer or an experienced radio/TV technician for help.

Caution: Any changes or modifications to this device not explicitly approved by manufacturer could void your authority to operate this equipment.

This device complies with part 15 of the FCC Rules. Operation is subject to the following two conditions: (1) This device may not cause harmful interference, and (2) this device must accept any interference received, including interference that may cause undesired operation.

RF Exposure Information

The device has been evaluated to meet general RF exposure requirement. The device can be used in portable exposure condition without restriction.

IC Warning Statements

This device complies with Industry Canada licence-exempt RSS standard(s).

Operation is subject to the following two conditions: (1) this device may not cause interference, and (2) this device must accept any interference, including interference that may cause undesired operation of the device.

This Class B digital apparatus complies with Canadian ICES-003.

Le présent appareil est conforme aux CNR d'Industrie Canada applicables aux appareils radio exempts de licence. L'exploitation est autorisée aux deux conditions suivantes: (1) l'appareil ne doit pas produire de brouillage, et (2) l'utilisateur de l'appareil doit accepter tout brouillage radioélectrique subi, même si le brouillage est susceptible d'en compromettre le fonctionnement.

Cet appareil numérique de la classe B est conforme à la norme NMB-003 du Canada.

Thank you for choosing a EYENIMAL® product. Before using your pet fencing system, please read the instructions in this guide carefully and keep it for future reference.

Important safety and product information

- This device can be used by children aged 8+ and also disabled people, sensory and mentally handicapped people or people without knowledge or experience provided they stay under strict supervision or they have received sufficient instructions on how to use the device safely, and potential risks have been evaluated. Children shall not play with the device. Cleaning and maintenance by user shall not be done by children without surveillance.
- Before using the collar, we strongly advise you to have your dog checked by your vet to ensure he is fit to wear a collar.
- Do not use the collar with dogs that are not in good physical shape (i.e. cardiac problems, epilepsy...) or have behavioral problems (aggressive dog...).
- Check your dog's neck regularly as repeated rubbing of the contact points against the animal's skin may cause irritation. If this happens, remove the collar until all signs of skin irritation have disappeared. Do not leave the collar more than 8 hours per day on your dog.
- You can start using the collar with 6-month-old puppies that have already received some basic training: "stay", "sit" or at least "no".
- 8 stimulations level are available on each collar. Always start with the lowest level of stimulation then define the level from which your dog reacts by increasing gradually.
- Do not hesitate to contact a professional trainer for any further advice.



User's guide

● Foreword

The understanding between a dog and his owner has existed since a long time.

Nonetheless, a dog is often guided by his natural instincts and breaks the rules his master has taught him, causing complaints about straying and damages such as: damages to flowerbeds, jumps into swimming pools, etc. More seriously, he may be the victim or the cause of road accident.

The DELUXE GROUND+ FENCE pet fencing system is a modern and highly effective system enabling you to keep one or more dogs in complete freedom within a perimeter, fenced or unfenced, you have defined.

● Contents of the product

- 1 collar fitted with short contact points
- 1 nylon strap
- 1 lithium 3 Volts CR2 battery for the collar
- 1 transmitter
- 1 power unit for the transmitter
- 1 spool of antenna wire (500 ft)
- 3 antenna wire connectors
- 1 transmitter connector
- 1 set of 50 flags
- 1 magnetic key (magnet)
- 1 neon test lamp
- 1 pair of long contact points
- 1 CD-ROM
- this user's guide

● Presentation of the product

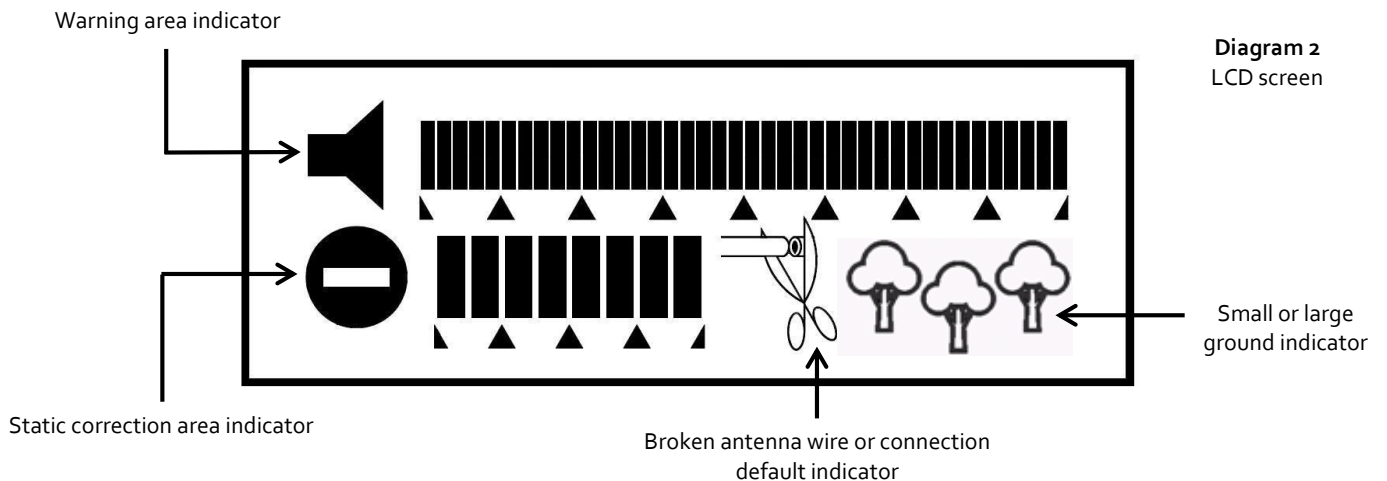
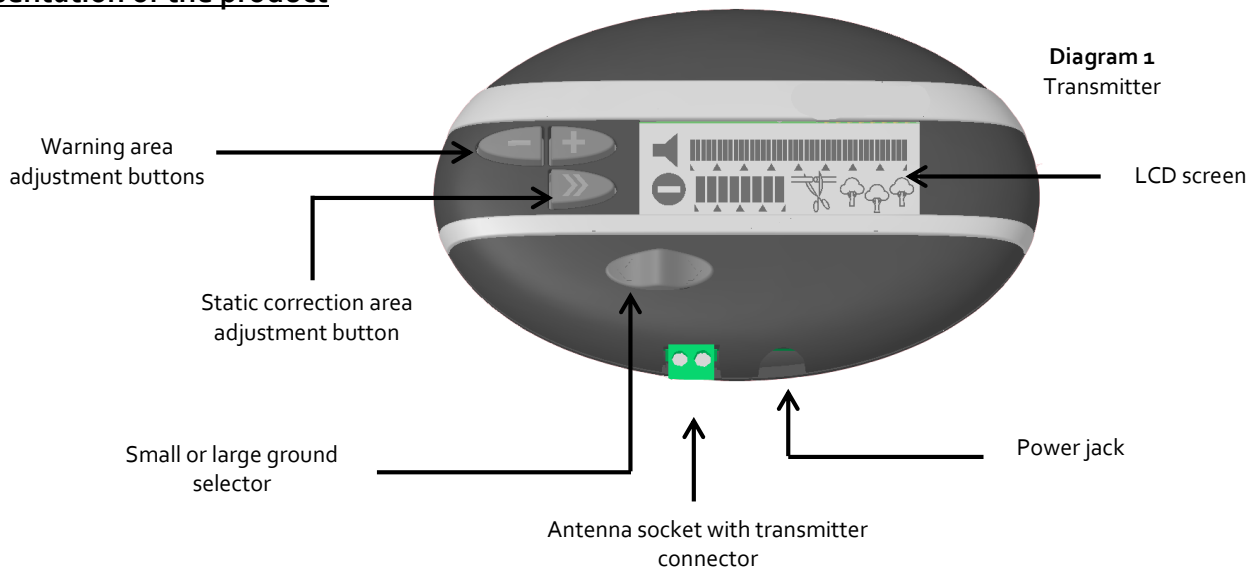

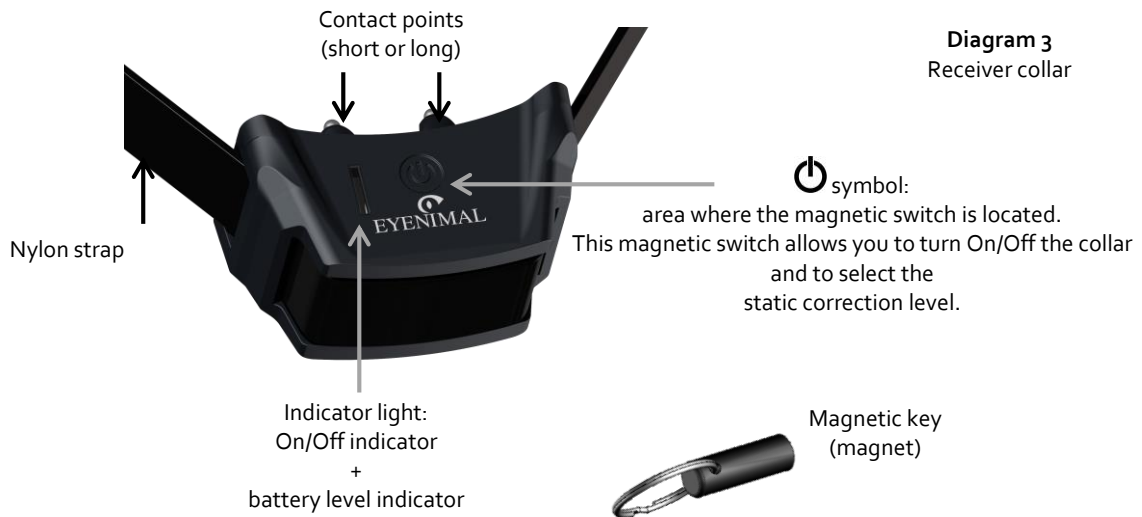

● **How the pet fencing system works**

You can define your dog's play area by installing a wire, called antenna wire, around the authorized perimeter. This wire placed on the ground, buried or raised on an existing fence carries a radio signal from the transmitter.

When your dog, wearing a receiver collar, approaches this wire, he is warned by beep sounds that he is too close to an area where he is not allowed; then if he carries on, static corrections will be emitted by the collar. Your dog will have to leave the unauthorized area to stop the static corrections and beep sounds.

An unlimited number of receiver collars can be used with one transmitter: you can keep as many dogs as you wish safely in the same area.

The pet fencing system has been designed to give you complete satisfaction with an antenna wire with a maximum length of 2600 ft (6 acres). If a longer antenna wire is used, the pet fencing system will still work, but the warning and static correction zones will be markedly reduced.

● **Installing the pet fencing system**

▪ **Transmitter**

The transmitter must be installed indoors in a dry location: the transmitter can withstand changes in temperature but will be damaged by water. Make sure the transmitter is correctly and surely fixed (for example: screw it to a wall).

Install the transmitter in a garage or garden shed near an electrical outlet.

▪ **Antenna wire**

For the system to operate, the wire must be connected to the transmitter and form a continuous loop from the transmitter and back again. The outward and inward wires must be spaced 6 ft apart to avoid cancelling the signal.

20 AWG or 15 WAG wire can be used (you can combine several wire sections).

The wire sections recommended depending on the length of the system are as follows:

- For less of 2600 ft of antenna wire : 20 AWG
- From 2600 ft to 6600 ft of antenna wire : 15 AWG

From the transmitter, unroll the wire around the perimeter you wish to protect. To run the wire from your garage or garden shed, pass it through a window, door or similar.

The wire can be placed on the ground, buried (maximum: 4 in) or fixed to a non-metallic existing fence or wall (best height: your dog's neck height). If you plan on burying the wire, make sure your installation is functioning properly before doing so. You can protect the wire by running it through PVC pipe or a length of garden hose.

The wire must not be taut as variations in temperature may cause it to expand or contract. In the corners, do not make right angles but prefer rounded corners with a large radius.

Separate the wire by at least 6 ft meters from a metallic gate or one meter from a metallic fence.
Do not install the antenna wire near an electrical cable, telephone cable, television cable or satellite dishes.
In order to prevent any interference, do not run the wire within 10 ft meters or parallel to electrical cables. If you must cross electrical wires, telephone wires or television cables, do so at 90 degree angles.

If you need more than 500 ft of antenna wire, you must connect the different lengths of wire using the supplied connectors (the wire does not need to be stripped). You can purchase additional wire and connectors from your supplier at any time.

To ensure your dog does not receive any warning or static correction in certain areas (e.g. between the transmitter in the garage and the edge of your property) you have to twist the outward wire around the inward wire. The twists prevent radio waves from being emitted (ref. Diagram 1).

Once the loop is completed and you are back to the transmitter, strip the two ends of the wire to connect them to the supplied transmitter connector (connect each wire with each connector screw). Then, insert this connector into the antenna socket located on the transmitter (ref. Diagram 2 – the connector is slanted. If you can't insert it, turn it 1/2 turn).

▪ **Flags**

The flags are a temporary visual aid for your dog during the training process. They enable your dog to visualize the area where he can move freely and the boundaries he must not cross.

We recommend installing the flags at the inner edge of the warning zone at short intervals. Do not place the flags at the antenna wire.

Once your dog is familiar with the boundaries, the flags can be gradually removed.

▪ **Layout of your installation**

Before starting the installation of your pet fencing system, it may be useful to draw a layout of the installation.

Once the installation is completed, note the location of the wire connectors on the layout you drew for future reference. In case of connection default, you will find them more easily.

Diagram 4 – Sample installation

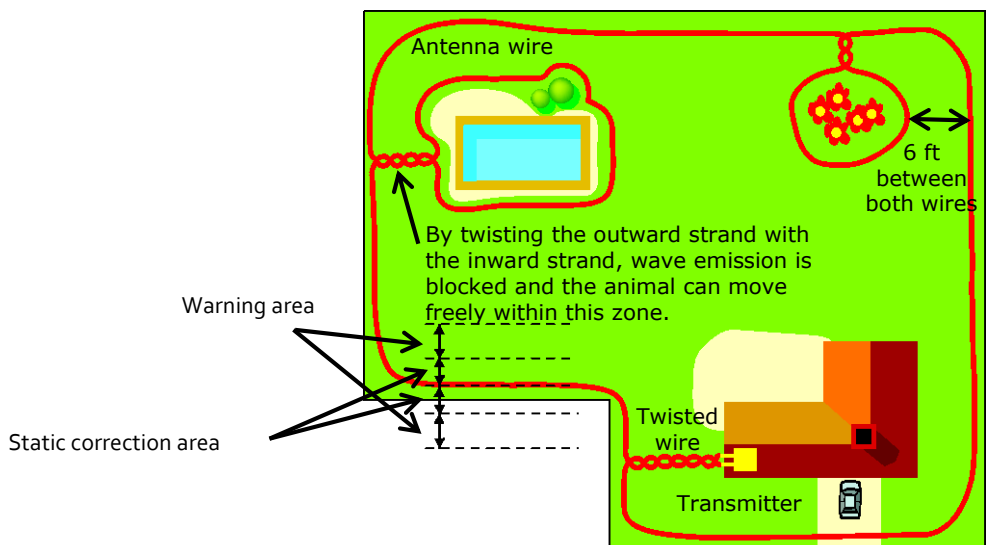

AUTOMATIC SYSTEM

As soon as the animal wearing a collar enters the protected area, he is warned by beep sounds.

If he continues to move forward, towards the antenna wire, the collar emits static corrections.

The antenna wire is placed on the ground, buried or raised on an existing fence.
For the system to function, the wire must form a continuous loop.

Both wires (inward and outward) must be spaced 6 ft meters apart.

● Activate/deactivate the transmitter

- **Activate:** connect the transmitter to the power supply by plugging the AC adapter into the power jack on the transmitter and into a wall outlet. Indications appear on the LCD screen, **the transmitter is On**.
- **Deactivate:** disconnect the AC adapter from the wall outlet. The LCD screen goes out, **the transmitter is Off**.

NOTE: do not connect the transmitter to the power supply before connecting the antenna wire to the antenna socket. The wire break alarm would alert you to a connexion default (ref. § Safety features – wire break alarm).

When you disconnect the transmitter, the boundary settings are memorized. Next time you will activate the transmitter, the settings will be the last selected.

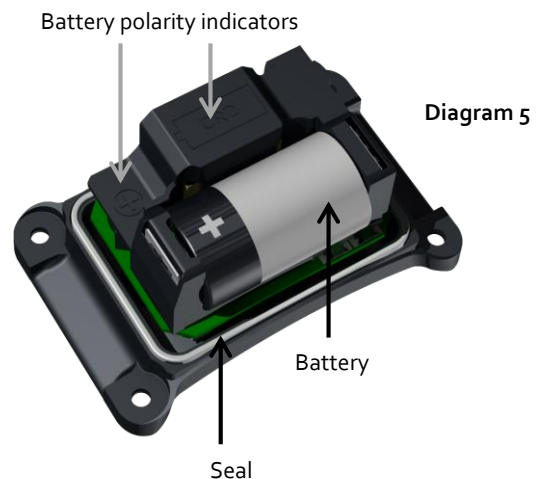

● Fitting the battery in the receiver collar

- Unscrew the 4 screws of the battery cover using a screwdriver.
- Insert the battery (3V Lithium CR2) **paying attention to follow polarity indicated on the battery housing**.
- A beep sound is emitted indicating the correct installation of the battery. If you do not hear any beep sound after having inserted the battery, remove it immediately from its housing. Check the polarity before trying again.
- Before putting the lid back in place, check that the rubber seal is in its groove.
- Retighten moderately the 4 screws.



● Activate/deactivate the receiver collar

The supplied magnetic key allows you to activate/deactivate the collar.

- **Activate:** move the magnetic key towards the collar so that it comes into contact with the  symbol located on the collar, hold for 1 second (ref. Diagram 6). The collar will emit one beep sound and the indicator light will flash in green indicating **the collar is On**.
- **Deactivate:** move the magnetic key towards the collar so that it comes into contact with the  symbol located on the collar, hold for 1 second (ref. Diagram 6). The collar will emit two beep sounds and the indicator light will flash in red then go out indicating **the collar is Off**.

To increase the battery life, we recommend you to deactivate the collar if you are not using it for a long period.



If your dog needs to leave the authorized area, you have to remove the collar or deactivate the transmitter by disconnecting it from the power supply.



● Adjusting the boundary range: warning area and static correction area

Adjustment buttons on the transmitter enable you to increase or decrease the width of the warning and static correction zones depending on the configuration of your yard and how the wire is laid.

First of all, select on the transmitter the position of the small/large ground selector according to your ground:

- If you need **less than 1000 ft of antenna wire**: select "**small ground**", by pushing the selector button to the left. The following pictogram appears on the LCD screen: 
- If you need **more than 1000 ft meters of antenna wire**: select « **large ground** », by pushing the selector button to the right. The following pictogram appears on the LCD screen: 

WARNING: The choice of the selector's position is not determined by the wire length only; it also depends on the ground configuration. Example: if you need more than 1000 ft of antenna wire but the width of your yard is small, you will have to select "small ground". The width of the warning zone is adjustable by using the **-** and **+** buttons located on the front of the transmitter (40 levels). The static correction zone is adjustable by using the **>>>** button located on the front of the transmitter (8 levels).

Graduations on the LCD screen indicate the levels selected.





IMPORTANT: Detection distances vary depending on the length of antenna wire laid out on the property. The longer the antenna wire, the narrower the zones.

The width of the warning and static correction zones also varies according to the small/large ground selector position.

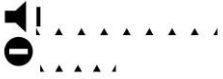
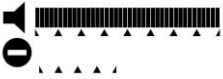
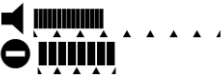
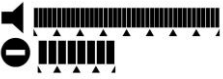
NOTE: the static correction zone cannot be wider than the warning zone.

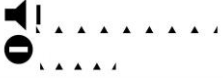
The following tables indicate the approximate width of the zones for a 2600 ft and a 1000 ft installation, with the selector in position "large ground":

2600 ft installation, selector position « large ground »		
LCD screen	Zones settings (levels)	Approximate width of the zones on each side of the wire
	MINIMUM warning = 1 MAXIMUM warning = 40	MINIMUM warning ~ 0 m MAXIMUM warning ~ 13.5 ft
	MINIMUM static correction = 0	No static correction area. Only beep sounds are emitted.
	MINIMUM warning = 15 MAXIMUM warning = 40	MINIMUM warning ~ 6 ft MAXIMUM warning ~ 13.5 ft
	MAXIMUM static correction = 8	MAXIMUM static correction ~ 6 ft

1000 ft installation, selector position « large ground »		
LCD screen	Zones settings (levels)	Approximate width of the zones on each side of the wire
	MINIMUM warning = 1 MAXIMUM warning = 9	MINIMUM warning ~ 11.5 ft MAXIMUM warning ~ 52.5 ft
	(Beyond, authorized area saturated. Beep sounds are emitted permanently) MINIMUM static correction = 0	No static correction area. Only beep sounds are emitted.
	MINIMUM warning = 8 MAXIMUM warning = 9	MINIMUM warning ~ 42 ft MAXIMUM warning ~ 52.5 ft
	MAXIMUM static correction = 5 (Beyond, authorized area saturated. Beep sounds and static correction s are emitted permanently)	MAXIMUM static correction ~ 37.4 ft

IMPORTANT: the widths indicated are approximate and vary depending on the configuration of each installation.

The following tables indicate the approximate width of the zones for a 1000 ft and a 330 ft installation, with the selector in position "small ground":

1000 ft installation, selector position « small ground »		
LCD screen	Zones settings (levels)	Approximate width of the zones on each side of the wire
	MINIMUM warning = 1 MAXIMUM warning = 40	MINIMUM warning ~ 0 ft MAXIMUM warning ~ 9 ft
	MINIMUM static correction = 0	No static correction area. Only beep sounds are emitted.
	MINIMUM warning = 21 MAXIMUM warning = 40	MINIMUM warning ~ 4 ft MAXIMUM warning ~ 9 ft
	MAXIMUM static correction = 8	MAXIMUM static correction ~ 4 ft

500 ft installation, selector position « small ground »		
LCD screen	Zones settings (levels)	Approximate width of the zones on each side of the wire
	MINIMUM warning = 1 MAXIMUM warning = 40	MINIMUM warning ~ 1.6 ft MAXIMUM warning ~ 18 ft
	MINIMUM static correction = 0	No static correction area. Only beep sounds are emitted.
	MINIMUM warning = 21 MAXIMUM warning = 40	MINIMUM warning ~ 6 ft MAXIMUM warning ~ 18 ft
	MAXIMUM static correction = 8	MAXIMUM static correction ~ 6 ft

IMPORTANT: the widths indicated are approximate and vary depending on the configuration of each installation.

• Testing the pet fencing system (boundary range)

Before releasing your dog into his play area, you need to physically evaluate the extent of the authorized zone. **Make sure your dog has enough space to move freely within the defined limits.**

The wider the zones, the lower the escape risks. Therefore, **you have to find a good compromise between zone width and freedom space.**

In order to test the installation, proceed as follows:

- Before doing so, make sure the receiver collar is turned Off (battery removed from its housing).
- Fix each wire of the neon test lamp under each contact point (unscrewing them lightly and retightening them so as to pinch the test lamp wires).
- Turn On the transmitter and the receiver collar.
- Put the selector in position "small ground" or "large ground" depending on your installation.
- Set the warning and static correction zones on the levels that seem appropriate.
- Stand at the center of the authorized area holding the collar by the strap at the same height and orientation as if on your dog's neck. Then walk towards the edge of your property where the antenna wire is laid. At a certain distance from the wire, the collar should emit beep sounds. Then, when you carry on, the neon test lamp should light indicating static corrections are emitted. If you think the zones are insufficient or too important, go back to the transmitter to modify the settings. Use the **+** and **-** buttons to modify the width of the warning zone. Use the **»** button to modify the width of the static correction zone. Change the selector position. Check the new settings on your property. Test the settings in a number of different areas of the installation to ensure that the functioning is constant.
- When the zone setting is complete, walk all around the authorized area holding the collar by the strap at the same height and orientation as if on your dog's neck in order to check that there is no loss of signal.
- Before disconnecting the neon test lamp, make sure the receiver collar is turned Off (battery removed from its housing).

WARNING: Do not test or adjust the system while the collar is on your dog.

● Adjusting the static correction level

8 static correction levels (modes) are available on each receiver collar so you can adjust the product to your dog (size, sensitivity, temperament).



In the factory, the collar is set on **mode 4**.

Always start with a low level of static correction and define the level from which your dog reacts by increasing gradually.

The table below indicates how your collar operates according to the selected mode:

Number of beep sounds heard when switching modes	Mode	Static correction level
1 2 3	1 2 3	low static correction levels: for small dogs or dogs with sensitive temperament
4 5 6	4 5 6	medium static correction levels: for medium dogs or dogs with average temperament
7 8	7 8	strong static correction levels: for large dogs or dogs with difficult temperament

To change the static correction level, proceed in the following way:

- When switching on the collar, keep the magnetic key in contact with the  symbol located on the front of the collar (ref. Diagram 6). After the beep sound indicating that the collar is on, a series of beep sounds is emitted (from 1 to 8) indicating the selected level. Levels 1 to 8 run through as long as you leave the magnetic key in contact with the  symbol.
- Move the magnetic key away from the collar as soon as you have reached the desired level. The collar will memorize your selected level. Next time you will switch on the collar, it will be in the level you selected last.

● Safety features

The pet fencing system comes complete with **3 safety features**:

- **wire break alarm**

If the antenna wire breaks or if a connection fails, the transmitter will alert you to this operating default:

- the transmitter will emit continuous beep sounds
- the LCD screen will flash
- a symbol will flash on the screen (ref. Diagram 2)

- **warning zone evacuation feature**

After approximately 20 seconds of continuous presence in the warning zone, your dog will be signaled to leave the zone by the emission of a few short static corrections (stimulation level depending on the selected mode).

- **static correction zone evacuation feature**

If your dog remains in the static correction zone for approximately 20 seconds, the receiver collar stops emitting static corrections. The normal functioning resumes when your dog leaves this zone.

● Checking and replacing battery of the receiver collar

To check the condition of the battery, observe the indicator light located on the front of the receiver collar:

- flashes slowly green: battery sufficiently charged
- flashes quickly red: weak battery. Be prepared to replace battery.

Replace the battery by following the procedure indicated above (see § Fitting the battery in the receiver collar).

EYENIMAL advises to use the same type and same brand of batteries as those supplied in your new purchased product. Other brands of batteries may not operate, or may not be completely compatible with your product. You can purchase the suitable batteries from EYENIMAL or from your distributor.

Due to greater use during your dog's training, the first battery may not last as long as replacement batteries. Battery life depends on how often your dog tests the boundary.

● **Changing the contact points**

Two different series of contact points are supplied. The length of the contact points must be sufficient to have proper contact with the dog's skin, enabling the device to operate correctly.

If you have a long-haired dog and the short contact points fitted to the collar in the factory are inadequate, remove and replace them with the long ones supplied with the kit.

Carefully tighten them manually (do not use a key).

● **How to check that your pet fencing system is functioning properly**

You can check that your pet fencing system is operating correctly at any time:

- Before doing so, make sure the receiver collar is turned Off (indicator light Off).
- Fix each wire of the neon test lamp under each contact point (unscrewing them lightly and retightening them so as to pinch the test lamp wires).
- Turn On the transmitter and the receiver collar.
- Walk up to the antenna wire holding the collar by the strap at the same height and orientation as if on your dog's neck. At some distance from the wire depending on the settings, the collar should emit beep sounds then, as you get closer to the wire, the test lamp should light up.
- Before disconnecting the test lamp, make sure the receiver collar is turned Off (light indicator Off).

● **Fitting and positioning the collar**

Fitting and positioning are very important. In fact, these settings determine the correct operation of the product (straying detection, transmission of the static corrections).

The position of the collar around the neck of the dog should be in the following way: the EYENIMAL label is visible and is not in contact with the breast of the dog.

To achieve best results from your system, the strap must be adjusted so that the contact points are in contact with the skin of the dog.

- If the strap is too loose, the collar is likely to move and repeated friction can irritate the skin of your dog.
- If the collar is too tight, the dog will have breathing difficulties.

The strap is properly adjusted when you can insert two fingers between the strap and your dog's neck.

If necessary, replace the short contact points with the long ones supplied with the kit (ref § Changing the contact points).

● **Getting the best results**

The performances of your pet fencing system will be optimal if you follow these recommendations before each use:

- Make sure the collar battery is sufficiently charged: its condition affects the proper functioning of the collar. At temperatures below 32°F, the battery is less effective than at room temperature.
- Make sure both contact points are properly tightened on the collar.
- Check the good fit and position of the collar on the neck of your dog.

● **Starting out with the pet fencing system**

- You can start using the collar with 6-month-old puppies that have already received some basic training ("stay", "sit", or at least "no").
- Do not use the collar with dogs that are not in good physical shape (i.e. cardiac problems, epilepsy) or have behavioral problems (i.e. aggressive dog).
- Your dog will need to get used to the collar, for a few days let the dog wear the collar but do not turn it On.
- Closely watch your pet during the first days' use.

- **Do not rush**
So that your dog quickly makes the connection between the static correction and his bad behavior, his attention must be attracted by first warning him with the beep sounds.
The flags enable your dog to visualize the area where he can move freely and the boundary he must not cross.
- **Give your dog plenty of encouragement**
Let your dog make is training alone to start with. After the static correction, as soon as he learns to obey and turn back, he should be patted; he will understand more quickly and his desire to obey will increase.
- Do not leave your dog unattended with the collar on until he is used to wearing it and you are satisfied that it is working correctly. You should ensure that the static correction level is adjusted correctly for your dog.
- When your dog has fully understood the connection between the static correction and is bad behavior, you can get on with your own jobs, but continue to praise him at other times to reinforce his grasps of the concept of obedience.

● Cautions for use

- **During thunderstorms unplug the transmitter power unit from the power outlet and especially disconnect the antenna wire connector from the antenna wire socket.**
- The receiver collar is waterproof.
- The transmitter is not waterproof and must be installed indoor in a dry location (for example garage or garden shed): it can withstand temperature changes but will be damaged by water.
- The system activates automatically as soon as the dog enters the unauthorized zone. However, despite the product's excellent reliability, it may be set off unintentionally.
- To avoid unintentional triggering, your dog should not wear a tag, metallic collar, or any other collar together with the pet fencing collar.
- Do not place or keep the unit in places exposed to high temperatures.
- Remove the battery from the receiver collar if you are not using the product for 3 months or more.
- Never leave a discharged battery in the receiver collar: leakage could damage your product.
- Carefully check that your pet fencing system operates properly if it has not been used for some time.
- Do not adjust or test your product while the collar is on your dog.
- The collar should not be worn inside the house.
- **The pet fencing system is a virtual boundary; you cannot consider it as a solid, foolproof barrier for all dogs.**
- Each animal reacts to static static corrections and to training in a different way. Therefore, EYENIMAL cannot guarantee that your dog will stay, in all circumstances, within the perimeter you have defined. There always will be a risk of escape. Instinct can overcome training especially when outside distractions tempt your dog (cats, other dogs, balls, bikes, neighbors...).
- Your dog's temperament may not be compatible with the product. Do not hesitate to contact a vet or professional trainer for any further advice.

● Maintenance

Avoid cleaning the collar with volatile liquids such as solvents or cleaning fluids. Use a soft cloth and neutral detergent.

In order to maintain water tightness, we recommend the replacement of the seal located in the receiver collar every year.

The strap can be washed with soapy water.

● Troubleshooting

- Should your pet fencing system develop a fault, first read this guide over, then **check the collar battery** and replace it if necessary. **Also check that you are using the product correctly.**
- Check the fit and tightness of the collar on your dog's neck. Make sure the contact points are in contact with the animal's skin. If necessary, replace the short contact points by the long ones.
- Make sure the contact points are correctly tightened on the collar.
- Check the wire connection to the transmitter.
- Check the transmitter power supply (when the transmitter is On, indications appear on the LCD screen).
- If you encounter any problem of detection distances, check the condition of the wire and of the connections (oxidation, nick in the wire).
- Reinitialize the receiver collar by removing the battery. Wait a few minutes and then put the battery back in place, making sure to follow polarity indicated in its housing. Carry out a check as described in the § How to check that your pet fencing system is functioning properly.

If the problem persists, **contact your retailer.**

You can also **contact EYENIMAL by Email sales@eyenimal.com.**

Depending on the extent of the malfunction, you may have to return your product for service and repair.

For all repairs please supply the following:

- the complete product
- the proof of purchase (invoice or sales receipt)

If you omit one of these items, the after sales service will have to invoice you for any repair costs incurred.

Technical specifications

	Transmitter
Power	120 V
Tightness	Shower proof
Temperature limitations	Between – 0°F and + 100°F

The device is to be used only with the power source provided by NUM'AXES.

Restricted to indoor use only.

The device is also designed for IT Schema with tension between phases of 230 V.

CAUTION: beware of the risk of explosion if batteries are not correctly inserted. Discard empty battery according to local regulations.

	Receiver collar
Power	1 lithium 3 Volts CR2 battery
Battery life	6 months in stand-by (approx.)
Tightness	Waterproof
Levels of static corrections	8
Temperature limitations	Between -0°F and +100°F
Dimensions	2 ln x 1.53 ln x 1.22 ln
Weight (battery included)	2 oz (without strap) Collar adjustable to neck sizes from 6,70 ln to 21,60 ln

● **Guarantee**

EYENIMAL guarantees the product against production defects for 2 years after purchase.

All postage and packing charges will be the purchaser's sole responsibility. After the warranty period a service or upgrade charge will apply relative to replacement of the product, with new or refurbished items at EYENIMAL's sole discretion.

● **Guarantee conditions**

1. The guarantee will be valid only if the proof of purchase (invoice or sales receipt), without cancellation, is submitted to the distributor or to EYENIMAL. The guarantee is limited to the original purchaser.
2. This warranty excludes :
 - changing the battery
 - changing the strap
 - direct or indirect risks incurred when sending the article back to the distributor or EYENIMAL
 - damage to the article caused by:
 - negligence or incorrect use (ex. bites, breakage, cracking)
 - use contrary to the instructions or not envisioned therein
 - repairs performed by unauthorized persons
 - loss or theft
3. No claim may be advanced against EYENIMAL, particularly in relation to incorrect use or breakdown.
4. EYENIMAL reserves the right to modify the characteristics of its products with a view to making technical improvements or to comply with new regulations.

5. The information contained in this guide may be subject to amendment without prior notice.
6. Photos and drawings are not contractual.
7. Warranty is void if product resold

- **Spare parts**

You can purchase spare parts (strap, contact points, connectors, battery, additional collars ...) from you supplier at any time. You can also contact our Customer Centre sales@eyenimal.com

- **Collection and recycling of your device at the end of its life**



The pictogram  which appears on your product means that this one can not be thrown with household refuse.

The battery might contain environmentally-hazardous parts.

You have to bring the device to a collection location suitable for treatment, development, recycling of electronic wastes or bring it back to your distributor.

Adopting this process, you do something for the environment; you contribute to the preservation of natural resources and to the protection of human health.



Manual de instrucciones

Todo nuestro agradecimiento por haber elegido un aparato de la gama NUM'AXES.

Para obtener de él un rendimiento máximo, lea atentamente, antes de usar el sistema de valla invisible de EYENIMAL, las instrucciones del manual, que conservará para cualquier consulta posterior.

Información importante sobre el producto y tu seguridad

- Este aparato pueden utilizarlo niños con edad de 8 años y superior y personas con capacidades físicas, sensoriales o mentales reducidas o falta de experiencia y conocimiento si se les ha dado la supervisión o instrucción apropiadas respecto al uso del aparato de una manera segura y comprenden los peligros que implica. Los niños no deben jugar con el aparato. La limpieza y el mantenimiento a realizar por el usuario no deben efectuarlos los niños sin supervisión.
- Antes de colocar a su perro el collar, se recomienda fuertemente que sea examinado por un veterinario con el fin de cerciorarse de que el animal esté en condiciones de llevar el collar.
- No ponga el collar a un perro con mala salud (con problemas cardíacos, epilepsia, u otros) o que tenga trastornos de comportamiento (perro agresivo...).
- Verificar regularmente el cuello de su perro, porque los frotamientos repetidos de los electrodos sobre la piel pueden provocar a veces irritaciones. En este caso, retirarle el collar hasta que desaparezcan las irritaciones. No dejar nunca el collar más de 8 horas por día sobre el cuello de su perro. Cada vez que le quite o le ponga su collar, verificar que no hay ningún signo de irritaciones.
- El período de iniciación puede empezar con cachorros de 6 meses, que ya hayan recibido una educación básica de adiestramiento: "sentado", "quieto" o por lo menos algún rapapolvo.
- El collar dispone de 8 niveles de estímulo. Empiece siempre con el nivel de estímulo más bajo, determine el nivel de intensidad desde el cual su perro reacciona y aumente paulatinamente.
- Le aconsejamos buscar la ayuda de adiestradores profesionales para un adiestramiento adaptado a su perro.

● **Prefacio**

Desde tiempo inmemorable hay una gran sintonía entre el hombre y el perro.

Sin embargo, el animal se guía a menudo por sus instintos naturales e incumple las reglas que le ha enseñado su dueño, provocando quejas por vagabundo y daños como estropicios en parterres de flores, baños en piscinas, etc. Pero lo más dramático es que puede ser víctima o motivo de un accidente de tráfico.

La valla invisible DELUXE GROUND+ FENCE es un sistema moderno y muy eficaz que permite mantener a uno o varios perros en total libertad en un perímetro (vallado o no) delimitado por ustedes.

● **Composición del producto**

- | | |
|---|---------------------------------------|
| - 1 collar equipado con electrodos cortos | - 1 conector de enlace del transmisor |
| - 1 correa de nylon | - 50 banderines |
| - 1 pila de litio 3 V CR2 para el collar | - 1 llave magnética (imán) |
| - 1 transmisor | - 1 lámpara de prueba |
| - 1 bloque de alimentación para el transmisor | - 1 juego de 2 electrodos largos |
| - 1 bobina de cable de antena (152 m) | - 1 CD-ROM |
| - 3 conectores de enlace del cable de antena | - este manual de instrucciones |

● **Presentación del producto**

Fig. 1
Transmisor

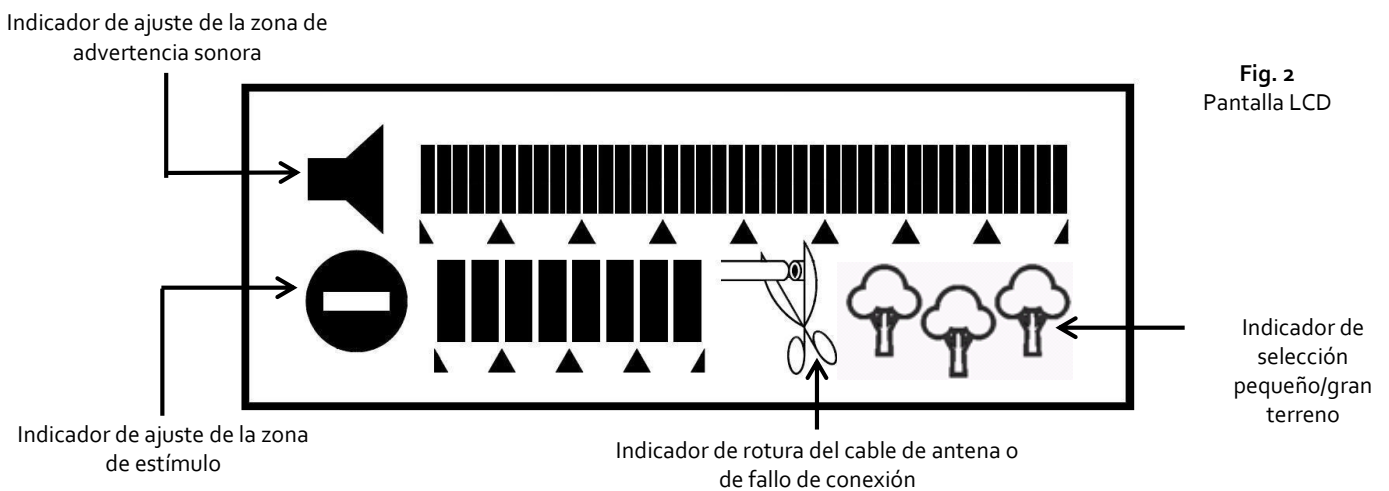
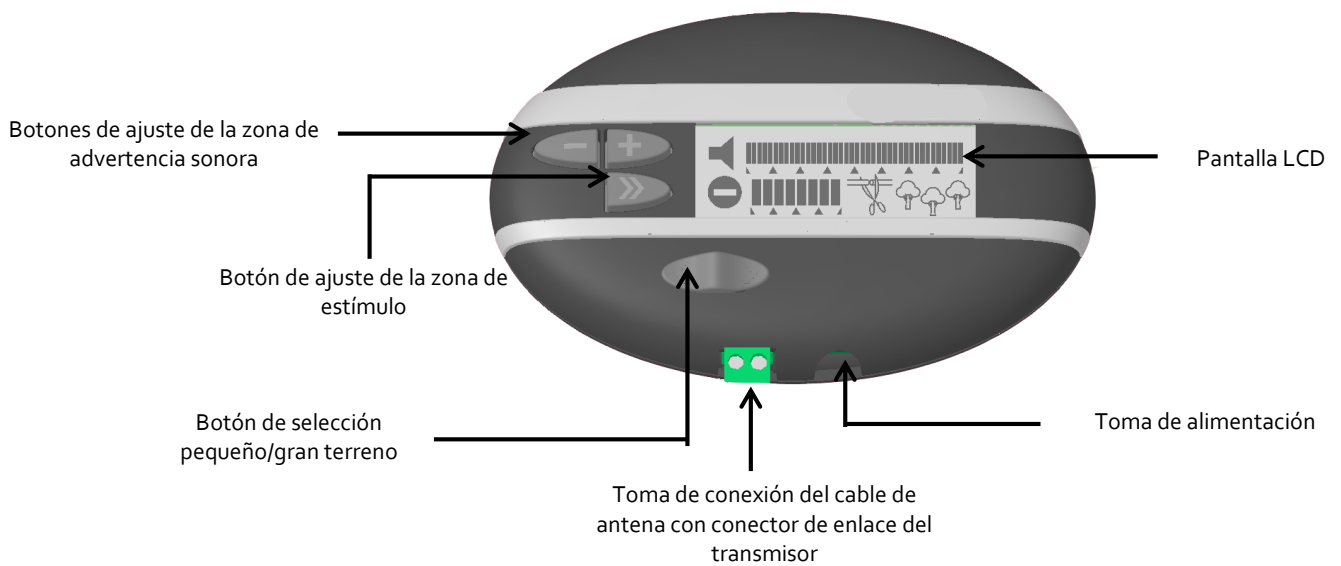
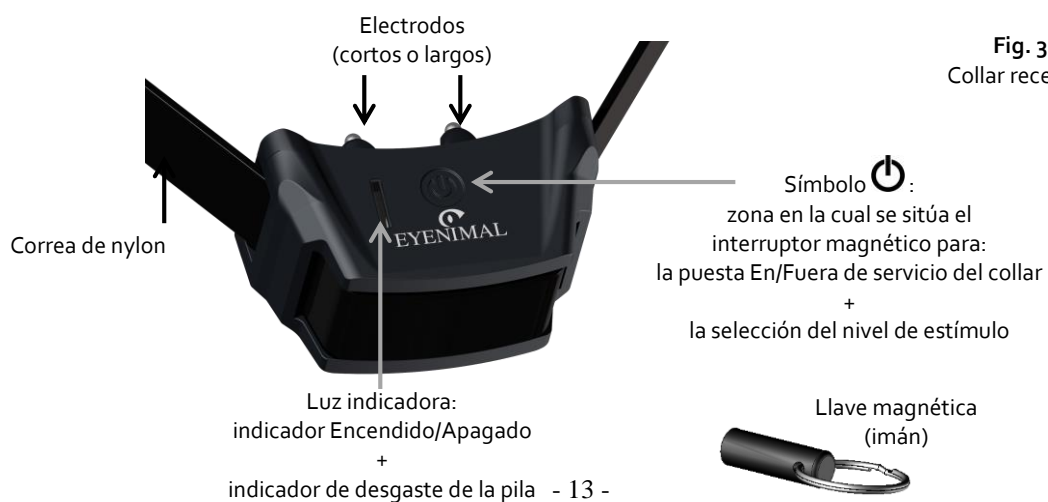

Fig. 3
Collar receptor



● Principio de funcionamiento

En primer lugar, hay que delimitar el espacio de juego del perro instalando un cable, denominado cable de antena, alrededor del territorio asignado al perro. Este cable extendido por el suelo, enterrado o aéreo transporta una señal radio procedente del transmisor.

Cuando su perro, equipado con el collar receptor, se acerca a este límite, avisos sonoros le avisan de que está demasiado cerca de una zona que usted le ha prohibido. Si se sigue acercando, el collar emitirá estímulos además de las señales sonoras. Su perro debe alejarse del cable de antena y retroceder a la zona autorizada para que se interrumpan los estímulos y las señales sonoras.

El número de collares receptores para un mismo transmisor es ilimitado: puede mantener con total seguridad en la misma zona tantos perros como desee.

El sistema de valla invisible DELUXE GROUND+ FENCE se ha previsto para darle total satisfacción con un cable de antena con una longitud máxima de 800 metros lineales (equivalente a un terreno de 4 hectáreas). Más allá de esta longitud, el sistema seguirá funcionando, pero las zonas de advertencia y de estímulo se reducirán considerablemente.

● Instalación del sistema de valla invisible

▪ Transmisor

El transmisor debe instalarse necesariamente a cubierto de la intemperie: resiste a las diferencias de temperaturas pero debe protegerse del agua. El transmisor no es impermeable.

Fije el transmisor en un muro interior cerca de un enchufe eléctrico. Asegúrese que el transmisor está fijado correctamente y de forma segura (por ejemplo atornillado a un muro).

▪ Cable de antena

Para que el sistema de valla invisible funcione, hay que conectar el cable de antena al transmisor y formar un circuito cerrado comenzando desde el transmisor y terminando en el mismo. Debe siempre espaciar el cable de ida y el de retorno por lo menos de 2 metros de divergencia para que la señal radio no se anule.

Se puede utilizar indistintamente y al mismo tiempo el cable de 0,52 mm² (20 AWG) o 2,5 mm² (15 AWG).

Sección de cable recomendada según la longitud de la instalación:

- instalación hasta 800 m de cable: 0,52 mm² (20 AWG)
- instalación de 800 hasta 2 000 m de cable: 2,5 mm² (15 AWG)

En la salida del transmisor, desenrolle el cable alrededor de la zona que debe delimitarse luego vuelve de nuevo al transmisor. Para sacar el cable del garaje o del refugio del jardín, hágalo pasar por un tragaluz, una ventana, una puerta...

El cable puede extenderse por el suelo, ser enterrado (como máximo a 10 cm de profundidad) o fijado en una valla no metálica o un muro (altura óptima: altura del cuello del perro). Si quiere enterrar el cable, asegúrese de que el sistema funciona correctamente antes de empezar. Para proteger el cable, puede hacerlo pasar a través de un tubo plástico (por ejemplo manguera de jardín).

No debe tensarse el cable, ya que las variaciones de temperaturas pueden dilatarlo o contraerlo. En las esquinas, no hace ángulos rectos, es preferible ángulos redondeados con un radio bastante grande.

El cable debe estar por lo menos a unos 2 metros de un pórtico metálico y a más de 1 metro de una reja metálica.

No instale el cable de antena cerca de líneas eléctricas, cables de teléfono, cables de televisión o antena parabólica.

El cable de antena no debe ser paralelo a un cable eléctrico. Si tiene que cruzar un cable eléctrico, hágalo perpendicularmente. La distancia entre el cable de antena y un cable eléctrico debe ser de al menos 3 metros con el fin de evitar toda interferencia.

Si necesita más de 100 m de cable de antena, deberá conectar las diferentes longitudes de cable con los conectores de enlace del cable de antena previstos para ello (no es necesario pelar el cable). Puede encargarse a su distribuidor, en cualquier momento, bobinas de cable y conectores de enlace suplementarios.

Para que su perro no reciba avisos sonoros o estímulos en algunas zonas de la propiedad (por ejemplo: paso entre el transmisor situado en el garaje y el borde de la propiedad), tiene que entrelazar el cable de ida con el de vuelta: los trenzados anulan la emisión de ondas (cf. Fig. 1).

Una vez terminado el bucle y de vuelta al transmisor, pele los dos extremos del cable para conectarlos al conector de enlace del transmisor (conectar el cable de ida y el de vuelta con cada uno de los tornillos del conector). Luego inserte este conector en la toma de conexión del cable de antena del transmisor (cf. Fig. 2 – el conector está orientado, si no consigue insertarlo, gírelo media vuelta).

▪ Banderines

Los banderines son una ayuda visual para su perro durante el período de iniciación. Permiten al perro visualizar la zona por la que puede moverse libremente y los límites que no debe sobrepasar.

Se recomienda colocar los banderines en el límite interior de la zona de advertencia sonora y bastante acercados unos de los otros. No colocar los banderines al nivel del cable de antena.

Una vez que su perro haya familiarizado con los límites que no debe traspasar, podrá retirar progresivamente los banderines.

▪ Esquema de su instalación

Antes de comenzar la instalación del sistema de valla invisible, puede ser útil hacer un esquema de su terreno y de la instalación prevista.

Una vez terminada la instalación, anote el lugar de los conectores de cable que permiten conectar diferentes longitudes de cable de antena. En caso de problema de conexión, le permitirá encontrar el lugar de los conectores más fácilmente.

Fig. 4 – Ejemplo de instalación

SISTEMA AUTOMÁTICO

Cuando el animal que lleva el collar cruza la zona protegida, suena una señal sonora de advertencia.

Si sigue avanzando el perro recibe un estímulo además de las señales sonoras.

El cable se extiende por el suelo, enterrado o aéreo sobre una valla existente.

Para que el sistema funcione, el cable de antena debe formar un circuito cerrado.

Siempre espaciar el cable de ida y el de retorno por lo menos de 2 metros de divergencia para que la señal radio no se anule.

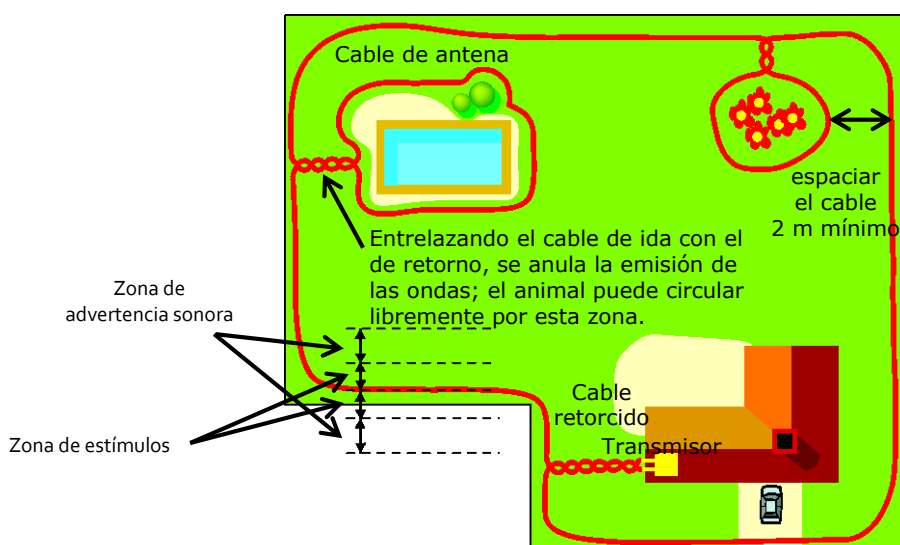

• Puesta en/fuera de servicio del transmisor

- **Puesta en servicio:** conecte el transmisor a un enchufe de red utilizando el bloque de alimentación suministrado. Aparecen indicaciones en la pantalla LCD: el transmisor está **en servicio**.
- **Puesta fuera de servicio:** desconecte el transmisor del enchufe de red. Se apagan las indicaciones sobre la pantalla LCD: el transmisor está **apagado**.

NOTA: Antes de conectar el transmisor al enchufe de red, conéctelo al cable de antena. Si no, el transmisor va a emitir una alarma sonora y visual para advertirle de un fallo de conexión (cf. § Dispositivos de seguridad – indicador de rotura del cable de antena).



Cuando desconecte el transmisor del enchufe de red, los ajustes de zonas son memorizados. En la próxima puesta en servicio, el transmisor funcionará según los últimos ajustes.

• Colocación de la pila en el collar

- Desenrosque los 4 tornillos de la tapa del collar usando un destornillador.
- Introduzca la pila 3 V de litio CR2 **respetando la orientación indicada en el alojamiento de la pila**.
- Se emite una señal sonora que indica la colocación correcta de la pila. Si no hubiera ninguna señal sonora después de insertar la pila, sáquela y colóquela correctamente, teniendo cuidado con la polaridad de la pila.
- Antes de colocar la tapa, compruebe que la junta de estanqueidad se encuentra bien colocada en la ranura de la trampilla.
- Apriete ligeramente los 4 tornillos.

• Puesta en/fuera de servicio del collar

La llave magnética permite poner en o fuera de servicio el collar receptor.

- **Puesta en servicio:** acercar la llave magnética hasta tocar el símbolo  situado en frente del collar (cf. Fig. 6). Se emite una señal sonora y la luz indicadora del collar se enciende en verde y después parpadea lentamente: el collar está **en servicio**.
- **Puesta fuera de servicio:** acercar la llave magnética hasta tocar el símbolo  situado en frente del collar (cf. Fig. 6). Se emiten dos señales sonoras y la luz indicadora del collar parpadea en rojo y después se apaga: el collar está **apagado**.

Si no utiliza el collar durante cierto tiempo, es conveniente ponerlo fuera de servicio para preservar la duración de la pila.

Si desea que su perro salga de la propiedad, es conveniente quitarle el collar o poner el transmisor fuera de servicio desconectándolo.





Fig. 6
Puesta en/fuera de servicio del collar con la llave magnética

• Ajuste del alcance de las ondas: zona de advertencia sonora y zona de estímulo

En el transmisor, se puede aumentar o disminuir la anchura de las zonas de advertencia sonora y de estímulo según la configuración de su terreno y la colocación del cable de antena.

En primer lugar, debe determinar la posición del selector "pequeño/gran terreno" según su instalación.

- Si su instalación tiene una **longitud de cable inferior a 300 metros**, seleccionar "**pequeño terreno**", empujando el selector hacia la izquierda. El pictograma siguiente aparece sobre la pantalla LCD: 
- Si su instalación tiene una **longitud de cable superior a 300 metros**, seleccionar « **gran terreno** », empujando el selector hacia la derecha. El pictograma siguiente aparece sobre la pantalla LCD: 

ATENCIÓN: En algunos casos, la elección de la posición no está determinada solamente por la longitud del cable de la instalación, sino depende también de la configuración de su terreno.

Por ejemplo, en el caso de instalaciones que necesiten más de 300 m pero que sean estrechas, quizás necesite seleccionar la posición "pequeño/gran terreno".

La anchura de la zona de advertencia sonora es ajustable utilizando los botones **-** y **+** situados en frente del transmisor (40 niveles).

La zona de estímulo es ajustable utilizando el botón **»** situado en frente del transmisor (8 niveles).

Las graduaciones en la pantalla LCD indican los niveles programados (cf. Fig.3).

IMPORTANTE: las distancias de detección varían según la longitud del cable de antena que se haya desplegado en el terreno. Cuanto más largo es el cable de antena, más reducidas están las zonas.

Las zonas de advertencia y de estímulo varían también en función de la posición del selector "pequeño/gran terreno" elegida.

NOTA: la zona de advertencia sonora no puede ser menor que la zona de estímulo.

Indicadores de la polaridad de la pila

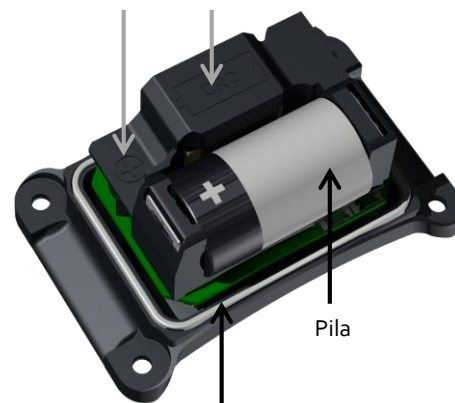

Fig. 5

Junta de estanqueidad

Los siguientes cuadros indican la anchura aproximada de las zonas por una longitud de cable de 800 m y 300 m, con el selector en posición « gran terreno »:

Instalación con una longitud de cable de 800 m lineales, selector en posición « gran terreno »		
Pantalla LCD	Ajustes de las zonas (niveles)	Anchura <u>aproximada</u> de las zonas en cada lado del cable
	Advertencia sonora MÍNIMA = 1 Advertencia sonora MÁXIMA = 40	Advertencia sonora MÍNIMA ~ 0 m Advertencia sonora MÁXIMA ~ 4.1 m
	Estímulos MÍNIMA = 0	No hay zona de estímulo. Sólo se emiten los avisos sonoros.
	Advertencia sonora MÍNIMA = 15 Advertencia sonora MÁXIMA = 40	Advertencia sonora MÍNIMA ~ 2 m Advertencia sonora MÁXIMA ~ 4.1 m
	Estímulos MÁXIMA = 8	Estímulos MÁXIMA ~ 2 m

Instalación con una longitud de cable de 300 m lineales, selector en posición « gran terreno »		
Pantalla LCD	Ajustes de las zonas (niveles)	Anchura <u>aproximada</u> de las zonas en cada lado del cable
	Advertencia sonora MÍNIMA = 1 Advertencia sonora MÁXIMA = 9	Advertencia sonora MÍNIMA ~ 3.5 m Advertencia sonora MÁXIMA ~ 16 m
	(Más allá, se satura la zona autorizada. Sólo se emiten los avisos sonoros. El collar emite avisos sonoros permanentemente) Estímulos MÍNIMA = 0	No hay zona de estímulo. Sólo se emiten los avisos sonoros.
	Advertencia sonora MÍNIMA = 8 Advertencia sonora MÁXIMA = 9	Advertencia sonora MÍNIMA ~ 12.8 m Advertencia sonora MÁXIMA ~ 16 m
	Estímulos MÁXIMA = 5 (Más allá, se satura la zona autorizada. El collar emite avisos sonoros y estímulos permanentemente)	Estímulos MÁXIMA ~ 11.40 m

IMPORTANTE: las anchuras indicadas son aproximadas y varían según la configuración de su instalación.

Los siguientes cuadros indican la anchura aproximada de las zonas por una longitud de cable de 300 m y 100 m, con el selector en posición « pequeño terreno »:

Instalación con una longitud de cable de 300 m lineales, selector en posición « pequeño terreno »		
Pantalla LCD	Ajustes de las zonas (niveles)	Anchura <u>aproximada</u> de las zonas en cada lado del cable
	Advertencia sonora MÍNIMA = 1 Advertencia sonora MÁXIMA = 40	Advertencia sonora MÍNIMA ~ 0 m Advertencia sonora MÁXIMA ~ 2.8 m
	Estímulos MÍNIMA = 0	No hay zona de estímulo. Sólo se emiten los avisos sonoros.
	Advertencia sonora MÍNIMA = 21 Advertencia sonora MÁXIMA = 40	Advertencia sonora MÍNIMA ~ 1.3 m Advertencia sonora MÁXIMA ~ 2.8 m
	Estímulos MÁXIMA = 8	Estímulos MÁXIMA ~ 1.3 m

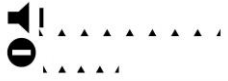
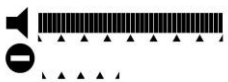
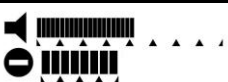
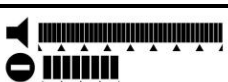
Instalación con una longitud de cable de 150 m lineales, selector en posición « pequeño terreno »		
Pantalla LCD	Ajustes de las zonas (niveles)	Anchura <u>aproximada</u> de las zonas en cada lado del cable
	Advertencia sonora MÍNIMA = 1 Advertencia sonora MÁXIMA = 40	Advertencia sonora MÍNIMA ~ 0.5 m Advertencia sonora MÁXIMA ~ 5.5 m
	Estímulos MÍNIMA = 0	No hay zona de estímulo. Sólo se emiten los avisos sonoros.
	Advertencia sonora MÍNIMA = 21 Advertencia sonora MÁXIMA = 40	Advertencia sonora MÍNIMA ~ 2 m Advertencia sonora MÁXIMA ~ 5.5 m
	Estímulos MÁXIMA = 8	Estímulos MÁXIMA ~ 2 m

IMPORTANTE: las anchuras indicadas son aproximadas y varían según la configuración de su instalación.

• Comprobación de las zonas

Antes de dejar libre a su perro en el espacio de juego, hay que apreciar físicamente en su terreno el espacio de libertad que le deja a su animal. **Asegúrese de que su perro dispone de un espacio suficiente para moverse libremente dentro los límites de su instalación.**

Cuanto más grande es la anchura de las zonas, menos riesgos tiene que su perro cruce los límites. **Debe encontrar una buena relación entre la anchura de las zonas y el espacio de libertad del perro.**

Para comprobar las zonas, proceda de la siguiente manera:

- Antes de empezar esta operación, asegúrese de que el collar esté fuera de servicio (pila fuera de su alojamiento).
- Entonces, puede poner en contacto la lámpara de prueba con cada uno de los electrodos. Desenrosque y después enrosque de manera que se sujeten los hilos de la lámpara de prueba bajo los electrodos.
- Ponga en servicio “encendido” el collar y el transmisor.
- Ponga el selector en posición “pequeño terreno” o “gran terreno” según su instalación.
- Ajuste la zona de advertencia sonora y la zona de estímulo en las anchuras deseadas.
- Sitúese en el centro de la zona asignada al perro sujetando el collar por la correa a la misma altura y con la misma orientación que si estuviera al cuello del perro. Diríjase hacia el borde de la propiedad donde se encuentra el cable de antena. A una determinada distancia del cable, debe oír avisos sonoros emitidos por el collar. Y, después, al acercarse aún más, ver la lámpara de prueba encenderse. Si considera insuficientes o excesivas estas distancias, vuelva al transmisor para modificar los ajustes. Utilice los botones **+** y **-** para modificar la anchura de la zona de advertencia sonora. Utilice el botón **»** para modificar la anchura de la zona de estímulo. Si necesario, cambiar la posición del selector “pequeño/gran terreno”. Compruebe este nuevo ajuste sobre el terreno. Compruebe el funcionamiento del collar en distintos lugares de la instalación para asegurarse de que el funcionamiento es constante.
- Para terminar, camine alrededor de toda la instalación sujetando el collar por la correa a la misma altura y con la misma orientación que si estuviera al cuello del perro para asegurarse de que no hay interrupción de la señal radio.
- Antes de desenchufar la lámpara de prueba, asegúrese de que el collar esté fuera de servicio (pila fuera de su alojamiento).

IMPORTANTE: No pruebe o ajuste las zonas cuando su perro tenga colocado el collar.

• Ajuste del nivel de estímulo

Cada collar receptor dispone de 8 niveles de estímulo (modos) que permiten adaptar de la mejor manera posible la intensidad de los estímulos a su perro (tamaño, sensibilidad, carácter).



Desde fábrica, el collar viene ajustado en el **modo 4**.

Empiece siempre con un nivel de estímulo bajo y aumente únicamente si su perro no reacciona.

El siguiente cuadro indica el funcionamiento de su collar según el modo seleccionado:

Número de señales sonoras oídas durante la selección de modo	Modo	Nivel de estímulo
1 2 3	1 2 3	niveles de estímulo bajos: perro pequeño o perro con carácter sensible
4 5 6	4 5 6	niveles de estímulo medios: perro de tamaño medio o perro con carácter normal
7 8	7 8	niveles de estímulo fuertes: perro grande o perro con carácter difícil

Para modificar el nivel de intensidad de los estímulos, proceda de la siguiente manera:

- Mantenga la llave magnética en contacto con el símbolo  situado en frente del collar mientras lo enciende (cf. Fig. 6). Después de la señal sonora de puesta en servicio, el collar emitirá varias señales sonoras (de 1 hasta 8) indicando el nivel seleccionado. Los niveles 1 hasta 8 se accionan mientras mantenga la llave magnética sobre el símbolo  situado en frente del collar.
- Aleje la llave magnética cuando llegue al nivel deseado. El collar memoriza la configuración elegida. A cada puesta en servicio, su collar funcionará según el último nivel seleccionado.

● Dispositivos de seguridad

El sistema de valla invisible es controlado por medio de 3 dispositivos:

- indicador de rotura del cable de antena

Si se rompiera el cable de antena o hubiera un fallo de conexión, el transmisor le advierte con una alarma sonora y visual:

- el transmisor emite señales sonoras en continuo
- la pantalla LCD se enciende y parpadea
- un pictograma parpadea en la pantalla (cf. Fig. 2)

- evacuación de la zona de advertencia sonora

Al cabo de 20 segundos (aproximadamente) de presencia continua de su perro en la zona de advertencia sonora, éste recibirá unos estímulos breves para que abandone dicha zona (nivel de los estímulos según el modo seleccionado).

- evacuación de la zona de estímulo

Si su perro permaneciera más de 20 segundos (aproximadamente) en la zona de estímulo, el sistema inhibe el envío de estímulos. El collar vuelve a funcionar normalmente cuando el perro sale de dicha zona.

● Desgaste y sustitución de la pila del collar

Para controlar el estado de la pila, observar la luz indicadora situada en la parte frontal del collar:

- pila en buen estado: la luz verde parpadea lentamente.
- pila débil: la luz roja parpadea rápidamente. Prever la sustitución de la pila cuanto antes.

Coloca la nueva pila siguiendo el procedimiento indicado al § Colocación de la pila en el collar.

EYENIMAL recomienda la utilización de pilas de modelo y marca idénticos a las que están proporcionadas con su equipo de educación canina. Pilas de otras marcas podrían no funcionar o no ser compatibles con su producto.

Pueden conseguirse las pilas adecuadas directamente en EYENIMAL o en su distribuidor.

Debido al mayor uso de la pila durante el aprendizaje del perro, la primera pila puede que no dure tanto como las pilas de recambio.

● Cambio de los electrodos

Con el equipo se entregan dos juegos de electrodos de longitudes distintas. La longitud de los electrodos ha de ser suficiente para hacer un buen contacto con la piel del perro y para que el collar funcione correctamente.

Si su perro tiene pelo largo y los electrodos cortos montados de fábrica no son adecuados, desenróquelos y cámbielos por los electrodos largos que se suministran con los accesorios. **Es suficiente un ajuste manual y moderado (no usar herramienta).**

● Verificación de su sistema de valla invisible

En cualquier momento puede comprobar que su sistema funciona correctamente de la siguiente manera:

- Antes de empezar esta operación, asegúrese de que el collar esté fuera de servicio (luz indicadora apagada).
- Entonces, puede poner en contacto la lámpara de prueba con cada uno de los electrodos. Desenrosque y después enrosque de manera que se sujeten los hilos de la lámpara de prueba bajo los electrodos.
- Ponga en servicio "encendido" el collar y el transmisor.
- Acérquese al cable de antena sujetando el collar por la correa a la misma altura y con la misma orientación que si estuviera al cuello del perro. A una determinada distancia del cable según el ajuste de las zonas, debe oír señales sonoras y, después, al acercarse aún más, ver la lámpara de prueba encenderse.
- Antes de desenchufar la lámpara de prueba, asegúrese de que el collar esté fuera de servicio (luz indicadora apagada).

● Ajuste y posicionamiento del collar

El ajuste y el posicionamiento del collar alrededor del cuello del perro son muy importantes. De ellos depende el correcto funcionamiento del producto (detección de las fugas, transmisión de los estímulos).

Siempre fijar el collar alrededor del cuello del perro de la siguiente manera: la etiqueta EYENIMAL esté visible y no contra el pecho del perro.

Para que la eficacia del aparato sea máxima, debe asegurar un buen contacto entre los electrodos y la piel del perro con un ajuste adecuado de la correa:

- Si la correa está demasiado suelta, el collar se moverá y los frotamientos repetidos de los electrodos sobre la piel del perro podrían provocar irritaciones y no funcionaría correctamente.
- Si el collar está demasiado apretado, su perro tendrá dificultades para respirar.

La correa está bien ajustada cuando pueden pasar dos dedos entre la correa y el cuello del perro.

Si fuera necesario, cambie los electrodos cortos por los largos suministrados (véase § Cambio de los electrodos).

● Para obtener los mejores resultados

Las prestaciones de su sistema serán óptimas si respetan las siguientes recomendaciones antes de cada utilización:

- Asegúrese de que la pila del collar está suficientemente cargada: de su estado depende el buen funcionamiento del collar. Cuando la temperatura es inferior a 0°C, la pila es menos eficaz que a temperatura ambiente.
- Compruebe que los electrodos están bien apretados en la caja del collar.
- Verifique el buen ajuste y posicionamiento del collar al cuello de su perro.

● Iniciación al collar antifuga

- El período de iniciación puede empezar con cachorros de 6 meses, que ya hayan recibido una educación básica con los rudimentos del adiestramiento: "sentado", "quieto", o por lo menos, algún rapapolvo.
- No ponga el collar a un perro con mala salud (con problemas cardíacos, epilepsia, u otros) o que tenga trastornos de comportamiento.
- Es necesario un cierto tiempo para que se acostumbre al collar: póngale el collar sin encenderlo.
- Vigile atentamente a su perro los primeros días de uso del collar.

- **Proceda progresivamente**

Para que su perro relacione rápidamente los estímulos con su falta hay que llamar su atención previniéndole, en primer lugar, con el aviso sonoro.

Los banderines le permiten al perro visualizar el principio de la zona de advertencia sonora y pues los límites de la zona de libertad asignada a ello.

- **Recompénsese con caricias**

Deje a su perro hacer su aprendizaje solo al principio. Después de sentir la molestia, cuando se decide a obedecer y a dar media vuelta, hay que acariciarle; entenderá antes y además, aumentará su voluntad de obedecer.

- No deje nunca su perro sólo mientras éste no esté habituado al uso del collar, ni mientras no esté seguro de que el collar funciona correctamente y que el nivel de estímulo esté adaptado a su perro.

- Cuando su perro haya asimilado correctamente la relación del estímulo con su falta, podrá dedicarse a sus ocupaciones y felicitarle más tarde para reforzar en su compañero la idea de obedecer.

● Precauciones de uso

- **Si hay tormenta, desconecte de la red el bloque de alimentación del transmisor y sobre todo el conector de cable de antena.**
- El collar receptor es estanco a la inmersión.
- El transmisor debe instalarse a cubierto de la intemperie (por ejemplo en un garaje o un refugio de jardín): resiste a las diferencias de temperatura pero es necesario protegerlo del agua.
- El sistema se activa automáticamente cuando el perro traspasa la zona no autorizada. Sin embargo, a pesar de la extrema fiabilidad del producto, puede activarse accidentalmente.

- Con el fin de evitar los desencadenamientos intempestivos, no es conveniente utilizar una medalla metálica u otro collar cuando su perro lleve su collar.
- Procurar no guardar ni dejar nunca el aparato expuesto a altas temperaturas.
- Si se prevé no usar el collar durante un período prolongado del orden de 3 meses, se recomienda retirar la pila del collar.
- No deje nunca pila agotada dentro del collar, puede perjudicar su producto.
- Verifique cuidadosamente el funcionamiento de su sistema si no lo ha utilizado durante un cierto tiempo.
- No pruebe o ajuste el sistema cuando su perro tenga colocado el collar.
- No usar el collar adentro de la casa.
- **El sistema de valla invisible es una barrera virtual, no puede considerarle como una barrera física, inmutable e insuperable.**
- Cada animal reacciona diferentemente a los estímulos electrostáticos y al adiestramiento, NUM'AXES no puede garantizar que, en cualquier caso, su perro permanecerá dentro de los límites establecidos. Siempre existe un riesgo de fuga. El instinto puede reanudar la parte en particular en caso de incentivos exteriores que representan una tentación fuerte para el perro (gatos, otras mascotas, personas en la calle, vecinos...).
- El temperamento de su perro puede ser incompatible con el producto. No dudan en buscar la ayuda de un veterinario o de adiestradores profesionales.

● Mantenimiento

Evitar el uso de líquidos volátiles como disolventes o la gasolina para limpiar el collar. Utilizar un paño suave empapado de solución de detergente neutra.

Para preservar la estanqueidad del collar receptor, se recomienda cambiar la junta cada año. La correa puede ser lavada en la mano con agua jabonosa.

● En caso de malfuncionamiento

- Antes de atribuir un fallo al aparato es preciso consultar este manual para **comprobar que el problema no sea debido a una pila agotada o a errores de uso.**
- Verifique el ajuste y el posicionamiento del collar al cuello del perro. Asegúrese de que los electrodos estén en contacto con la piel del perro. Si fuera necesario, cambie los electrodos cortos por los largos.
- Verifique el ajuste de los electrodos.
- Asegúrese de que el cable está correctamente conectado al transmisor.
- Verifique que el transmisor está alimentado (indicaciones en la pantalla LCD).
- Si con el tiempo, encuentran problemas de distancia de detección, compruebe el estado del cable de antena y más concretamente los conectores de cable (oxidación).
- Proceder a una re-inicialización del collar receptor sacando la pila de su alojamiento. Espere unos minutos y, después, coloque la pila respetando la polaridad. Haga una comprobación como se indica en el § Verificación de su sistema de valla invisible.

Si el inconveniente persiste, póngase en contacto **con su vendedor o con EYENIMAL (sales@eyenimal.com)**.

Según la magnitud de su problema puede que tenga que hacernos llegar su producto para ser reparado y testado en nuestra fábrica.

Para cualquier reparación, el servicio post venta necesita obligatoriamente:

- el aparato completo
- la fecha de compra (factura o ticket de compra)

Si olvida usted uno de estos elementos, el servicio post venta le facturará el arreglo.

● Características técnicas

	Transmisor
Alimentación	120 V
Estanqueidad	Al chorreo
Temperatura de utilización	entre - 20°C y + 40°C
Dimensiones	134 mm x 84 mm x 25 mm
Peso	130 g
Cable de antena	0,52 mm ² (bobina de 100 m suministrada) o 2,5 mm ² Sección de cable recomendada según la longitud de la instalación: <ul style="list-style-type: none"> - instalación hasta 800 m de cable: 0,52 mm² - instalación de 800 hasta 2 000 m de cable: 2,5 mm²
	Collar receptor

Alimentación	1 pila de litio 3V tipo CR2
Autonomía	cerca de 6 meses in « stand-by »
Estanqueidad	a la inmersión
Niveles de estímulo	8
Temperatura de utilización	entre - 20°C y + 40°C
Dimensiones	59 mm x 39 mm x 31 mm
Peso (con la pila)	58 g Correa ajustable al cuello de 17 hasta 55 cm

Utilizar solamente el producto con la toma de alimentación suministrada.
Únicamente para uso interior.

● Garantía

EYENIMAL garantiza el producto contra los defectos de fabricación durante los 2 años consecutivos a su adquisición. Los gastos del transporte ida/vuelta del producto corren exclusivamente a cargo del comprador.

● Condiciones de garantía

8. La garantía será válida únicamente presentando a EYENIMAL la fecha de compra (factura o ticket de compra) sin tachaduras.

9. Dicha garantía no cubre ninguno de los siguientes puntos:

- la renovación de la pila
- el cambio de la correa
- los riesgos de transporte, directos o indirectos, derivados de la devolución del producto a su distribuidor o a EYENIMAL
- el deterioro del producto resultante de:
 - la negligencia o error del usuario (por ejemplo: mordeduras, roturas, fisuras, etc.)
 - una utilización contraria a las instrucciones o no prevista
 - las reparaciones realizadas por personas no habilitadas
- la pérdida o el robo

10. No se podrá recurrir contra el fabricante EYENIMAL en caso de daños resultados de una mala utilización del producto o de una avería.

11. EYENIMAL se reserva el derecho de modificar las características de sus productos para realizar mejoras técnicas o respetar nuevas normativas.

12. La información de esta guía puede ser objeto de modificaciones sin previo aviso.

13. Fotos y dibujos no contractuales.

14. La garantía no es válida si el producto es vendido a otra persona

● Accesorios

Puede encargar a su distribuidor, en cualquier momento, los accesorios (correa, electrodos, conectores, pila, collares adicionales...) o contactar EYENIMAL : sales@eyenimal.com

● Reciclaje de aparatos electrónicos al final de su vida



El pictograma  que aparece en su producto, significa que el equipo no puede mezclarse con basuras domésticas.

Debe ser entregado en un punto de recogida adecuado para el tratamiento, la valorización y el reciclaje de las basuras electrónicas o bien devolverlo a su distribuidor.

Adoptando este comportamiento, hará un gesto con el medio ambiente, contribuyendo así a la preservación de los recursos naturales y a la protección de la salud humana.

Guide d'utilisation

Nous vous remercions d'avoir choisi un appareil de la gamme NUM'AXES.

Avant d'utiliser l'ensemble anti-fugue, lisez attentivement les explications de ce guide que vous conserverez pour toute référence ultérieure.

Informations importantes relatives au produit et à la sécurité

- Cet appareil peut être utilisé par des enfants âgés d'au moins 8 ans et par des personnes ayant des capacités physiques, sensorielles ou mentales réduites ou dénuées d'expérience ou de connaissance, s'ils (si elles) sont correctement surveillé(e)s ou si des instructions relatives à l'utilisation de l'appareil en toute sécurité leur ont été données et si les risques encourus ont été appréhendés. Les enfants ne doivent pas jouer avec l'appareil. Le nettoyage et l'entretien par l'utilisateur ne doivent pas être effectués par des enfants sans surveillance.
- Avant la mise en place du collier, il est fortement recommandé de faire examiner votre chien par un vétérinaire afin de vérifier qu'il n'y a pas de contre-indications.
- Ne mettez pas le collier sur un chien en mauvaise santé (problèmes cardiaques, épilepsie ou autre) ou ayant des troubles du comportement (agressivité...).
- Vérifiez régulièrement le cou de votre chien car les frottements répétés des électrodes sur la peau peuvent parfois provoquer des irritations. Dans ce cas, retirez-lui le collier jusqu'à leur disparition complète. Ne laissez pas le collier plus de 8 heures par jour au cou de votre chien et profitez de la pose ou du retrait du collier pour vérifier qu'il n'a aucun signe d'irritation.
- La période d'initiation peut commencer sur un jeune chien âgé d'au moins 6 mois et ayant reçu une éducation de base composée des rudiments de dressage : « assis », « couché » ainsi qu'un rappel minimum.
- Le collier comporte 8 niveaux de stimulations. Commencez toujours par le niveau de stimulation le plus faible puis déterminez le niveau d'intensité à partir duquel votre chien réagit en augmentant progressivement.
- N'hésitez pas à faire appel aux conseils d'un dresseur professionnel pour un dressage adapté à votre chien.

● Avant propos

La complicité qui règne entre l'homme et son chien est primordiale. Cependant, l'animal est souvent guidé par ses instincts naturels et déroge aux règles que lui a enseignées son maître, provoquant plaintes pour vagabondage et dégâts tels que détériorations de parterres de fleurs, plongeon dans la piscine...

Plus dramatique, il peut être victime ou à l'origine d'un accident de la route.

L'ensemble anti-fugue CANIFUGUE MIX est un moyen moderne et très efficace permettant de maintenir un ou plusieurs chiens en toute liberté dans un périmètre clôturé ou non que vous définissez.

● Composition du produit

- 1 collier anti-fugue équipé d'électrodes courtes
- 1 sangle nylon
- 1 pile lithium 3 Volts CR2 pour le collier
- 1 boîtier émetteur
- 1 bloc d'alimentation pour le boîtier émetteur
- 1 bobine de fil d'antenne (152 m)
- 3 connecteurs de liaison fil d'antenne
- 1 connecteur de liaison émetteur
- 1 lot de 50 fanions
- 1 clé magnétique (aimant)
- 1 lampe néon de test
- 1 jeu de 2 électrodes longues
- 1 CD-ROM
- ce guide d'utilisation

● Présentation du produit

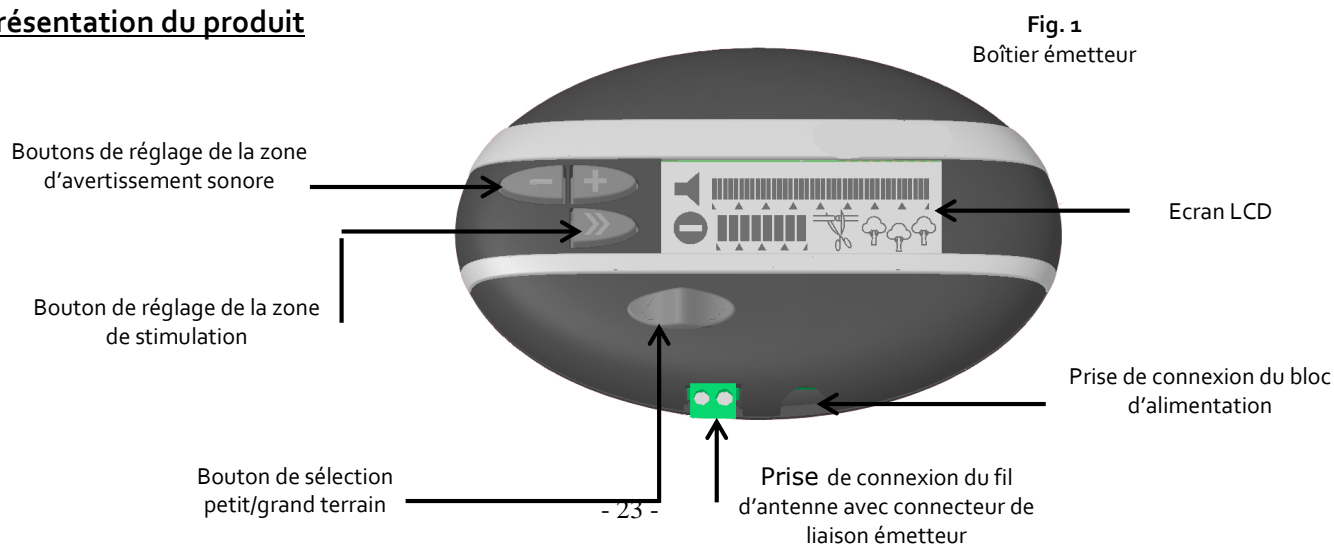

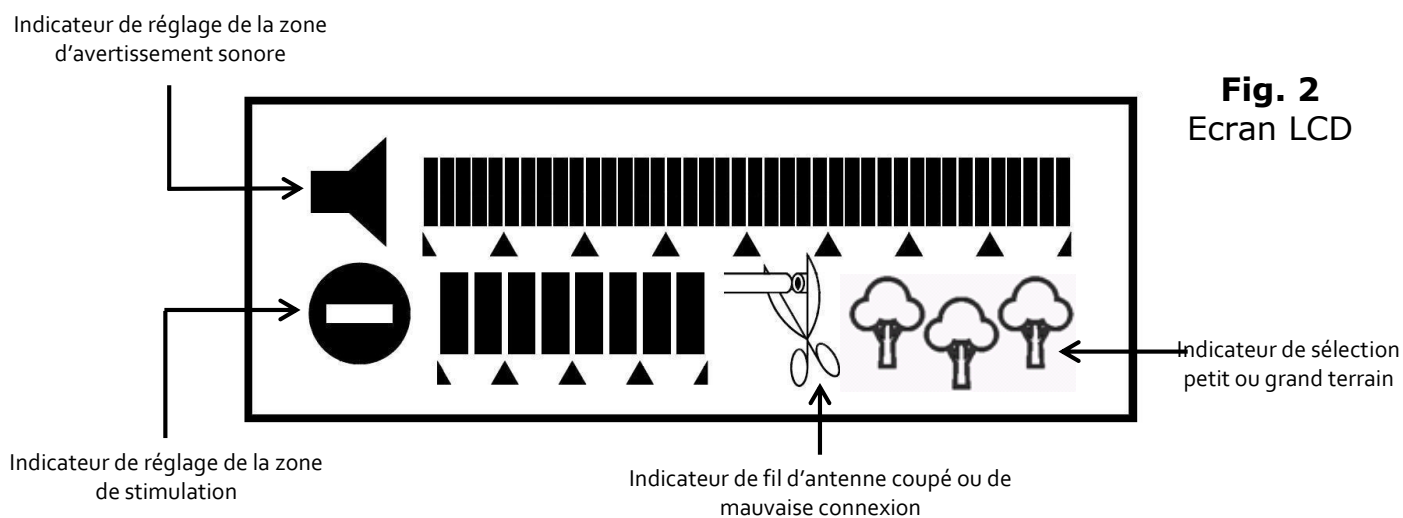

Fig. 2
Ecran LCD

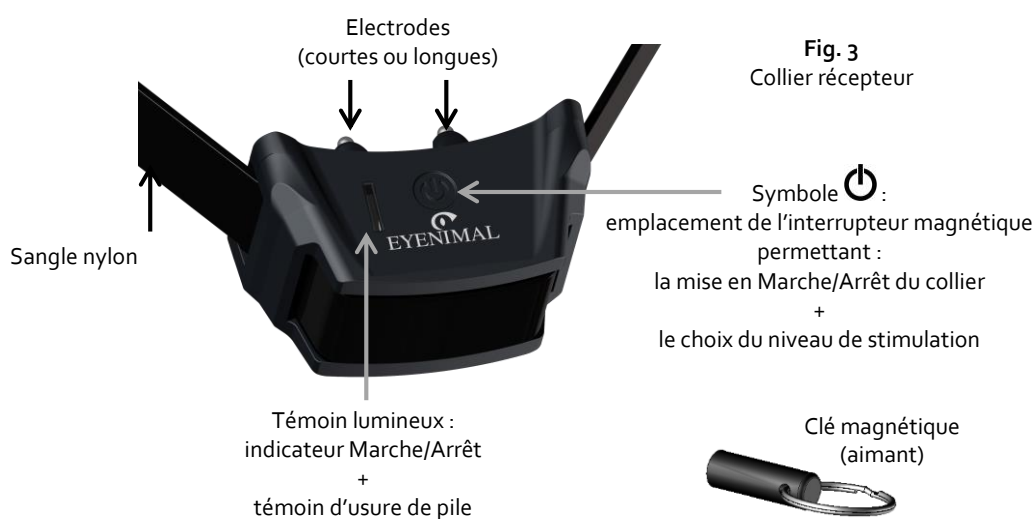

Fig. 3
Collier récepteur

• Principe de fonctionnement du système anti-fugue

Vous délimitez l'espace de liberté de votre chien en installant un fil, appelé fil d'antenne, autour du périmètre autorisé. Ce fil posé au sol, enterré ou aérien est parcouru par un signal radio provenant du boîtier émetteur.

Lorsque votre chien équipé du collier récepteur s'approche du fil d'antenne, il est prévenu par des signaux sonores qu'il se trouve trop près d'une zone qui lui est interdite. Puis, s'il continue de s'approcher du fil, le collier émet des stimulations électrostatiques en plus des signaux sonores. Votre chien doit s'éloigner du fil et revenir dans l'espace autorisé pour faire cesser les stimulations et les signaux sonores.

Le nombre de colliers récepteurs pour un même boîtier émetteur est illimité : vous pouvez garder en sécurité autant de chiens que vous le souhaitez dans la même zone.

Le système anti-fugue DELUXE GROUND+ FENCE est prévu pour donner entière satisfaction avec un fil d'antenne d'une longueur maximale de 800 mètres linéaires. Au-delà de cette longueur, le système fonctionnera toujours, mais les zones d'avertissement et de stimulations seront sensiblement réduites.

• Installation du système anti-fugue

▪ Boîtier émetteur

Le boîtier émetteur doit impérativement être installé à l'abri des intempéries : il résiste aux différences de températures mais il craint l'eau. Fixez le boîtier émetteur sur un mur intérieur à proximité d'une alimentation électrique. La méthode de fixation du boîtier doit être un moyen de fixation fiable (par exemple fixation par des vis).

▪ Fil d'antenne

Pour que le système anti-fugue fonctionne, le fil d'antenne doit être raccordé au boîtier émetteur et former une boucle ininterrompue qui part du boîtier émetteur et y revient. Les fils aller et retour doivent toujours être à plus de 2 mètres de distance l'un de l'autre sinon le signal risque de s'annuler.

Vous pouvez utiliser indifféremment et en même temps du fil de 0,52 mm² (20 AWG) ou 2,5 mm² (15 AWG).

Les sections de fil recommandées en fonction de la longueur de l'installation sont les suivantes :

- installation de 0 à 800 m de fil : 0,52 mm² (20 AWG)
- installation de 800 à 2 000 m de fil : 2,5 mm² (15 AWG)

En partant du boîtier émetteur, déroulez le fil sur la périphérie de la zone à délimiter puis revenez au boîtier émetteur. Pour sortir le câble de votre garage ou de votre abri de jardin, faites-le passer par un soupirail, une fenêtre, une porte...

Le fil peut être posé à même le sol, enterré (profondeur maximum : 10 cm) ou fixé sur une clôture non métallique ou un mur existant (hauteur optimale : hauteur à laquelle se trouvera le collier au cou du chien). Si vous souhaitez enterrer le fil, prenez soin de tester le bon fonctionnement de votre installation avant de le faire. Pour protéger le fil, vous pouvez le faire passer dans une gaine plastique (par exemple tuyau d'arrosage).

Le fil ne doit pas être tendu car les variations de températures peuvent le faire se dilater ou se contracter. Dans les coins, ne faites pas d'angles droits mais préférez des angles arrondis avec un rayon assez grand.

Le fil doit être à plus de 2 m d'un portail métallique et à plus d'un mètre d'un grillage métallique.

N'installez pas le fil d'antenne près de fils électriques, fils de téléphone, câbles d'antenne, antenne de télévision ou antenne parabolique.

Le fil d'antenne ne doit pas être parallèle à un câble électrique. S'il doit croiser un câble électrique, faites-les se croiser à angle droit. La distance entre le fil et un câble électrique doit être d'au moins 3 m afin d'éviter toutes interférences.

Si vous avez besoin de plus de 152 m de fil d'antenne, vous devez raccorder les différentes longueurs de fil grâce aux connecteurs de liaison fil d'antenne prévus à cet effet (il n'est pas nécessaire de dénuder le fil). Vous pouvez vous procurer des bobines de fil et des connecteurs de liaison supplémentaires à tout moment auprès de NUM'AXES ou de votre distributeur.

Pour que votre chien ne reçoive pas d'avertissement sonore, ni de stimulation dans certaines zones de votre propriété (ex. : passage entre le boîtier émetteur situé dans le garage et le bord de votre terrain), il faut torsader le « fil aller » avec le « fil retour » : les torsades annulent l'émission des ondes (cf. Fig. 4).

La boucle terminée et de retour au boîtier émetteur, dénudez les deux extrémités du fil afin de les raccorder au connecteur de liaison émetteur fourni (raccordez le fil aller et le fil retour à chacune des vis du connecteur). Puis insérez ce connecteur dans la prise de connexion du fil d'antenne située sur le boîtier émetteur (cf. Fig. 1 – le connecteur est orienté, si vous n'arrivez pas à l'insérer, tournez-le d'un demi-tour).

▪ Fanions

Les fanions sont une aide visuelle pour votre animal durant la phase d'apprentissage. Ils lui permettent de bien visualiser la zone dans laquelle il peut circuler librement et les limites qu'il ne doit pas franchir.

Il est recommandé de placer les fanions en limite intérieure de la zone d'avertissement sonore et assez rapprochés les uns des autres. Ne placez pas les fanions au niveau du fil d'antenne.

Une fois que votre chien sera familiarisé avec les limites à ne pas franchir, les fanions pourront être retirés progressivement.

▪ Croquis de votre installation

Avant de commencer l'installation de votre système anti-fugue, nous vous conseillons de faire un croquis de votre terrain et de l'installation envisagée.

Sur simple demande et si vous nous faites parvenir un plan de votre terrain, nous vous enverrons par retour une implantation type pour la mise en place de votre produit.

Une fois votre installation terminée, reportez sur votre schéma l'emplacement des connecteurs de liaison fil d'antenne permettant de raccorder plusieurs longueurs de fil.

En cas de problèmes de connexion, vous pourrez vous y reporter pour retrouver plus facilement l'emplacement des raccords de fil.

SYSTEME AUTOMATIQUE

Dès que l'animal porteur du collier franchit la limite de la zone autorisée, il est averti par des signaux sonores.

S'il continue d'avancer, le collier envoie des stimulations électrostatiques en plus des signaux sonores.

Le fil est posé au sol, enterré ou aérien.

Pour que le système fonctionne, le fil doit former une boucle ininterrompue.

Les fils aller et retour doivent être à au moins 6 ft l'un de l'autre sinon le signal s'annule.

Fig. 4 – Exemple

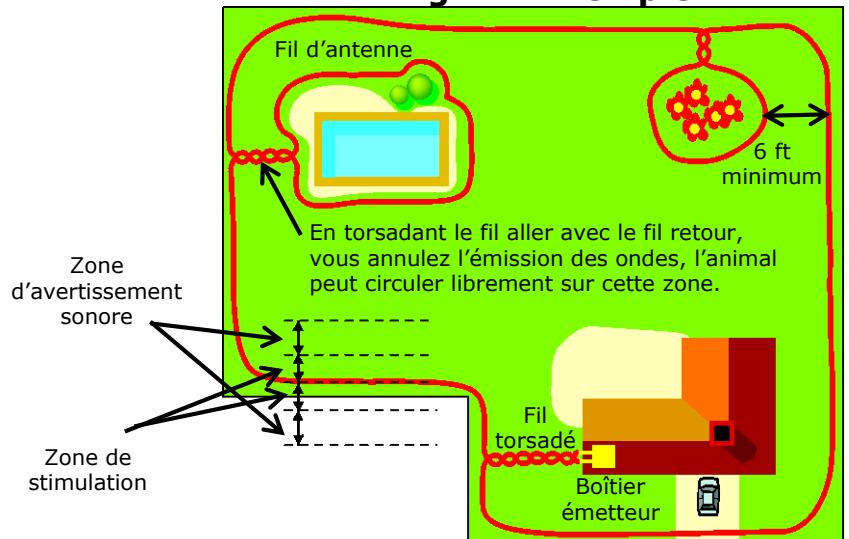

● Mise en/hors service du boîtier émetteur

- **Mise en service** : branchez le boîtier émetteur à une prise secteur en utilisant le bloc d'alimentation fourni. Des indications apparaissent sur l'écran LCD, le boîtier émetteur est **en marche**.
- **Mise hors service** : débranchez le boîtier émetteur de la prise secteur. L'écran LCD s'éteint et les indications disparaissent, le boîtier émetteur est à l'**arrêt**.

IMPORTANT : Ne branchez le boîtier émetteur au secteur que lorsqu'il est connecté au fil d'antenne. Sinon le boîtier va émettre un signal d'alarme sonore et visuel pour vous signaler qu'il y a un défaut de connexion (cf. § Dispositifs de sécurité – indicateur de rupture du fil d'antenne).

Lorsque vous débranchez le boîtier émetteur, les réglages de zones sont mémorisés. Lorsque vous le rebranchez, il fonctionnera selon les derniers réglages effectués.

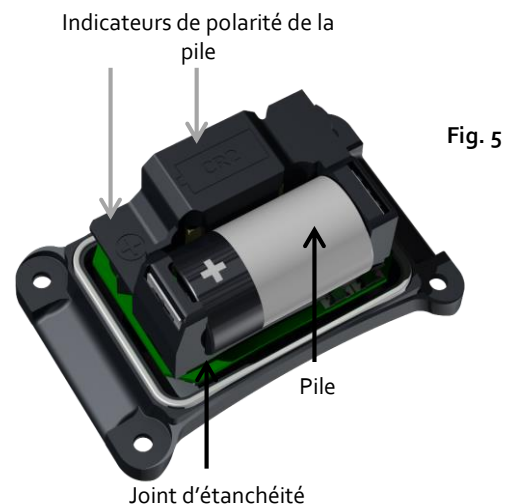

● Mise en place de la pile dans le collier récepteur

- Dévissez les 4 vis du couvercle du collier à l'aide d'un tournevis cruciforme.
- Insérez la pile 3 Volts lithium CR2 **en respectant la polarité indiquée près du logement de la pile**.
- Un bip sonore est émis indiquant la mise en place correcte de la pile. Si vous n'entendez aucun bip sonore après avoir inséré la pile, ôtez-la immédiatement de son logement. Vérifiez la polarité avant une nouvelle insertion.
- Avant de replacer le couvercle, contrôlez la présence du joint d'étanchéité dans sa rainure.
- Revissez modérément les 4 vis.



● Mise en/hors service du collier récepteur

La clé magnétique fournie permet de mettre en ou hors service le collier récepteur.

- **Mise en service** : mettez en contact la clé magnétique avec le symbole  situé sur la face avant du collier, pendant une durée d'une seconde. (cf. Fig. 6). Le collier émet un bip sonore et le témoin lumineux s'allume en vert puis clignote lentement : le collier est en **Marche**.
- **Mise hors service** : mettez en contact la clé magnétique avec le symbole  situé sur la face avant du collier pendant une durée d'une seconde (cf. Fig. 6). Le collier émet deux bips sonores et le témoin lumineux clignote en rouge puis s'éteint : le collier est à l'**Arrêt**.

Pour préserver la pile, il est recommandé de mettre hors service le collier dès que vous ne l'utilisez plus.

Dans le cas où vous souhaitez faire sortir votre chien de la propriété, vous devez lui enlever le collier anti-fugue ou mettre hors service le boîtier émetteur en le débranchant.



Fig. 6
Mise en/hors service
du collier récepteur
à l'aide de la clé magnétique

● **Réglage de la portée des ondes : zone d'avertissement sonore et zone de stimulation**

A partir du boîtier émetteur, vous pouvez augmenter ou diminuer la largeur des zones d'avertissement sonore et de stimulation, selon la configuration de votre terrain et la pose du fil d'antenne.

Dans un premier temps, vous devez déterminer la position du sélecteur « petit/grand terrain » en fonction de votre installation :

- Si votre installation a une **longueur de fil inférieure à 300 m** : sélectionnez « **petit terrain** », en faisant coulisser le sélecteur vers la gauche. Le pictogramme suivant apparaît sur l'écran LCD :
- Si votre installation a une **longueur de fil supérieure à 300 m** : sélectionnez « **grand terrain** », en faisant coulisser le sélecteur vers la droite. Le pictogramme suivant apparaît sur l'écran LCD :

ATTENTION : dans certains cas, le choix de la position du sélecteur n'est pas déterminé seulement par la longueur de fil de l'installation, mais dépend aussi de la configuration de votre terrain.

Exemple : en cas de terrain nécessitant plus de 300 m de fil mais avec une petite largeur, vous devrez peut-être sélectionner la position « petit terrain ».

La largeur de la zone d'avertissement sonore est réglable en utilisant les boutons **-** et **+** situés sur le boîtier émetteur (40 niveaux).

La largeur de la zone de stimulation est réglable en utilisant le bouton **»»** situé sur le boîtier émetteur (8 niveaux).

Des graduations sur l'écran LCD indiquent les niveaux programmés (cf. Fig. 3).





IMPORTANT : Les distances de détection varient selon la longueur de fil d'antenne déployée. Plus le fil d'antenne est long, plus la largeur des zones d'avertissement et de stimulation s'en trouve diminuée.

La largeur de la zone d'avertissement sonore et de la zone de stimulation varie également en fonction de la position du sélecteur « petit/grand terrain » choisie.

NOTA : La zone d'avertissement sonore ne peut pas être moins large que la zone de stimulation.

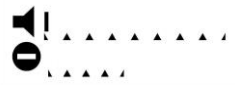
Les tableaux suivants indiquent la largeur **approximative** des zones pour 800 et 300 m de fil déployé, avec le sélecteur en position « grand terrain » :

Installation avec longueur de fil de 800 m linéaires, sélecteur en position « grand terrain »		
Ecran LCD	Réglages des zones (niveaux)	Largeur <u>approximative</u> des zones de chaque côté du fil
	Avertissement sonore MINIMUM = 1 Avertissement sonore MAXIMUM = 40	Avertissement sonore MINIMUM ~ 0 m Avertissement sonore MAXIMUM ~ 4.1m
	Stimulation MINIMUM = 0	Il n'y a pas de zone de stimulations. Le collier n'émet que des bips sonores.
	Avertissement sonore MINIMUM = 15 Avertissement sonore MAXIMUM = 40	Avertissement sonore MINIMUM ~ 2 m Avertissement sonore MAXIMUM ~ 4.1m
	Stimulations MAXIMUM = 8	Stimulations MAXIMUM ~ 2 m

Installation avec longueur de fil de 800 m, sélecteur en position « grand terrain »		
Ecran LCD	Réglages des zones (niveaux)	Largeur <u>approximative</u> des zones de chaque côté du fil
	Avertissement sonore MINIMUM = 1 Avertissement sonore MAXIMUM = 9	Avertissement sonore MINIMUM ~ 3,5 m Avertissement sonore MAXIMUM ~ 16m
	(au-delà zone autorisée saturée, le collier émet des bips sonores en permanence) Stimulation MINIMUM = 0	Il n'y a pas de zone de stimulations. Le collier n'émet que des bips sonores.
	Avertissement sonore MINIMUM = 8 Avertissement sonore MAXIMUM = 9	Avertissement sonore MINIMUM ~12.8m Avertissement sonore MAXIMUM ~ 16m
	Stimulations MAXIMUM = 5 (au-delà zone autorisée saturée, le collier émet des bips et des stimulations en permanence)	Stimulations MAXIMUM ~ 11.40m

IMPORTANT : les largeurs indiquées sont approximatives et varient en fonction de la configuration de chaque installation.

Les tableaux suivants indiquent la largeur approximative des zones pour 300m et 150m de fil déployé, avec le sélecteur en position « petit terrain » :

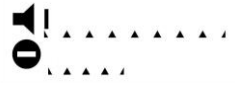
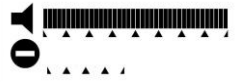
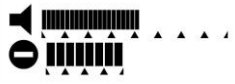
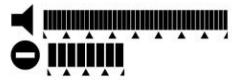
Installation avec longueur de fil de 300m linéaires, sélecteur en position « petit terrain »		
Ecran LCD	Réglages des zones (niveaux)	Largeur <u>approximative</u> des zones de chaque côté du fil
	Avertissement sonore MINIMUM = 1 Avertissement sonore MAXIMUM = 40	Avertissement sonore MINIMUM ~ 0 m Avertissement sonore MAXIMUM ~ 2.8m
	Stimulation MINIMUM = 0	Il n'y a pas de zone de stimulations. Le collier n'émet que des bips sonores.
	Avertissement sonore MINIMUM = 21 Avertissement sonore MAXIMUM = 40	Avertissement sonore MINIMUM ~ 1.3 m Avertissement sonore MAXIMUM ~ 2.8 m
	Stimulations MAXIMUM = 8	Stimulations MAXIMUM ~ 1.3 m

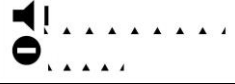
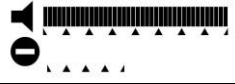
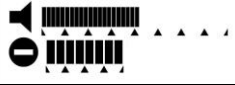
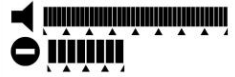
Installation avec longueur de fil de 100 m linéaires, sélecteur en position « petit terrain »		
Ecran LCD	Réglages des zones (niveaux)	Largeur <u>approximative</u> des zones de chaque côté du fil
	Avertissement sonore MINIMUM = 1 Avertissement sonore MAXIMUM = 40	Avertissement sonore MINIMUM ~ 0,5m Avertissement sonore MAXIMUM ~ 5,5m
	Stimulation MINIMUM = 0	Il n'y a pas de zone de stimulations. Le collier n'émet que des bips sonores.
	Avertissement sonore MINIMUM = 21 Avertissement sonore MAXIMUM = 40	Avertissement sonore MINIMUM ~ 2m Avertissement sonore MAXIMUM ~ 5,5m
	Stimulations MAXIMUM = 8	Stimulations MAXIMUM ~ 2m

IMPORTANT : les largeurs indiquées sont approximatives et varient en fonction de la configuration de chaque installation.

● Validation de la largeur des zones

Avant de libérer votre chien dans son espace de jeu, il vous faut vérifier physiquement sur votre terrain l'espace de liberté que vous octroyez à votre animal. **Assurez-vous qu'il dispose d'assez d'espace pour évoluer librement dans les limites de votre installation.**

Il est à noter que plus les zones sont larges, moins il y a de risques que le chien parvienne à les franchir. **Vous devez donc trouver le bon compromis entre largeur des zones et espace de liberté.**

Pour valider les zones, procédez de la façon suivante :

- Avant d'effectuer cette opération, assurez-vous que votre collier est éteint (pile hors de son logement).
- Vous pouvez alors placer chaque fil de la lampe néon test sous chacune des électrodes (en les dévissant puis en les revissant de façon à pincer les fils de la lampe test sous les électrodes).
- Mettez le collier récepteur et le boîtier émetteur en marche.
- Placez le sélecteur en position « petit terrain » ou « grand terrain » selon votre installation.
- Réglez les zones d'avertissement et de stimulation aux niveaux qui vous semblent convenir.
- Placez-vous au centre de la zone octroyée à votre animal en tenant le collier par la sangle à la même hauteur et orienté de la même façon que s'il était au cou de votre chien. Dirigez-vous ensuite vers le bord de votre propriété où se trouve le fil d'antenne. A une certaine distance du fil, vous devez entendre des signaux sonores émis par le collier. Puis, quand vous continuez à avancer, la lampe test doit s'allumer. Si vous jugez les zones insuffisantes ou trop importantes, retournez au boîtier émetteur pour modifier les réglages. Utilisez les boutons **+** et **-** pour modifier la largeur de la zone d'avertissement et le bouton **»** pour modifier la largeur de la zone de stimulation. Si besoin, changez la position du sélecteur petit/grand terrain. Vérifiez les nouveaux réglages sur le terrain. Vérifiez le déclenchement du collier à plusieurs endroits de votre installation pour vous assurer que le fonctionnement est constant.
- Pour finir, faites le tour de votre installation en tenant le collier par la sangle à la même hauteur et orienté de la même façon que s'il était au cou de votre chien afin de vérifier qu'il n'y a pas d'interruption du signal.
- Avant de débrancher la lampe test, assurez-vous que le collier est éteint (pile hors de son logement).

IMPORTANT : Ne procédez jamais aux réglages ou à la validation des zones lorsque le collier est au cou de votre chien.

● Réglage de l'intensité des stimulations

Pour chaque collier récepteur, 8 niveaux de stimulations (modes) sont disponibles.

Ces niveaux vous permettent d'adapter au mieux l'intensité des stimulations à votre chien (gabarit, sensibilité, caractère).



En usine, le collier est réglé en mode 4.

Commencez par un niveau faible et augmentez le niveau de stimulation uniquement si votre chien ne réagit pas.

Le tableau ci-dessous indique le fonctionnement de votre collier suivant le mode sélectionné :

Nombre de bips sonores entendus lors du changement de mode	Mode	Niveau de stimulation
1 2 3	1 2 3	niveaux de stimulation faibles : pour petits chiens ou chiens à caractère sensible
4 5 6	4 5 6	niveaux de stimulation moyens : pour chiens de taille moyenne ou chien à caractère normal
7 8	7 8	niveaux de stimulation forts : pour gros chiens ou chiens à caractère difficile

Pour modifier le niveau d'intensité des stimulations, procédez de la façon suivante :

- Au moment de la mise en service, maintenez la clé magnétique en contact avec le symbole  situé sur la face avant du collier (cf. Fig. 6).
Après le bip sonore indiquant la mise en marche, un nombre de bips (de 1 à 8) est émis par le collier indiquant le mode sélectionné.
Les niveaux 1 à 8 défilent tant que la clé magnétique est proche du symbole .
- Eloignez la clé magnétique lorsque le niveau souhaité est atteint.
Le collier mémorise la configuration de votre choix.
Lors des mises en service suivantes, votre collier fonctionnera selon le dernier niveau sélectionné.

● Dispositifs de sécurité

Le système anti-fugue est sécurisé par 3 dispositifs :

- **indicateur de rupture du fil d'antenne**

En cas de rupture du fil d'antenne ou d'un défaut de connexion, vous êtes averti par une alarme sonore et visuelle :

- le boîtier émetteur émet des bips sonores en continu
- l'écran LCD s'allume et clignote
- un pictogramme clignote sur l'écran (cf. Fig. 2)

- **évacuation de la zone d'avertissement sonore**

Après environ 20 secondes de présence continue de votre chien dans la zone d'avertissement sonore, celui-ci sera invité à quitter la zone par l'envoi de quelques stimulations brèves (niveau des stimulations en fonction du mode sélectionné).

- **évacuation de la zone de stimulation**

Si votre chien reste plus de 20 secondes environ dans la zone de stimulation, le système anti-fugue inhibe l'envoi des stimulations. Il reprend son fonctionnement normal lorsque votre chien quitte la zone.

● **Usure et remplacement de la pile du collier récepteur**

Pour contrôler l'état de la pile, observez le témoin lumineux situé en façade du collier :

- clignotement vert lent : la pile est en bon état
- clignotement rouge rapide : la pile est faible – Prévoyez sans trop tarder le remplacement de la pile.

Remplacez la pile usagée par une pile neuve en suivant la procédure indiquée au § Mise en place de la pile dans le collier récepteur.

NUM'AXES vous recommande d'utiliser des piles de même modèle et de même marque que celles qui vous ont été fournies lors de l'achat de votre produit.

Des piles d'autres marques pourraient ne pas fonctionner ou ne pas être totalement compatibles avec votre produit.

Vous pouvez vous procurer les piles adéquates auprès de NUM'AXES ou de votre distributeur.

La 1^{ère} pile, sollicitée plus souvent pendant la période d'apprentissage du chien, dure parfois moins longtemps que les piles de recharge.

● **Changement des électrodes**

Deux jeux d'électrodes de longueurs différentes sont livrés d'origine. La longueur des électrodes doit être suffisante pour faire un bon contact avec la peau du chien et que le collier fonctionne correctement.

Si votre chien a des poils longs et que les électrodes courtes montées en usine ne conviennent pas, remplacez-les par les électrodes longues fournies avec les accessoires.

Un serrage modéré à la main sans outil est suffisant (ne pas utiliser de clé).

● **Contrôle du bon fonctionnement de votre système anti-fugue**

Vous pouvez à tout moment vérifier le bon fonctionnement de votre ensemble anti-fugue :

- Avant d'effectuer cette opération, assurez-vous que votre collier est éteint (témoin lumineux éteint).
- Vous pouvez alors placer chaque fil de la lampe test sous chacune des électrodes (en les dévissant puis en les revissant de façon à pincer les fils de la lampe test sous les électrodes).
- Mettez le collier et le boîtier émetteur en marche.
- Approchez-vous du fil d'antenne en tenant le collier par la sangle à la même hauteur et orienté de la même façon que s'il était au cou de votre chien. A une certaine distance du fil en fonction des réglages de zones effectués, vous devez tout d'abord entendre l'avertissement sonore puis, si vous continuez à vous approcher du fil, voir la lampe néon test s'allumer.
- Avant de débrancher la lampe test, assurez-vous que le collier est éteint (témoin lumineux éteint).

● **Ajustement et positionnement du collier**

L'ajustement et le positionnement du collier autour du cou de votre chien sont très importants. En effet, ces réglages conditionnent le fonctionnement correct de votre produit (détection des fugues, transmission des stimulations).

Orientez toujours le collier autour du cou du chien de la façon suivante : l'étiquette EYENIMAL est visible, elle n'est pas en contact avec le poitrail du chien.

Pour une performance maximale de votre appareil, vous devez assurer un bon contact entre les électrodes et la peau de votre chien par un réglage judicieux de la sangle :

- Si la sangle est trop lâche, le collier ne fonctionnera pas correctement. De plus, il risque de bouger et les frottements répétés peuvent irriter la peau de votre chien.
- Si la sangle est trop serrée, le chien aura des difficultés à respirer.

La sangle est bien réglée quand vous pouvez passer deux doigts entre la sangle et le cou de votre chien.

Si nécessaire, remplacez les électrodes courtes par les électrodes longues fournies (voir § Remplacement des électrodes).

● **Pour obtenir les meilleures performances**

Les performances de votre système anti-fugue seront optimales si vous suivez les recommandations suivantes avant chaque utilisation :

- Assurez-vous que la pile du collier est suffisamment chargée : c'est son état qui conditionne le bon fonctionnement du collier anti-fugue. Par température inférieure à 32°F, la pile est moins performante qu'à température ambiante.
- Assurez-vous que les deux électrodes sont bien serrées sur le boîtier du collier.
- Vérifiez le bon ajustement et le bon positionnement du collier au cou de votre chien.

● **L'initiation au collier anti-fugue**

- La période d'initiation peut commencer sur un jeune chien âgé d'au moins 6 mois et ayant reçu une éducation de base (assis, couché, rappel minimum, ...).
- Nous vous recommandons de ne pas mettre le collier sur un chien en mauvaise santé (problèmes cardiaques, épilepsie, ...) ou ayant des troubles du comportement (chien agressif, ...).
- Une période d'adaptation au collier est nécessaire : mettez le collier à votre chien sans l'allumer pendant quelques jours afin qu'il s'y habitue.
- Surveillez attentivement votre animal pendant les premiers jours d'utilisation du collier.
- **Ne brûlez pas les étapes**
Afin que votre compagnon fasse rapidement la relation entre la stimulation et sa faute, il est nécessaire d'attirer son attention en le prévenant tout d'abord par l'avertissement sonore.
Les fanions lui permettent de bien visualiser le début de la zone d'avertissement sonore et donc les limites de la zone de liberté qui lui est octroyée.
- **Encouragez-le par des caresses**
Laissez votre compagnon faire son apprentissage seul au départ. Après le désagrément, dès qu'il s'apprête à obéir et à faire demi-tour, il est nécessaire de le caresser. Il comprendra plus rapidement et sa volonté d'obéir ne fera que s'accroître.
- Ne laissez pas votre chien seul avec le collier tant qu'il ne s'y est pas habitué et tant que vous n'êtes pas sûr qu'il fonctionne correctement et que le niveau des stimulations est adapté au mieux à votre chien.
- Lorsque le chien a bien assimilé le principe de la stimulation par rapport à sa faute, vous pouvez vaquer à vos occupations, tout en continuant à le féliciter plus tard, de façon à renforcer votre compagnon dans l'idée d'obéir.

● **Précautions d'emploi**

- **En cas d'orage, débranchez du secteur le bloc d'alimentation du boîtier émetteur et surtout le connecteur de fil d'antenne.**
- Le collier anti-fugue est étanche à l'immersion.
- Le boîtier émetteur doit être installé à l'abri des intempéries (par exemple dans un garage ou un abri de jardin) : il résiste aux différences de température mais il craint l'eau.
- Le système s'active automatiquement dès que l'animal franchit la zone non autorisée. Cependant, malgré l'extrême fiabilité du produit, des déclenchements peuvent être provoqués non intentionnellement.
- Pour éviter les déclenchements intempestifs, nous vous déconseillons le port d'une médaille, d'un collier métallique ou de tout autre collier quand votre chien porte son collier anti-fugue.
- Prenez soin de ne pas stocker ou ranger votre appareil dans des endroits exposés à une température élevée.
- Dans le cas d'une non-utilisation prolongée supérieure à trois mois environ, il est recommandé de retirer la pile du collier.
- Ne laissez jamais de pile usagée dans le collier : elle peut fuir et endommager votre produit.
- Vérifiez soigneusement le fonctionnement de votre ensemble anti-fugue s'il n'a pas été utilisé pendant un certain temps.
- Ne procédez pas aux réglages ou aux tests de fonctionnement lorsque le collier est au cou du chien.
- Le collier ne doit pas être porté à l'intérieur de la maison.
- **Le système anti-fugue est une barrière virtuelle, il ne peut donc pas être considéré comme une barrière physique, immuable et infranchissable.**
- Chaque animal réagissant différemment aux stimulations électrostatiques et au dressage, NUM'AXES ne peut garantir que votre chien restera en toutes circonstances dans le périmètre défini. Il existe toujours un risque de fugue. L'instinct peut reprendre le dessus notamment en cas d'incitations extérieures représentant une forte tentation pour votre animal (chats, autres chiens, passants dans la rue, voisins...).
- Le tempérament de votre animal peut être incompatible avec le produit. En cas de doute, n'hésitez pas à faire appel aux conseils de votre vétérinaire ou d'un dresseur professionnel.

● **Entretien**

Évitez d'utiliser des liquides volatils tels que diluant ou benzine pour nettoyer le collier. Utilisez un linge doux légèrement humidifié avec de l'eau ou une solution détergente neutre.

Afin de préserver l'étanchéité du collier, il est fortement recommandé d'en changer le joint chaque année.

La sangle du collier peut être lavée à la main avec de l'eau savonneuse.

● En cas de dysfonctionnement

- Avant d'attribuer une panne à l'appareil, prenez soin de relire ce guide et **assurez-vous que le problème n'est pas dû à une pile faible ou à des erreurs d'utilisation.**
- Vérifiez l'ajustement du collier autour du cou de votre chien. Assurez-vous que les électrodes sont bien en contact avec la peau du chien. Si nécessaire, remplacez les électrodes courtes par les longues.
- Vérifiez le serrage des électrodes.
- Vérifiez que le fil est correctement connecté au boîtier émetteur.
- Vérifiez que le boîtier émetteur est bien alimenté (inscriptions sur l'écran LCD).
- Si vous rencontrez des problèmes de distance de détection, contrôlez votre installation au niveau du fil d'antenne et plus particulièrement au niveau des jonctions (oxydation).
- Procédez éventuellement à une réinitialisation du collier récepteur en retirant la pile de son logement. Attendez quelques minutes puis remettez la pile en place et procédez à une vérification comme indiqué au § Contrôle du bon fonctionnement de votre système anti-fugue.

Si le problème persiste, contactez votre vendeur ou le **service après-vente EYENIMAL par email : sales@eyenimal.com**

Pour toutes réparations, le service après-vente EYENIMAL a impérativement besoin :

- de votre produit complet
- de la preuve d'achat (facture ou ticket de caisse)

Si vous omettez l'un de ces éléments, le service après-vente EYENIMAL vous facturera la réparation.

● Caractéristiques techniques

	Boîtier émetteur
Alimentation	120 V CA
Etanchéité	au ruissellement
Température d'utilisation	entre 0°F et + 100°F
Dimensions	134 mm x 84 mm x 25 mm
Poids	130 g
Fil d'antenne	0,52 mm ² (bobine de 152 m fournie) ou 2,5 mm ² Section de fil à utiliser en fonction de la longueur de l'installation : <ul style="list-style-type: none">– installation jusqu'à 800 m de fil : 0,52 mm²– installation entre 800 et 2 000 m de fil : 2,5 mm²

Utiliser les produits uniquement avec le bloc d'alimentation et le chargeur fournis. Pour usage intérieur uniquement.

Conçu également pour un schéma IT avec tension entre phases de 230 V.

ATTENTION : risque d'explosion si remplacement incorrect des batteries. Mettre au rebut les batteries usagées conformément aux instructions.

	Collier récepteur
Alimentation	1 pile lithium 3 Volts CR2
Autonomie	environ 6 mois en veille
Etanchéité	à l'immersion
Témoin d'usure de la batterie	par témoin lumineux
Niveaux de stimulation	8
Température d'utilisation	entre - 20°C et + 40°C
Dimensions	59 mm x 39 mm x 31 mm
Poids (avec pile intégrée)	58 g (sans la sangle) - Sangle réglable à l'encolure de 17 à 55 cm

● Garantie

EYENIMAL garantit le produit contre les défauts de fabrication pendant les 2 années qui suivent l'acquisition. Les frais de transport aller-retour du produit sont à la charge exclusive de l'acheteur.

● Conditions de garantie

15. La garantie sera assurée uniquement si la preuve d'achat (facture ou ticket de caisse) est présentée sans rature à EYENIMAL.

16. Cette garantie ne couvre aucun des points suivants :

- le renouvellement de de la pile
- le remplacement de la sangle
- les risques de transport directs ou indirects liés au retour du produit chez EYENIMAL
- l'endommagement du produit résultant :
 - de la négligence ou faute de l'utilisateur
 - d'une utilisation contraire aux instructions ou non prévue
 - de réparations faites par des réparateurs non agréés
- la perte ou le vol

17. EYENIMAL ne pourra être tenu pour responsable des dommages qui pourraient résulter d'une mauvaise utilisation ou d'une panne du produit.

18. EYENIMAL se réserve le droit de modifier les caractéristiques de ses produits en vue d'y apporter des améliorations techniques ou de respecter de nouvelles réglementations.

19. Les informations contenues dans ce guide peuvent faire l'objet de modifications sans préavis.

20. Photos et dessins non contractuels.

21. La garantie n'est plus valide en cas de revente du produit

● Accessoires

Vous pouvez vous procurer les accessoires (sangle, électrodes, connecteurs, pile, colliers supplémentaires ...) à tout moment auprès de EYENIMAL (sales@eyenimal.com) ou de votre distributeur.

● Collecte et recyclage de votre appareil en fin de vie



Le pictogramme  apposé sur votre produit signifie que l'équipement ne peut être mêlé aux ordures ménagères.

Il doit être remis à un point de collecte approprié pour le traitement, la valorisation et le recyclage des déchets électroniques ou rapporté chez votre distributeur.

En adoptant cette démarche, vous faites un geste pour l'environnement, vous contribuez à la préservation des ressources naturelles et à la protection de la santé humaine.

Pour plus d'informations sur les lieux de collecte des équipements usagés, vous pouvez contacter votre mairie, le service des traitements de déchets ménagers ou nous retourner le produit.



EYENIMAL
A LIVING ADVENTURE

sales@eyenimal.com
www.eyenimal.com