

 ZONA PRIVA DI ADESIVO

- SUPERFICIE POSTERIORE INTERAMENTE ADESIVA
- COLORE DI FONDO RAL 9002
- SCRITTE NERO 100% CARATTERE SWITZERLAND
- RACCORDI NON QUOTATI R 0.5
- AGGIUNGERE UNO STRATO DI COLORE BIANCO OPACO SUL RETRO PER EVITARE TRASPARENZE
- RISPETTARE IL LOGO BLUETOOTH NELLA FORMA E NEL COLORE; COLORE LOGO BLU PANTONE 541C, COLORE SCRITTA BLUETOOTH NERO 100%
- MARCHIO CE, LOGO  E LOGO CSA COLORE NERO 100%

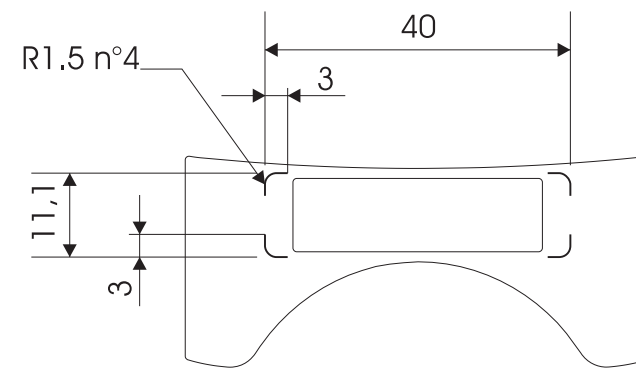
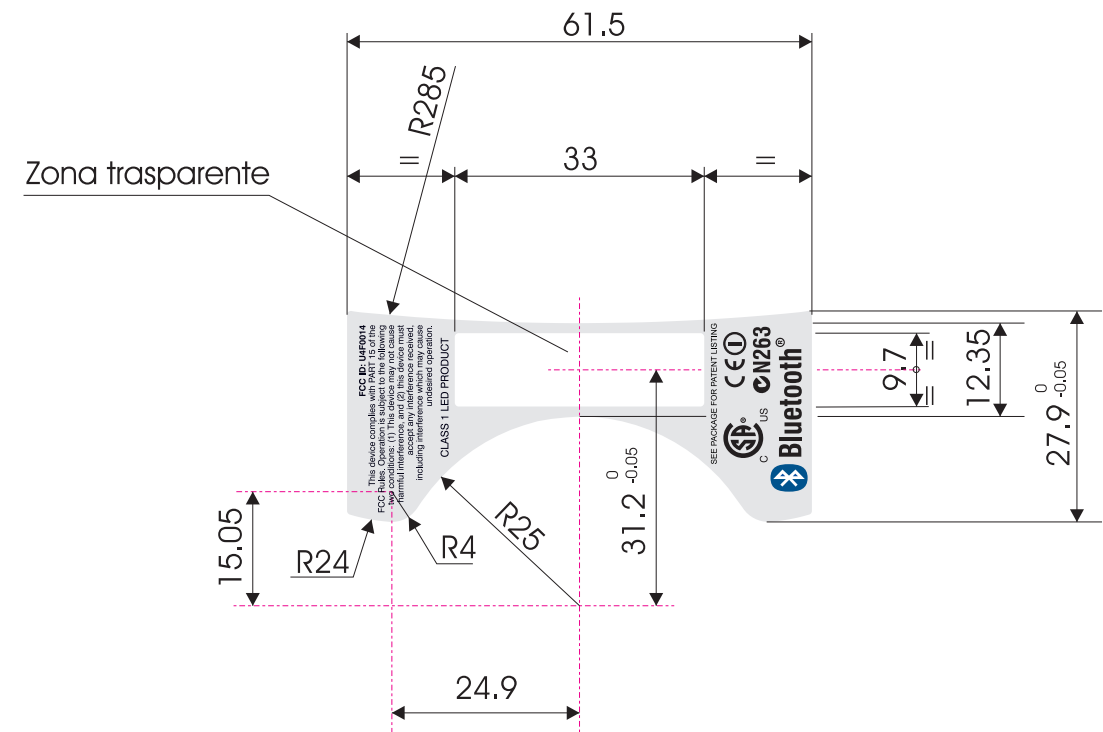
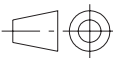

STAMPA DA ESEGUIRE SUL RETRO DOPO LO STRATO BIANCO OPACO E PRIMA DEL BIADESIVO.

95	F	RMDT-3490	MODIFICATA GRAFICA	08-02-06	F. Franceschini
94	E	RMDT-3197	MODIFICATA GRAFICA	08-02-06	F. Franceschini
93	D	RMDT-3040	MODIFICATA GRAFICA	21-09-05	F. Franceschini
/	C	/	MODIFICATA GRAFICA	21-06-04	F. Franceschini
MOD.	REV.	PROPOSTA	DESCRIZIONE	DATA	FIRMA
All materials employed have to be selected among RoHS compliant materials: the EC directives to be referred to are 2002/95/EC and correlated subsequent ones.					
QUOTE SENZA TOLLERANZA GRADO DI PRECISIONE: ±0.2			NOTE UTILIZZARE BIADESIVO 3M 468. L'etichetta ha le stesse dimensioni dell'etichetta E-1553 ed E1551		
GRADO DI PRECISIONE	GRUPPI DI DIMENSIONI				
	>0 A 6	>6 A 30	>30 A 120	>120 A 315	>315 A 999
MEDIO	±0.1	±0.2	±0.3	±0.5	±0.8
PRECISO	±0.05	±0.1	±0.15	±0.2	±0.3
TRATT.			SCALA		
MATER. LEXAN FILM 8B35 VELVET/MATT 125 μ			1:1		
DIS. DA F. Franceschini		DATA 24-06-03	APPROV. L. Montanari		
DENOMINAZIONE			STAMPO		
ETICHETTA COPERTURA BT			CODICE 163175995		REV.
			SIGLA E-1759		F

DATALOGIC
LIPPO di CALDERARA DI RENO
BOLOGNA - ITALY
www.datalogic.com