

Précautions pour les équipements sans fil

Conformité de l'émetteur radio et interférences

Modèle pour le Canada

Le présent appareil est conforme aux CNR d'Industrie Canada applicables aux appareils radio exempts de licence. L'exploitation est autorisée aux deux conditions suivantes : (1) l'appareil ne doit pas produire de brouillage, et (2) l'utilisateur de l'appareil doit accepter tout brouillage radioélectrique subi, même si le brouillage est susceptible d'en compromettre le fonctionnement.

Étiquetage d'autorisation
IC : 7234A-SLD800BT

ATTENTION

Les changements ou modifications non expressément approuvés par la partie responsable de la conformité peuvent invalider le droit de l'utilisateur à faire fonctionner l'équipement.

ATTENTION

L'autorisation des dispositifs sans fil varie avec les pays ou régions. Veuillez n'utiliser cet appareil que dans le pays où il a été acheté.

- Selon le pays, des restrictions d'usage de la technologie sans fil Bluetooth peuvent exister.

Exigences pour l'exposition aux rayonnements

Cet équipement est conforme à la réglementation reconnue internationalement en matière d'exposition humaine aux ondes radio générées par l'émetteur.

Déclaration de conformité

Modèle pour le Canada

Le dispositif rencontre l'exemption des limites courantes d'évaluation dans la section 2.5 de RSS 102 et la conformité à l'exposition de RSS-102 rf, utilisateurs peut obtenir l'information canadienne sur l'exposition et la conformité de rf.

Notes pour la technologie sans fil Bluetooth®

Si vous utilisez cette unité avec un téléphone mobile ou d'autres dispositifs à technologie sans fil Bluetooth, ils ne doivent pas être éloignés l'un de l'autre de plus de 10 m. Toutefois, selon les conditions d'utilisation, la distance effective de transmission peut être réduite. La communication sans fil ne peut pas être garantie pour tous les appareils à technologie sans fil Bluetooth. Pour déterminer la compatibilité entre cette unité et un autre appareil à technologie sans fil Bluetooth, reportez-vous au mode d'emploi de cet appareil ou contactez le magasin dans lequel vous l'avez acheté.

INSTRUCTIONS DE SÉCURITÉ IMPORTANTES

- N'exposez pas cet appareil aux gouttes ni aux éclaboussures.
- Ne placez pas d'objet rempli de liquide sur l'appareil, comme par exemple un vase.
- N'installez pas cet appareil dans un espace confiné comme une bibliothèque ou un meuble similaire.
- L'appareil tire un courant nominal de veille de la prise secteur quand son interrupteur POWER ou STANDBY/ON n'est pas en position ON.
- L'appareil doit être placé suffisamment près de la prise de courant pour que vous puissiez à tout moment atteindre facilement la fiche du cordon d'alimentation.
- La fiche secteur est utilisée comme dispositif de déconnexion et doit donc toujours rester disponible.
- Les produits ayant une construction de Classe I sont équipés d'un cordon d'alimentation avec une fiche de terre. Le cordon de ces produits doit être branché à une prise de terre.
- Si le produit utilise des batteries (y compris un pack d'accus ou des piles), elles ne doivent pas être exposées au soleil, au feu ou à une chaleur excessive.
- PRÉCAUTION pour les produits utilisant des batteries au lithium remplaçables : il existe un danger d'explosion en cas de remplacement par un type de batterie incorrect. Remplacez-les uniquement par un type identique ou équivalent.
- Des précautions doivent être prises pour l'emploi d'écouteurs ou d'un casque avec le produit car une pression acoustique (volume) excessive dans les écouteurs ou dans le casque peut provoquer une perte d'audition.

⚠ Précautions concernant les piles

Un mauvais emploi des piles peut entraîner leur rupture ou leur fuite, avec pour conséquence un incendie, des blessures ou la salissure des objets proches. Veuillez lire et suivre attentivement les précautions suivantes.

- Veillez à insérer les piles avec leurs pôles positif (+) et négatif (-) correctement orientés.
- Utilisez des piles du même type. N'utilisez jamais des types de pile différents ensemble.
- Si la télécommande doit rester inutilisée durant une période prolongée (plus d'un mois), retirez ses piles pour éviter qu'elles ne coulent.
- Si les piles coulent, essuyez le liquide dans le compartiment des piles et remplacez les piles par des neuves.

- N'utilisez pas de piles d'un type autre que ceux spécifiés. Ne mélangez pas des piles neuves avec des anciennes et n'utilisez pas ensemble des types de pile différents.
- Ne chauffez pas et ne démontez pas les piles. Ne jetez jamais les piles dans un feu ou dans de l'eau.
- Ne conservez et ne transportez pas les piles avec d'autres objets métalliques. Les piles pourraient entrer en court-circuit, couler ou exploser.
- Ne rechargez jamais une batterie sans avoir vérifié qu'elle peut l'être.

⚠ AVERTISSEMENT

N'INGÉREZ PAS LA PILE, RISQUE DE BRÛLURE CHIMIQUE

- La télécommande fournie avec ce produit contient une pile bouton. Si la pile-bouton est avalée, elle peut provoquer de sévères brûlures en seulement 2 heures, pouvant entraîner un décès.
- Conserver les piles neuves et usagées hors de portée des enfants. Si le compartiment de la pile ne ferme pas bien, cessez d'utiliser le produit et maintenez-le hors de portée des enfants.

Si vous pensez que des batteries peuvent avoir été avalées ou placées à l'intérieur d'une quelconque partie corporelle, demandez immédiatement une assistance médicale.

Information sur le laser

Ce produit contient un système laser à semi-conducteur dans son boîtier et est répertorié comme « PRODUIT LASER DE CLASSE 1 ».

Pour éviter d'être exposé au faisceau laser, n'essayez pas d'ouvrir le boîtier.

Laser :

Type :	SF-P101VZ
Fabricant :	LIAN ZHONG ELECTRONIC TECHNOLOGY (HK) Co.,LTD.
Puissance laser :	moins de 0,5 mW
Longueur d'onde :	790 ± 10 nm

Sommaire

Merci beaucoup d'avoir acheté ce produit TEAC.
Veuillez lire attentivement ce mode d'emploi avant d'utiliser l'unité.

Précautions pour les équipements sans fil.....	36
Notes pour la technologie sans fil Bluetooth®	36
INSTRUCTIONS DE SÉCURITÉ IMPORTANTES.....	37
Avant l'utilisation	38
Fichiers MP3/WMA	39
Disques	40
Nomenclature et fonctions des parties (unité principale).....	42
Nomenclature et fonctions des parties (télécommande).....	44
Emploi de la télécommande.....	45
Préparation.....	46
Réglage de l'horloge.....	47
Fonctionnement de base.....	48
Écoute d'un CD.....	50
Lecture programmée (CD).....	52
Lecture en boucle/intros/aléatoire (CD).....	54
À propos de la lecture des fichiers MP3/WMA.....	56
Écoute du son venant d'un appareil Bluetooth.....	57
Appairage avec un autre appareil Bluetooth.....	58
Écoute de la radio.....	59
Préréglage de syntonisation (preset).....	60
Réveil.....	62
Minuterie d'extinction.....	64
Guide de dépannage.....	64
Caractéristiques techniques.....	66

Avant l'utilisation

Éléments fournis

Vérifiez que vous disposez bien de tous les accessoires représentés ci-dessous. Veuillez contacter le magasin dans lequel vous avez acheté cette unité si l'un de ces accessoires manque ou a été endommagé durant le transport.

Télécommande (RC-1317) × 1

Pile bouton CR2032 pour la télécommande × 1

Antenne AM × 1

Adaptateur secteur PS-M0926 × 1

Mode d'emploi (ce document) × 1

- Conservez ce mode d'emploi dans un endroit sûr pour vous y référer ultérieurement.

Carte de garantie × 1

Précautions d'emploi

- Évitez d'exposer l'unité directement au soleil, de la placer près d'une source de chaleur ou dans d'autres conditions similaires. N'installez pas l'unité au-dessus d'un amplificateur ou d'un équipement pouvant dégager une chaleur qui dépasse la température de fonctionnement de cette unité. Cela pourrait causer une décoloration, une déformation ou un mauvais fonctionnement.
- Il est possible que l'unité chauffe durant l'utilisation, laissez donc toujours un espace suffisant autour d'elle pour sa ventilation. Quand vous installez cette unité, laissez un peu d'espace (au moins 20 cm) entre elle et les murs et d'autres appareils afin de permettre une bonne dissipation thermique. Si vous la placez par exemple dans un rack, laissez au moins 5 cm de libre au-dessus de l'unité et 10 cm derrière elle. Ne pas laisser ces espaces peut entraîner une montée de température risquant d'entraîner un incendie.
- NE DÉPLACEZ PAS L'UNITÉ DURANT LA LECTURE. Durant la lecture, le disque tourne. Ne soulevez et ne déplacez pas l'unité durant la lecture. Cela endommagerait le disque ou l'unité.

- Retirez toujours le disque avant de déplacer ou de transporter cette unité. Transporter cette unité avec un disque à l'intérieur peut endommager le disque ou entraîner un mauvais fonctionnement.
- N'ouvrez pas le boîtier car cela peut endommager le circuit ou causer un choc électrique. Si un objet étranger pénètre dans l'unité, consultez votre revendeur.
- Si on allume un téléviseur alors que cette unité est en service, des parasites peuvent apparaître sur l'écran du téléviseur en fonction de la fréquence de la télédiffusion. Si cela se produit, mettez cette unité en veille (off) lors de l'utilisation du téléviseur.

Maintenance

Si la surface de l'unité est sale, essuyez-la avec un chiffon doux ou utilisez un détergent liquide léger dilué. Laissez la surface de l'unité sécher complètement avant utilisation. N'utilisez pas de lingettes de nettoyage imbibées de produits chimiques, de diluant ou de substances similaires car cela pourrait endommager la surface de l'unité.

ATTENTION

Par sécurité, débranchez le cordon d'alimentation de la prise secteur avant tout nettoyage.

Fichiers MP3/WMA

Cette unité peut lire les fichiers MP3 et WMA gravés sur des CD-R/CD-RW.

- Formats de fichier audio lisibles
 - MP3 (extension de fichier : .mp3)
 - Débit binaire : 8 kbit/s à 320 kbit/s
 - Fréquence d'échantillonnage : 16 kHz à 48 kHz
 - WMA (extension de fichier : .wma)
 - Débit binaire : 8 kbit/s à 320 kbit/s
 - Fréquence d'échantillonnage : 32 kHz, 44,1 kHz, 48 kHz

Note : la gestion des droits numériques ou DRM (Digital Rights Management) n'est pas prise en charge.

- Huit niveaux de dossiers sont pris en charge.

Précautions pour créer des fichiers MP3/WMA sur un ordinateur

- Seuls les disques enregistrés selon la norme ISO 9660 peuvent être lus par cette unité.
- Les fichiers MP3 et WMA sont reconnus par leur extension de fichier (« .mp3 » pour les fichiers MP3 et « .wma » pour les fichiers WMA). Incluez toujours l'extension dans le nom de fichier.
- Les fichiers sans extension ne peuvent pas être reconnus. Un fichier ne peut pas être lu, quelle que soit son extension de nom de fichier, si les données ne sont pas au format MP3 ou WMA.
- Après enregistrement sur un CD-R/CD-RW, fermez toujours la session (création complète du disque). Cette unité ne peut pas lire un disque dont la session n'a pas été fermée.
- La lecture d'un disque ne peut se faire que sur un maximum de 999 fichiers et 99 dossiers. Si le support en contient plus, cette unité peut ne pas parvenir à lire correctement un fichier au-delà de ces limites (à partir du 1000e fichier ou du 100e dossier).
- Les disques enregistrés en multi-session ne sont pas pris en charge. Seule la première session peut être lue.
- En fonction de l'état du disque, la lecture peut ne pas être possible ou le son peut sauter.
- Cette unité ne peut pas lire les fichiers audio à protection de droits d'auteur.

Disques

Disques lisibles par cette unité

CD portant le logo Compact disc Digital Audio



Les CD-R et CD-RW créés au format CD audio et correctement finalisés.

Les CD-R et CD-RW sur lesquels ont été gravés des fichiers MP3 ou WMA et qui ont été correctement finalisés.

Cette unité peut lire les types de disque ci-dessus (sans adaptateur). Cette unité ne peut lire aucun autre type de disque.

⚠ ATTENTION

Si vous essayez de lire tout autre type de disque avec cette unité, des bruits forts risquant d'endommager les haut-parleurs et d'altérer votre audition peuvent être produits. N'essayez jamais de lire d'autres types de disque avec cette unité.

- Cette unité peut être dans l'incapacité de correctement lire des CD à dispositif anti-copie, des disques doubles (DualDisc) et d'autres CD spéciaux qui ne se conforment pas à la norme CD Red Book. Le fonctionnement et la qualité sonore ne peuvent pas être garantis si des disques spéciaux sont utilisés dans cette unité. Si la lecture d'un disque spécial cause des problèmes, contactez le vendeur du disque.

CD-R/CD-RW

Cette unité peut lire les CD-R et CD-RW ayant été enregistrés au format CD audio (CD-DA) et au format MP3 ou WMA.

- Les disques créés par un enregistreur de CD doivent être finalisés avec celui-ci pour être utilisés dans cette unité.
- Selon la qualité du disque et les conditions de l'enregistrement, certains disques risquent de ne pas pouvoir être lus. Veuillez lire le mode d'emploi de l'appareil ayant servi à créer le disque.
- En cas d'incertitude quant à la gestion d'un CD-R ou CD-RW, contactez directement son vendeur.

Précautions d'emploi

- N'utilisez pas de disques fendus car ils pourraient endommager l'unité.
- Pour écrire sur le côté inscriptible du disque, employez un marqueur permanent à pointe feutre. L'emploi d'un stylo à bille ou autre à pointe dure peut endommager le disque, le rendant illisible.
- N'utilisez jamais de stabilisateurs de CD du commerce. Cela pourrait rendre le disque illisible ou endommager l'unité.
- N'employez jamais de CD ayant une forme irrégulière, dont des disques en forme de cœur ou octogonaux, car ils peuvent endommager l'unité.

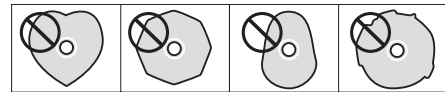

Précautions de manipulation

- Chargez toujours le disque dans le lecteur avec sa face sérigraphiée vers le haut.
- Si la face du disque sur laquelle est enregistré le signal (face vierge) est rayée, sale, ou porte par exemple des empreintes de doigt, des erreurs de lecture peuvent survenir. Veuillez manipuler les disques avec soin.
- Pour sortir un disque de son boîtier, appuyez sur le centre du boîtier et prenez le disque par sa tranche. Ne touchez pas la face du disque où sont encodées les données (côté sans inscription).



Sortie du boîtier



Maintien par les bords

Précautions de rangement

- Les disques doivent être rangés dans leurs boîtiers quand ils ne sont pas utilisés. Ne pas le faire peut entraîner des déformations et des rayures.
- Ne laissez pas les disques dans des lieux exposés directement à la lumière du soleil ou qui sont très humides ou très chauds. Une exposition prolongée à de telles conditions pourrait déformer ou dégrader les disques, les rendant illisibles.
- Comme les CD-R/CD-RW sont plus sensibles aux effets de la chaleur et des rayons ultraviolets que les CD commerciaux, ne les laissez pas durant de longues périodes dans des lieux qui sont, par exemple, exposés directement à la lumière du soleil ou à proximité d'équipements qui produisent de la chaleur.
- Des salissures sur le disque peuvent causer des sauts de son ou dégrader la qualité sonore. Nettoyez toujours les disques avant de les ranger.

Maintenance

- Si la face du disque où sont encodées les données (face sans inscription) est salie par des empreintes de doigt ou de la poussière, utilisez un chiffon doux pour essuyer la surface d'un mouvement allant du centre vers le bord extérieur.



- N'employez jamais de nettoyants pour disque, traitements antistatiques, diluants ou produits chimiques similaires pour nettoyer les disques. De tels produits chimiques pourraient abîmer la surface du disque.

Nomenclature et fonctions des parties (unité principale)

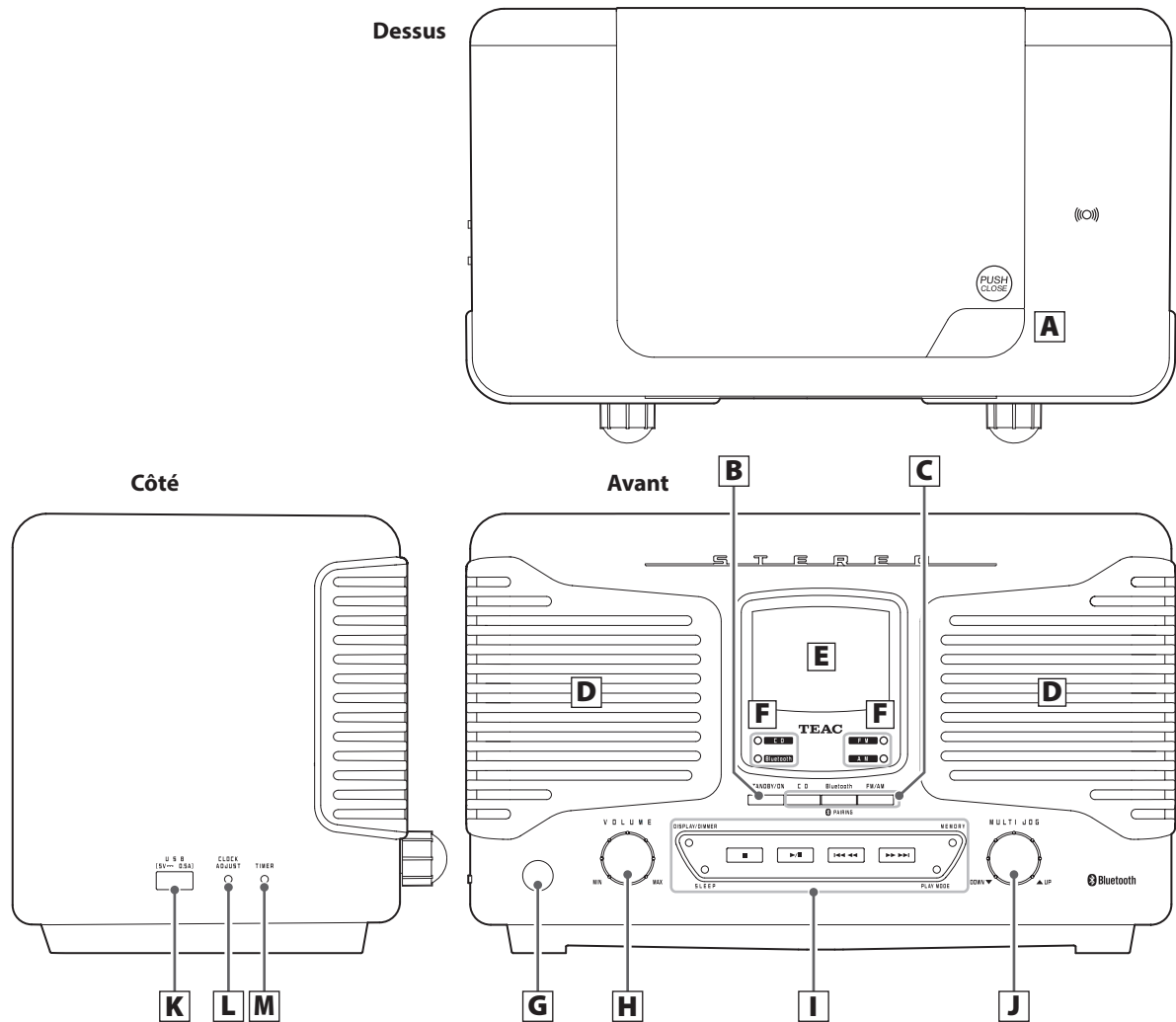

A Touche Ouvrir/Fermer (▲)

Appuyez dessus pour ouvrir le couvercle.

B Touche STANDBY/ON

Appuyez sur cette touche pour allumer l'unité ou la mettre en veille (standby).

C Touches de fonction

Pour écouter un CD, appuyez sur la touche CD.
 Pour écouter un appareil Bluetooth, appuyez sur la touche Bluetooth.
 Pour écouter la radio, appuyez sur la touche FM/AM.
 Chaque fois que vous appuyez sur la touche FM/AM, la réception de l'unité alterne entre FM et AM.

D Haut-parleurs (stéréo)

E Écran

F Voyants

Le voyant de la source sélectionnée s'allume.

G Récepteur du signal de télécommande

Les signaux envoyés par la télécommande sont reçus ici. Quand vous utilisez une télécommande, pointez-la vers ce capteur.

H Bouton **VOLUME**

Sert à régler le volume. Tournez-le vers la droite pour augmenter le volume ou vers la gauche pour le réduire.

I Touches de commande

Touche STOP (■)

Sert à stopper la lecture.

Touche Lecture/Pause (▶/⏸)

Sert à lancer ou mettre en pause la lecture. Si un disque est chargé, la lecture démarre. Si aucun disque n'est chargé, « NO DISC » apparaît à l'écran.

Touches de saut/recherche (⏮◀◀/▶▶▶▶)

Servent à sélectionner les fichiers/pistes. Appuyez sur la touche ⏮◀◀ ou ▶▶▶▶ pour sauter au fichier/piste précédent ou suivant (page 51).

Durant la lecture, maintenez pressée la touche ▶▶▶▶ pour une recherche vers l'avant ou la touche ⏮◀◀ pour une recherche vers l'arrière (page 51).

Servent à la mémorisation de stations de radio (AM, FM), puis à leur sélection (page 59).

Touche PLAY MODE

Lors de l'écoute d'un CD ou d'un fichier MP3/WMA, sert à changer de mode de lecture (normal, en boucle, intros, aléatoire) (page 54).

En écoute de la radio FM, sert à alterner entre stéréo et mono (page 60).

Touche DISPLAY/DIMMER

Chaque fois que vous appuyez sur cette touche, l'affichage change (page 49).

Maintenez-la pressée pour régler la luminosité de l'affichage (page 49).

Touche SLEEP

Sert à régler la minuterie d'extinction (page 64).

Touche MEMORY

Sert à la lecture programmée de CD (page 52).

En écoute de la radio, sert au préréglage de stations de radio (page 61).

J Molette **MULTI JOG**

Sert avec la radio à sélectionner les stations (page 59). Sert également à régler l'heure et le réveil (pages 47 et 62).

Lors de l'écoute de fichiers MP3/WMA, sert à sélectionner les dossiers (page 56).

K Port **USB de recharge**

Des appareils peuvent être rechargés en les connectant au moyen d'un connecteur USB de type A (0,5 A au maximum).

L Touche **CLOCK ADJUST**

Sert à régler l'horloge (page 47).

M Touche **TIMER**

Sert à régler le réveil (page 62).

Nomenclature et fonctions des parties (télécommande)

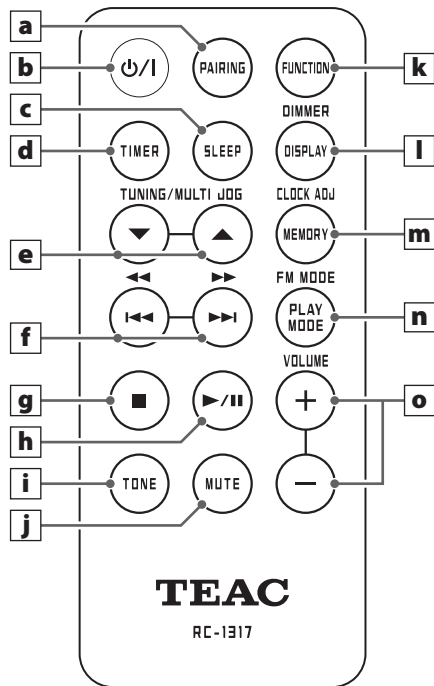

Quand l'unité principale et la télécommande ont toutes les deux des touches ayant les mêmes fonctions, les instructions de ce mode d'emploi se réfèrent à une seule d'entre elles, mais l'autre jeu de touches peut être utilisé de la même façon.

a Touche PAIRING

Utilisez-la pour l'appairage avec d'autres appareils Bluetooth et pour mettre fin aux connexions Bluetooth (pages 57 et 58).

b Touche Veille/Marche (⏻/⏻)

c Touche SLEEP

Utilisez cette touche pour régler la minuterie d'extinction (page 64).

d Touche TIMER

Sert à mettre le réveil en et hors service (page 62).

e Touches TUNING/MULTI JOG

Lors du réglage de l'horloge et du réveil, servent à régler l'heure (pages 47 et 62).

Lors de l'écoute d'un fichier MP3/WMA, servent à sélectionner le numéro de dossier (page 52).

f Touches de saut/recherche (⏮ ⏪ / ⏩ ⏭)

En écoute de la radio, servent à sélectionner les stations pré-réglées (page 61).

Lors de l'écoute d'un CD, servent à sauter au fichier/piste précédent ou suivant. Maintenez la touche pressée durant la lecture d'un CD ou d'un fichier MP3/WMA pour une recherche en arrière/avant (page 51).

g Touche Stop (■)

Sert à stopper la lecture.

h Touche Lecture/Pause (▶/⏸)

Appuyez à l'arrêt ou en pause pour lancer la lecture.

Sert à interrompre la lecture et la mettre en pause (page 51).

i Touche TONE

Sert à régler les graves et les aigus (page 48).

j Touche MUTE

Sert à couper temporairement le son (page 49).

k Touche FUNCTION

Chaque fois que vous appuyez sur cette touche, la source change comme indiqué ci-dessous



- Quand l'unité est en veille (Standby), appuyez sur cette touche pour l'allumer.

l Touche DISPLAY/DIMMER

Chaque fois que vous appuyez sur cette touche, l'affichage change (page 49).

Maintenez cette touche pressée pour régler la luminosité de l'écran (page 49).

m Touche MEMORY/CLOCK ADJ

Sert à la lecture programmée de CD (page 52).

En écoute de la radio, sert au pré-réglage de stations de radio (page 60).

Sert à régler l'horloge (page 47).

n Touche PLAY MODE/FM MODE

Lors de l'écoute d'un CD, sert à changer de mode de jeu (normal, en boucle, intros, aléatoire) (page 54).

Lors de l'écoute de la radio FM, sert à alterner entre stéréo et mono (page 60).

o Touches VOLUME (+/-)

Servent à régler le volume. Appuyez sur la touche + pour augmenter le volume et sur la touche – pour le diminuer.

Emploi de la télécommande

Précautions d'emploi

- Pour utiliser la télécommande, pointez-la vers le capteur de télécommande de l'unité principale dans un rayon maximal de 5 m. Ne placez pas d'obstacles entre l'unité principale et la télécommande.
- La télécommande peut ne pas fonctionner si le capteur de signal de télécommande de l'unité principale est exposé à la lumière du soleil ou à une forte source lumineuse. Dans ce cas, essayez de déplacer l'unité principale.
- Sachez que l'emploi de cette télécommande peut entraîner le déclenchement involontaire d'opérations sur d'autres appareils pouvant être contrôlés par rayons infrarouges.

Installation de la pile

Insérez une fine tige dans le trou situé à l'arrière de la télécommande et tirez le capot vers l'avant tout en appuyant dessus. Insérez la pile bouton au lithium (CR2032) avec sa face marquée + vers le haut et refermez le capot.

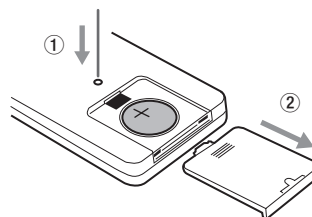

Quand faut-il remplacer la pile ?

Si la portée d'action de la télécommande diminue ou si l'unité principale cesse de répondre aux touches de la télécommande, remplacez la pile par une neuve.

Jetez la pile usagée conformément à ses instructions ou aux directives établies par votre collectivité locale.

⚠ ATTENTION

Un mauvais emploi des piles peut entraîner leur rupture ou leur fuite, avec pour conséquence un incendie, des blessures ou la salissure des objets proches. Veuillez attentivement lire et respecter les précautions en page 37.

Préparation

⚠ Précautions lors des branchements

- Ne raccordez pas l'unité au secteur tant que toutes les connexions n'ont pas été faites.
- Lisez attentivement les modes d'emploi des appareils que vous branchez et suivez leurs instructions quand vous faites les branchements.

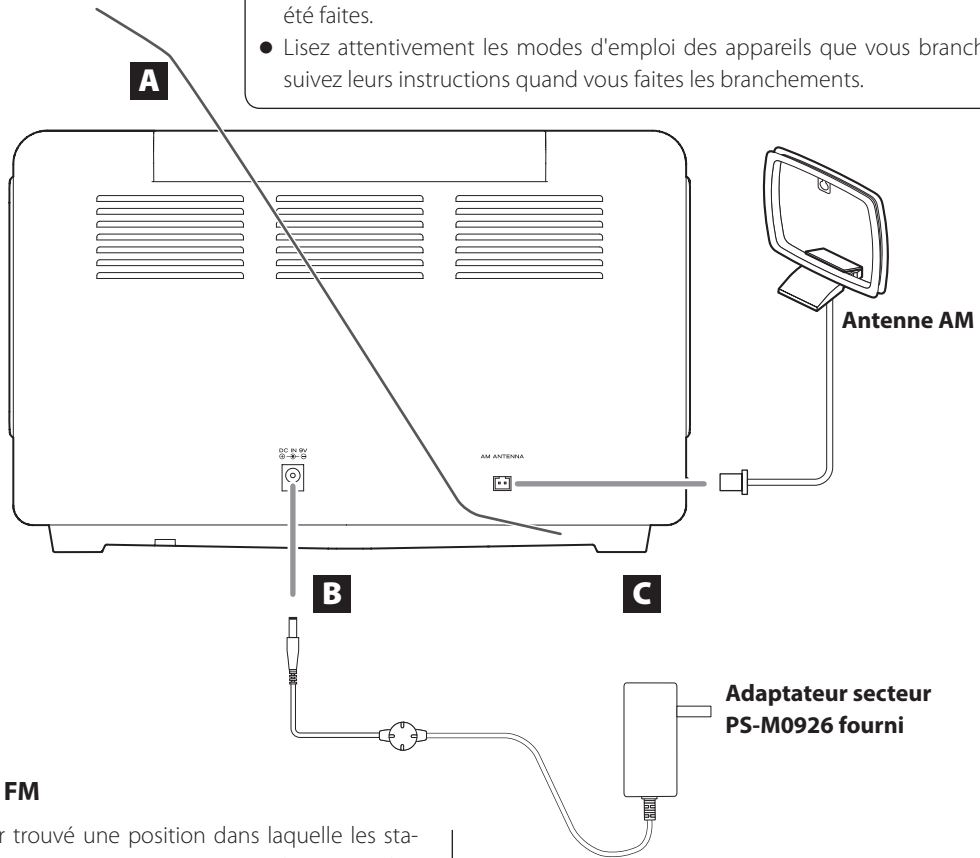

A Antenne FM

Après avoir trouvé une position dans laquelle les stations FM peuvent être reçues avec une bonne qualité de réception, fixez-la au mur ou au plafond à l'aide par exemple de punaises ou d'adhésif.

- Voir page 59 pour des instructions sur la façon de recevoir les signaux radio.
- Ne regroupez pas l'antenne et d'autres câbles car cela réduirait sa sensibilité.

B Connecteur d'entrée d'alimentation CC (DC IN 9V)

Après avoir fait toutes les connexions, branchez l'adaptateur secteur fourni (PS-M0926) à ce connecteur.

Enfin, branchez l'adaptateur secteur à une prise de courant.

Débranchez l'adaptateur secteur de la prise de courant si vous avez l'intention de laisser l'unité inutilisée de façon prolongée.

N'utilisez aucun adaptateur secteur autre que celui fourni (PS-M0926).

C Connecteur d'antenne AM

Montez l'antenne cadre AM fournie et branchez-la au connecteur pour antenne AM à l'arrière de l'unité.

Placez l'antenne dans la position qui donne la meilleure réception AM.

Montage de l'antenne AM

Pour monter l'antenne AM, rabattez le socle dans le sens de la flèche. Ensuite, insérez la griffe du bas du cadre dans la fente du socle.

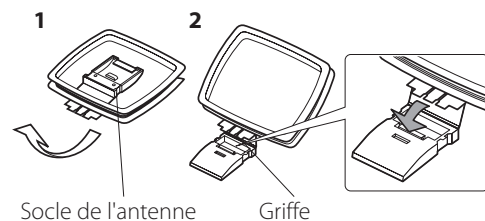

Réglage de l'horloge

Réglez l'heure avant d'utiliser l'unité.

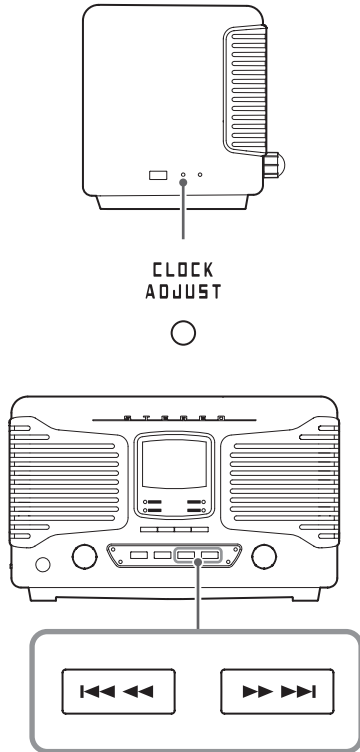

- 1 Appuyez sur la touche STANDBY/ON pour mettre l'unité en veille.**
- 2 Maintenez pressée la touche CLOCK ADJUST au moins deux secondes.**
- 3 Avec les touches de saut/recherche (◀◀ ◀◀/ ▶▶ ▶▶), vous pouvez faire alterner le mode d'affichage de l'heure entre « 24H » (24 heures) et « 12H » (12 heures).**

24H
↓↑
12H

- 4 Appuyez sur la touche CLOCK ADJUST.**

La valeur des heures clignote.

- 5 Utilisez les touches de saut/recherche (◀◀ ◀◀/ ▶▶ ▶▶) pour régler les heures.**

- 6 Appuyez sur la touche CLOCK ADJUST.**

La valeur des minutes clignote.

- 7 Utilisez les touches de saut/recherche (◀◀ ◀◀/ ▶▶ ▶▶) pour régler les minutes.**

- 8 Appuyez sur la touche CLOCK ADJUST.**

Cela termine la procédure de réglage de l'heure.

L'horloge repartira de la minute ainsi réglée à 0 seconde.

- Les données d'horloge actuelles de l'unité seront effacées si l'alimentation électrique est interrompue pendant environ 10 minutes quand le courant est coupé ou que l'adaptateur secteur est débranché de la prise électrique.

Fonctionnement de base

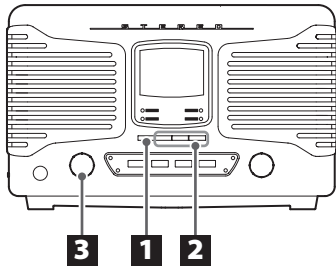

1 Appuyez sur la touche STANDBY/ON pour allumer l'unité.



- Même en veille (unité éteinte), appuyer sur une touche de fonction rallume l'unité.

2 Appuyez sur une touche de fonction pour changer de source de lecture.

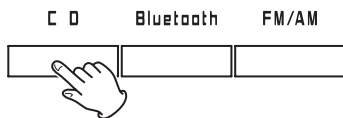

Quand une source de lecture est sélectionnée, le voyant correspondant s'allume.

- Lorsque vous utilisez la télécommande, appuyez sur la touche FUNCTION à plusieurs reprises jusqu'à ce que le voyant de la source audio souhaitée s'allume.

3 Tournez le bouton VOLUME pour régler le volume.

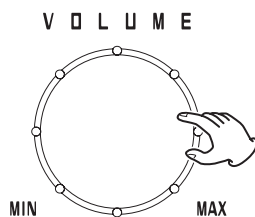

00 (MIN) : volume minimal (pas de son)
36 (MAX) : volume maximal

Tournez le bouton VOLUME vers la droite pour augmenter le volume et vers la gauche pour le réduire.

- La valeur par défaut est 12.
 - Lorsque vous tournez le bouton VOLUME, le volume s'affiche durant environ trois secondes.
- ⚠ Des bruits forts et soudains peuvent endommager votre audition ou causer d'autres dommages. Réglez le volume au minimum. Après le début de production du son, réglez le volume à un niveau adéquat.**

ATTENTION

Quand vous n'utilisez pas cette unité, appuyez sur la touche STANDBY/ON pour la mettre en veille.

Réglage de la tonalité

1 Appuyez sur la touche TONE.

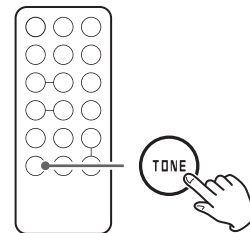

Au milieu de l'écran, « tone » apparaîtra et le « b » situé au-dessus clignotera.



2 Utilisez les touches MULTI JOG pour régler la valeur des basses fréquences.

- Le réglage par défaut est 0 pour les bandes de basses fréquences et de hautes fréquences. Celles-ci peuvent être réglées entre -5 et 5.

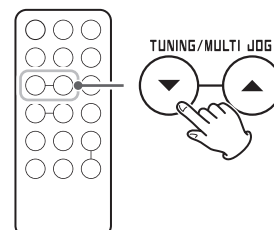

3 Appuyez sur la touche TONE.

Le « t » du haut de l'écran clignote.



4 Utilisez les touches MULTI JOG pour régler la valeur des hautes fréquences.

5 Si 20 secondes s'écoulent sans aucun réglage, le mode de réglage prend fin.

Réglage de la luminosité de l'écran

Maintenez la touche DIMMER pressée au moins 2 secondes pour atténuer la luminosité de l'écran. Maintenez-la de nouveau pressée au moins deux secondes pour restaurer la luminosité normale de l'écran.

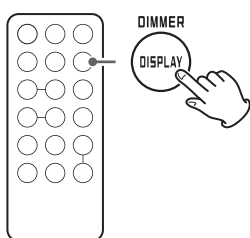

- Quand l'unité passe en veille, la luminosité normale revient.

Coupure du son en sortie

Appuyez sur la touche MUTE pour temporairement couper le son de la sortie. Appuyez à nouveau sur la touche MUTE pour rétablir la sortie avec le niveau de volume antérieur.

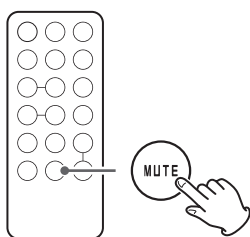

- Quand la fonction de coupure du son est active, « 00 » clignote dans l'écran.
- Quand la fonction de coupure du son est active, régler le volume rétablit le son de la sortie.
- Quand la fonction de coupure du son est active, changer de source rétablit le son de la sortie.

Changement d'affichage

Chaque fois que vous appuyez sur la touche DISPLAY, l'affichage change comme suit :

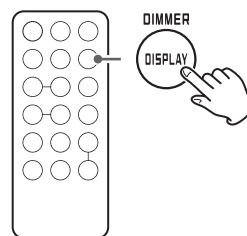

Si un CD audio est lu



Si un disque de MP3/WMA est lu



Si un appareil Bluetooth est en lecture

Horloge uniquement

Si la fonction est réglée sur AM/FM

Horloge uniquement

- Si la fonction est réglée sur AM ou FM et si une station pré-réglée (preset) est sélectionnée, appuyez sur cette touche pour faire alterner l'affichage entre l'heure et le numéro de preset.

Écoute d'un CD

1 Appuyez sur la touche de fonction CD.

Le voyant CD s'allume lorsque mode CD est activé.

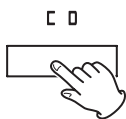

- Si vous utilisez la télécommande, appuyez sur la touche FUNCTION à plusieurs reprises jusqu'à ce que le voyant CD s'allume.

2 Appuyez sur la touche Ouvrir/Fermer (▲) pour ouvrir le couvercle. Placez un disque avec sa face sérigraphiée vers le haut, et fermez le couvercle.

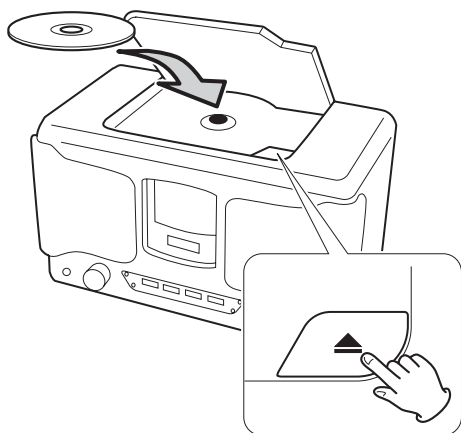

- Ne chargez pas plusieurs disques en même temps. Cela pourrait entraîner un mauvais fonctionnement.
- Charger un disque prend quelques secondes.
- « NO DISC » s'affiche s'il n'y a pas de disque.
- Pour fermer le couvercle, appuyez sur son coin avant droit marqué « PUSH CLOSE ». Le couvercle peut ne pas se fermer si vous appuyez sur le côté gauche.

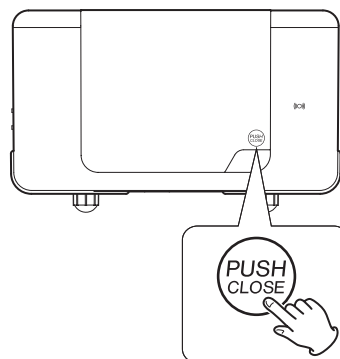

- Veillez bien à ne pas vous pincer les doigts en fermant le couvercle.
- Un disque non audio peut être « lu » de la même manière qu'un disque audio, mais aucun son ne sortira.
- Quand le fichier actuel est un fichier WMA, « WMA » apparaît en bas de l'écran.
- Quand un disque est en lecture, « rEAd » apparaît à l'écran.

rEAd

3 Appuyez sur la touche Lecture/Pause (▶/||).



La lecture commencera au premier fichier/piste et ▶ s'affichera.

Exemple d'affichage

Numéro de dossier
(Quand un CD audio
est chargé, « Cd »
apparaît à l'écran.)

Numéro de fichier/piste

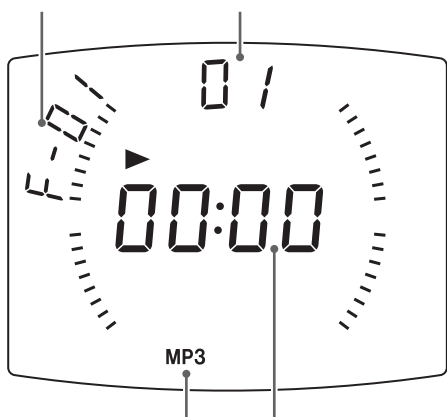

Format des données Temps écoulé sur le fichier/
piste actuellement lu

- Cette unité traite les fichiers MP3/WMA qui ne sont pas dans des dossiers comme s'ils appartenait au dossier 01. La lecture démarre par la première piste du dossier 01.
- Pour des détails sur l'ordre de lecture des fichiers MP3/WMA, voir page 56.
- Après lecture de tous les fichiers/pistes, la lecture s'arrête automatiquement.
- Durant la lecture, une paire de lignes bouge autour du bord extérieur de l'écran.

⚠ N'ouvrez jamais le couvercle du lecteur pendant la lecture. Cela pourrait faire s'envoler le disque, au risque de blesser quelqu'un ou d'endommager quelque chose.

Mise en pause de la lecture



Appuyez sur la touche Lecture/Pause (▶/||) pour mettre la lecture en pause.

En pause, appuyez sur la touche Lecture/Pause (▶/||) pour reprendre la lecture depuis le point de mise en pause.

- En pause, le temps de lecture clignote.

Arrêt de la lecture

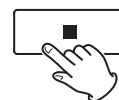

Appuyez sur la touche Stop (■) pour arrêter la lecture.

Sauts de fichiers/pistes



Pendant la lecture ou en pause, appuyez sur une touche de saut/recherche (◀◀◀/▶▶▶) pour sauter au fichier/piste précédent ou suivant. Appuyez plusieurs fois jusqu'à ce que vous ayez atteint le morceau voulu. La lecture démarrera du début du fichier/piste sélectionné.

À l'arrêt, appuyez plusieurs fois sur une touche de saut (◀◀◀ / ▶▶▶) jusqu'à ce que vous ayez trouvé le fichier/piste désiré et appuyez sur la touche Lecture/Pause (▶/||) pour lancer la lecture.

Pendant la lecture ou en pause, appuyez une fois sur la touche ◀◀◀ pour revenir au début du fichier/piste lu. Pour lire un morceau antérieur, appuyez plusieurs fois sur la touche ◀◀◀.

Durant la lecture programmée (page 52), c'est le fichier/piste suivant ou précédent dans le programme qui est lu.

Recherche d'un passage de fichier/piste

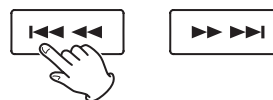

Durant la lecture, maintenez pressée une touche de saut/recherche (◀◀◀/▶▶▶) pour une recherche en arrière ou en avant. À l'endroit que vous souhaitez écouter, appuyez sur la touche Lecture/Pause (▶/||).

Lecture programmée (CD)

32 pistes de CD ou fichiers MP3/WMA peuvent être programmés dans l'ordre désiré.
Programmez les pistes/fichiers quand la lecture est arrêtée.

Programmation de fichiers/pistes

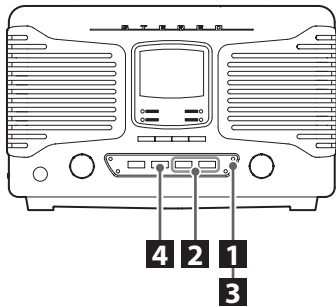

1 Quand la fonction CD est activée, appuyez sur la touche MEMORY à l'arrêt.

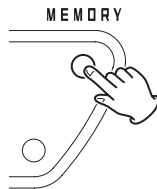

Le numéro de la piste (ou les numéros de dossier et de fichier) et l'indicateur MEMORY clignotent.

- Pour arrêter la programmation, appuyez sur la touche Stop (■) ou attendez 20 secondes ou plus.
- Pendant la programmation, si vous ne faites rien pendant 20 secondes ou plus, le programme sera confirmé.

2 Sélectionnez un fichier/piste à ajouter au programme.

Avec un CD audio

Utilisez les touches de saut/recherche (I◀◀ ◀◀ / ▶▶ ▶▶I) pour sélectionner une piste par son numéro.

Exemple de fichier MP3/WMA

Pour sélectionner un dossier par son numéro, tournez la molette MULTI JOG.

Pour sélectionner un fichier par son numéro, utilisez les touches de saut/recherche (I◀◀ ◀◀ / ▶▶ ▶▶I).

- Cette unité traite les fichiers MP3/WMA qui ne sont pas dans des dossiers comme s'ils appartenait au dossier 01.
- Si vous changez de numéro de dossier ou de fichier, seul l'indicateur MEMORY clignote.

3 Appuyez sur la touche MEMORY.

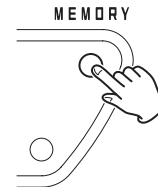

La piste sélectionnée est ajoutée au programme, et « P02 » s'affiche.

- Pour programmer plusieurs pistes/fichiers, répétez les étapes **2** à **3**.
- Pour arrêter la programmation, appuyez sur la touche Stop (■).

4 Quand vous avez fini d'ajouter des pistes/fichiers au programme, appuyez sur la touche Lecture/Pause (▶ / II) pour lancer la lecture programmée.

- Pour arrêter la lecture programmée, appuyez sur la touche Stop (■). Le contenu du programme est conservé.
- Durant la lecture programmée, utilisez les touches de saut (I◀◀ ◀◀ / ▶▶ ▶▶I) pour sélectionner d'autres pistes/fichiers du programme.
- Durant la lecture programmée, la lecture aléatoire et des intros ne sont pas possibles.

Vérification de l'ordre de programmation

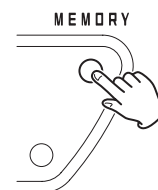

À l'arrêt, appuyez sur la touche MEMORY pour faire défiler dans l'ordre les positions dans le programme et les numéros des pistes/fichiers qui leur sont associés.

Ajout de pistes/fichiers à la fin du programme

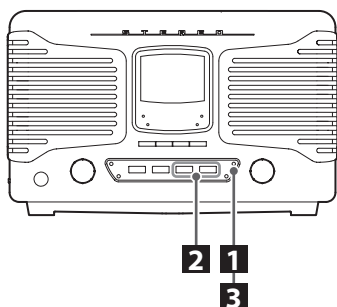

- 1** À l'arrêt, appuyez plusieurs fois sur la touche MEMORY pour afficher le numéro juste au-dessus du dernier numéro dans le programme.

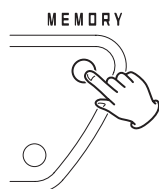

Si vous utilisez un CD audio, le numéro de piste et l'indicateur MEMORY clignotent.

Si vous utilisez des fichiers MP3/WMA, le numéro de dossier, le numéro de fichier et l'indicateur MEMORY clignotent.

- 2** Avec les touches de saut/recherche (|◀◀ ◀◀/▶▶ ▶▶|), sélectionnez un fichier/piste.

- 3** Appuyez sur la touche MEMORY.

Le fichier/piste est ajouté à la fin du programme.

Changement d'un fichier/piste dans le programme

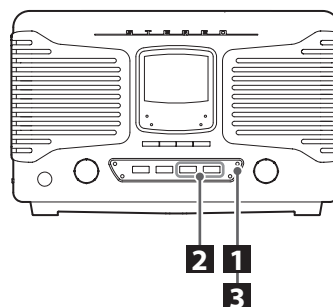

- 1** Quand la lecture programmée est arrêtée, appuyez plusieurs fois sur la touche MEMORY jusqu'à ce qu'apparaisse le numéro dans le programme du fichier/piste que vous voulez changer.

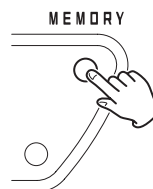

- 2** Utilisez les touches de saut/recherche (|◀◀ ◀◀/▶▶ ▶▶|) pour sélectionner le fichier/piste que vous voulez utiliser à la place dans le programme.

- 3** Appuyez sur la touche MEMORY.

Le fichier/piste sélectionné est ajouté au numéro sélectionné dans le programme, remplaçant le fichier/piste qui s'y trouvait.

Lecture programmée (CD) (suite)

Effacement de tout le contenu du programme

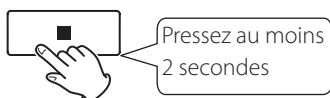

Maintenez pressée la touche Stop (■) au moins deux secondes à l'arrêt.

Le contenu du programme est effacé et l'indicateur MEMORY s'éteint dans l'écran.

- Le programme est également effacé dans les cas suivants.
 - L'unité passe en mode de veille
 - Appuyer sur une touche de fonction (Bluetooth ou FM/AM) sur l'unité principale ou sur la touche FUNCTION sur la télécommande pour changer de fonction
 - Le lecteur de disque est ouvert

Lecture en boucle/intros/aléatoire (CD)

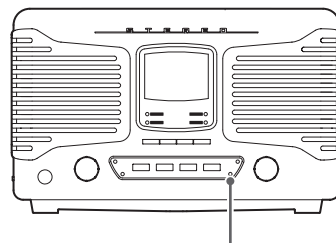

Quand la fonction CD est activée, appuyez sur la touche PLAY MODE pour passer en revue les modes de lecture suivants.

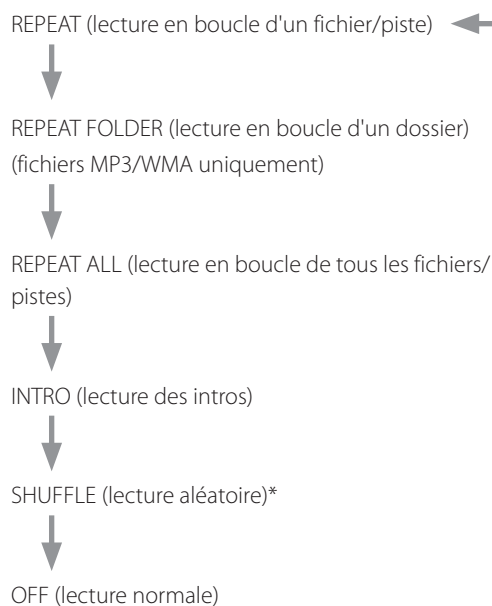

Appuyez sur la touche Lecture/Pause (▶/||) quand le mode que vous voulez sélectionner apparaît pour lancer la lecture.

* Si le mode aléatoire (Shuffle) est sélectionné, la lecture démarre automatiquement.

- Vous pouvez aussi changer le mode de lecture en appuyant sur la touche PLAY MODE durant la lecture.
- N'importe laquelle des opérations suivantes mettra fin au mode de lecture en boucle ou aléatoire.
 - La touche Stop (■) est pressée
 - L'unité passe en mode de veille
 - Appuyer sur une touche de fonction (Bluetooth ou FM/AM) sur l'unité principale ou sur la touche FUNCTION sur la télécommande pour changer de fonction
 - Le lecteur de disque est ouvert

Lecture en boucle

REPEAT (lecture en boucle d'un fichier/piste)

Durant la lecture, appuyez une fois sur la touche PLAY MODE pour faire se répéter (lire en boucle) le fichier/piste actuellement lu. « REPEAT » (répétition ou « lecture en boucle ») s'affiche.

- Si vous appuyez sur une touche de saut/recherche (I◀◀ ◀◀/▶▶ ▶▶I) pour sélectionner un autre fichier/piste, c'est ce fichier/piste qui est lu en boucle.
- À l'arrêt, appuyez sur la touche PLAY MODE puis sélectionnez un fichier/piste avec les touches de saut/recherche (I◀◀ ◀◀/▶▶ ▶▶I). Appuyez sur la touche Lecture/Pause (▶/II) pour lancer la lecture en boucle du même morceau.
- Durant la lecture programmée, le fichier/piste lu le sera en boucle.

REPEAT ALL (lecture en boucle de tous les fichiers/pistes)

Appuyez deux fois sur la touche PLAY MODE (ou trois fois pour les fichiers MP3/WMA).

« REPEAT ALL » s'affiche, et tous les fichiers/pistes sont lus en boucle.

- Durant la lecture programmée, ce sont les fichiers/pistes programmés qui sont lus en boucle.

REPEAT FOLDER (lecture en boucle d'un dossier) (fichiers MP3/WMA uniquement)

Appuyez deux fois sur la touche PLAY MODE.

« REPEAT » clignote dans l'écran, et les fichiers du dossier sélectionné sont lus en boucle.

Lecture des intros

Vous pouvez ne lire que les débuts des fichiers/pistes, les uns après les autres.

INTRO

Appuyez plusieurs fois sur la touche PLAY MODE jusqu'à ce que « INTRO » s'affiche pour ne lire que les 10 premières secondes de tous les fichiers/pistes.

Durant la lecture programmée, la lecture des intros n'est pas possible.

Lecture aléatoire (« Shuffle »)

Tous les fichiers/pistes du disque sont lus en ordre aléatoire.

SHUFFLE

Appuyez plusieurs fois sur la touche PLAY MODE jusqu'à ce que « SHUFFLE » s'affiche.

- Durant la lecture aléatoire, appuyez sur la touche de saut/recherche (▶▶ ▶▶I) pour lancer la lecture d'un autre fichier/piste choisi aléatoirement. Appuyez sur la touche de saut/recherche (I◀◀ ◀◀) pour revenir au début du fichier/piste en cours.
- La lecture aléatoire (Shuffle) n'est pas possible durant la lecture programmée.

À propos de la lecture des fichiers MP3/WMA

Ordre de lecture des fichiers

Un disque qui contient des fichiers MP3/WMA peut avoir ses fichiers regroupés dans des dossiers comme sur un ordinateur. Un dossier peut aussi contenir plusieurs sous-dossiers.

Exemple de numéros de dossiers et d'ordre de lecture des fichiers (1 à 9) durant la lecture normale d'un disque contenant des fichiers MP3/WMA

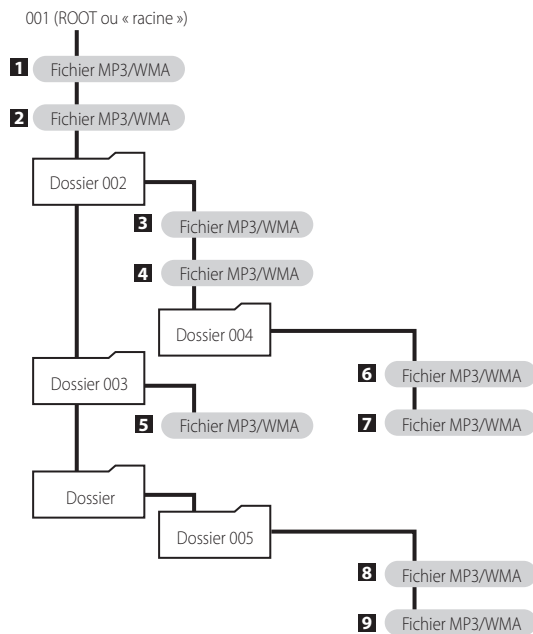

- Ajouter, retirer ou déplacer des fichiers et dossiers peut changer l'ordre indiqué dans l'illustration ci-dessus.

Sélection de dossiers et de fichiers

Pour sélectionner un dossier par son numéro, tournez la molette MULTI JOG.

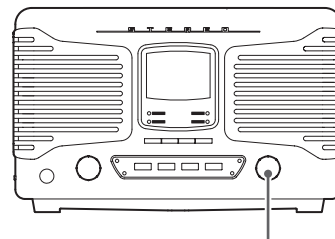

MULTI JOG

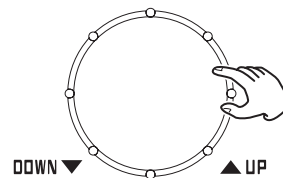

Si vous utilisez la télécommande, appuyez sur les touches TUNING/MULTI JOG.

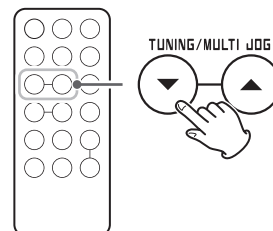

Pour sélectionner un fichier par son numéro, utilisez les touches de saut/recherche (◀◀◀/▶▶▶).

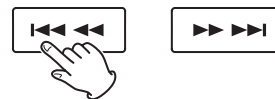

- Après avoir sélectionné le numéro de dossier/fichier, appuyez sur la touche Lecture/Pause (▶/||) pour lancer la lecture.

Écoute du son venant d'un appareil Bluetooth

Avec cette unité, vous pouvez bénéficier sans fil de l'écoute de musique lue sur un autre appareil Bluetooth.

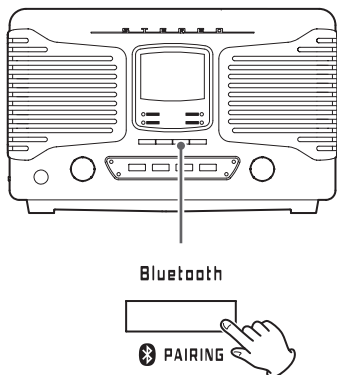

1 Appuyez sur la touche de fonction Bluetooth.

L'icône Bluetooth (📶) clignote et l'unité recherche les appareils appairés.

- Lorsque vous utilisez la télécommande, appuyez sur la touche **FUNCTION** à plusieurs reprises jusqu'à ce que le voyant Bluetooth s'allume.
- Le voyant Bluetooth s'allume quand Bluetooth est sélectionné.

Lorsque la connexion avec un autre appareil Bluetooth a été établie, l'icône Bluetooth (📶) s'affiche sans clignoter dans l'écran.

- L'unité essaiera automatiquement d'entrer en liaison avec le dernier appareil connecté.
- Pour pouvoir utiliser la fonction Bluetooth de cette unité, l'appairage est nécessaire la première fois et quand vous changez de périphérique Bluetooth.
- Si la connexion échoue, vérifiez que l'autre appareil Bluetooth est prêt à une connexion Bluetooth.
- Si la connexion est perdue au cours de l'utilisation et que l'icône Bluetooth (📶) clignote dans l'écran, refaites les opérations de connexion sur cette unité et sur l'autre appareil Bluetooth.

2 Lancez la lecture sur l'appareil Bluetooth.

Si l'appareil Bluetooth connecté prend en charge l'AVRCP, vous pouvez utiliser cette unité ou sa télécommande pour lire, mettre en pause ou arrêter l'audio sur cet appareil.

Selon l'appareil Bluetooth employé, la télécommande peut ne pas fonctionner ou fonctionner différemment.

- Le volume, toutefois, ne peut pas être réglé à distance.

Profil de télécommande audio/vidéo AVRCP (Audio/Video Remote Control Profile)

Pour contrôler la lecture d'un appareil Bluetooth, celui-ci doit prendre en charge l'AVRCP.

Certains appareils Bluetooth ont cependant des fonctions différentes selon leurs spécifications.

- Si vous ne pouvez pas contrôler l'autre appareil Bluetooth avec cette unité, agissez directement sur cet autre appareil Bluetooth.

Désappairer un appareil

Maintenez pressée au moins deux secondes la touche de fonction Bluetooth de l'unité ou la touche **PAIRING** de la télécommande.

- Pour réutiliser ultérieurement une connexion Bluetooth avec cet appareil Bluetooth, vous devez refaire l'appairage.
- Cela supprime toutes les informations d'appairage. Il n'est pas possible de désappairer isolément un seul appareil.

Appairage avec un autre appareil Bluetooth

Pour pouvoir utiliser la fonction Bluetooth de cette unité, l'appairage est nécessaire la première fois et quand vous changez de périphérique Bluetooth.

Suivez ces procédures pour appairer cette unité avec l'autre appareil.

Appairage

1 Appuyez sur la touche de fonction Bluetooth.

Le voyant Bluetooth s'allume et l'icône Bluetooth  clignote, indiquant que l'appairage est possible.

- Lorsque vous utilisez la télécommande, appuyez sur la touche FUNCTION à plusieurs reprises jusqu'à ce que le voyant Bluetooth s'allume.

2 Activez la fonction de communication Bluetooth sur l'autre appareil Bluetooth.

3 Sur l'appareil Bluetooth, sélectionnez « SL-D800BT » (cette unité).

- Si un mot de passe est demandé pendant l'appairage, saisissez « 0000 ».

Lorsque la connexion s'est établie, l'icône Bluetooth  s'affiche à l'écran sans clignoter.

- Cette unité peut retenir des données d'appairage pour un maximum de cinq appareils. Une fois que cinq appareils ont été appairés, si vous en appairez un nouveau, celui-ci remplace le plus ancien appareil appairé.
- Quand un appareil Bluetooth est connecté, si vous changez la source avec une touche de fonction ou appuyez sur la touche STANDBY/ON pour mettre l'unité en veille, la prochaine fois que l'unité sera remise en fonction, elle essaiera de se connecter automatiquement au dernier appareil Bluetooth connecté.
- Quand l'autre appareil Bluetooth est déconnecté, l'icône Bluetooth  clignote l'écran de cette unité.
- Si l'autre appareil Bluetooth est en attente d'appairage, l'appairage s'effectue automatiquement lorsque l'unité passe elle aussi en mode d'appairage.

Appairage de proximité

Si l'autre appareil Bluetooth est compatible NFC (Near Field Communication ou communication en champ proche), vous pouvez l'appairer avec cette unité au moyen des procédures suivantes.

1 Appuyez sur la touche de fonction Bluetooth.

- L'appairage de proximité ne peut pas être utilisé si une autre fonction est sélectionnée.

2 Maintenez l'antenne de l'appareil compatible NFC près du lecteur d'appairage de proximité.

Faites-le dans les deux minutes qui suivent la sélection de « Bluetooth ».

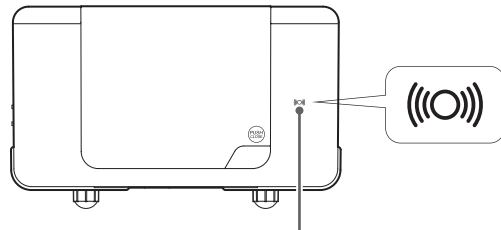

Lecteur d'appairage de proximité

- Tenez l'appareil compatible NFC à un maximum de 2 cm du lecteur d'appairage de proximité.

Écoute de la radio

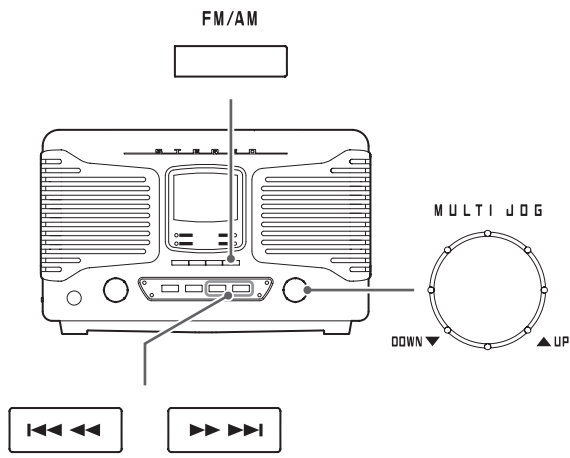

Appuyez sur la touche FM/AM pour sélectionner la réception FM ou AM.



Avec la télécommande

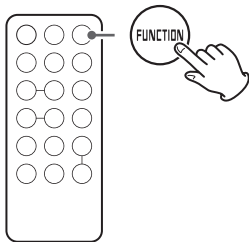

- Appuyez plusieurs fois sur la touche FUNCTION jusqu'à ce que le voyant FM ou AM s'allume.

Exemple de réception de radio FM



Sélection automatique de station

Appuyez sur une touche de saut/recherche (◀◀◀ ◀◀/ ▶▶▶ ▶▶▶) jusqu'à ce que la fréquence commence à changer. Quand la fréquence a commencé à changer, arrêtez d'appuyer sur la touche de sélection automatique de la station.

- Lorsqu'une station de radio est reçue, la sélection automatique de station prend fin.
- Pour annuler la sélection automatique de station, appuyez sur une touche de saut/recherche (◀◀◀ ◀◀/ ▶▶▶ ▶▶▶).
- Si la réception est mauvaise ou si l'antenne est débranchée, « PLEASE CHECK ANTENNA » (veuillez vérifier l'antenne) défile sur l'écran. Vérifiez la position de l'antenne et sa connexion, puis essayez de nouveau l'opération.

Sélection manuelle de station

Tournez la molette MULTI JOG pour changer la fréquence de réception.

Tournez-la vers la droite pour augmenter la fréquence de réception et vers la gauche pour la baisser.

Avec la télécommande

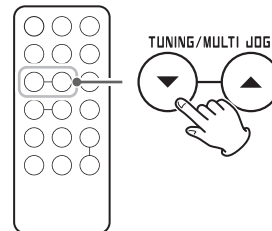

Appuyez brièvement sur une touche TUNING (∨/∧) pour changer la fréquence par paliers fixes.

Appuyez répétitivement sur une touche TUNING (∨/∧) jusqu'à ce que vous trouviez la station que vous voulez.

Écoute de la radio (suite)

Touche PLAY MODE

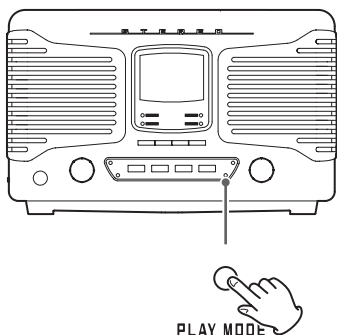

Quand un programme FM stéréo est capté, vous pouvez choisir entre stéréo et mono en appuyant sur la touche PLAY MODE.

Mode stéréo : *St:on* (St:on)

Mode mono : *St:oF* (St:oF)

Sélection du mode stéréo

Quand une émission FM stéréo est reçue en stéréo, l'indicateur STEREO s'affiche.

- Si la réception est mauvaise, l'indicateur STEREO n'apparaît pas.

Sélection du mode mono

Lorsque la réception d'une émission FM stéréo est médiocre, sélectionnez ce mode.

Recevoir des émissions en mono permet d'améliorer le son.

Préréglage de syntonisation (preset)

Vous pouvez mémoriser des stations FM et AM dans les préréglages (presets) numérotés de 1 à 20.

1 Appuyez sur la touche FM/AM pour sélectionner la réception FM ou AM.

Chaque fois que vous appuyez sur la touche FM/AM, la réception de l'unité alterne entre FM et AM.

2 Tournez la molette MULTI JOG pour rechercher la station de radio désirée.

3 Après la sélection d'une station de radio, appuyez sur la touche MEMORY.

Le numéro de preset et l'indicateur MEMORY clignotent à l'écran.

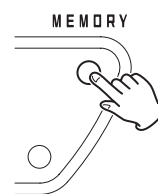

4 Avec les touches de saut/recherche (|<<< >>>|), sélectionnez le numéro de preset dans lequel vous souhaitez mémoriser cette station de radio.

5 Appuyez sur la touche MEMORY.

La station de radio sera mémorisée et le numéro de preset comme l'indicateur MEMORY cesseront de clignoter et continueront de s'afficher.

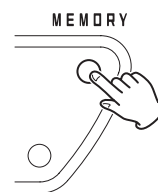

Pour mémoriser d'autres stations de radio, répétez les étapes **2** à **5**.

Presets automatiques

L'unité peut automatiquement rechercher les stations qu'elle peut recevoir et les ajouter aux presets.

1 Appuyez sur la touche FM/AM pour sélectionner la réception FM ou AM.

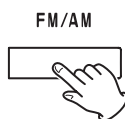

Chaque fois que vous appuyez sur la touche FM/AM, la réception de l'unité alterne entre FM et AM.

2 Maintenez pressée la touche MEMORY au moins deux secondes.

« AUTO » s'affiche et l'unité ajoute automatiquement comme presets les stations qu'elle peut recevoir.

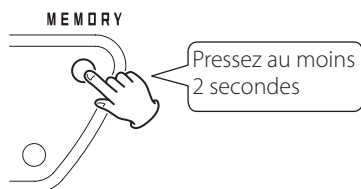

- Après que 20 presets aient été automatiquement ajoutés, « FULL » (plein) apparaît, suivi par preset 01 et la réception de cette station démarre.

Écoute d'une station préregistrée (preset)

1 Appuyez sur la touche FM/AM pour choisir la bande.

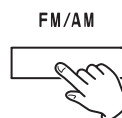

2 Appuyez à plusieurs reprises sur une touche de saut/recherche (∨/∧) jusqu'à ce que vous trouviez le numéro de preset de la station de radio souhaitée.



Le numéro de preset s'affiche à l'écran.

- Lorsqu'une station préregistrée est sélectionnée, l'indicateur MEMORY s'affiche.
- Après avoir sélectionné manuellement une station, le numéro de preset et l'indicateur MEMORY disparaissent.

Réveil

À l'heure fixée, un son sera produit par les haut-parleurs.

- Réglez l'horloge avant de régler le réveil (page 47).

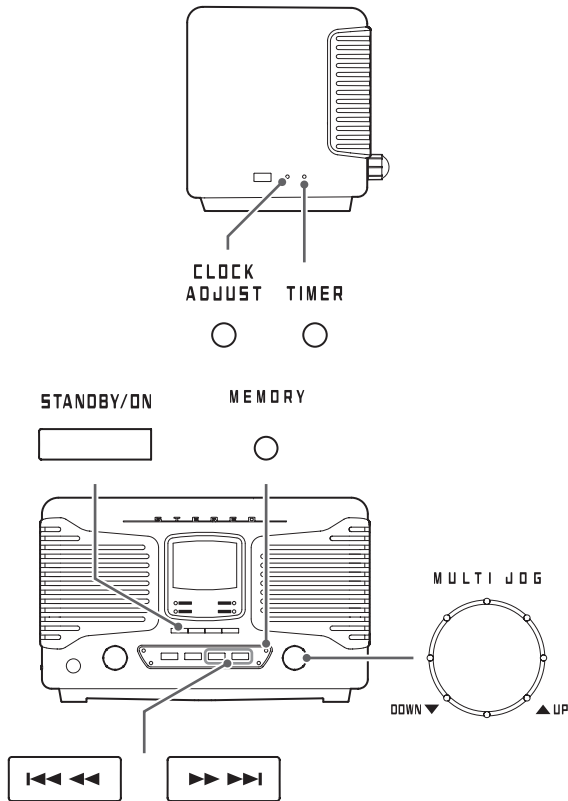

Réglage du réveil

1 Mettez l'unité en veille (standby).

L'unité doit être en veille pour pouvoir régler le réveil. Appuyez sur la touche STANDBY/ON pour mettre l'unité en veille.



2 Maintenez pressée la touche TIMER au moins deux secondes.



L'indicateur de réveil (🕒) clignote et « SET TIMER » (réglage du réveil) défile une fois à l'écran. « ON TIME » (heure de réveil) apparaît, puis le mode de saisie de l'heure s'active.

La valeur des heures clignote.

- Si aucune action n'est menée durant 20 secondes, le réglage du réveil est automatiquement abandonné.

3 Tournez la molette MULTI JOG pour régler la valeur des heures pour le réveil et appuyez sur la touche TIMER.

- Après le réglage des heures, les minutes clignotent.

4 Tournez la molette MULTI JOG pour régler la valeur des minutes pour le réveil et appuyez sur la touche TIMER.

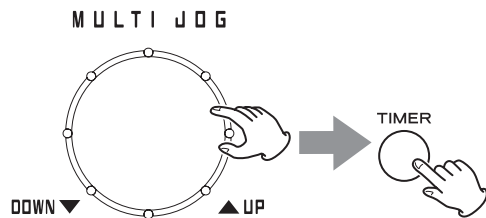

Après avoir réglé l'heure de réveil, « OFF TIME » (heure d'arrêt du réveil) s'affiche et la valeur des heures clignote.

5 Pour régler l'heure d'arrêt du réveil, répétez les étapes 3 et 4.

Si l'arrêt du réveil est réglé sur la même heure que son déclenchement, le réglage échoue et « Err » apparaît à l'écran. L'unité redevient alors prête pour le réglage de l'heure d'arrêt du réveil.

6 Tournez la molette MULTI JOG pour choisir la source audio, puis appuyez sur la touche TIMER.

Les sources qui peuvent être sélectionnées sont CD, tuner FM et tuner AM.

Tournez la molette MULTI JOG pour passer en revue les choix de source suivants.



Vous ne pouvez pas sélectionner « BLUETOOTH ».

7 Tournez la molette MULTI JOG pour régler le volume.

Vous pouvez régler le volume entre 5 (minimum) et 32 (maximum).

- Lorsque le réveil met l'unité en marche, le volume augmente progressivement jusqu'au volume ainsi réglé.

8 Appuyez sur la touche TIMER.

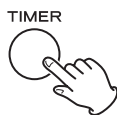

L'indicateur de réveil apparaît.
Cela termine le réglage du réveil.

- À l'heure programmée pour le réveil, l'unité se met en service et l'indicateur de réveil clignote.

Préparez la source de lecture avant que le réveil ne mette l'unité en marche.

Si vous avez sélectionné « CD », insérez un CD.

- Si aucun disque n'est chargé, c'est le tuner FM qui sera utilisé.
- Si vous avez choisi la radio FM ou AM, sélectionnez la station souhaitée.

Désactivation du réveil

Si vous ne souhaitez pas utiliser le réveil, appuyez sur la touche TIMER pour l'arrêter.

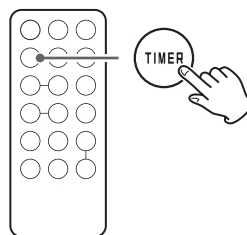

L'indicateur de réveil disparaît.

- Vous pouvez désactiver le réveil quand l'unité est en service ou en veille.

Activation du réveil

Pour utiliser le réveil, appuyez de nouveau sur la touche TIMER.

Les réglages de réveil s'affiche dans l'ordre suivant : heure de réveil, heure d'arrêt du réveil, source de lecture et volume. L'indicateur de réveil s'affiche également, indiquant que l'unité attend l'heure de réveil.

- Durant la lecture par le réveil, appuyez sur la touche TIMER pour désactiver le réveil. Dans ce cas, l'unité ne passe pas automatiquement en veille (standby) lorsque l'heure d'arrêt du réveil est atteinte.

Minuterie d'extinction

L'unité peut être réglée pour se mettre en veille après un temps défini.

Réglage de la minuterie d'extinction

Appuyez plusieurs fois sur la touche SLEEP jusqu'à ce que le temps désiré s'affiche.

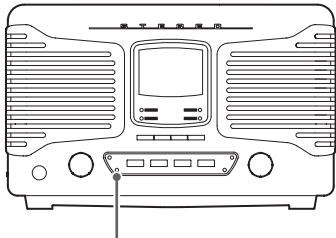

Le réglage de temporisation avant mise en veille de l'unité change comme suit (valeur en minutes).



Quand la minuterie d'extinction est activée, l'indicateur SLEEP apparaît en bas à droite de l'écran.

- L'affichage est atténué quand la minuterie d'extinction est activée.
- Quand la minuterie d'extinction est activée, appuyez une fois sur la touche SLEEP pour afficher durant quelques secondes le temps qui s'écoulera avant que l'unité ne passe en veille.

Guide de dépannage

Si vous avez un problème avec cette unité, veuillez vérifier les points suivants avant de demander une intervention. Le problème pourrait aussi venir d'ailleurs que de cette unité. Vérifiez aussi que les appareils qui lui sont connectés sont correctement employés.

Si cette unité ne fonctionne toujours pas correctement, contactez le revendeur chez qui vous l'avez achetée.

L'unité ne s'allume pas.

- ➔ Vérifiez que le cordon d'alimentation est branché à une prise secteur fonctionnelle. Puis appuyez sur la touche STANDBY/ON pour allumer l'unité. Contrôlez que la prise secteur délivre bien du courant en y branchant un autre appareil tel qu'une lampe ou un ventilateur de bureau (page 49).

Il n'y a pas de son.

- ➔ Tournez le bouton VOLUME vers la droite pour augmenter le volume.

La télécommande ne fonctionne pas.

- ➔ Appuyez sur la touche STANDBY/ON de l'unité principale pour l'allumer.
- ➔ Si la pile est épuisée, remplacez-la par une neuve.
- ➔ Retirez les obstacles entre la télécommande et l'appareil. Utilisez la télécommande à portée de fonctionnement (5 m) et pointez-la vers la face avant.
- ➔ Si une lampe ou un autre fort éclairage est à proximité de l'unité, éteignez cette source lumineuse.

Un téléviseur ou autre périphérique proche fonctionne mal.

- ➔ L'emploi de la télécommande de cette unité peut entraîner le mauvais fonctionnement de certains téléviseurs à fonctions de télécommande sans fil. Dans ce cas, éteignez l'autre appareil quand vous utilisez la télécommande de cette unité.

Il y a du bruit.

- ➔ Éloignez autant que possible l'unité des téléviseurs, fours à micro-ondes et autres appareils qui émettent des ondes électromagnétiques.

Lecteur de CD

La lecture n'est pas possible.

- ➔ Si le disque est à l'envers, rechargez-le avec sa face sérigraphiée vers le haut.
- ➔ Si le disque est sale, nettoyez-le.
- ➔ Les disques sur lesquels rien n'est enregistré ou qui n'ont pas été finalisés ne peuvent pas être lus. Assurez-vous que les CD-R/CD-RW que vous souhaitez lire contiennent des enregistrements et ont été finalisés.
- ➔ Selon la qualité du disque et les conditions de l'enregistrement, certains CD-R/CD-RW risquent de ne pas pouvoir être lus.
- ➔ La lecture programmée ne fonctionne qu'avec des disques finalisés.

Le son saute.

- ➔ Des vibrations entraînent des sauts. Placez cette unité dans un endroit stable.
- ➔ Si le disque est sale, nettoyez-le.
- ➔ Ne faites pas lire de disque gondolé, déformé ou endommagé.

Fichiers MP3/WMA

La lecture n'est pas possible.

- ➔ Vérifiez le format du fichier. Les fichiers MP3 se reconnaissent à leur extension de fichier « .mp3 » et les fichiers WMA à leur extension « .wma ».
- ➔ Le fichier MP3/WMA peut être endommagé.
- ➔ Vérifiez que le format du fichier est de ceux lisibles par cette unité (page 39).

Technologie sans fil Bluetooth

Échec de l'appairage.

- ➔ Référez-vous au mode d'emploi de l'appareil Bluetooth.
- ➔ Mettez cette unité en veille et éteignez l'autre appareil Bluetooth puis rallumez-les. Réessayez alors de les appairer.
- ➔ Éteignez tous les appareils Bluetooth autres que celui avec lequel vous essayez d'appairer l'unité.
- ➔ Après avoir supprimé les données « SL-D800BT » depuis l'autre appareil Bluetooth, réessayez l'appairage.

Impossible de se connecter.

- ➔ Vérifiez que l'autre appareil Bluetooth est allumé et que sa fonction Bluetooth est activée.
- ➔ L'unité et l'autre appareil Bluetooth sont-ils trop éloignés ?
Y a-t-il un mur ou d'autres obstacles entre eux ?
Autant que possible, utilisez-les à proximité l'un de l'autre dans un environnement sans obstacles.
- ➔ Mettez l'unité en veille puis rallumez-la.
- ➔ Désappairez le « SL-D800BT » depuis l'appareil Bluetooth et suivez les instructions de « Appairage avec un autre appareil Bluetooth » en page 58.

Le lecteur d'appairage de proximité ne fonctionne pas.

- ➔ Appuyez sur la touche de fonction Bluetooth de l'unité. Lorsque vous utilisez la télécommande, appuyez sur la touche FUNCTION à plusieurs reprises jusqu'à ce que le voyant Bluetooth s'allume.
- ➔ Reportez-vous au mode d'emploi de l'autre appareil que vous utilisez.

Le son saute ou il y a des parasites.

- ➔ Y a-t-il un réseau local (LAN) sans fil, un autre appareil Bluetooth, un four à micro-ondes ou équipement électronique similaire à proximité ?
Maintenez de tels appareils aussi éloignés que possible.
- ➔ Réduisez la distance entre l'autre appareil Bluetooth et cette unité durant l'utilisation.
- ➔ Essayez de déplacer l'autre unité Bluetooth et cette unité.

Guide de dépannage (suite)

Radio

Une station ne peut pas être captée. La réception est mauvaise.

- ➔ Réglez correctement la station.
- ➔ Si la réception FM est mauvaise, essayez de déplacer l'antenne FM.
- ➔ Si la réception AM est mauvaise, essayez de changer l'orientation de l'antenne AM.
- ➔ S'il y a un téléviseur près de l'unité, éteignez-le.

Les émissions FM stéréo deviennent mono.

- ➔ Appuyez sur la touche FM MODE pour sélectionner stéréo.
- ➔ Le signal de la station est peut-être faible. Ajustez la position de l'antenne FM.

Comme cette unité utilise un microcontrôleur, du bruit ou d'autres interférences externes peuvent entraîner son mauvais fonctionnement. Si cela se produit, débranchez le cordon d'alimentation de la prise secteur et attendez environ 20 minutes. Puis rebranchez le cordon d'alimentation et essayez de nouveau l'opération.

Caractéristiques techniques

Amplificateur

Puissance de sortie 5 W + 5 W

Réponse en fréquence. 50 Hz à 20 kHz

Lecteur de CD

Types de disque lisibles CD, CD-R, CD-RW

Réponse en fréquence. 20 Hz à 20 kHz

Rapport signal/bruit 70 dB ou plus

Technologie sans fil Bluetooth

Version Bluetooth. 3.0

Profils. A2DP, AVRCP

Codec SBC

Classe . 2 (distance maximale de réception d'environ 10 m)

Tuner (syntoniseur)

Gamme de fréquences (FM) 87,5 MHz à 108,0 MHz

Gamme de fréquences (AM) 530 kHz à 1710 kHz

Enceintes

Type d'enceinte Bass reflex (évent arrière)

Haut-parleur. 7,6 cm

Impédance 6 Ω

Générales - unité principale

Alimentation électrique. . . . Adaptateur secteur PS-M0926
Entrée CA : 100 – 240 V, 0,55 A
Sortie CC : 9 V, 2,6 A

Consommation électrique 18 W

Dimensions (L x H x P) (hors tout) . . . 291 x 182 x 179 mm

Poids 2,5 kg

Température de fonctionnement 5 °C à 35 °C

Accessoires fournis

Télécommande (RC-1317) x 1
Pile pour télécommande (CR2032) x 1
Antenne AM x 1
Adaptateur secteur PS-M0926 x 1
Mode d'emploi (ce document) x 1
Carte de garantie x 1

- Caractéristiques techniques et aspect sont sujets à changements sans préavis.
- Le poids et les dimensions sont des valeurs approchées.
- Les illustrations de ce mode d'emploi peuvent légèrement différer des modèles de production.

FRANÇAIS

TEAC

TEAC CORPORATION

1-47 Ochiai, Tama-shi, Tokyo 206-8530, Japan Phone: +81-42-356-9156

TEAC AMERICA, INC.

1834 Gage Road, Montebello, California 90640 U.S.A. Phone: +1-323-726-0303

TEAC AUDIO EUROPE

Liegnitzer Straße 6, 82194 Gröbenzell, Germany Phone: +49-8142-4208-141

This appliance has a serial number located on the rear panel. Please record the model number and serial number and retain them for your records.

Model name: SL-D800BT

Serial number: _____

0714 MA-2097A