

HOMEDICS

GARANTÍA LIMITADA POR UN AÑO

HoMedics vende sus productos con la intención de que no tengan defectos de fabricación ni de mano de obra por un plazo de un año a partir de la fecha de compra original, con las siguientes excepciones. HoMedics garantiza que sus productos no tendrán defectos de material ni de mano de obra bajo condiciones de uso y servicio normales. Esta garantía se extiende únicamente a consumidores y no a distribuidores.

Para obtener servicio para su producto HoMedics, envíe por correo el producto y su recibo de compra fechado (como comprobante de compra), con franqueo pago, a la siguiente dirección:

HoMedics Consumer Relations
Service Center Dept. 168
3000 Pontiac Trail
Commerce Township, MI 48390

No se aceptarán pagos contra entrega.

HoMedics no autoriza a nadie, incluyendo, pero sin limitarse a, distribuidores, posteriores consumidores compradores del producto a un distribuidor, o compradores remotos, a obligar a HoMedics de forma alguna más allá de las condiciones aquí establecidas. La garantía de este producto no cubre daños causados por uso inadecuado o abuso, accidente, conexión de accesorios no autorizados, alteración del producto, instalación inadecuada, reparaciones o modificaciones no autorizadas, uso inadecuado de la fuente de energía/electricidad, cortes de energía, caída del producto, funcionamiento incorrecto o daño de una pieza de funcionamiento debido al no cumplimiento del mantenimiento recomendado por el fabricante, daños durante el transporte, robo, descuido, vandalismo, condiciones climáticas, pérdida de uso en el período durante el cual el producto está en una instalación de reparación o a la espera de piezas o reparación, o cualquier otra condición, sin importar cual sea, que se encuentre fuera del control de HoMedics.

Esta garantía es válida únicamente si el producto es comprado y operado en el país en el cual se compró el producto. Un producto que requiera modificaciones o adaptación para habilitar su funcionamiento en cualquier país que no sea aquel para el que fue diseñado, fabricado, aprobado y/o autorizado, o la reparación de productos dañados por estas modificaciones no están cubiertos bajo esta garantía.

LA GARANTÍA AQUÍ ESTABLECIDA SERÁ LA ÚNICA Y EXCLUSIVA GARANTÍA. NO HABRÁ NINGUNA OTRA GARANTÍA EXPRESA NI IMPLÍCITA, INCLUYENDO NINGUNA GARANTÍA DE COMERCIALIZACIÓN O APTITUD NI NINGUNA OTRA OBLIGACIÓN POR PARTE DE LA COMPAÑÍA CON RESPECTO A PRODUCTOS CUBIERTOS POR ESTA GARANTÍA. HOMEDICS NO TENDRÁ RESPONSABILIDAD ALGUNA POR NINGÚN DAÑO INCIDENTAL, CONSECUENTE NI ESPECIAL. BAJO NINGÚN CONCEPTO ESTA GARANTÍA REQUERIRÁ MÁS QUE LA REPARACIÓN O CAMBIO DE ALGUNA PIEZA O PIEZAS QUE SE HALLEN DEFECTUOSAS DENTRO DEL PERÍODO DE VIGENCIA DE ESTA GARANTÍA. NO SE EFECTUARÁN REEMBOLSOS. SI NO HAY PIEZAS DE REPUESTO DISPONIBLES PARA LOS MATERIALES DEFECTUOSOS, HOMEDICS SE RESERVA EL DERECHO DE REALIZAR SUSTITUCIONES EN VEZ DE REPARAR O CAMBIAR.

Esta garantía no se extiende a la compra de productos abiertos, usados, reparados, embalados otra vez y/o abiertos y vueltos a cerrar, incluyendo entre otras cosas la venta de dichos productos en sitios de remate por Internet y/o la venta de dichos productos por revendedores o mayoristas. Todas y cada una de las garantías cesarán y terminarán inmediatamente con respecto a cualquier producto o pieza del mismo que estén reparados, cambiados, alterados o modificados sin el consentimiento previo explícito y por escrito de HoMedics.

Esta garantía le proporciona derechos legales específicos. Es posible que usted tenga derechos adicionales que pueden variar de un país a otro. Debido a las regulaciones de ciertos países, es posible que algunas de las limitaciones y exclusiones no se apliquen en su caso.

Por más información con respecto a nuestra línea de productos en los EE.UU., visítenos en: www.homedics.com

©2008 HoMedics, Inc. y sus compañías afiliadas, reservados todos los derechos. HoMedics® es una marca registrada de HoMedics, Inc. y sus compañías afiliadas. SoundSpa™ es una marca registrada de HoMedics Inc. y sus compañías afiliadas. Reservados todos los derechos.

IB-SS5500

HOMEDICS®

SOUNDSPA SUNRISE™

AM/FM Clock Radio

Wake Gently to a Virtual Sunrise



Instruction Manual and Warranty Information

SS-5500

El manual en
español
empieza a la
página 13

1 year
limited warranty

Create your perfect sleep environment.

Thank you for purchasing SoundSpa Sunrise. This, like the entire HoMedics product line, is built with high-quality craftsmanship to provide you years of dependable service. We hope that you will find it to be the finest product of its kind.

SoundSpa Sunrise helps you wake gently and feel relaxed. Fall asleep to any of its six calming sounds, then wake to a virtual sunrise using your own lamp, nature sounds, radio or alarm. SoundSpa Sunrise can also mask distractions to improve your concentration while you read, work or study.

IMPORTANT SAFETY INSTRUCTIONS:

When using an electrical appliance, basic precautions should always be followed, including the following:

READ ALL INSTRUCTIONS BEFORE USING

DANGER - To reduce the risk of electric shock:

- Always unplug the appliance from the electrical outlet immediately after using and before cleaning.
- Do not reach for an appliance that has fallen into water. Unplug it immediately.
- Do not place or store appliance where it can fall or be pulled into a tub or sink. Do not place in or drop into water or other liquid.

WARNING - To reduce the risk of burns, fire, electric shock or injury to persons:

- Close supervision is necessary when this appliance is used by or near children, invalids or disabled persons.
- Use this appliance only for its intended use as described in this manual. Do not use attachments not recommended by HoMedics; specifically any attachments not provided with the unit.

Caution: All servicing of this product must be performed by authorized HoMedics Service Personnel only.

- Never operate this appliance if it has a damaged cord, plug, cable or housing. If it is not working properly, if it has been dropped or damaged, return it to HoMedics Service Center for examination and repair.
- Keep cord away from heated surfaces.
- Never drop or insert any object into any opening.
- Do not operate where aerosol (spray) products are being used or where oxygen is being administered.
- Do not carry this appliance by power cord or use cord as handle.
- To disconnect, remove plug from outlet.
- This appliance is designed for indoor use only. Do not use outdoors.
- Only set on dry surfaces. Do not place on surface wet from water or cleaning solvents.

SAVE THESE INSTRUCTIONS

Caution – Please read all instructions carefully before operating.

- Never leave the appliance unattended, especially if children are present.
- Never cover the appliance when it is in operation.
- This unit should not be used by children without adult supervision.
- Always keep the cord away from high temperature and fire.
- Do not lift, carry, hang, or pull the product by the power cord.
- If the adaptor sustains damage, you must stop using this product immediately and contact the HoMedics Service Center. (See the warranty section for the HoMedics address.)

SoundSpa Clock Radio Features

- Dawn simulator using your own lamp
- 6 Nature Sounds: Rain Forest, Ocean, Thunder, Summer Night, Rain and Water Fall
- AM/FM radio with alarm and snooze
- Seven gentle-wake options – lamp only, lamp and nature sound, lamp and beep, lamp and radio, nature sound only, radio only, or beep only
- Easy-to-read clock with blue LED display
- Projection feature projects time on the ceiling in a soothing blue light
- Auto-timer lets you choose how long you listen – 15, 30, 45 or 60 minutes or continuously
- Volume control adjusts the volume of the radio, beep or nature sounds
- Wireless lamp brightness control

Assembly and Instructions for Use

1. Unpack the product and check to make sure everything is included (Fig. 1).
2. This unit is powered by a DC adaptor, which is included.
3. The battery power is designed only to provide MEMORY BACK-UP for the clock and alarm settings. One 9 Volt battery (not included) should be inserted into the battery compartment if memory back-up is desired (in the event of power outages or if the unit is unplugged). However, the time will not be illuminated on the clock display. As soon as the power supply returns, the display will indicate the correct time.

NOTE: Battery must be installed in order for clock memory back-up to operate. In the event of a power failure or disconnection, if the battery is not installed, the clock and alarm will need to be re-set when power is restored.

4. To install battery, remove compartment cover from the bottom of the unit. Insert one 9 Volt battery into the compartment following the diagram. Replace cover and snap into place.
5. Attach the DC adaptor connector to the jack located on the back of the unit (Fig. 4) and insert the adaptor into a 120V household outlet.
6. To use the dawn simulator and to control your lamp from your SoundSpa Sunrise, plug your lamp into the bottom of the wireless receiver (Fig. 3). Then plug the wireless receiver into a 120V household outlet.

NOTE: To lock the wireless receiver prongs into place, push up on the locking device. To unlock, push down (Fig. 3).

NOTE: Consult lamp instructions for light bulb specifications. The SoundSpa Sunrise works with most lamps that use incandescent or CFL dimming light bulbs. Before purchasing CFL bulbs verify they can be used in lamps with dimming switches.

Setting the Clock

1. Your SoundSpa Sunrise clock is set to a 12 hour clock. If you would prefer a 24 hour clock, press the 12/24 button once (Fig. 4).
2. Press and hold the HOUR button for 2 seconds (Fig. 4). The time will begin to flash
3. While the time is flashing, press the HOUR button until you reach the correct hour. Then press the MINUTE button (Fig. 4) until you reach the correct minute.

NOTE: PM indicator will appear on the left side of the clock face for evening hours (Fig. 7). If the PM indicator is not illuminated, the hour is set to AM. Be sure to set the time for the correct 12-hour period – AM (morning) or PM (evening).

NOTE: After 5 seconds, the time will stop flashing and it will be set.

4. Press the BACKLIGHT HI/LO button (Fig. 4) to choose between high and low clock LED display brightness.

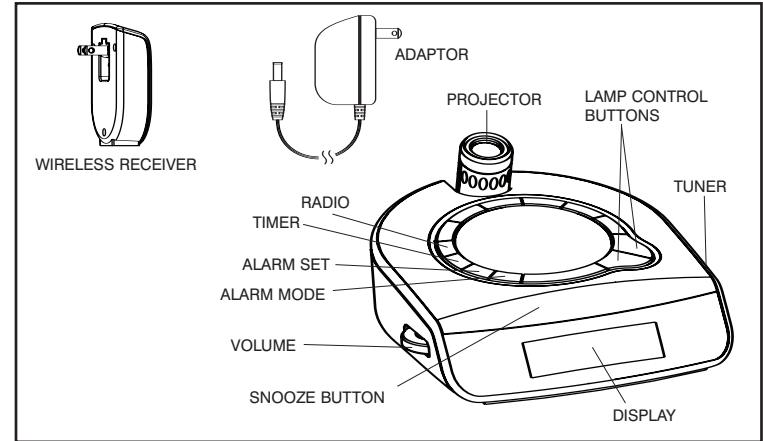

FIGURE 1

FIGURE 2

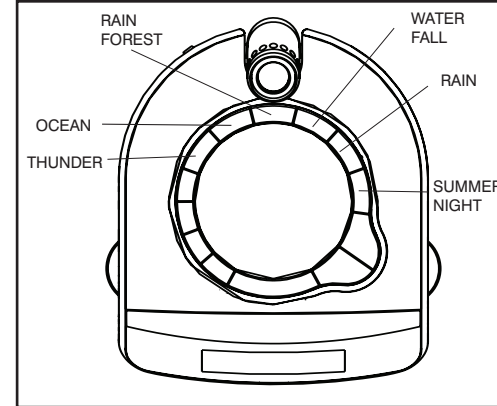

FIGURE 3

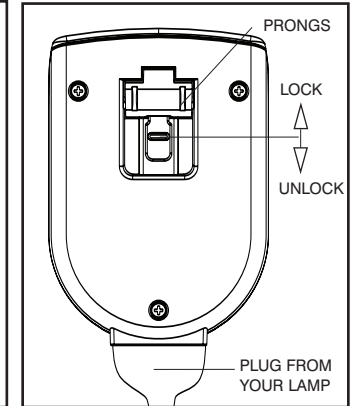

FIGURE 4

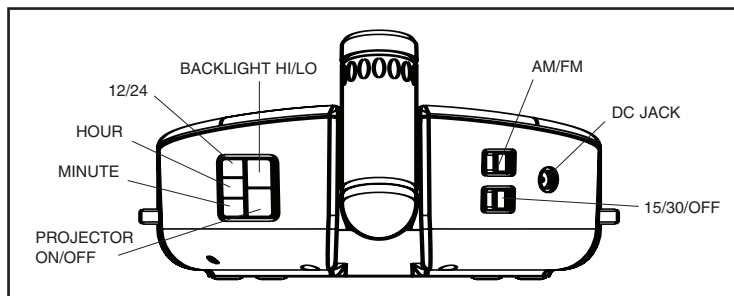

FIGURE 5

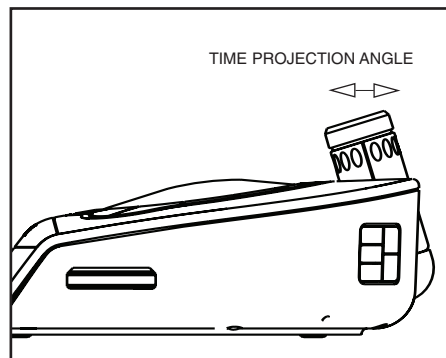
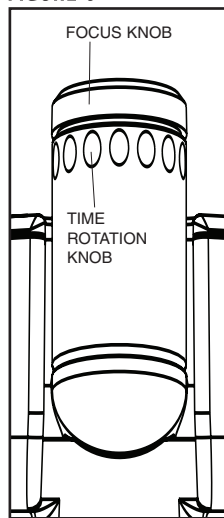

FIGURE 6



Listening to Nature Sounds

1. Select the sound you wish to listen to and press the corresponding button (Fig. 2).
2. To adjust the volume, turn the VOLUME knob (Fig. 1) to your desired level.
3. When finished listening to the sounds, you may turn them off by pressing the POWER button, or switch to the radio by pressing RADIO (Fig. 1).





NOTE: When the unit is turned on, it will always default to the last mode used.

Listening to the Radio

1. Press the RADIO button (Fig. 1).
2. Rotate the TUNER (Fig. 1) to select a radio station.
3. To adjust the volume, turn the VOLUME knob (Fig. 1) to your desired level.
4. When finished listening to the radio, you may turn it off by pressing the POWER button, or switch to a nature sound by pressing the corresponding button (Fig. 1 and 2).

NOTE: To change between bands, there is an AM/FM switch located on the back of the unit (Fig. 4). When FM band is selected, a FM Indicator will appear on the left side of the clock face (Fig. 7). If the FM indicator is not illuminated, the band is set to AM.

Using the Lamp

1. To turn the lamp on, press the lightbulb  once (Fig. 1).
2. To increase the brightness of the lamp, press and hold lightbulb  until desired level is reached.
3. To turn the lamp off, press the lightbulb  once (Fig. 1).
4. To dim the lamp, press and hold lightbulb  until desired level is reached.
5. You may also turn the lamp off by pressing the POWER button once. Pressing the POWER button again will turn the lamp on (Fig. 1).

NOTE: If radio is on it will mute during lamp adjustment resuming when adjustment is complete.

Using the Auto-Timer

When the power is ON and you are listening to a nature sound, the radio, or have your lamp illuminated through the SoundSpa Sunrise wireless receiver, you may set an auto off timer so the sound and/or light will automatically fade to off in the last 5 minutes of the chosen time.

1. Toggle through the TIMER button (Fig. 1) to find the time of your choice 15, 30, 45 or 60 minutes shows on the clock face. The TIMER indicator will appear on the left side of the clock face to confirm that it is set (Fig. 7).
2. The time remaining on the auto-timer can be terminated at any time by pressing the POWER button to turn off the nature sound, radio or lamp.

Setting and Using the Alarm

For more information see Fig. 8.

1. Press the AL SET button (Fig. 1) and the time will flash.
2. While the time is flashing, press the HOUR button until you reach the correct hour. Then press the MINUTE button until you reach the correct minute.
NOTE: When digits are flashing, press and hold the HOUR or MINUTE button continuously for a fast advance.
NOTE: The PM function applies to the alarm. If the PM indicator is not displayed on the clock face, the alarm will be set to AM. (Fig. 7).
3. Press AL SET button to set the time, or after 5 seconds the alarm will be set automatically (Fig. 1).
4. To activate the alarm you may choose one of 7 settings. To confirm your setting, the appropriate alarm indicators will be illuminated on the clock face to the right of the time (Fig. 2).
 - a.) LAMP-push the AL MODE button once (Fig. 2). To set the Sunrise mode, adjust the 15/30/OFF switch (Fig. 4) to set lamp to brighten gradually in 15 or 30 minutes or in the OFF position to set lamp to turn on to full brightness at the set alarm time.
 - b.) NATURE SOUND-push the AL MODE button twice. The nature sound will be the last sound you listened to. To change the nature sound press the nature sound button you wish and then press POWER button (Fig. 2)
 - c.) RADIO-push the AL MODE button 3 times. Use the tuner to adjust the radio to your desired station (Fig. 2).
 - d.) BEEP-press the AL MODE button 4 times (Fig. 2).
 - e.) LAMP & NATURE SOUND-press the AL MODE button 5 times (Fig. 2).
 - f.) LAMP & RADIO-press the AL MODE button 6 times (Fig. 2).
 - g.) LAMP & BEEP-press the AL MODE button 7 times (Fig. 2).
5. When the alarm sounds, the corresponding alarm indicator (Lamp, Sound, Radio, Beep or combination of these) blinks. You may take the following actions:
 - a.) SNOOZE-press the SNOOZE button (Fig. 1). The SoundSpa Sunrise wake feature will be activated in 9 minutes. See Fig. 8 for options. You may use this feature until you turn the alarm off.
 - b.) RESET-turn the alarm off by pressing ANY button but the SNOOZE button (Fig. 1). The alarm clock will automatically reset for the next day in its current mode. The corresponding ALARM indicator (Lamp, Sound, Radio, Beep or combination of these) will indicate this. If you wish to change the wake mode, follow step 4 under Setting and Using the Alarm.
 - c.) OFF-to completely turn off the alarm continue to press the AL MODE button until all the of the alarm indicators (lamp, sound, radio, beep) are off (Fig. 1).
NOTE: If alarm sounds for 30 minutes continuously it will automatically turn off and reset for the next day.

Using the Projection Feature

1. To turn the projection feature on or off, press the PROJECTOR ON/OFF button once (Fig. 4). The time is now projected on the ceiling. To turn projection off press PROJECTOR ON/OFF again.
NOTE: If the projection feature is off you may press the SNOOZE button (Fig. 1) to trigger 5 seconds of projection.
2. To turn the angle of the time that appears on the ceiling, rotate the TIME ROTATION KNOB (Fig. 6) until you have reached your desired result.
NOTE: The TIME ROTATION KNOB will rotate up to 350 degrees.
3. To focus the time on the ceiling, rotate the FOCUS KNOB (Fig. 6) until you have reached your desired result.
4. To adjust where time is projected, move projector forward or backward (Fig. 6).

Maintenance

To Store

You may store the unit in its box or a cool, dry place.

To Clean

Wipe off dust with a damp cloth. NEVER use liquids or abrasive cleaner to clean.

Modifications not authorized by the manufacturer may void users authority to operate this device.

NOTE: This equipment has been tested and found to comply with the limits for a Class B digital device, pursuant to Part 15 of the FCC Rules. These limits are designed to provide reasonable protection against harmful interference in a residential installation. This equipment generates, uses and can radiate radio frequency energy and, if not installed and used in accordance with the instructions, may cause harmful interference to radio communications. However, there is no guarantee that interference will not occur in a particular installation. If this equipment does cause harmful interference to radio or television reception, which can be determined by turning the equipment off and on, the user is encouraged to try to correct the interference by one or more of the following measures:

- Reorient or relocate the receiving antenna.
- Increase the separation between the equipment and receiver.
- Connect the equipment into an outlet on a circuit different from that to which the receiver is connected.
- Consult the dealer or an experienced radio/TV technician for help

NOTE: The manufacturer is not responsible for any radio or TV interference caused by unauthorized modifications to this equipment. Such modifications could void the users authority to operate the equipment.

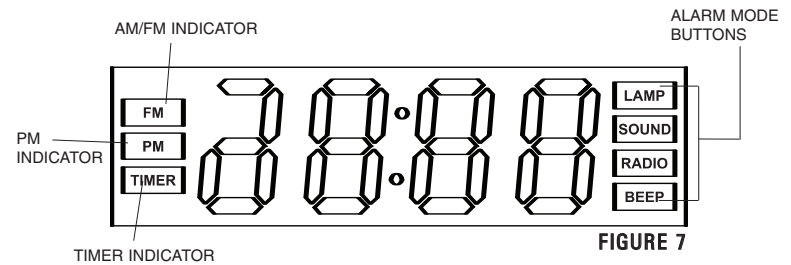

FIGURE 8

Wake Mode	Sunrise Mode	What happens?	Alarm Settings	When you push SNOOZE:
Lamp Only	No Sunrise	At alarm time: <ul style="list-style-type: none"> Lamp turns on to full brightness 	Alarm Indicator – Lamp Sunrise Setting – OFF	<ul style="list-style-type: none"> Lamp turns off Lamp turns on after 9 minutes-full brightness
	15 or 30 minute Sunrise	15 or 30 minutes before alarm time: <ul style="list-style-type: none"> Lamp is dimly lit Lamp brightens gradually for 15 or 30 minutes until full brightness 	Alarm Indicator – Lamp Sunrise Setting – 15 or 30	<ul style="list-style-type: none"> Lamp returns to dimly lit Lamp brightens gradually for 9 minutes to full brightness
Nature Sound	No Sunrise	At alarm time: <ul style="list-style-type: none"> Selected Sound plays at the maximum level you choose 	Alarm Indicator – Sound	<ul style="list-style-type: none"> Sound turns off Sound turns on after 9 minutes
	15 or 30 minute Sunrise	5 minutes before alarm time: <ul style="list-style-type: none"> Selected Sound plays quietly Sound gradually increases to the maximum level you choose at alarm time 	Alarm Indicator – Sound Sunrise Setting – 15 or 30	<ul style="list-style-type: none"> Sound turns off Sound plays quietly after 4 minutes Sound builds to maximum level you choose for 5 additional minutes
Lamp & Nature Sound	No Sunrise	At alarm time: <ul style="list-style-type: none"> Lamp turns on to full brightness and Sound plays at the maximum level you choose 	Alarm Indicator – Lamp & Sound Sunrise Setting – OFF	<ul style="list-style-type: none"> Lamp & Nature Sound turn off Lamp & Nature Sound turn on after 9 minutes
	15 or 30 minute Sunrise	15 or 30 minutes before alarm time: <ul style="list-style-type: none"> Lamp is dimly lit Light brightens gradually for 15 or 30 minutes until full brightness at alarm time 5 minutes before alarm time: <ul style="list-style-type: none"> Sound starts quietly Sound gradually increases to the maximum level you choose at alarm time 	Alarm Indicator – Lamp & Sound Sunrise Setting – 15 or 30	<ul style="list-style-type: none"> Lamp returns to dimly lit Light brightens gradually for 9 minutes to full brightness Sound turns off Sound plays quietly after 4 minutes Sound builds to maximum level you choose for 5 additional minutes
Lamp & Beep or Lamp & Radio	No Sunrise	At alarm time: <ul style="list-style-type: none"> Lamp turns on to full brightness and Beep or Radio sound at maximum level you choose 	Alarm Indicator – Lamp & Beep or Lamp & Radio Sunrise Setting – OFF	<ul style="list-style-type: none"> Lamp & Beep or Radio turn off Lamp & Beep or Radio turn on after 9 minutes
	15 or 30 minute Sunrise	15 or 30 minutes before alarm time: <ul style="list-style-type: none"> Lamp is dimly lit Light brightens gradually for 15 or 30 minutes until full brightness At alarm time: <ul style="list-style-type: none"> Beep or Radio sound at maximum level you choose 	Alarm Indicator – Lamp & Beep or Lamp & Radio Sunrise Setting – 15 or 30	<ul style="list-style-type: none"> Lamp returns to dimly lit Lamp brightens gradually for 9 minutes to full brightness Beep or Radio sound after 9 minutes
Radio or Beep	No Sunrise	At alarm time: <ul style="list-style-type: none"> Radio or Beep plays at the maximum level you choose 	Alarm Indicator – Radio or Beep Sunrise Setting – OFF	<ul style="list-style-type: none"> Radio or Beep turn off Radio or Beep turn on after 9 minutes

HoMEDICS

LIMITED ONE YEAR WARRANTY

HoMedics sells its products with the intent that they are free of defects in manufacture and workmanship for a period of one year from the date of original purchase, except as noted below. HoMedics warrants that its products will be free of defects in material and workmanship under normal use and service. This warranty extends only to consumers and does not extend to Retailers.

To obtain warranty service on your HoMedics product, mail the product and your dated sales receipt (as proof of purchase), postpaid, to the following address:

HoMedics Consumer Relations
Service Center Dept. 168
3000 Pontiac Trail
Commerce Township, MI 48390

No COD's will be accepted.

HoMedics does not authorize anyone, including, but not limited to, Retailers, the subsequent consumer purchaser of the product from a Retailer or remote purchasers, to obligate HoMedics in any way beyond the terms set forth herein. This warranty does not cover damage caused by misuse or abuse, accident; the attachment of any unauthorized accessory; alteration to the product; improper installation; unauthorized repairs or modifications; improper use of electrical/power supply; loss of power; dropped product; malfunction or damage of an operating part from failure to provide manufacturer's recommended maintenance; transportation damage; theft; neglect; vandalism; or environmental conditions; loss of use during the period the product is at a repair facility or otherwise awaiting parts or repair; or any other conditions whatsoever that are beyond the control of HoMedics.

This warranty is effective only if the product is purchased and operated in the country in which the product is purchased. A product that requires modifications or adoption to enable it to operate in any other country than the country for which it was designed, manufactured, approved and/or authorized, or repair of products damaged by these modifications is not covered under this warranty.

THE WARRANTY PROVIDED HEREIN SHALL BE THE SOLE AND EXCLUSIVE WARRANTY. THERE SHALL BE NO OTHER WARRANTIES EXPRESS OR IMPLIED INCLUDING ANY IMPLIED WARRANTY OF MERCHANTABILITY OR FITNESS OR ANY OTHER OBLIGATION ON THE PART OF THE COMPANY WITH RESPECT TO PRODUCTS COVERED BY THIS WARRANTY. HoMEDICS SHALL HAVE NO LIABILITY FOR ANY INCIDENTAL, CONSEQUENTIAL OR SPECIAL DAMAGES. IN NO EVENT SHALL THIS WARRANTY REQUIRE MORE THAN THE REPAIR OR REPLACEMENT OF ANY PART OR PARTS WHICH ARE FOUND TO BE DEFECTIVE WITHIN THE EFFECTIVE PERIOD OF THE WARRANTY. NO REFUNDS WILL BE GIVEN. IF REPLACEMENT PARTS FOR DEFECTIVE MATERIALS ARE NOT AVAILABLE, HoMEDICS RESERVES THE RIGHT TO MAKE PRODUCT SUBSTITUTIONS IN LIEU OF REPAIR OR REPLACEMENT.

This warranty does not extend to the purchase of opened, used, repaired, repackaged and/or resealed products, including but not limited to sale of such products on Internet auction sites and/or sales of such products by surplus or bulk resellers. Any and all warranties or guarantees shall immediately cease and terminate as to any products or parts thereof which are repaired, replaced, altered, or modified, without the prior express and written consent of HoMedics.

This warranty provides you with specific legal rights. You may have additional rights which may vary from country to country. Because of individual country regulations, some of the above limitations and exclusions may not apply to you.

For more information regarding our product line in the USA, please visit: www.homedics.com

©2008 HoMedics, Inc. and its affiliated companies, all rights reserved. HoMedics® is a registered trademark of HoMedics, Inc. and its affiliated companies. SoundSpa™ is a trademark of HoMedics, Inc. and its affiliated companies. All rights reserved.

IB-SS5500

HoMEDICS®

SOUNDSPA SUNRISE™

Radio Reloj AM/FM

Despiértese Suavemente con un Amanecer Virtual



Manual de instrucciones e Información de garantía

SS-5500

1 año de
garantía limitada

Cree su ambiente perfecto para dormir.

Gracias por comprar el SoundSpa, equipo de relajación acústica de HoMedics. Éste, al igual que toda la línea de productos HoMedics, está fabricado con mano de obra de alta calidad para brindarle años de servicio confiable. Esperamos que lo encuentre como el mejor producto de su clase.

SoundSpa ayuda a crear su ambiente perfecto para dormir. Duérmase con cualquiera de sus seis sonidos calmantes, luego despiértese con los sonidos de la naturaleza, el radio o la alarma. SoundSpa puede también cubrir las distracciones para mejorar su concentración mientras lee, trabaja o estudia.

IMPORTANTES INSTRUCCIONES DE SEGURIDAD:

Cuando utiliza un artefacto eléctrico, siempre se deben seguir ciertas precauciones básicas, incluyendo lo siguiente:

LEA TODAS LAS INSTRUCCIONES ANTES DE USAR

PELIGRO

- Para reducir el riesgo de choque eléctrico:

- Siempre desenchufe el artefacto del tomacorriente inmediatamente después de usarlo y antes de limpiarlo.
- No intente tomar un artefacto que haya caído al agua. Desenchúfelo de inmediato.
- No coloque ni guarde un artefacto donde pueda caerse o ser tirado hacia una tina o lavamanos. No lo coloque ni lo deje caer en agua ni en ningún otro líquido.

ADVERTENCIA

- Para reducir el riesgo de quemaduras, incendio, choque eléctrico o lesiones a las personas:

- Es necesaria una supervisión estricta cuando lo usan niños o personas inválidas o incapacitadas o cuando está próximo a ellos.
- Utilice este artefacto sólo para el uso para el cual está diseñado y como se describe en este manual. No use accesorios no recomendados por HoMedics, especialmente si no han sido incluidos con la unidad.

Precaución:
Todo el servicio de este producto debe ser realizado únicamente por Personal de servicio autorizado de HoMedics.

- Nunca haga funcionar este aparato si tiene el cordón, el enchufe, el cable o el armazón dañado. Si no está funcionando adecuadamente, si se ha caído o dañado, envíelo al Centro de servicio de HoMedics para que sea examinado y reparado.
- Mantenga el cable alejado de superficies calientes.
- Nunca lo deje caer ni inserte ningún objeto en ninguna abertura.
- No lo haga funcionar donde se utilizan productos de rociado por aerosol o donde se está administrando oxígeno.
- No lleve este artefacto tomado del cable, ni use el cable como manija.
- Para desconectarlo, quite el enchufe del tomacorriente.
- Este artefacto está diseñado únicamente para usarlo en interiores. No lo use en exteriores.
- Coloque esta unidad sólo sobre superficies secas. No coloque esta unidad sobre superficies mojadas con agua o solventes para limpieza.

GUARDE ESTAS INSTRUCCIONES

Precaución - Lea todas las instrucciones con atención antes de poner en funcionamiento.

- Nunca deje el artefacto sin vigilancia, especialmente si hay niños presentes.
- Nunca cubra el artefacto mientras está en funcionamiento.
- Esta unidad no debe ser usada por niños sin la supervisión de un adulto.
- Siempre mantenga el cordón alejado de las temperaturas altas.
- No levante, lleve, cuelgue ni tire de la unidad tomándola del cable de corriente.
- Si el adaptador se daña, debe suspender el uso de este aparato de inmediato y contactar el Centro de servicio de HoMedics. (Ver la dirección de HoMedics en la Sección de Garantía).

Funciones del Radio Reloj SoundSpa

- Simulador de amanecer que usa la lámpara del usuario
- 6 Sonidos naturales: Bosque Lluvioso, Océano, Trueno, Noche de verano, Lluvia y Cascada
- Radio AM/FM con alarma y alarma repetida
- Siete opciones de suave amanecer – solo lámpara, lámpara y sonidos de la naturaleza, lámpara y pitidos, lámpara y radio, sólo sonidos de la naturaleza, sólo radio, o sólo pitidos
- Reloj de fácil lectura con pantalla LCD
- La función de proyección proyecta la hora en el cielorraso con luz azul suave
- El auto-temporizador permite seleccionar la duración de la escucha – 15, 30, 45 o 60 minutos o continuamente
- El control de volumen ajusta el volumen del radio, del pitido o de los sonidos de la naturaleza
- Control inalámbrico de la luminosidad de la lámpara

Instrucciones de uso y montaje

1. Desempaque el producto y asegúrese de que no falte nada (Fig. 1).
2. Esta unidad se alimenta con un adaptador de CC incluido.
3. La corriente de la batería sirve sólo para proporcionar MEMORIA DE RESPALDO para los ajustes del reloj y alarma. En el compartimiento para la batería se debe colocar sólo una batería de 9 voltios (no incluida), si se desea el respaldo de la memoria (en el caso de un apagón de corriente o si se desenchufa la unidad). Sin embargo, la hora no quedará iluminada en la pantalla del reloj. Apenas vuelva la corriente, la pantalla indicará la hora correcta.
ATENCIÓN: Es necesario instalar la batería para hacer funcionar la memoria de respaldo del reloj. En el caso de un apagón o desconexión, si la batería no ha sido instalada, cuando vuelva la corriente, será necesario reajustar la hora y la alarma.
4. Para instalar la batería, retire la tapa del compartimento. Inserte una batería alcalina de 9 voltios en el compartimento en el fondo de la unidad, de acuerdo al diagrama. Vuelva a colocar la tapa y presiónela en su lugar.
5. Enchufe el conector del adaptador de CC al enchufe ubicado al respaldo de la unidad (Fig. 4) y conecte el adaptador a un tomacorriente doméstico de 120 voltios.
6. Para usar el simulador de amanecer y controlar su lámpara desde su SoundSpa Sunrise, enchufe su lámpara en el fondo del receptor inalámbrico (Fig. 3). Enchufe el receptor inalámbrico a un tomacorriente doméstico de 120V.

- ATENCIÓN:** Para bloquear las clavijas del receptor inalámbrico en su lugar, empuje hacia arriba el dispositivo de bloqueo. Para desbloquear, empuje hacia abajo (Fig. 3).
- ATENCIÓN:** Consulte las instrucciones de la lámpara para las especificaciones de la bombilla. El SoundSpa Sunrise trabaja con la mayor parte de lámparas que usan bombillas incandescentes o fluorescentes compactas (CFL) para reductores de luz. Antes de comprar bombillas CFL, asegúrese de que puedan utilizarse en lámparas con reductores de luz.

Ajuste del reloj

1. El reloj de su SoundSpa Sunrise está ajustado para las 12 horas. Si usted prefiere el reloj de 24 horas, presione el botón 12/24 una vez (Fig. 4).
2. Presione y mantenga presionado el botón "HOUR" por 2 segundos (Fig. 4). La hora empieza a destellar.
3. Con la hora destellando, oprima el botón HOUR hasta alcanzar la hora deseada. Luego oprima el botón MINUTE (Fig. 4) hasta alcanzar los minutos deseados.

ATENCIÓN: El indicador de PM aparece en el lado izquierdo de la pantalla del reloj para las horas de la tarde (Fig. 7). Si el indicador de PM no está iluminado, la hora indicada es AM. Asegúrese de ajustar la hora para el período de 12 horas correcto – AM (mañana) o PM (tarde).

ATENCIÓN: Después de 5 segundos, la hora deja de destellar y queda programada.

FIGURA 1



FIGURA 2



FIGURA 3

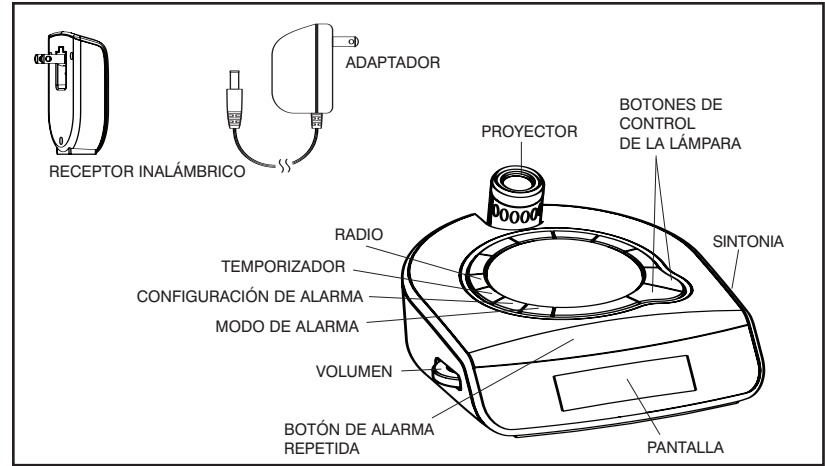

FIGURA 4

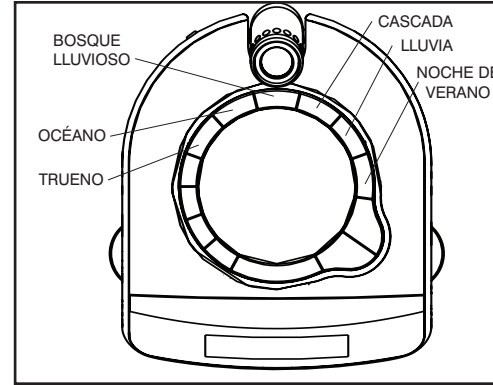

FIGURA 5

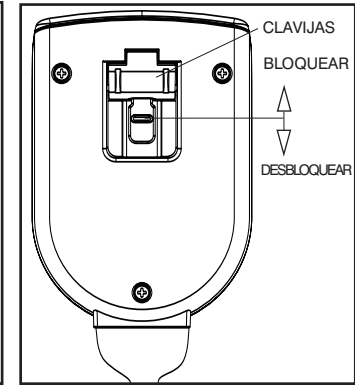

FIGURA 6

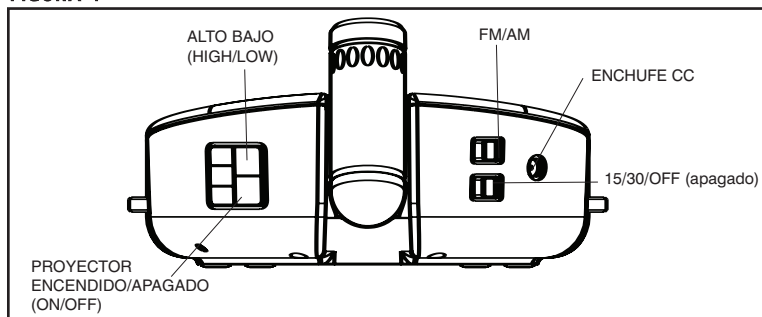

4. Presione el botón de BACKLIGHT HI/LO (iluminación de fondo – alta/baja) (Fig. 4) para elegir entre un brillo alto o bajo de la pantalla LED del reloj.

Escucha de sonidos naturales

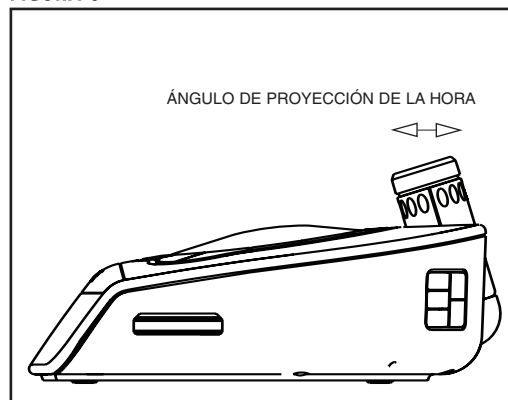
1. Seleccione el sonido que desea escuchar y oprima el botón correspondiente (Fig. 2).
2. Para ajustar el volumen, gire la perilla VOLUME (volumen) (Fig. 1) al nivel deseado.
3. Cuando termine de escuchar el sonido, puede apagar oprimiendo el botón POWER, o cambiar a radio oprimiendo RADIO (Fig. 1).

ATENCIÓN: Cuando se prende la unidad, ésta queda por defecto en el último modo empleado.

Escucha del radio

1. Oprima el botón RADIO (Fig. 1).
2. Gire el TUNER (sintonía) (Fig. 1) para seleccionar la radioemisora.
3. Para ajustar el volumen, gire la perilla VOLUME (volumen) (Fig. 1) al nivel deseado.
4. Cuando termine de escuchar el radio, puede apagar oprimiendo el botón POWER, o cambiar a un sonido de la naturaleza oprimiendo el botón correspondiente (Fig. 1 y 2).

ATENCIÓN: Para cambiar la banda hay un interruptor de AM/FM ubicado en la parte trasera de la unidad (Fig. 4). Cuando la banda FM queda seleccionada, un indicador FM aparece en el lado izquierdo de la pantalla del reloj (Fig. 7). Si el indicador FM no está iluminado, la banda programada es AM.

Uso de la lámpara

1. Para encender la lámpara, presione la bombilla ☀ una vez (Fig. 1).
2. Para aumentar el brillo de la lámpara, presione y sostenga la bombilla ☀ hasta alcanzar el nivel deseado.
3. Para apagar la lámpara, presione la bombilla ☁ una vez (Fig. 1).
4. Para reducir el brillo de la lámpara, presione y sostenga la bombilla ☁ hasta alcanzar el nivel deseado.
5. Usted también puede apagar la lámpara presionando el botón POWER una vez. El oprimir el botón POWER otra vez enciende la lámpara.

ATENCIÓN: Si el radio está encendido, el audio se corta durante el ajuste de la lámpara y continúa cuando el ajuste esté terminado.

Uso del auto-temporizador

Cuando el dispositivo está encendido (ON) y usted escucha el sonido de la naturaleza, el radio, o su lámpara está encendida por medio del receptor inalámbrico del SoundSpa Sunrise, usted puede ajustar el temporizador de apagado automático para que el sonido y la luz se reduzcan automáticamente hasta apagarse en los últimos 5 minutos de la hora seleccionada.

1. Presione varias veces el botón TIMER (temporizador) (Fig. 1) para encontrar la hora que eligió, 15, 30, 45 ó 60 minutos, en la pantalla del reloj. El indicador TIMER aparece en el lado izquierdo de la pantalla del reloj para confirmar que el temporizador ha sido programado (Fig. 7).
2. El tiempo que queda en el autotemporizador puede ser eliminado en cualquier momento presionando el botón POWER para apagar el sonido de la naturaleza, el radio o la lámpara.

Ajuste y uso de la alarma

Para más información ver la Fig. 8.

1. Oprima el botón AL SET dos veces (Fig. 1) y la hora empieza a destellar.
2. Con la hora destellando, oprima el botón HOUR (hora) hasta alcanzar la hora deseada. Luego presione el botón MINUTE (minutos) hasta alcanzar el minuto correcto.
ATENCIÓN: Cuando los dígitos destellan, presione y sostenga el botón HOUR o MINUTE continuamente para un avance rápido.
ATENCIÓN: La función PM se aplica a la alarma. Si el indicador PM no aparece en la pantalla de reloj, el despertador queda ajustado en AM. (Fig. 7).
3. Presione el botón AL SET para ajustar la hora, o después de 5 segundos el despertador queda ajustado automáticamente (Fig. 1).
4. Para activar la alarma, usted puede escoger una de 7 opciones. Para confirmar su ajuste, los indicadores apropiados del despertador quedan iluminados en la pantalla del reloj a la derecha de la hora (Fig. 2).
 - a.) LÁMPARA - Presione el botón AL MODE una vez (Fig. 2). Para ajustar el modo de Sunrise (amanecer), ajuste el interruptor 15/30/OFF (Fig. 4) para que el brillo de la lámpara aumente gradualmente en 15 ó 30 minutos o, en la posición OFF (apagado), para que la lámpara se encienda con el brillo máximo en la hora de ajuste de la alarma.
 - b.) SONIDO DE LA NATURALEZA - Presione el botón AL MODE dos veces. El sonido de la naturaleza quedará programado con el último sonido que usted ha escuchado. Para cambiar el sonido de la naturaleza, presione el botón de sonido de la naturaleza que usted desea y luego presione el botón POWER (Fig. 2)
 - c.) RADIO - Presione el botón AL MODE 3 veces. Use el sintonizador para ajustar el radio a su estación deseada (Fig. 2).
 - d.) PITIDOS - Presione el botón AL MODE 4 veces (Fig. 2).
 - e.) LÁMPARA Y SONIDO DE NATURALEZA - Presione el botón AL MODE 5 veces (Fig. 2).
 - f.) LÁMPARA Y RADIO - Presione el botón AL MODE 6 veces (Fig. 2).
 - g.) LÁMPARA Y PITIDOS - Presione el botón AL MODE 7 veces (Fig. 2).
5. Cuando suena la alarma, el indicador de alarma correspondiente (Lamp, Sound, Radio, Beep o la combinación de estos) destella. Usted puede tomar las acciones siguientes:
 - a.) SNOOZE (alarma repetida) - Oprima el botón SNOOZE (Fig. 1). La función de despertador del SoundSpa Sunrise se activa en 9 minutos. Vea la Fig. 8 para las opciones. Usted puede usar esta función hasta apagar la alarma.
 - b.) RESET - Apague la alarma oprimiendo CUALQUIER botón, excepto el botón SNOOZE (Fig. 1). La alarma volverá a programarse automáticamente para el día siguiente en el modo actual. El indicador ALARM correspondiente (Lamp, Sound, Radio, Beep o la combinación de estos) lo indicará. Si desea cambiar el modo del despertador, siga el paso 4 en la sección Ajuste y Uso de la Alarma.
 - c.) OFF - para apagar completamente la alarma, siga presionando el botón AL MODE hasta que todos los indicadores de alarma (lamp, sound, radio, beep) queden apagados (Fig. 1).
ATENCIÓN: Si la alarma suena por 30 minutos seguidos, se apaga automáticamente y vuelve a programarse para el día siguiente.

Uso de la función de proyección

1. Para encender o apagar la función de proyección, presione una vez el botón PROJECTOR ON/OFF (Fig. 4). La hora se proyecta entonces en el cielorraso. Para apagar la proyección, presione otra vez el botón PROJECTOR ON/OFF.
ATENCIÓN: Si la función de proyección está apagada, usted puede oprimir el botón SNOOZE (alarma repetida) (Fig. 1) para activar la proyección por 5 segundos.
2. Para cambiar el ángulo de visión de la hora que aparece en el cielorraso, gire la PERILLA DE ROTACIÓN DE LA HORA hasta lograr el resultado deseado (Fig. 6).
ATENCIÓN: La PERILLA DE ROTACIÓN DE LA HORA gira hasta 350 grados.
3. Para enfocar la hora en el cielorraso, gire la PERILLA DEL ENFOQUE (Fig. 6) hasta lograr el resultado deseado.
4. Para apuntar al lugar donde quiere proyectar la hora, mueva el proyector hacia delante o atrás (Fig. 6)

Mantenimiento

Para guardar

Puede guardar la unidad en su caja, en un lugar fresco y seco.

Para limpiar

Quite el polvo con un paño húmedo. NUNCA use líquidos o limpiadores abrasivos para limpiar la unidad.

Las modificaciones no autorizadas por el fabricante pueden invalidar el derecho del usuario a operar este dispositivo.

ATENCIÓN: Este equipo ha sido ensayado y probado y se ha comprobado que cumple con los límites de los dispositivos digitales de la Class B, según la Sección 15 de las Normas FCC. Estos límites han sido dispuestos proporcionar una protección razonable contra las interferencias dañinas en las instalaciones domésticas. Este equipo genera, usa y puede irradiar energía de radiofrecuencia y, si no se instala y usa según las recomendaciones, puede causar interferencias dañinas a las comunicaciones radio. Sin embargo, no hay garantías de que dichas interferencias no se produzcan en una instalación particular. Si este equipo causara interferencias dañinas a la recepción de radio o televisión, lo que puede determinarse encendiendo y apagando el equipo, se anima el usuario a que trate de corregir la interferencia con uno o más de los siguientes procedimientos:

- Volver a orientar y ubicar la antena receptora.
- Aumentar la distancia entre el equipo y el receptor.
- Conectar el equipo a un tomacorriente eléctrico de un circuito diferente de aquel donde está conectado el receptor.
- Consultar con el representante o con un técnico experto de radio/TV para recibir ayuda.

ATENCIÓN: El fabricante no es responsable por ninguna interferencia de radio o TV causada por modificaciones no autorizadas de este equipo. Dichas modificaciones pueden anular el derecho del usuario al uso de este equipo.

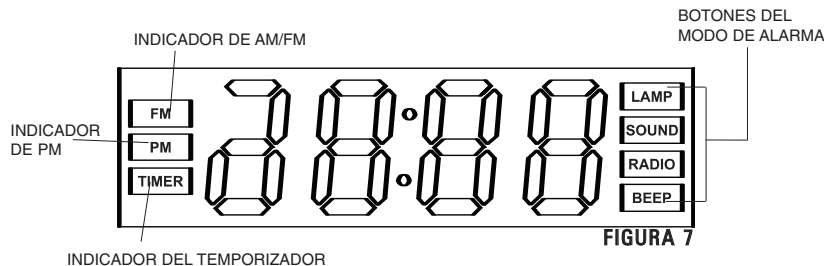

FIGURA 8

Modo de despertador	Modo de amanecer	¿Qué pasa?	Ajustes de Alarma	Cuando usted presiona SNOOZE (alarma repetida):
Sólo lámpara	No Amanecer	A la hora de la alarma: • La lámpara se enciende con el brillo máximo	Indicador de alarma - Lámpara Ajuste de amanecer – OFF (apagado)	<ul style="list-style-type: none"> • La lámpara se apaga • La lámpara se enciende después de 9 minutos-con el brillo máximo
	Amanecer de 15 ó 30 minutos	15 ó 30 minutos antes de la hora de la alarma: • La lámpara está encendida con brillo reducido • La lámpara aumenta el brillo gradualmente durante 15 ó 30 minutos hasta el brillo máximo	Indicador de alarma - Lámpara Ajuste de amanecer – 15 ó 30	<ul style="list-style-type: none"> • La lámpara vuelve al brillo reducido • La lámpara aumenta el brillo gradualmente durante 9 minutos hasta el brillo máximo
Sonido de la Naturaleza	No Amanecer	A la hora de la alarma: • El sonido seleccionado se escucha al nivel máximo que usted ha elegido	Indicador de alarma - Sonido	<ul style="list-style-type: none"> • El sonido se apaga • El sonido se enciende después de 9 minutos
	Amanecer de 15 ó 30 minutos	5 minutos antes de la hora de la alarma: • El sonido seleccionado se escucha a nivel bajo • El sonido aumenta gradualmente al nivel máximo que usted ha seleccionado para la hora del despertador	Indicador de alarma - Sonido Ajuste de amanecer – 15 ó 30	<ul style="list-style-type: none"> • El sonido se apaga • El sonido se escucha a nivel bajo después de 4 minutos • El sonido aumenta hasta el nivel máximo que usted ha elegido durante 5 minutos adicionales
Lámpara y Sonido de la Naturaleza	No Amanecer	A la hora de la alarma: • La lámpara se enciende con brillo máximo y se escucha el sonido al nivel máximo que usted ha elegido	Indicador de alarma – Lámpara y Sonido Ajuste de amanecer – OFF (apagado)	<ul style="list-style-type: none"> • La lámpara y el Sonido de Naturaleza se apagan • La lámpara y el Sonido de Naturaleza se encienden después de 9 minutos
	Amanecer de 15 ó 30 minutos	15 ó 30 minutos antes de la hora de la alarma: • La lámpara está encendida con brillo reducido • La luz aumenta de intensidad gradualmente durante 15 ó 30 minutos hasta el brillo máximo a la hora de la alarma 5 minutos antes de la hora de la alarma: • Sonido comienza con nivel bajo • El sonido aumenta gradualmente al nivel máximo que usted ha seleccionado para la hora del despertador	Indicador de alarma – Lámpara y Sonido Ajuste de amanecer – 15 ó 30	<ul style="list-style-type: none"> • La lámpara vuelve al brillo reducido • La luz aumenta el brillo gradualmente durante 9 minutos hasta el brillo máximo • El sonido se apaga • El sonido se escucha a nivel bajo después de 4 minutos • El sonido aumenta hasta el nivel máximo que usted ha elegido durante 5 minutos adicionales
Lámpara y Pitidos o Lámpara y Radio	No Amanecer	A la hora de la alarma: • La lámpara se enciende con brillo máximo y se escucha el pitido o el radio al nivel máximo que usted ha elegido	Indicador de alarma – Lámpara y Pitido o Lámpara y Radio Ajuste de amanecer – OFF (apagado)	<ul style="list-style-type: none"> • La lámpara y el pitido o el radio se apagan • La lámpara y el radio o el pitido se encienden después de 9 minutos
	Amanecer de 15 ó 30 minutos	15 ó 30 minutos antes de la hora de la alarma: • La lámpara está encendida con brillo reducido • La luz aumenta el brillo gradualmente durante 15 ó 30 minutos hasta el brillo máximo A la hora de la alarma: • El pitido o el radio suenan al nivel máximo que usted ha elegido	Indicador de alarma – Lámpara y Pitido o Lámpara y Radio Ajuste de amanecer – 15 ó 30	<ul style="list-style-type: none"> • La lámpara vuelve al brillo reducido • La lámpara aumenta el brillo gradualmente durante 9 minutos hasta el brillo máximo • El pitido o el radio suenan después de 9 minutos
Radio o Pitidos	No Amanecer	A la hora de la alarma: • El radio y el pitido se escuchan al nivel máximo que usted ha elegido	Indicador de alarma – Radio o Pitido Ajuste de amanecer – OFF (apagado)	<ul style="list-style-type: none"> • El Radio y el Pitido se apagan • El radio y el pitido se encienden después de 9 minutos