

Mortaise

- La mortaise doit être existante et correspondre aux dimensions du croquis “**Conditions requises pour le montage**” de la **page 28**.

Profilé de demi-cylindre pour l'ouverture d'urgence

- Le profilé de demi-cylindre pour l'ouverture d'urgence ne fait pas partie du contenu de la fourniture et doit être commandé séparément par l'exploitant.
- La dimension du profilé de demi-cylindre dépend de l'épaisseur de la porte.
- Pour la détermination de la longueur, voir “**Conditions requises pour le montage**” à la **page 28**.

NOTE**Dommages sur le produit en cas d'utilisation du profilé de demi-cylindre non conforme à l'emploi!**

Le profilé de demi-cylindre sert à l'ouverture d'urgence.

- > Ne pas utiliser de profilé de demi-cylindre pour simplement verrouiller/ouvrir la porte!

3. Vérifier le contenu de la fourniture **AVERTISSEMENT****Risque d'étouffement dû aux petites pièces et au matériau d'emballage!**

Les vis, les petites pièces et le matériau d'emballage peuvent représenter des jouets mortels pour les enfants.

- > Ne pas laisser traîner le matériau d'emballage et les pièces de montage et les maintenir éloignés des enfants et des bébés.
- > Tenir les enfants éloignés du site de montage pendant les opérations.

- Vérifier l'exhaustivité et le bon état du contenu de la fourniture avant de commencer le montage.



Vue d'ensemble du contenu de la fourniture, voir la partie illustrée à partir de la page 27.

- En cas de pièces manquantes ou endommagées, contacter le fabricant.
- Éliminer le matériau d'emballage conformément aux directives nationales.

4. Montage**4.1 Consignes de sécurité pour le montage** **AVERTISSEMENT****Danger de mort en raison de l'absence d'ouverture d'urgence!**

Lorsque le produit est installé sans ouverture d'urgence, la porte ne peut plus être ouverte de l'extérieur en cas de dysfonctionnement. Si un cas d'urgence intervient dans la pièce durant le dysfonctionnement, les opérations de sauvetage seront gênées.

- > L'exploitant doit s'assurer qu'une possibilité d'ouverture d'urgence existe, en cas de dysfonctionnement, sur les portes où le produit est installé.
- > Häfele ne peut être tenu pour responsable des dommages consécutifs à l'absence d'une possibilité d'ouverture d'urgence.

**⚠ AVERTISSEMENT****Danger de mort en raison de panne ou de dysfonctionnement d'appareils sensibles aux ondes électromagnétiques!**

Le rayonnement électromagnétique du produit peut entraîner une défaillance de pièces sensibles (p. ex. appareils médicaux) et une restriction de leurs capacités fonctionnelles.

- > Ne pas installer le produit à proximité immédiate d'appareils sensibles aux ondes électromagnétiques.
- > Respecter les directives relatives aux appareils sensibles aux ondes électromagnétiques.
- > En cas de doute sur la compatibilité, contacter le fabricant.

NOTE**Dommages sur le produit en raison d'un montage incorrect!**

- > Respecter les conditions requises pour le montage.
- > Ne pas coincer ou endommager de câble durant le montage.
- > Ne jamais procéder à la mise en service et à l'utilisation du produit avec des câbles endommagés.
- > Pour éviter tout arrachement, toujours percer les trous des deux côtés dans la feuillure de la porte.

4.2 Description du montage

La description du montage s'effectue exclusivement de manière illustrée.



Instructions de montage par étapes, voir la partie illustrée à partir de la page 27.

4.3 Test de fonctionnement

Effectuer un test de fonctionnement manuel en fin de montage.

Appuyer sur la béquille du côté intérieur de la porte:

Résultat correct:

- Retrait du pêne demi-tour (fonction anti-panique).
- L'ouverture de la porte est toujours possible.

Appuyer sur la béquille du côté extérieur de la porte:

Résultat correct:

- La béquille est bloquée. L'ouverture de la port est impossible.

Dans un cas contraire, vérifier les différentes étapes de montage.

5. Autorisation DIN EN 1906 / DIN EN 12209 / DIN EN 179**NOTE**

Des instructions obligatoire sur l' usage du DT 700 sur des portes sur des portes anti-panique conformément à DIN EN 179 se retrouvent ici:

http://www.dialock-support.de/manuals/manuals_dt.htm



NOTE:

Le présent appareil est conforme aux CNR d'Industrie Canada applicables aux appareils radio exempts de licence. L'exploitation est autorisée aux deux conditions suivantes:

- (1) l'appareil ne doit pas produire de brouillage, et
- (2) l'appareil doit accepter tout brouillage radioélectrique subi, même si le brouillage est susceptible d'en compromettre le fonctionnement.



1. Notas sobre estas instrucciones de montaje

1.1 Contenido y destinatarios de las instrucciones

Es indispensable seguir estas instrucciones para realizar el montaje correctamente y sin peligro. ¡Tenga en cuenta todos los pasos de montaje prescritos, las indicaciones y las notas!

Estas **instrucciones de montaje** son para:

- el operador del producto,
- el **instalador** del producto.

Además de estas **instrucciones de montaje**, antes de manipular el producto, ambos grupos de personas deben haber leído íntegramente las **instrucciones de funcionamiento** editadas por separado.

1.2 Obligaciones del instalador

El instalador debe asegurarse de lo siguiente:

- Deben tenerse en cuenta todas las notas e indicaciones de las instrucciones de montaje. No está permitida ninguna alteración ni variación de los pasos de montaje.
- Sólo está permitido utilizar las piezas originales suministradas.
- Después de instalar correctamente el producto, las instrucciones de montaje deben entregarse al operador de la instalación.

1.3 Obligaciones del operador

El operador debe asegurarse de lo siguiente:

- Se deben cumplir todos los requisitos previos para el montaje.
- El montaje y puesta en funcionamiento del producto se confiarán únicamente a técnicos cualificados (vea las instrucciones de funcionamiento, capítulo "**1.3 Cualificación del personal**").
- Las instrucciones deben guardarse durante toda la vida útil del producto y, en caso de cambio de titularidad, entregarse al nuevo operador.

2. Requisitos previos para el montaje

2.1 Condiciones ambientales

Además de las condiciones ambientales aquí indicadas, se deben tener en cuenta las notas de las instrucciones de funcionamiento, capítulo "**2.1 Utilización correcta**".

NOTA

¡Si las condiciones ambientales no son adecuadas se puede dañar el producto!

No está permitido instalar el producto en las siguientes áreas:

- > puertas exteriores,
- > ambientes húmedos,
- > cerca de dispositivos sensibles a influencias, electromagnéticas,
- > entornos con riesgo de explosión.

NOTA

¡La condensación por cambio de temperatura puede dañar el producto!

- > Antes del montaje, asegúrese de que todos los componentes del producto se encuentran a temperatura ambiente!
- > Deposite el producto en el lugar de montaje algún tiempo antes de comenzar la instalación.

2.2 Condiciones para el montaje

Puerta

- Posibles grosores de puerta: 35 - 95 mm.
- Posibles materiales de puerta: madera y materiales de madera, metal únicamente previo acuerdo con Häfele.



Cajeado para la cerradura

- El cajeado para la cerradura debe realizarse previamente conforme “**Requisitos previos para el montaje**” al dibujo acotado de la **página 28**.

Semibombillo de perfil adecuado para la apertura de emergencia

- El semibombillo de perfil para la apertura de emergencia no está incluido en el suministro. El operador de la instalación debe pedirlo por separado.
- El tamaño del semibombillo depende del grosor de la puerta.
- Ayuda para el cálculo de longitudes, vea: “**Requisitos previos para el montaje**” en la **página 28**.

NOTA

¡El uso inadecuado del semibombillo puede causar daños en el producto!

El semibombillo sirve únicamente para la apertura de emergencia.

- > ¡No utilice el semibombillo para abrir o cerrar la puerta normalmente!

3. Comprobación del volumen de suministro

⚠ ADVERTENCIA

¡Peligro de asfixia con las piezas pequeñas y el material de embalaje!

Los tornillos, las piezas pequeñas y el material de embalaje pueden convertirse en juguetes mortales para los niños.

- > No deje sin vigilancia los materiales de embalaje y montaje, y no permita que los niños se acerquen a ellos.
- > Mantenga a los niños alejados del lugar de montaje durante la instalación.

- Antes de comenzar el montaje, compruebe que están todos los componentes y se encuentran en buen estado.



Vea los esquemas del volumen de suministro desde la página 27.

- Si falta alguna pieza, o hay piezas dañadas, póngase en contacto con el fabricante.
- Tenga en cuenta la normativa local sobre residuos para deshacerse del material de embalaje.

4. Montaje

4.1 Notas de seguridad para el montaje

⚠ ADVERTENCIA

¡Peligro de muerte si no se habilita la apertura de emergencia!

Si el producto se instala sin posibilidad de apertura de emergencia, en caso de avería la puerta no se podrá abrir desde el exterior. Esto dificultará la prestación de auxilio si se produce una situación de emergencia en la habitación coincidiendo con una avería.

- > El operador debe asegurarse de que existe posibilidad de apertura de emergencia en las puertas donde se instale el producto.
- > Häfele no se hace responsable de los daños que puedan surgir si no existe posibilidad de apertura de emergencia.

⚠ ADVERTENCIA**¡Peligro de muerte por avería o fallo de aparatos sensibles a influencias electromagnéticas!**

La radiación electromagnética del producto puede provocar averías en componentes sensibles (de aparatos médicos, p.ej.) y alterar su funcionamiento.

- > No sitúe el producto en las inmediaciones de aparatos sensibles a influencias electromagnéticas.
- > Tenga en cuenta las advertencias de seguridad de los aparatos sensibles a influencias electromagnéticas.
- > En caso de duda sobre compatibilidad, póngase en contacto con el fabricante.

NOTA**¡El montaje incorrecto puede causar daños en el producto!**

- > Deben cumplirse los requisitos previos para el montaje.
- > Durante el montaje, tenga cuidado para no aplastar ni dañar los cables.
- > Nunca ponga en funcionamiento el producto ni lo utilice si hay cables dañados.
- > Taladre siempre la puerta por ambos lados para evitar astilladuras del material.

4.2 Descripción del montaje

La descripción del montaje se realiza exclusivamente mediante ilustraciones.



Vea las instrucciones de montaje paso a paso en la parte ilustrada, desde la *página 27*.

4.3 Prueba de funcionamiento

Cuando termine el montaje, realice una prueba manual de funcionamiento.

Presione la manilla del lado interior de la puerta:

Resultado correcto:

- Se retrae el resbalón (función de emergencia).
- La puerta se puede abrir siempre.

Presione la manilla del lado exterior de la puerta:

Resultado correcto:

- La manilla está bloqueada. La puerta no se puede abrir.

En caso contrario, compruebe cada uno de los pasos del montaje.

5. Admisión DIN EN 1906 / DIN EN 12209 / DIN EN 179**NOTA**

Observaciones vinculantes para el uso del DT 700 en modo de cerradura de panico conforme a DIN EN 179 se encuentran aquí:

http://www.dialock-support.de/manuals/manuals_dt.htm



1. Avvisi relativi alle presenti istruzioni di montaggio

- 1.1 Indice e gruppo di destinatari delle istruzioni**
- L'osservanza delle presenti istruzioni di montaggio è indispensabile per il montaggio perfetto e sicuro del prodotto. Osservare tutte le fasi di montaggio, le istruzioni e gli avvisi prescritti!
- Le presenti **istruzioni di montaggio** sono rivolte a:
- il **gestore** del prodotto,
 - il **montatore** del prodotto.
- Entrambi questi gruppi di persone devono inoltre avere completamente letto le separate **istruzioni d'uso** associate alle presenti **istruzioni di montaggio** prima di trattare il prodotto.
- 1.2 Obblighi del montatore**
- Il montatore deve provvedere a quanto segue:
- Devono venire rispettati tutti gli avvisi e le prescrizioni delle istruzioni di montaggio. Non sono consentite deroghe o variazioni delle fasi di montaggio.
 - Devono venire montati esclusivamente i pezzi originali consegnati.
 - Dopo il montaggio avvenuto con successo le istruzioni di montaggio devono venire consegnate al gestore.
- 1.3 Obblighi del gestore**
- Il gestore deve provvedere a quanto segue:
- Devono venire garantite le condizioni per il montaggio.
 - Il prodotto deve venire montato e messo in servizio solo da personale specializzato qualificato (vedere il capitolo "**1.3 Qualifica del personale**" nelle istruzioni d'uso).
 - Le istruzioni devono venire conservate fino allo smaltimento del prodotto e, in caso di cambio di gestore, consegnate al nuovo gestore.

2. Condizioni per il montaggio

- 2.1 Condizioni ambientali**
- Oltre alle condizioni ambientali qui indicate valgono gli avvisi contenuti nel capitolo "**2.1 Utilizzo appropriato**" delle istruzioni d'uso.

AVVISO

Danni al prodotto nel caso di montaggio in condizioni ambientali sbagliate!

Non montare il prodotto nelle seguenti condizioni ambientali:

- > su ante esterne,
- > in ambiente umido,
- > nei pressi di apparecchi sensibili elettromagneticamente,
- > in ambienti a rischio di esplosioni.

AVVISO

Danni al prodotto in caso di acqua di condensa su componenti freddi!

- > Prima del montaggio assicurarsi che tutti i componenti del prodotto siano alla temperatura ambiente!
- > Depositare i prodotti con un certo anticipo prima del montaggio sul luogo di montaggio.

- 2.2 Condizioni per il montaggio**

Battente della porta

- Possibili spessori del battente della porta: 35 - 95 mm.
- Possibili materiali della porta: legno e materiali lignei, metallo solo dopo preventivo accordo con Häfele.

Inserto per serratura

- L'inserto per serratura deve essere esistente e deve corrispondere al disegno quotato "**Condizioni per il montaggio**" sulla **pagina 28**.

Adeguato mezzo cilindro profilato per l'apertura d'emergenza

- Il mezzo cilindro profilato per l'apertura d'emergenza non è incluso nella fornitura e deve venire ordinato separatamente dal gestore.
- Le misure del mezzo cilindro profilato dipendono dallo spessore del battente della porta.
- Ausilio per il calcolo della lunghezza "**Condizioni per il montaggio**" a **pagina 28**.

AVVISO**Danni al prodotto in caso di utilizzo inappropriato del mezzo cilindro profilato!**

Il mezzo cilindro profilato serve esclusivamente per l'apertura d'emergenza.

- > Non impiegare il mezzo cilindro profilato per la chiusura/apertura convenzionale della porta!

3. Controllare la dotazione di fornitura**⚠ AVVERTENZA****Pericolo di soffocamento con minuteria e materiale da imballaggio!**

Viti, minuteria e materiale da imballaggio possono diventare giocattoli mortali per i bambini.

- > Non lasciare giacere con noncuranza il materiale da imballaggio e il suo contenuto per il montaggio e mantenerlo lontano da bambini e neonati.
 - > Tenere lontani i bambini dal luogo di montaggio durante il montaggio.
- Prima di iniziare il montaggio controllare la completezza e la regolarità della dotazione di fornitura.



Vedere la visione d'insieme della dotazione di fornitura nelle immagini da pagina 27.

- In caso di mancanza o di danni ai componenti contattare il produttore.
- Smaltire il materiale da imballaggio secondo le norme nazionali.

4. Montaggio**4.1 Avviso di sicurezza per il montaggio****⚠ AVVERTENZA****Pericolo di morte in caso di mancanza dell'apertura d'emergenza!**

Se il prodotto viene installato senza l'apertura d'emergenza, la porta in caso di anomalia non può più venire aperta dall'esterno. Se si verificano casi di emergenza nella stanza durante l'anomalia, vengono perciò impediti soccorsi.

- > Il gestore deve assicurare che nelle porte nelle quali viene installato il presente prodotto sussista una possibilità di apertura d'emergenza nei casi di anomalia.
- > Häfele non assume responsabilità per danni derivanti dalla mancanza dell'apertura d'emergenza.

**⚠ AVVERTENZA****Pericolo di morte in caso di guasto o anomalia di apparecchi sensibili elettromagneticamente!**

La radiazione elettromagnetica del prodotto può provocare una anomalia in componenti sensibili (per es. nel caso di apparecchi medici). Ciò reca pregiudizio al loro funzionamento.

- > Non applicare il prodotto nelle immediate vicinanze di apparecchi sensibili elettromagneticamente.
- > Osservare gli avvisi di sicurezza degli apparecchi sensibili elettromagneticamente.
- > In caso di dubbio sulla compatibilità contattare il fabbricante.

AVVISO**Danni al prodotto in caso di montaggio inappropriato!**

- > Rispettare le condizioni per il montaggio.
- > Durante il montaggio non schiacciare o danneggiare le linee.
- > Non utilizzare e mettere in servizio mai il prodotto con linee danneggiate.
- > Eseguire i fori nel battente della porta sempre su entrambi i lati per impedire lacerazioni.

4.2 Descrizione del montaggio

La descrizione del montaggio avviene esclusivamente per mezzo di immagini.



Vedere le istruzioni di montaggio passo passo nelle immagini da pagina 27.

4.3 Prova di funzionamento

Dopo avere concluso il montaggio eseguire una prova di funzionamento manuale.

Premere la maniglia sul lato interno della porta:

Effetto corretto:

- Lo scrocco della serratura si ritira (funzione antipanico).
- È sempre possibile aprire la porta.

Premere la maniglia sul lato esterno della porta:

Effetto corretto:

- La maniglia è bloccata. Non è possibile aprire la porta.

Se questa condizione non è verificata, controllare le singole fasi di montaggio.

5. Ammissione DIN EN 1906 / DIN EN 12209 / DIN EN 179**AVVISO**

Le istruzioni vincolanti per l'uso del DT 700 su porte antipanico conformemente a DIN EN 179 sono disponibili qui:
http://www.dialock-support.de/manuals/manuals_dt.htm

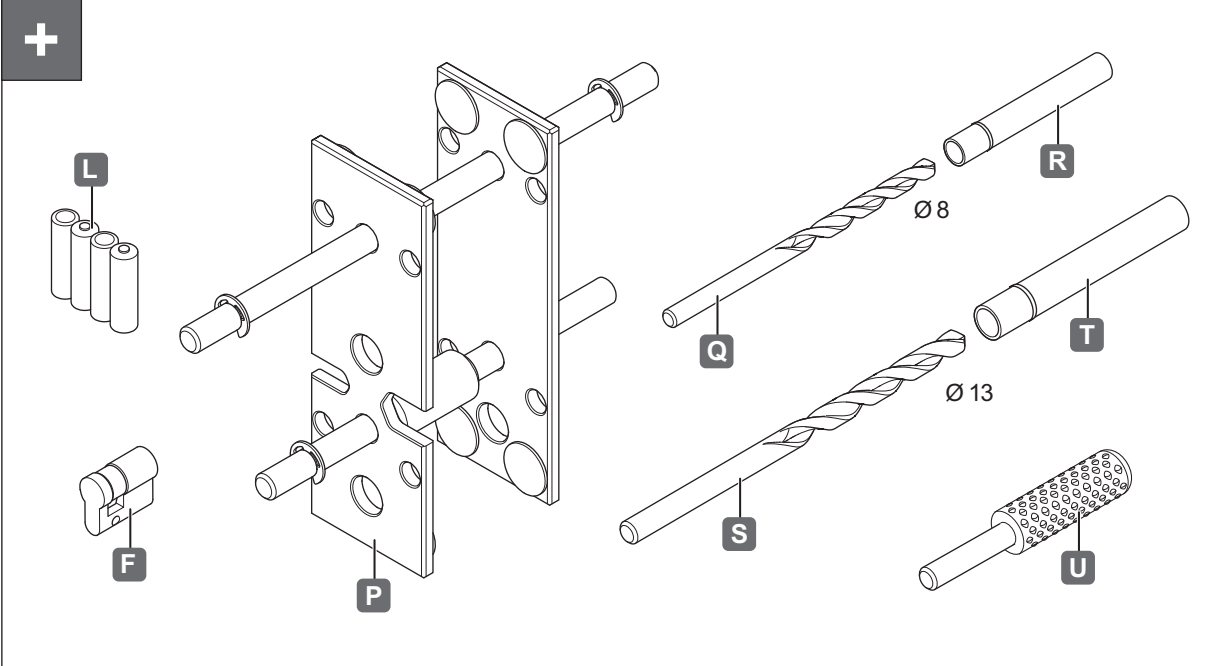
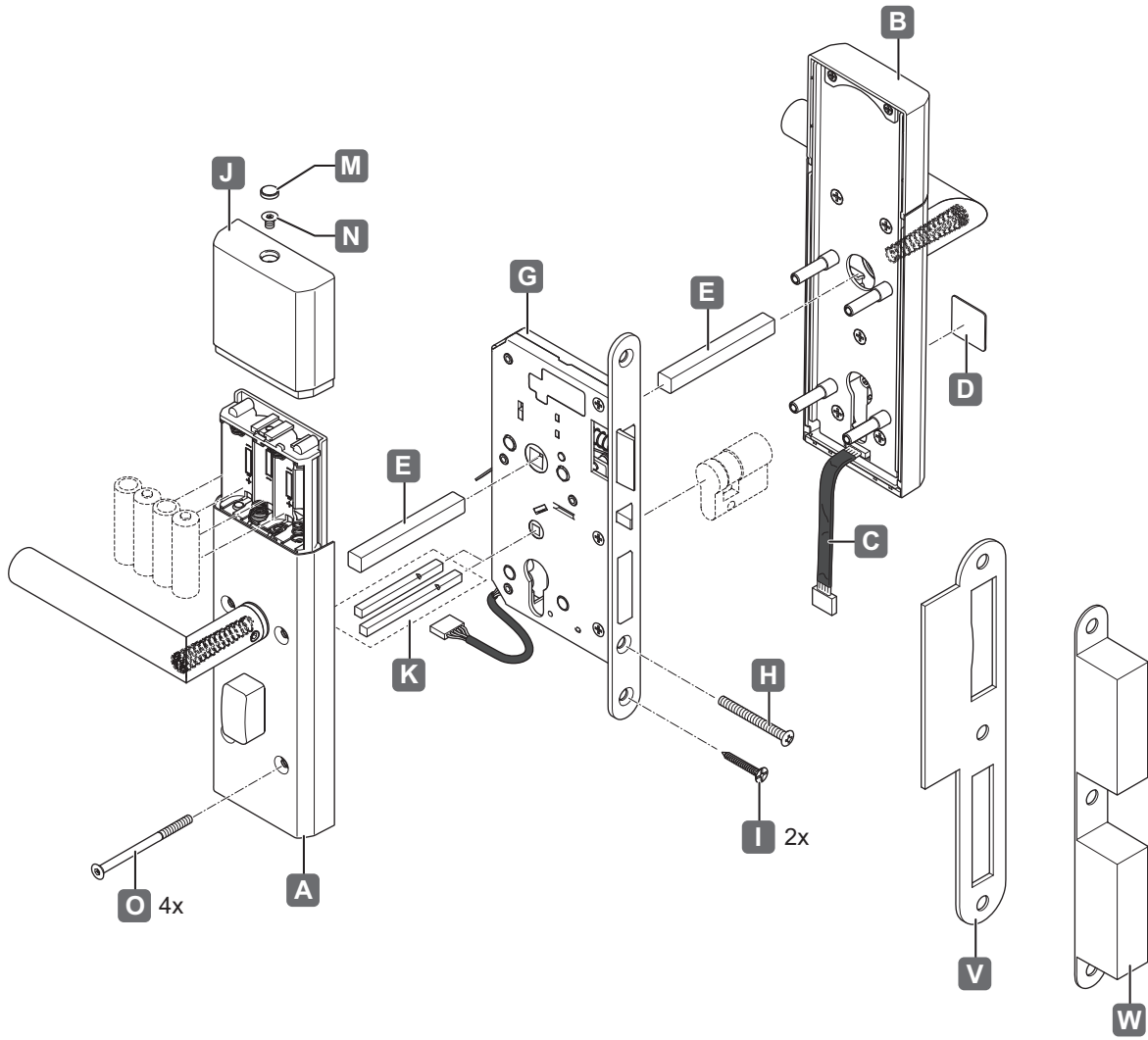

i

„mm“

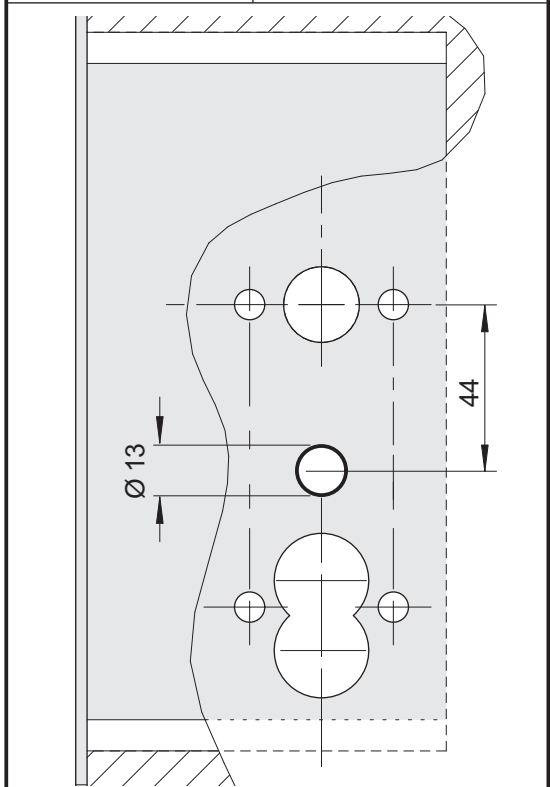
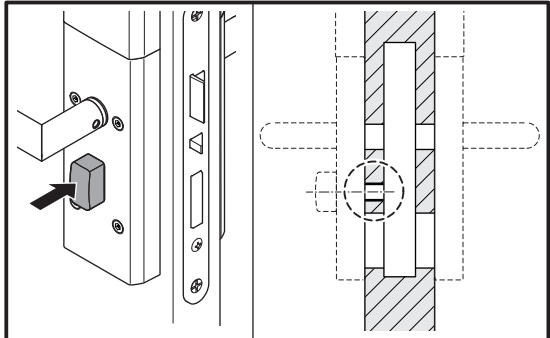
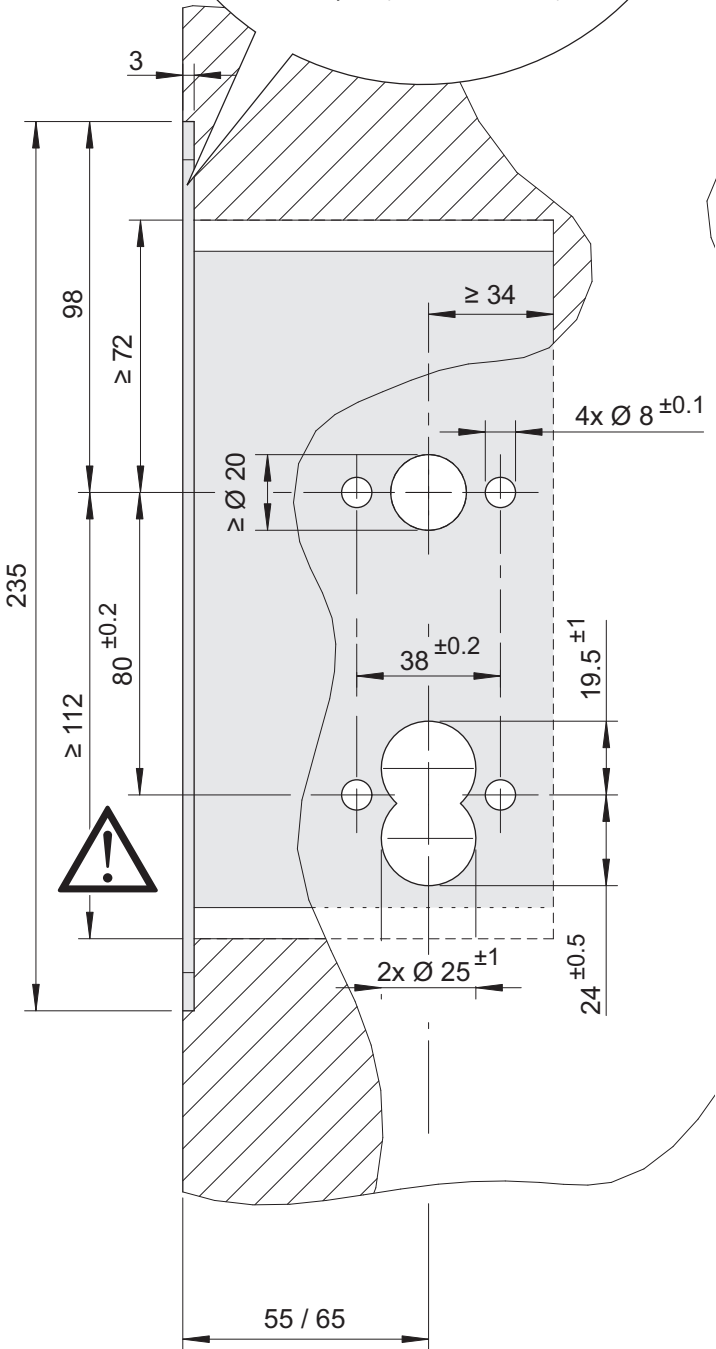
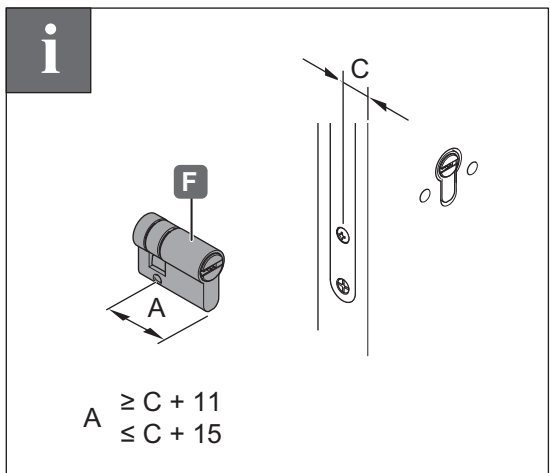
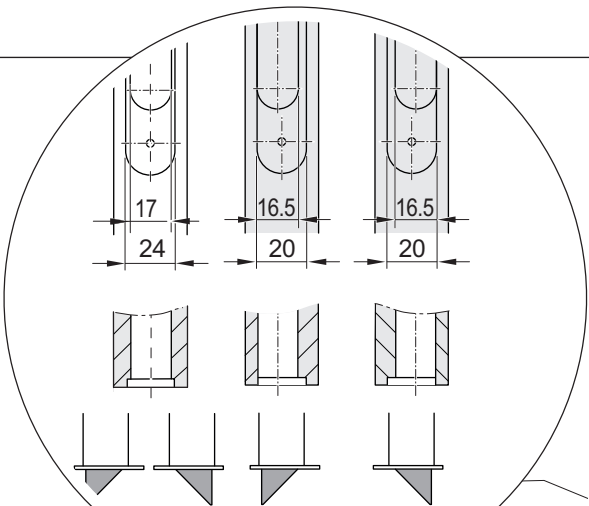

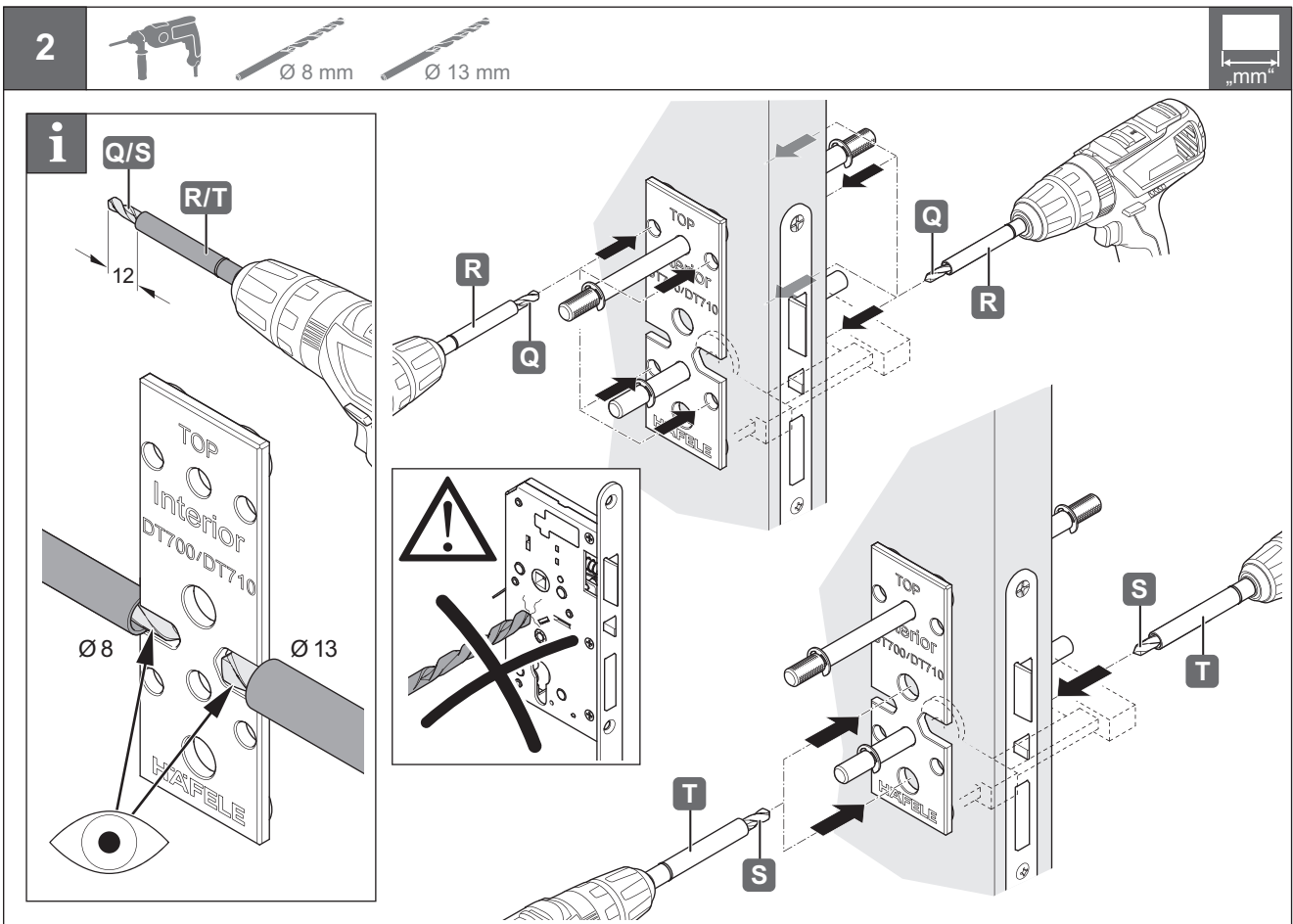
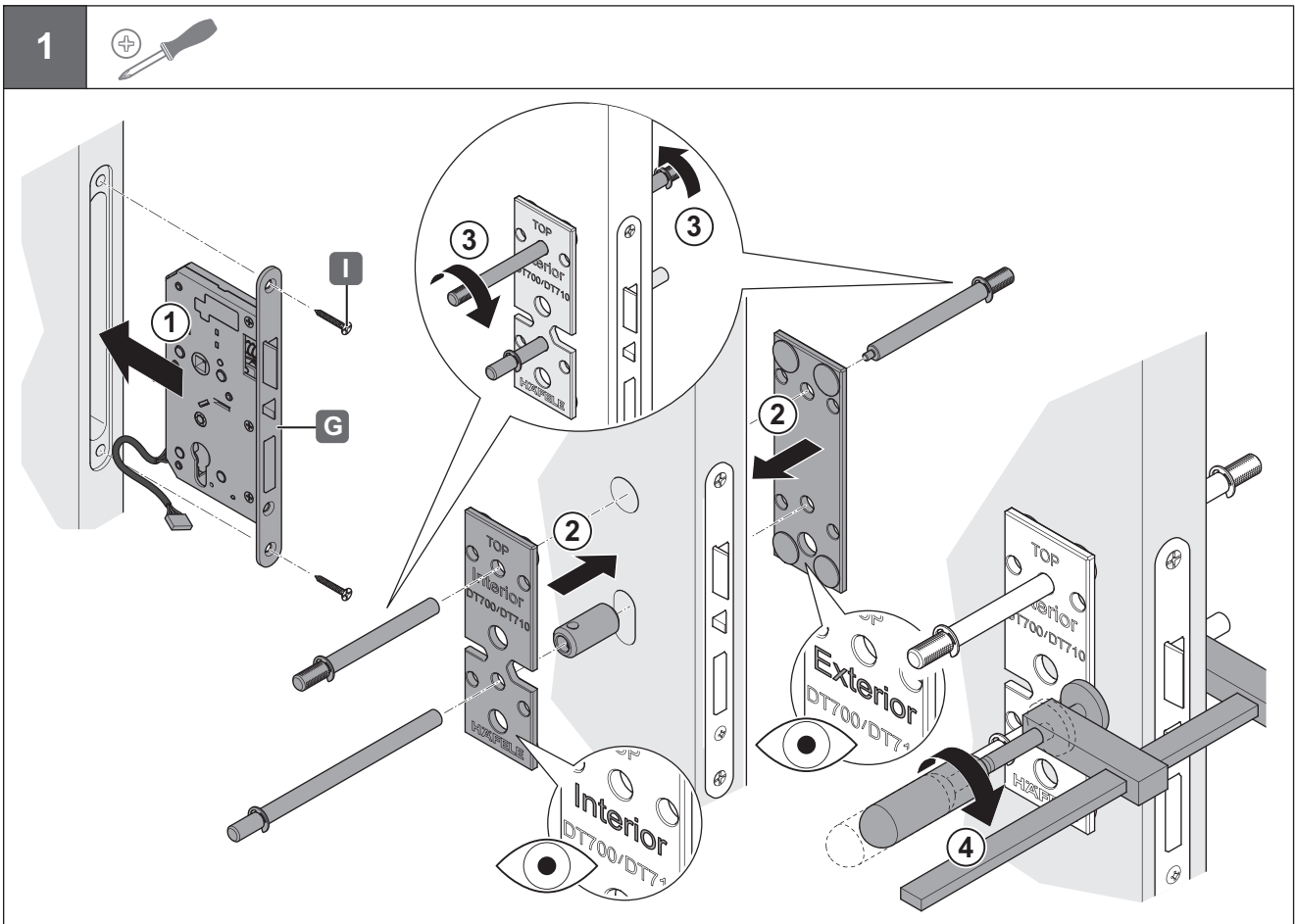

3

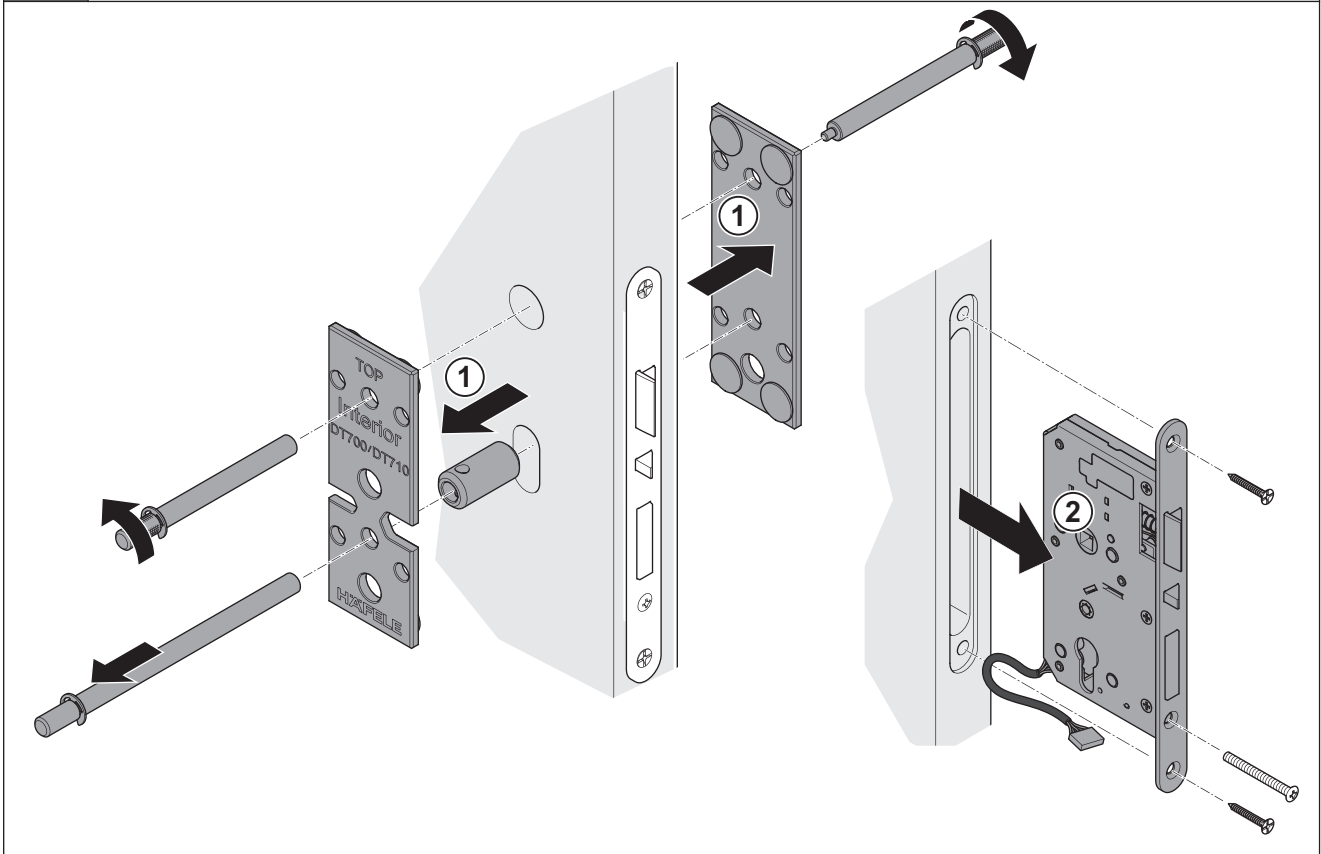

4



Ø 8 mm

Ø 13 mm

Ø 12.5 mm

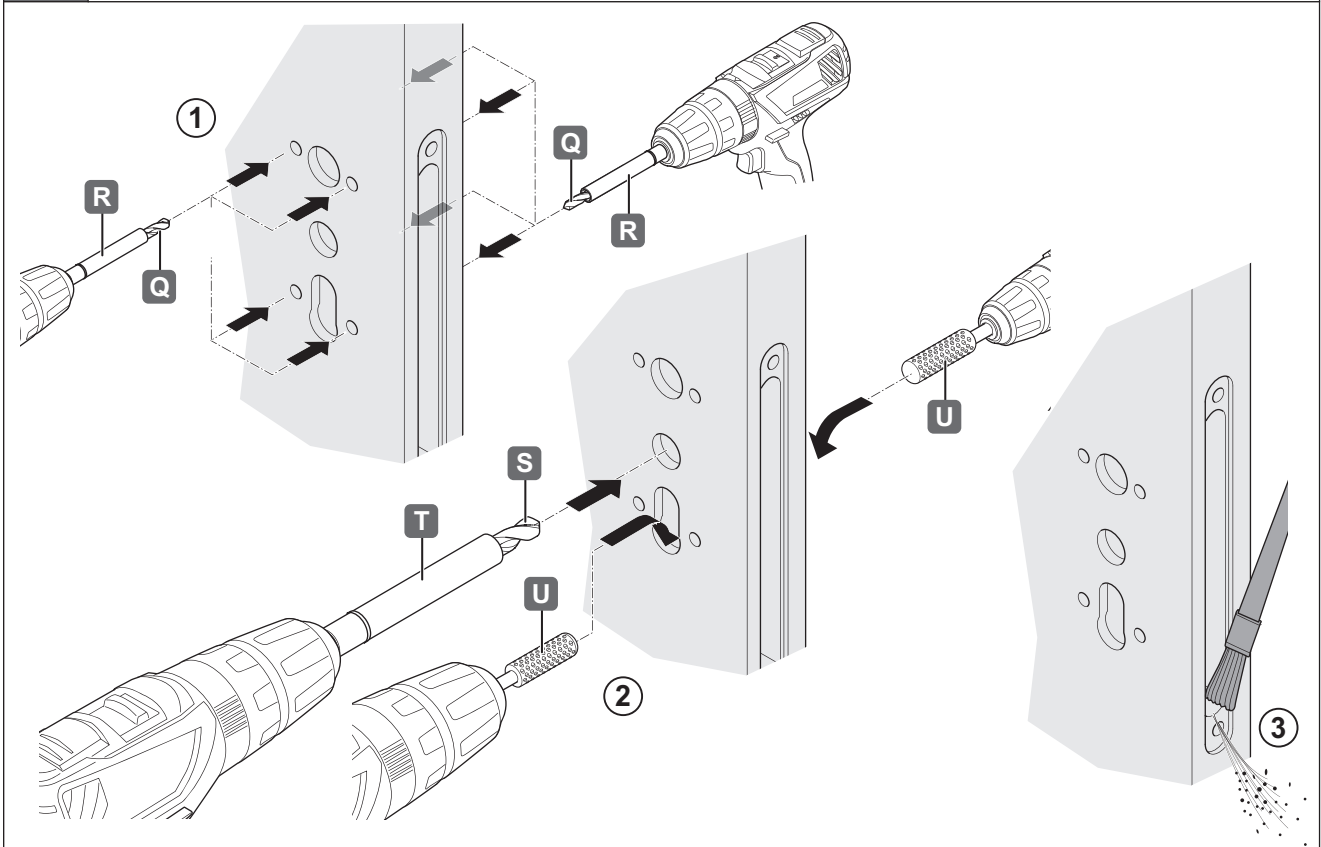

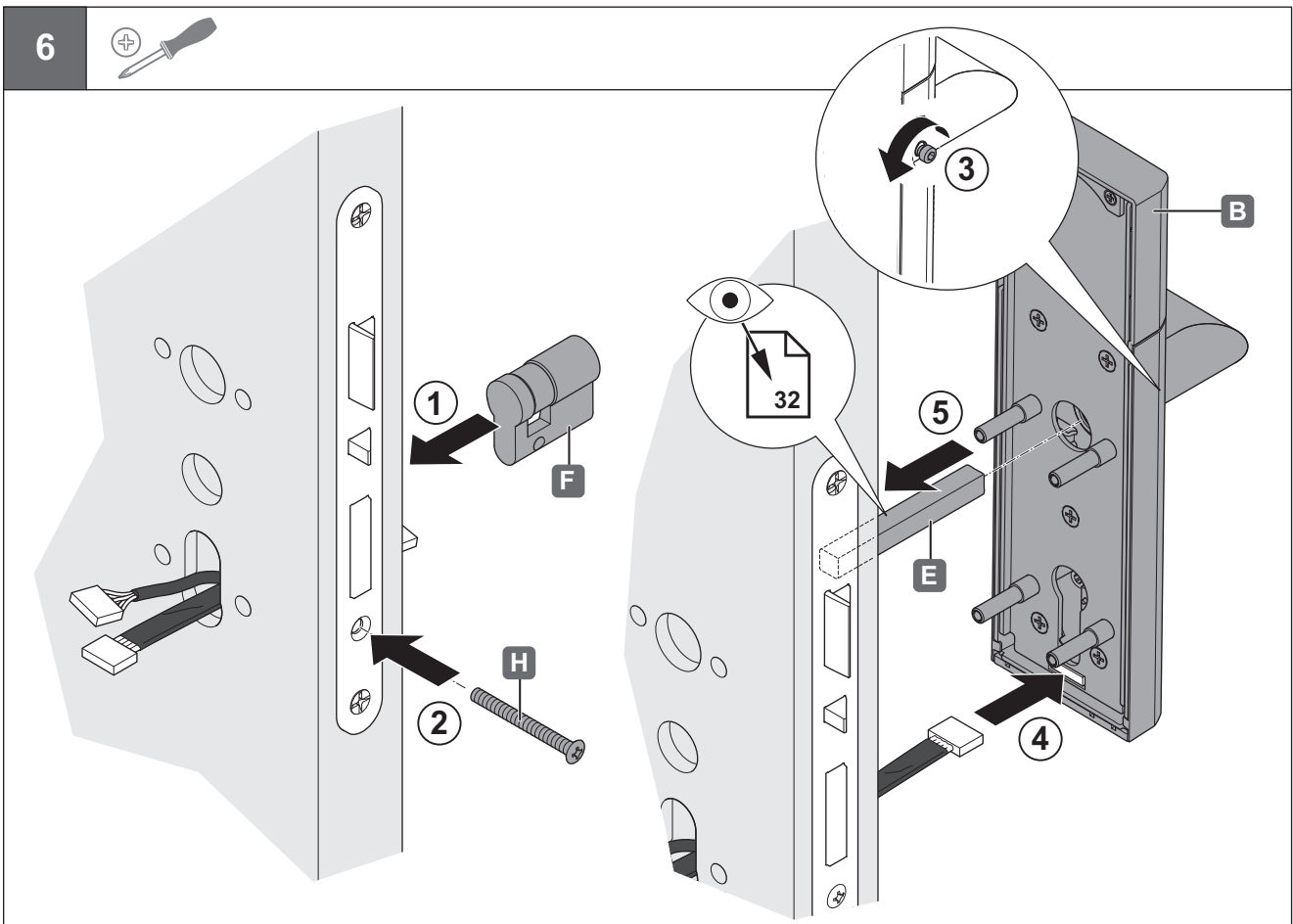
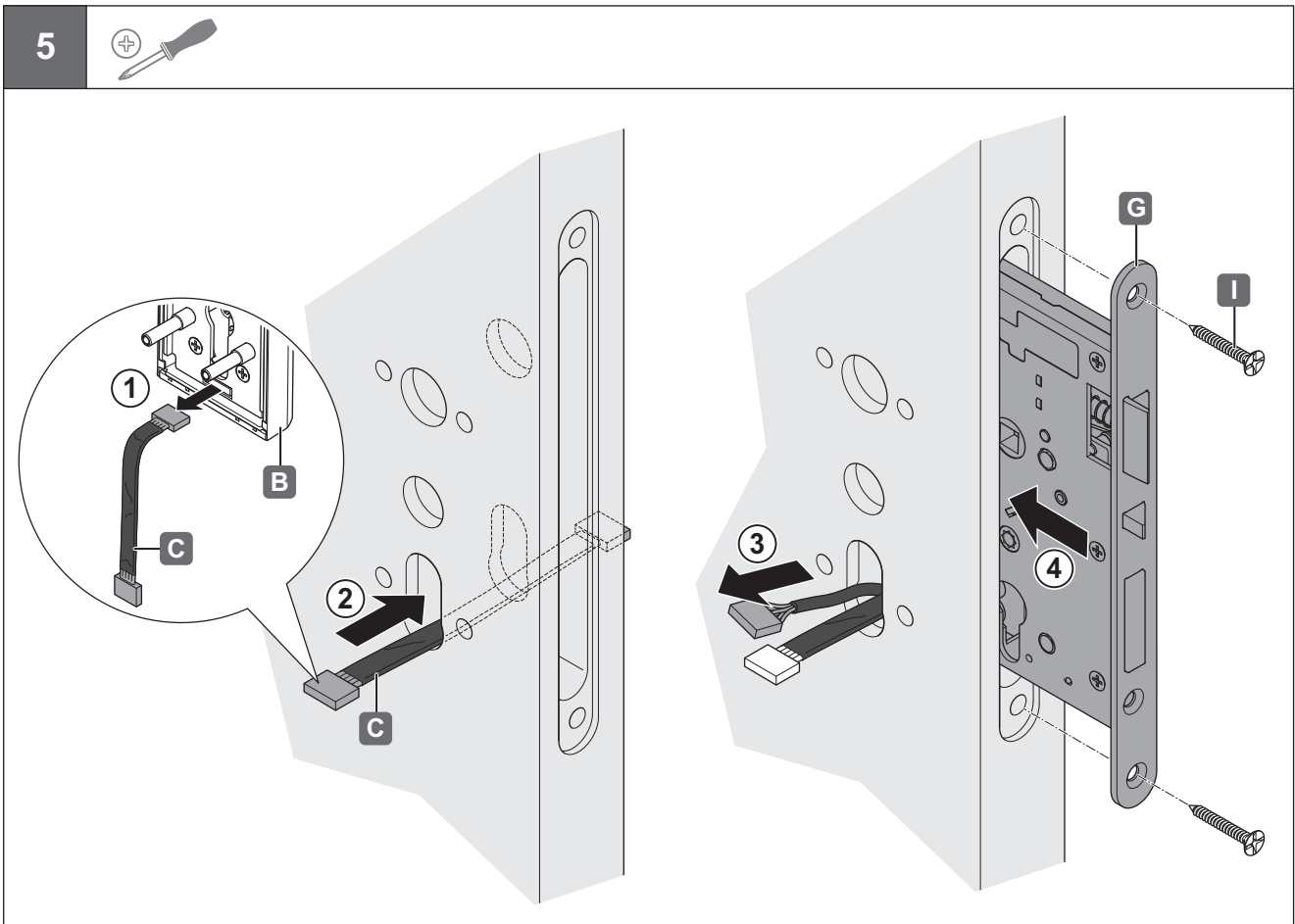



de
en
fr
es
it

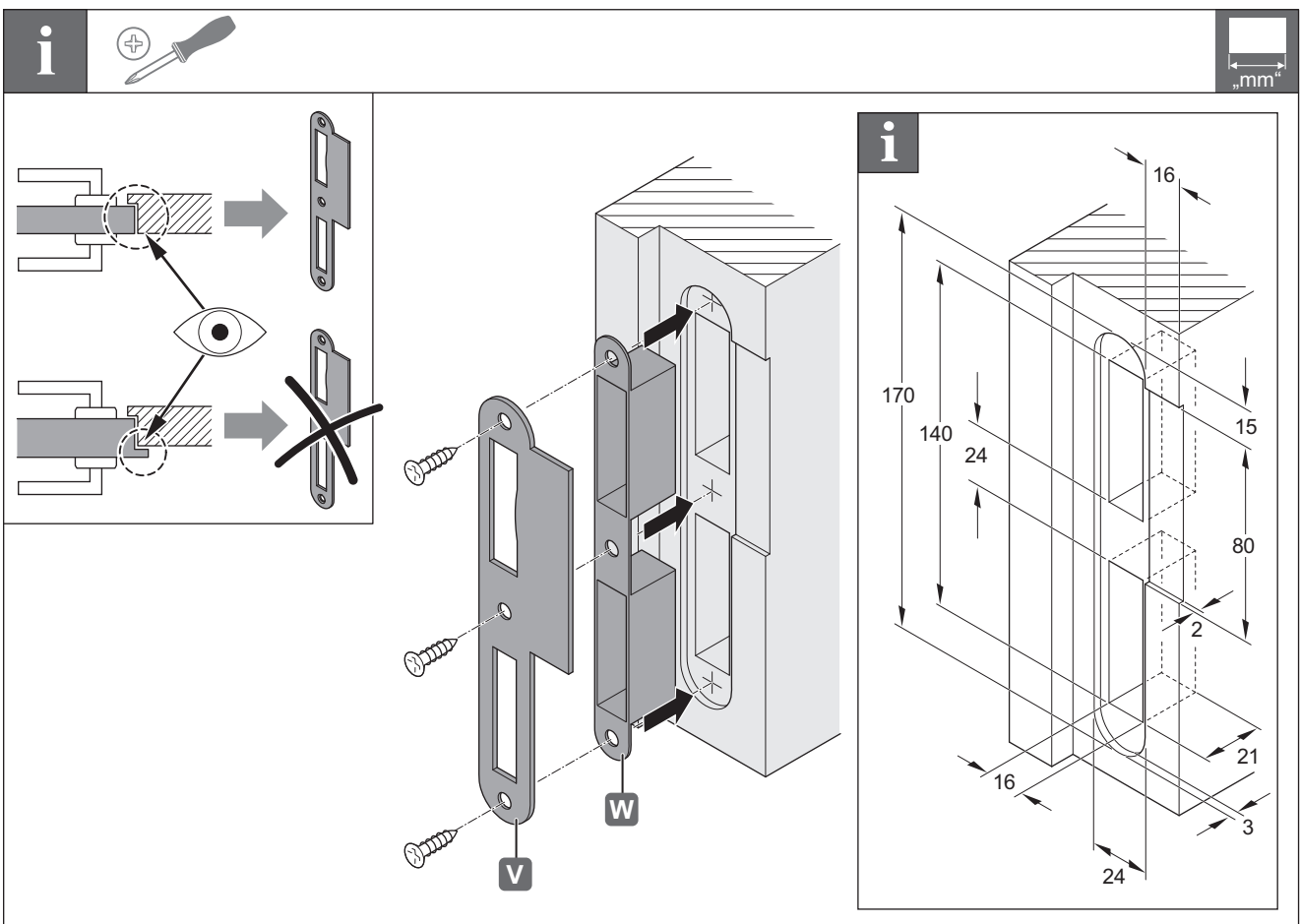
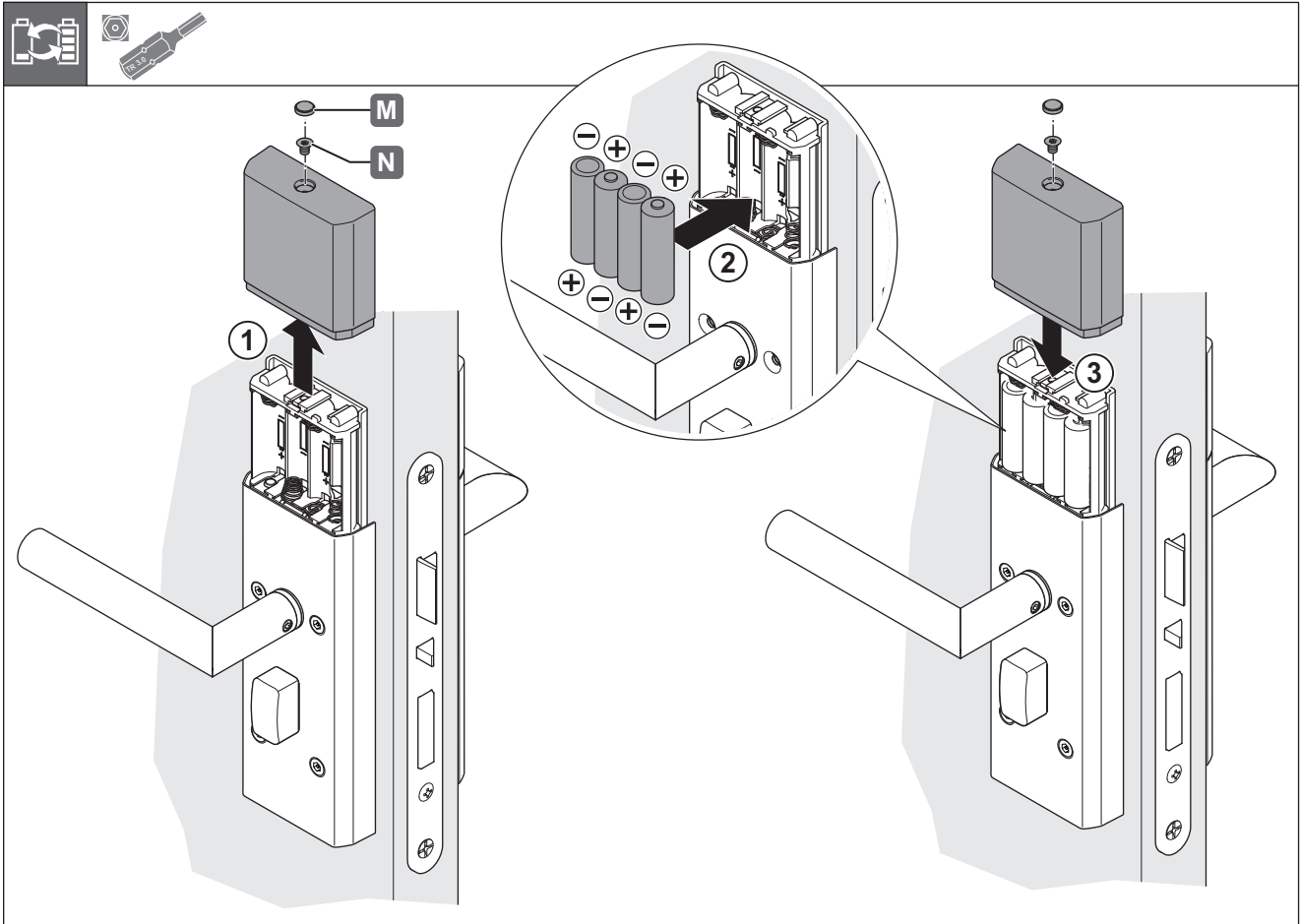

i
mm

	C	□ 9x9 67	□ 9x9 82	□ 9x9 97
		D	C = 14 - 35	C = 35 - 50

□ 9x9
67
D = 14 - 35

□ 9x9
82
D = 35 - 50

□ 9x9
97
D = 50 - 70

D **C**

Zuordnung der □ 9mm Drückerstifte
 Allocate the □ 9mm lever square spindles
 Allocation des □ 9mm tige carée des bequilles
 Applicazione di □ 9mm spine delle maniglie
 Asignación del □ 9mm cuadrado del manilla

i
mm

D	
14 - 15	
15 - 20	
20 - 25	
25 - 30	
30 - 35	
35 - 40	
40 - 45	
45 - 50	
50 - 55	
55 - 60	
60 - 65	

D

Auswahl des □ 5mm Vierkants
 Select the □ 5mm square spindle
 Sélection de la □ 5mm tige carée
 Selezione di □ 5mm spina di pomello
 Selección del □ 5mm cuadrado