

# 承认书

## SPECIFICATION FOR APPROVAL

客户名称 : 铭景天

CUSTOMER'S NAME

客户料号 :

CUSTOMER'S P/N

产品规格 : Y. WAC. 025

PRODUCT SPEC

制作日期 : 2022年10月14日

ISSUE DATE

拟制 PREPARED BY	审核 CHECKED BY	批准 APPROVED BY	客户承认 CUSTOMER APPROVE
李蓓	程杰	李博文	



东莞市博红科技有限公司

DONGGUAN BOHONG TECHNOLOGY CO., LTD

ADD: 东莞市大朗镇富民中路533号4楼

TEL: 0769-82866410

FAX: 0769-82866409

\*本承认书请在首批下单生产此机种前回签, 否则视为贵方默认此承认书内所有内容\*





# 东莞市博红科技有限公司

DONGGUAN BOHONG TECHNOLOGY CO.,LTD

SPECIFICATION FOR APPROVAL



CUSTOMER	铭景天	CUSTOMER'S P/N	0
ISSUE DATE	2022年10月14日	PRODUCT SPEC	Y. WAC. 025

## 2.DIMENSION:

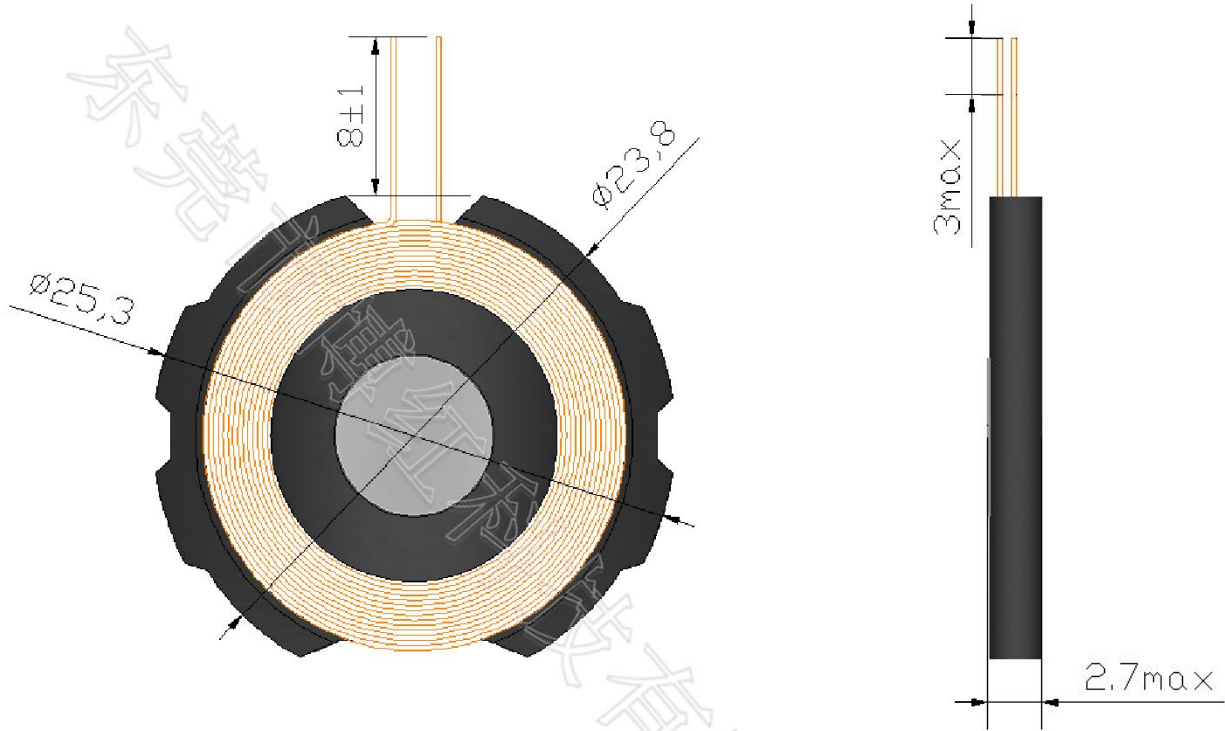

注:

背面贴皇冠白色双面胶（白色底纸，无丝印）；  
磁铁高斯3200；  
出线不交叉；

ISSUE BY	李蓓	CHECK BY	程杰	APPROVAL BY	李博文
----------	----	----------	----	-------------	-----

# 东莞市博红科技有限公司

DONGGUAN BOHONG TECHNOLOGY CO., LTD

SPECIFICATION FOR APPROVAL

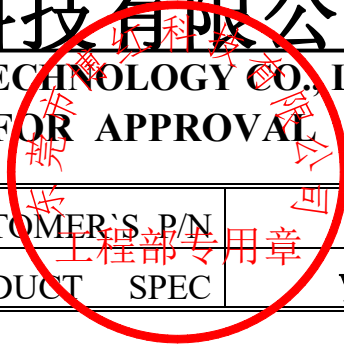

CUSTOMER	铭景天	CUSTOMER'S P/N	0
ISSUE DATE	2022年10月14日	PRODUCT SPEC	Y. WAC. 025

## 4. CIRCUIT DIAGRAM

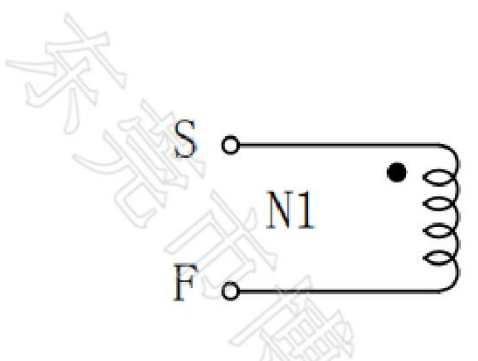

"●": POLARITY/极性

## 5. WINDING

NO	WINDING	WIRE	TURNS	TAPE	WINDING CONDITION
N1	S-F	Ø0.08*24P	14	/	CCW

## 6. CHARACTERISTIC

ITEM	MEASURED POINT	TECHNICAL DATA	TESTING CONDITION & INSTRUMENT
LS	S-F	7.9uH±5%	LCR1062 100KHz/1V AT 25°C±2°C
Q	S-F	27±5	LCR1062 100KHz/1V AT 25°C±2°C

# 东莞市博红科技有限公司

## DONGGUAN BOHONG TECHNOLOGY CO., LTD

### SPECIFICATION FOR APPROVAL



CUSTOMER	铭景天	CUSTOMER'S P/N	0
ISSUE DATE	2022年10月14日	PRODUCT SPEC	Y. WAC. 025

#### 7.THE PACKING WAY

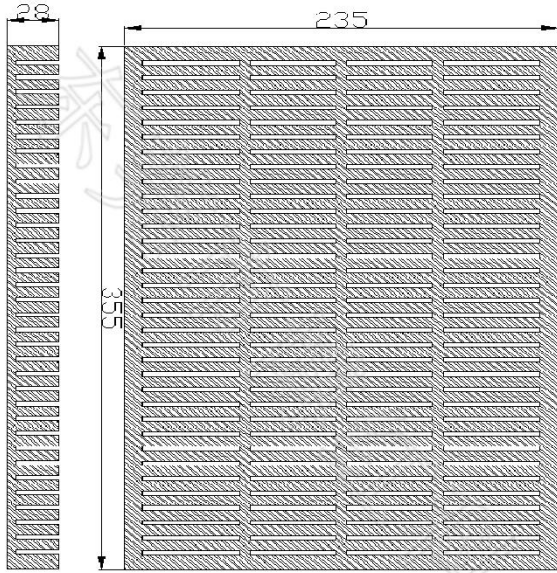

1. 珍珠棉规格：355\*235\*28mm\*136格；
2. 每格装2pcs，每盘256pcs；
3. 每箱装10盘；
4. 每箱合计：2560pcs；
5. 纸箱材质：K=K++；

剖面图

俯视图

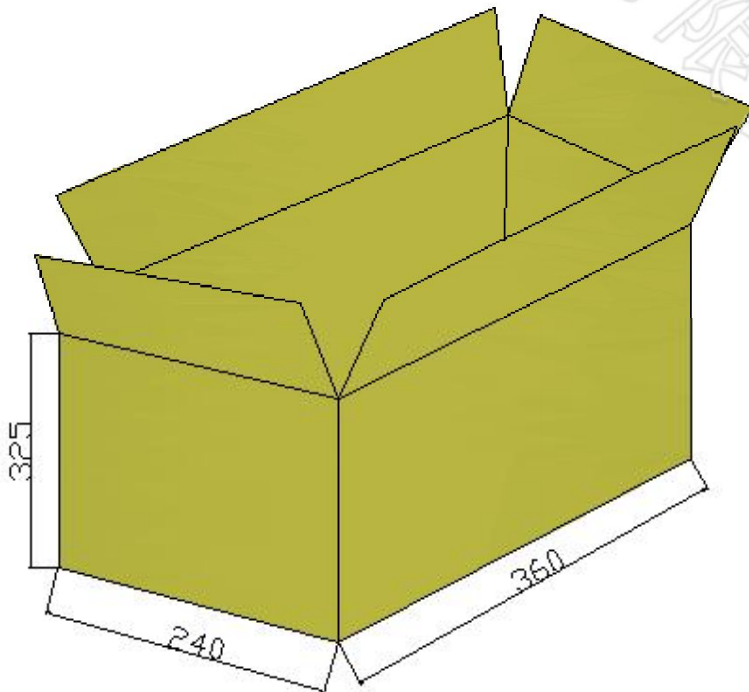

# 东莞市博红科技有限公司

DONGGUAN BOHONG TECHNOLOGY CO.,LTD

## SPECIFICATION FOR APPROVAL



CUSTOMER	铭景天	CUSTOMER'S P/N	0
ISSUE DATE	2022年10月14日	PRODUCT SPEC	Y. WAC. 025

### 备忘录

序号	内 容	处理方法	签 名	日 期
1				
2				
3				
4				
5				
6				
7				
8				
9				
10				