

承认书

SPECIFICATION FOR APPROVAL

客户名称 : Shenzhen Botai Shenghua Technology Co., LTD

CUSTOMER'S NAME

客户料号 : 40402008

CUSTOMER'S P/N

产品规格 : Y. A11. 386

PRODUCT SPEC

制作日期 : 2024年7月12日

ISSUE DATE

拟制 PREPARED BY	审核 CHECKED BY	批准 APPROVED BY	客户承认 CUSTOMER APPROVE
李蓓	程杰	李博文	



东莞市博红科技有限公司

DONGGUAN BOHONG TECHNOLOGY CO., LTD

ADD: 东莞市大朗镇富民中路533号

TEL: 0769-82866410

FAX: 0769-82866409

本承认书请在首批下单生产此机种前回签, 否则视为贵方默认此承认书内所有内容

东莞市博红科技有限公司

DONGGUAN BOHONG TECHNOLOGY CO., LTD

SPECIFICATION FOR APPROVAL

CUSTOMER	博泰盛华	CUSTOMER'S P/N	40402008
ISSUE DATE	2024年7月12日	PRODUCT SPEC	Y. A11. 386

2.DIMENSION:

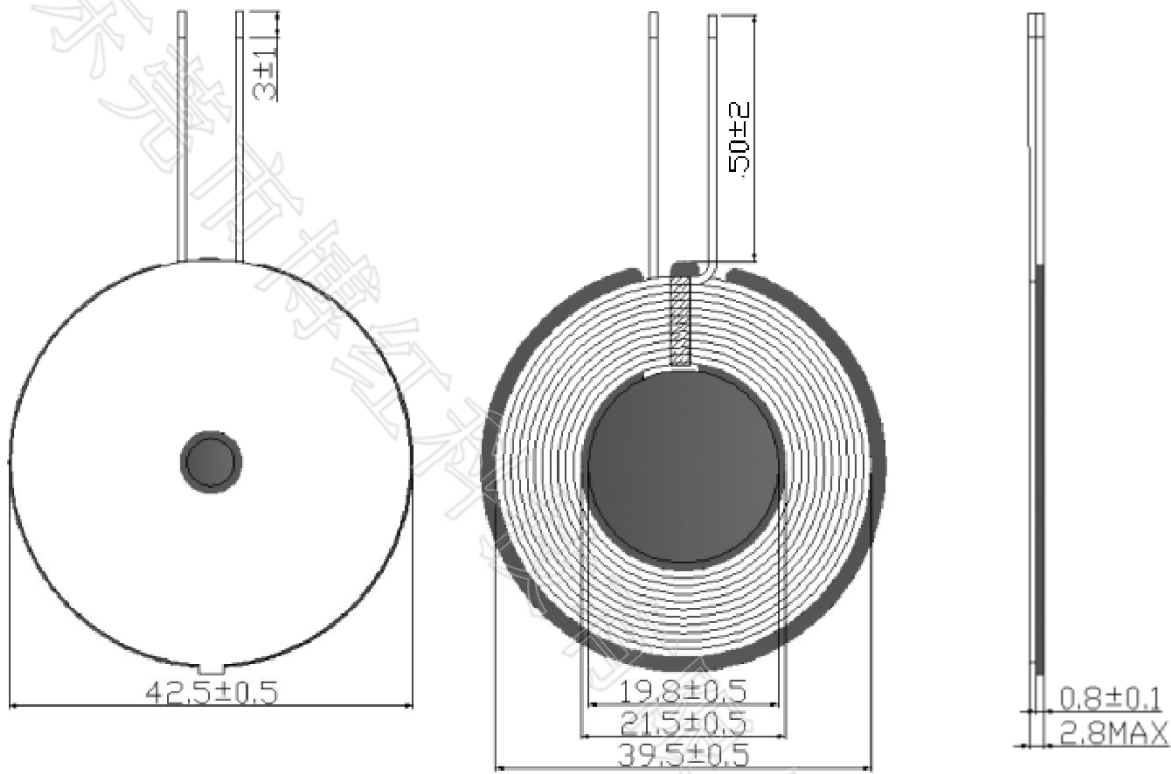

注:

- 包3mm宽高温胶带，线圈贴紧磁片，不可翘起；
- 线圈中孔贴20*0.8小圆片，线圈表面整洁，无脏污；
- 背贴白色双面胶，带拉手；

ISSUE BY	李蓓	CHECK BY	程杰	APPROVAL BY	李博文
----------	----	----------	----	-------------	-----

东莞市博红科技有限公司

DONGGUAN BOHONG TECHNOLOGY CO.,LTD

SPECIFICATION FOR APPROVAL



CUSTOMER	博泰盛华	CUSTOMER'S P/N	40402008
ISSUE DATE	2024年7月12日	PRODUCT SPEC	Y. A11. 386

4.CIRCUIT DIAGRAM

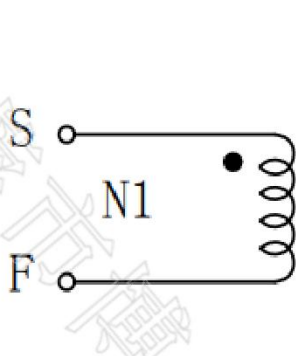

" • " : POLARITY/极性

5.WINDING

NO	WINDING	WIRE	TURNS	TAPE	WINDING CONDITION
N1	S-F	Ø0.08*80P	11	/	CCW

6.CHARACTERISTIC

ITEM	MEASURED POINT	TECHNICAL DATA	TESTING CONDITION & INSTRUMENT
LS	S-F	8.3uH±5%	LCR1062 100KHz/1V AT 25°C±2°C
Q	S-F	60 Min	LCR1062 100KHz/1V AT 25°C±2°C
DCR	S-F	60mΩ Max	LCR1062 1KHz/0.3V AT 25°C±2°C

东莞市博红科技有限公司

DONGGUAN BOHONG TECHNOLOGY CO., LTD

SPECIFICATION FOR APPROVAL



CUSTOMER	博泰盛华	CUSTOMER'S P/N	40402008
ISSUE DATE	2024年7月12日	PRODUCT SPEC	Y. A11. 386

7. THE PACKING WAY

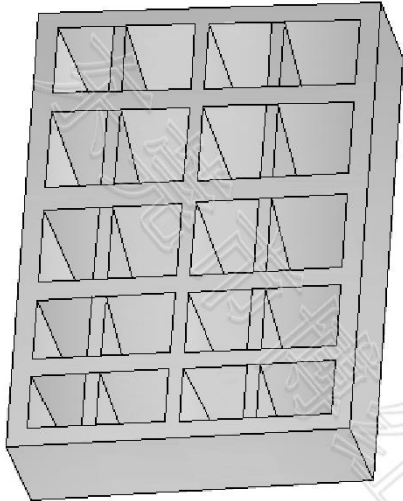

1. 珍珠棉规格: 355*235*65mm*20格;
2. 每格装15pcs, 每盘300pcs;
3. 每箱装5盘;
4. 每箱合计: 1500pcs;

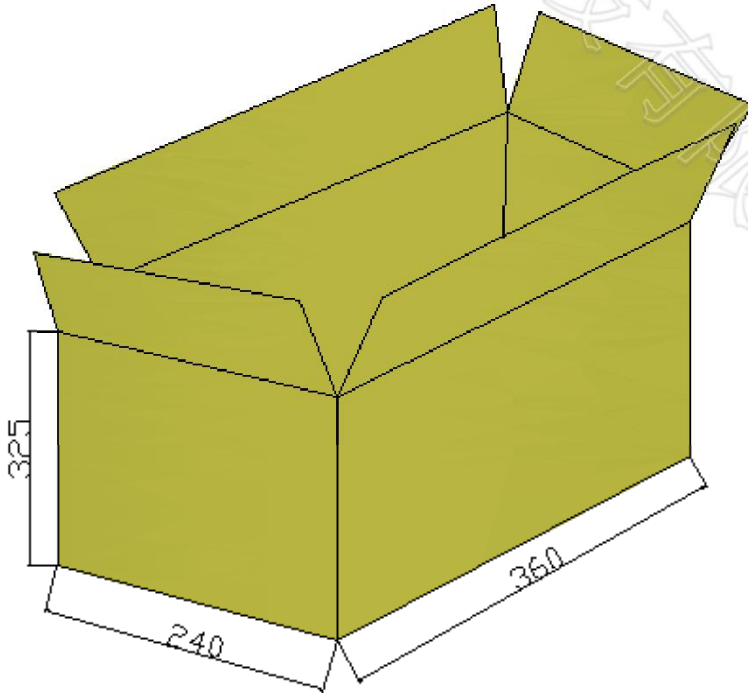

东莞市博红科技有限公司

DONGGUAN BOHONG TECHNOLOGY CO., LTD

SPECIFICATION FOR APPROVAL



CUSTOMER	博泰盛华	CUSTOMER'S P/N	40402008
ISSUE DATE	2024年7月12日	PRODUCT SPEC	Y. A11. 386

备忘录

序号	内 容	处理方法	签 名	日 期
1				
2				
3				
4				
5				
6				
7				
8				
9				
10				