

# PATHFINDER2 SERIES

**PATHFINDER2: PT20C, PR20C**  
**PATHFINDER2 MINI: PT20C, PM20C**

EXPLORE MORE - ADVANCED GPS TRACKING & TRAINING

## **Owner's Manual**

Please read this manual thoroughly  
before operating the Dogtra PATHFINDER2 series.

# IMPORTANT SAFETY AND PRODUCT INFORMATION

## **WARNING**

**Please read all safety and product information below before using your Dogtra product. Failure to follow these safety instructions could result in injury to you, your dog and others, or it could result in damage to your Dogtra product or other property.**

## **DOG SAFETY**

### **Proper Use**

Dogtra products should be used to train, educate, monitor, or track dogs. Each dog may have a different tolerance for and reaction to Dogtra products. Closely observe your dog when determining the right level of stimulation, receiver fit, and other settings of your Dogtra product.

### **Training Methods**

Dogtra products may be used with a variety of training methods that provide clear and consistent messages to your dog.

### **Fit and Wear**

Proper fit and wear of your Dogtra product is important for the comfort of your dog as well as the functioning of your product. Dogtra receivers should fit comfortably and not too tightly, so that the receiver stays in place and does not move around your dog's neck. Do not leave a receiver on your dog for an extended time. Although each dog is different, Dogtra recommends that its receivers be used a maximum of 4 to 6 hours at any one time on your dog. A receiver that is used for overly long periods or that fits improperly may cause skin irritation or sores on your dog's neck. Regularly check the receiver's contact area on your dog's skin. If your dog exhibits skin irritation or sores, stop using the Dogtra product and consult with a veterinarian.

## **UNAUTHORIZED USE**

Dogtra products should be used only in a safe and responsible manner to train, educate, monitor, or track dogs. Dogtra products are not intended for use in any other manner; they are not intended for use with other animals or with humans; and they are not intended for use in unsafe situations or environments that could lead to death, injury, loss or damage.

## **BATTERY**

Your Dogtra product contains batteries. Do not attempt to replace the battery yourself. Contact Dogtra or your Dogtra retailer to replace your battery. Dispose of batteries as provided by your local regulations. Do not disassemble, crush, heat, or otherwise alter the battery as it may cause fire, explosion, injury and/or property damage.

## **OWNER SAFETY**

### **Handling and Repair**

Dogtra products can be damaged or malfunction if dropped, especially on hard surfaces, or otherwise improperly handled. Do not use a damaged or malfunctioning product as it may cause injury or property damage. If your product is damaged or malfunctions, contact Dogtra to obtain service before using the product.

### **Electrical Product**

Your Dogtra product contains electrical components and batteries. Do not use or keep your product near heat or flammable sources. Such use or storage may damage your product and/or cause fire, explosion, injury, or property damage.

### **Charging**

Only charge your Dogtra product with its accompanying Dogtra charger. Do not attempt to charge your product in any other manner or in temperatures less than 32°F (0°C) or over 113°F (45°C) as it may cause fire, explosion, injury, and/or property damage. If you notice damage to your product, its charger, or battery, obtain service from Dogtra before charging the product. Do not use more than one splitter cable with a single battery charger.

### **Medical Device Interference**

Dogtra products contain electrical and magnetic components that emit low level electromagnetic waves and radio frequencies. These electromagnetic waves or radio frequencies may interfere with pacemakers, defibrillators, or other medical devices. Consult your physician or medical device maker before using your medical device with a Dogtra product. If you think that your Dogtra product is interfering with your pacemaker, defibrillator, or other medical device, stop using the Dogtra product.

### **Aggressive Dogs**

Do not use Dogtra products with aggressive dogs as such dogs may react adversely and cause injury to people or other dogs. Seek the assistance of a dog-training specialist or veterinarian when dealing with aggressive dogs.

### **Children**

Dogtra products are not toys. Adult supervision and close attention are necessary when Dogtra products are used by or near children.

# CONTENTS

PACKAGE CONTENTS .....	5
MAIN FEATURES .....	6
OVERVIEW .....	7
UNDERSTANDING YOUR TRAINING SYSTEM	
1. BUTTON FUNCTION .....	10
2. LED INDICATOR .....	11
GETTING STARTED	
1. DOWNLOADING THE PATHFINDER2 APP .....	12
2. ONLINE WEB MANUAL .....	13
3. PAIRING YOUR DEVICE .....	14
4. KEY FEATURES OF PATHFINDER2 APP .....	15
OTHER FEATURES & DETAILS .....	33
DEVICE INFORMATION	
1. RECEIVER FITTING .....	34
2. FINDING THE RIGHT STIMULATION .....	35
3. MAXIMIZING THE DISTANCE .....	36
PRODUCT MAINTENANCE	
1. CHARGING THE PATHFINDER2 .....	37
2. REPLACING THE ANTENNA .....	39
3. CHANGING THE CONTACT POINT LENGTH .....	40
4. USING THE TEST LIGHT .....	41
5. ATTACHING THE BELT CLIP .....	41
BASIC MAINTENANCE .....	42
TROUBLESHOOTING GUIDE .....	43
WARRANTY AND REPAIR INFORMATION .....	45

# PACKAGE CONTENTS

## PATHFINDER2



**PATHFINDER2 GPS Receiver (PR20C) & GPS Connector (PT20C)**

## PATHFINDER2 MINI



**PATHFINDER2 MINI GPS Receiver (PM20C) & GPS Connector (PT20C)**



Owner's Manual



Battery Charger  
Li-Po 5V 2500mA



Splitter Cable



Belt Clip



Test Light



Contact Point  
Extension Washer/  
Adjustment Tool



Non-Stimulation  
Contacts

# MAIN FEATURES



2-Second GPS Update Rate



Offline Maps



Maximum Range  
8 km



LED Locate Light



Expandable to  
21 Dogs



3.5-Hour Rapid  
Charge Batteries



IPX9K Waterproof  
Certified



Belt Clip



Sleep Mode



E-Fence,  
Geo-Fence,  
Mobile-Fence



Enhanced  
Contact Points



Audible Tone



Nick/Constant  
Stimulation



Low-High Output in  
1-100 Stimulation Levels



Tracking Only Mode\*



Pager Vibration

## PATHFINDER2 MINI



22% Smaller  
than PATHFINDER2



Maximum Range  
5 km

# OVERVIEW

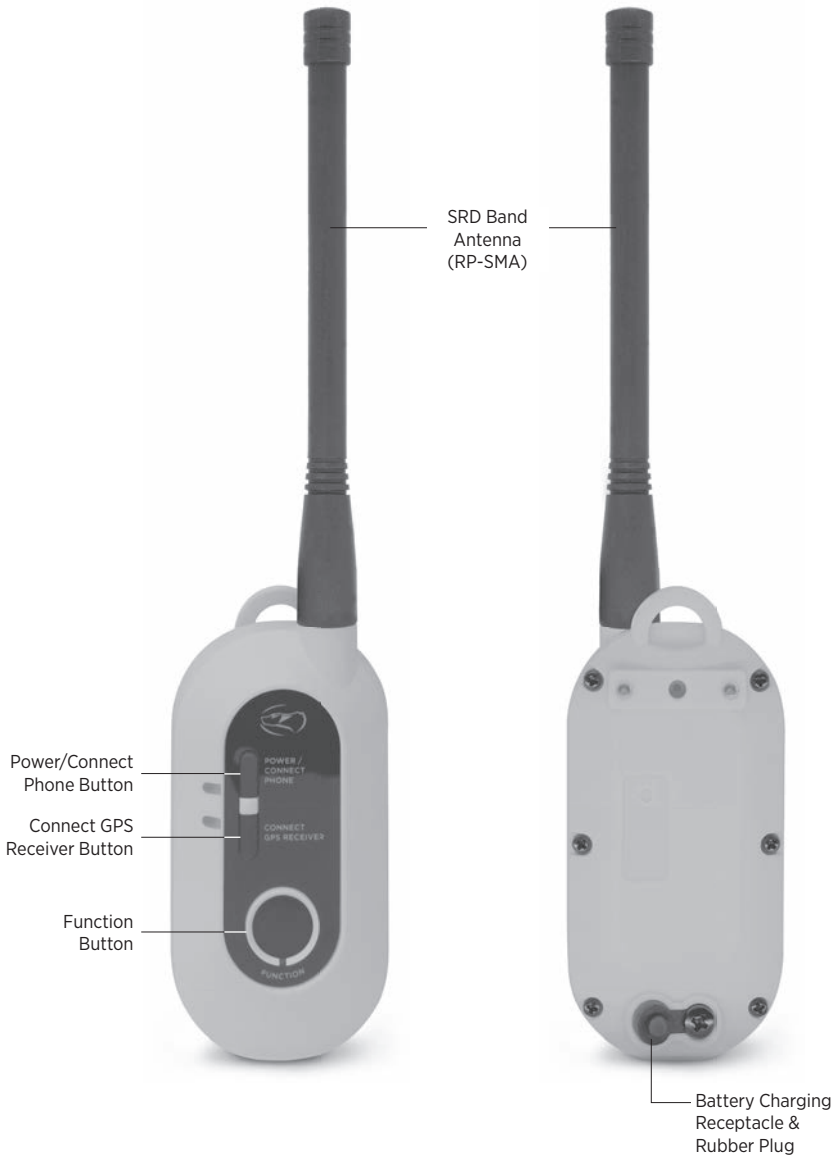

**PATHFINDER2**  
**GPS Connector (PT20C)**

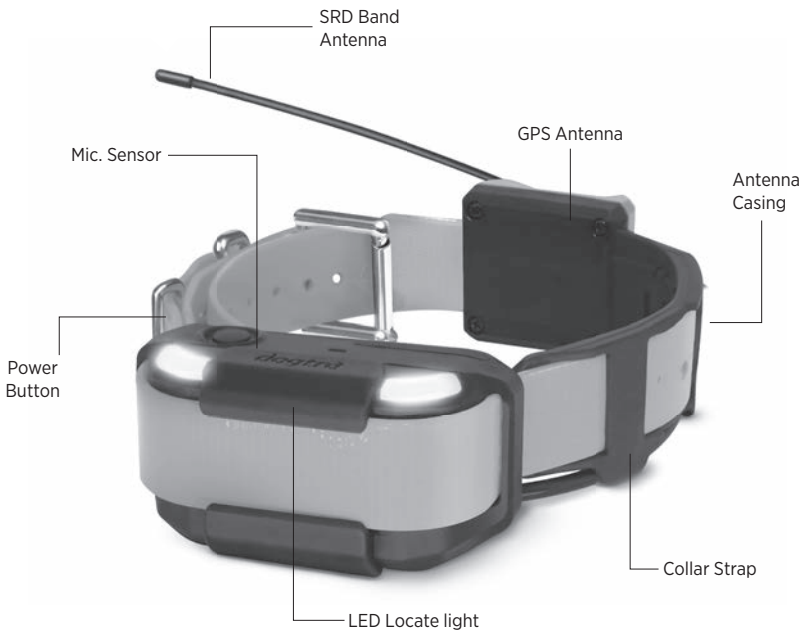
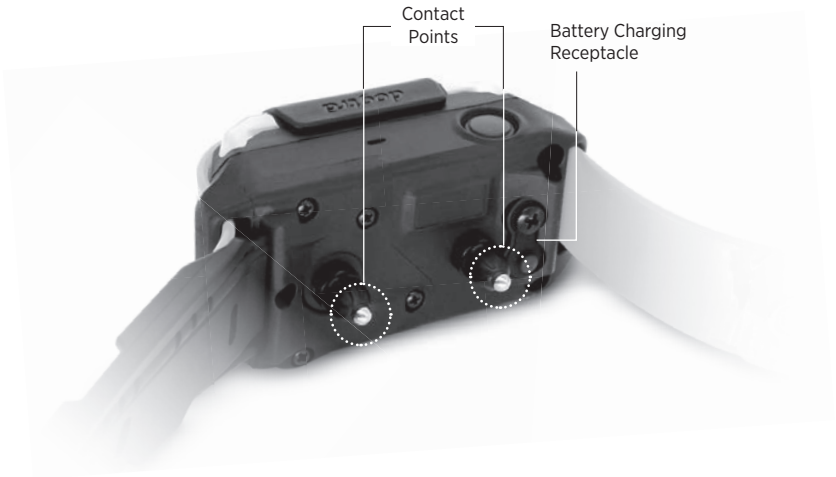

**PATHFINDER2**  
**GPS Receiver (PR20C)**



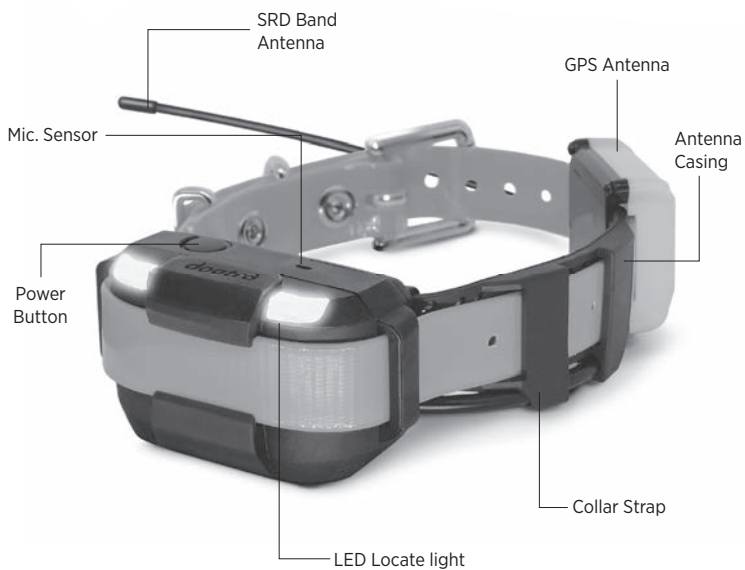
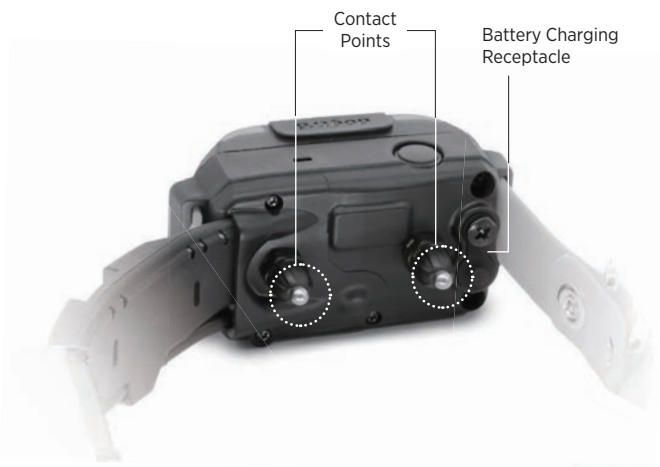

**PATHFINDER2 MINI  
GPS Receiver (PM20C)**

# UNDERSTANDING YOUR TRAINING SYSTEM

## 1. BUTTON FUNCTION

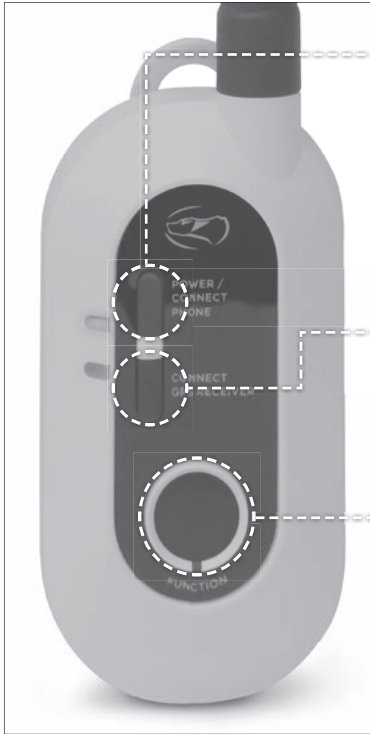

### GPS Connector (PT20C)

#### POWER/CONNECT PHONE BUTTON

- On: Press the button until a green LED light appears and 3 short beeps emit.
- Off: Press the button until a red LED light appears and 1 long beep emits.
- Use this button to pair a smartphone. Find out more on page 62.

#### CONNECT GPS RECEIVER BUTTON

Use this button to pair a GPS receiver. Find out more on page 63.

#### FUNCTION BUTTON

The Function button will emit the e-collar function selected in the app when pressed. Find out more on page 70.



### GPS Receiver (PR20C, PM20C)

#### POWER BUTTON

- On: Press the button until a green LED light appears and 3 short beeps emit.
- Off: Press the button until a red LED light appears and 1 long beep emits.

## 2. LED INDICATOR



### GPS Connector (PT20C)

The Power LED blinks every 2 seconds while turned on. The LED colors represent the battery life:

**Green: 50-100%**

**Orange: 10-49%**

**Red: 0-9%**



### GPS Receiver (PR20C, PM20C)

The LED on the GPS receiver blinks every 2 seconds while turned on. The LED colors represent the battery life:

**Green: 50-100%**

**Orange: 10-49%**

**Red: 0-9%**

The LED on the GPS Receiver will show different color when E-Fence or Locate Light function is activated.

When the E-Fence mode is on, the LED will blink in blue in between the battery life indication blinking.

When the Locate Light is on, the white LED will blink rapidly every 0.2 seconds without the battery life indication blinking.

# GETTING STARTED

## 1. DOWNLOADING THE PATHFINDER2 APP

### To download the app:

- 1) Go to the Apple app store or Google play store on your device.
- 2) Search for "Dogtra PATHFINDER2" app.
- 3) Download the app on your device.



**Note:** Make sure to download the Dogtra PATHFINDER2 app as the previous app version is not compatible.

### The app is currently compatible with:

- 1) Bluetooth 5.0 and above. Check the version with the phone manufacturer.
- 2) iOS: 12.1 and above, iPhone 8 and above
- 3) Apple Watch Series 5 and above
- 4) Galaxy Watch 4 and up  
Android 6.0 and above



Compatibilities are subject to change.

## 2. ONLINE WEB MANUAL



Use the QR code to check out the full version of the PATHFINDER2 manual and more. For more information, please check <https://dogtrapathfinder.com/fr/manuals/pathfinder-2-series>

\*PATHFINDER2 app and screenshot images are subject to change as Dogtra continues to update the software

### 3. PAIRING YOUR DEVICE

The PATHFINDER2 GPS connector connects a smartphone and receiver. These devices need to be paired for the system to work properly.

#### PAIRING THE GPS CONNECTOR TO A PHONE



Make sure the PATHFINDER2 app has been downloaded on your phone. Turn on Bluetooth on your phone and place the GPS connector next to your phone.

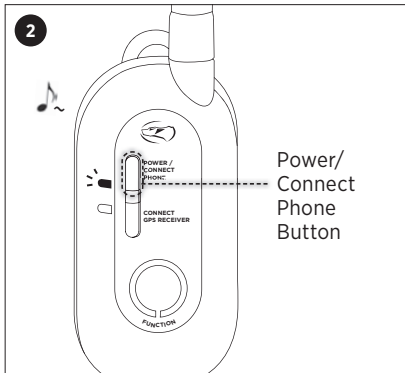

Make sure the GPS connector is off. Press and hold the Power/Connect Phone Button until a green LED light flashes and a melody plays to search for your phone.

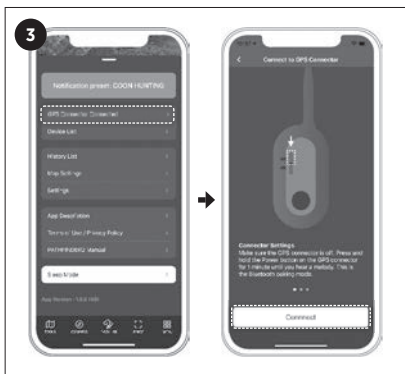

In the app, go to the Menu tab and click on 'Connection Failed with GPS Connector.' Press the 'Connect' button once the pairing screen shows on the app.

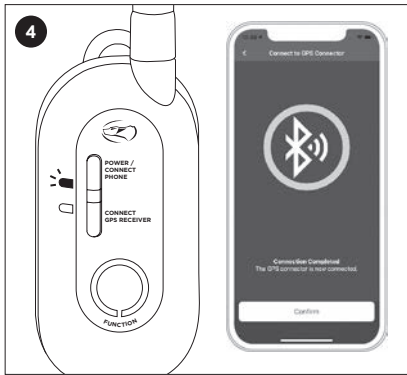

Your phone should show a connection completion screen and the green LED will blink slowly on your GPS connector.

## PAIRING THE RECEIVER TO THE GPS CONNECTOR

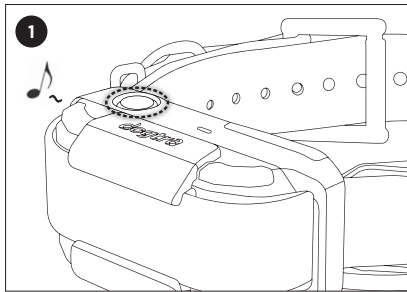

Make sure the receiver is turned off. Press and hold the power button for more than 3 seconds until the green LED rapidly flashes and a melody plays. Release the button.

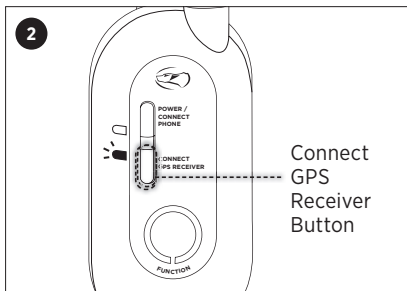

Make sure the connector is turned on. Press and hold the Connect GPS Receiver Button until the green LED rapidly flashes.

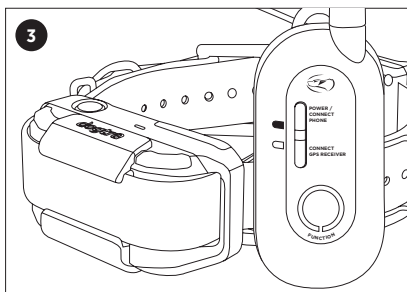



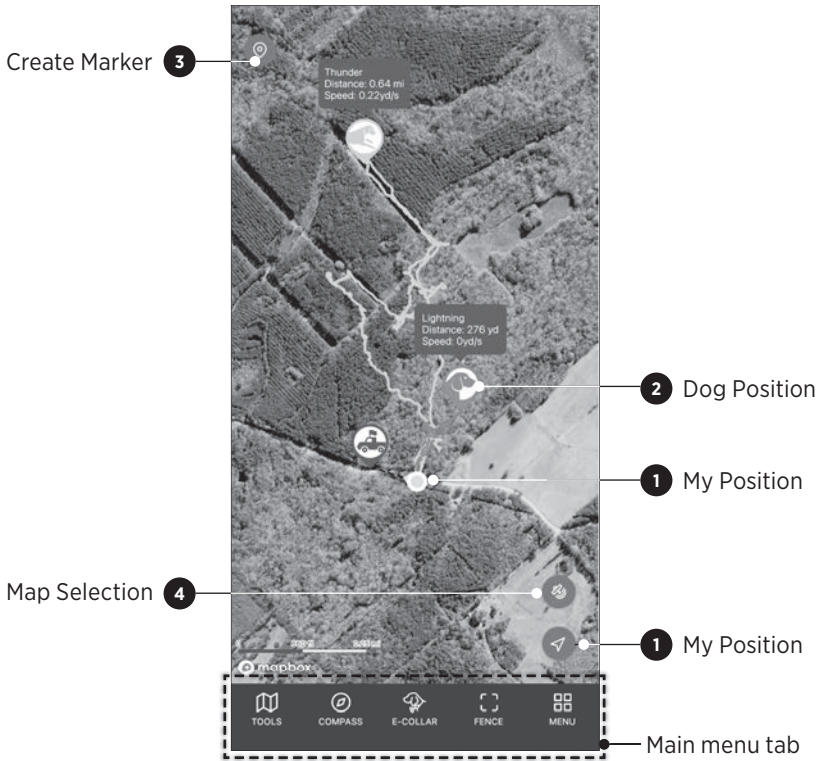

The pairing is complete when the melody stops and the LED lights stop rapidly flashing.

## 4. KEY FEATURES OF PATHFINDER2 APP

### 4-1. MAP



Icon	Description
	<b>1 My Position</b> The blue dot will show your location on the map. Press the My Position button on the bottom right corner to recenter your location on the map.
	<b>2 Dog Position</b> The dog icon shows your dog's current action status. It also provides Traveled Distance, Current Speed, Altitude, Battery, Updated Time, and Shared Device.
	<b>3 Create Marker</b> Press the icon to add a marker. You can create markers for 'My Truck' (car location), Truck, Dog, Tree, Favorite, or Note.
	<b>4 Map Selection</b> Select general, satellite, or terrain map.

## 1) Map Features

### Zoom

- Zoom in once: double tap the map with one finger.
- Zoom out once: single tap the map with two fingers.
- Use two fingers to pinch screen to zoom in and stretch the screen to zoom out.

### Scroll

- You can scroll by using one finger to drag the map to the area you want to view.







### Tilt

- Tilt the map by using two fingers and dragging the map up or down.





### Rotate

- Rotate the map by using two fingers and applying a turning motion.

## 2) Dog Icons

Icon	Description
	<b>Default Status:</b> No motion detected.
	<b>Bark:</b> When the dog is barking.
	<b>Pointing:</b> When the dog is not moving and pointing towards game.
	<b>Treeing:</b> When the dog has two paws up on the tree to force animals up the tree.
	<b>Running:</b> When the dog is moving quickly.
	<b>Hog:</b> When multiple dogs bark within 20 meters of the receiver.
	<b>No GPS:</b> Receiver cannot connect to GPS and cannot send location.



Icon	Description
	<p><b>No RF:</b> Devices are far apart. Move the GPS connector to a higher area to receive signal.</p>
	<p><b>Recharge Battery:</b> Less than 20% battery life remains.</p>
	<p><b>Share:</b> Appears when another user's devices are shared. Cannot use e-collar functions on shared devices.</p>
	<p><b>E-Fence On:</b> Receiver has been synced with the E-Fence.</p>

## 4-2. TOOLS TAB

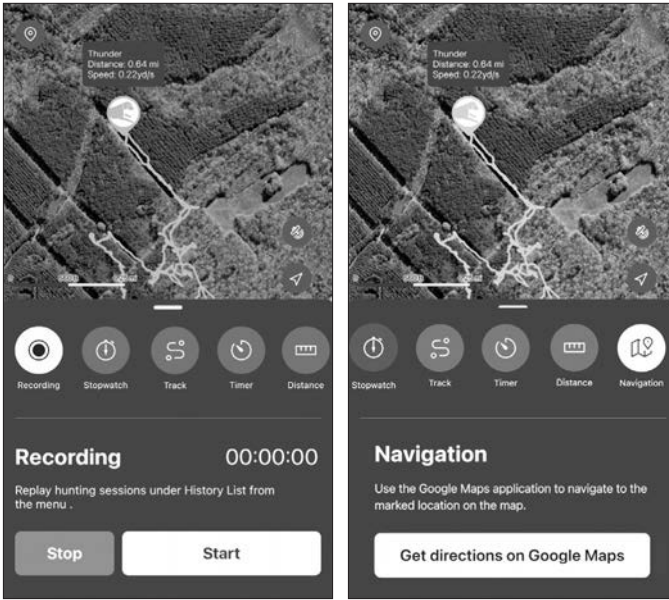

Icon	Description
	<b>Recording:</b> Record sessions for location and statuses. Replay sessions from the History List on the menu.
	<b>Stopwatch:</b> Measure the amount of time that has elapsed, which will be visible on the map.
	<b>Track:</b> View track lines on the map for past 5 hours and reset any track information.
	<b>Timer:</b> Set a timer that will alarm at the end of a time interval, which will be visible on the map.
	<b>Distance:</b> Measure the distance between two points on the map.
	<b>Navigation:</b> Use Google Maps to navigate to the marked location. Google Maps must be installed.

### 4-3. COMPASS TAB



#### The Compass tab allows you to:

- View the direction and distance of dogs, selected marker, or hunter at a glance by swiping the bottom slider up.
- See each marker by swiping the slider left or right on the smallest slider size.
- Add 'My Truck' marker to view distance and direction.
- Use the 'View All' button to view all dogs and hunters at once. Dogs and hunters are not displayed when hidden or offline.

#### Notes:

- Metal phone cases or metal objects attached to the phone will interfere with the compass.
- The phone may need to be calibrated for the compass to work properly.

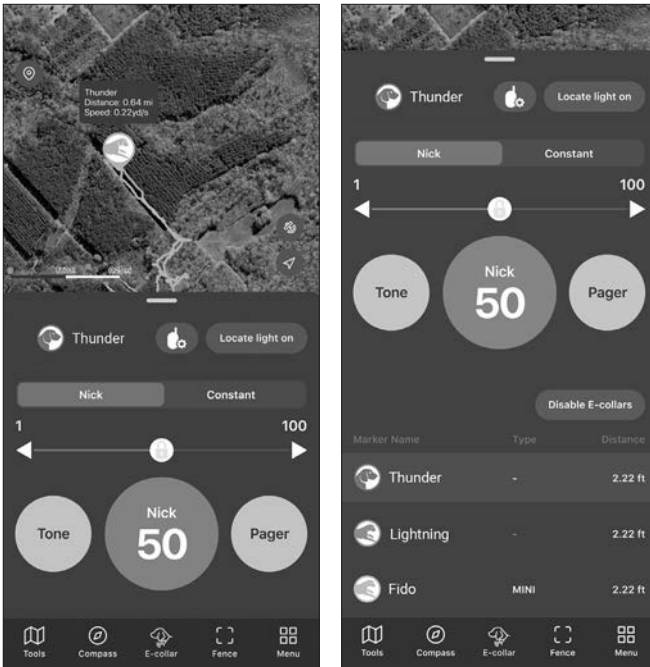

## 4-4. E-COLLAR TAB



### Nick/Constant

Nick will emit a single rapid pulse of stimulation. Constant will provide continuous stimulation as long as the button is pressed, up to 12 seconds.

### Stimulation Level

Set the stimulation from level 1-100 using the slider. Press and hold the button on the slider to turn the Lock feature on or off.  → 

### Pager

Press Pager to emit the Pager as long as the button is pressed, up to 12 seconds.

### Tone

Press Tone to emit a sound as long as the button is pressed, up to 12 seconds.

### Locate Light

Press the Locate Light button to turn the light on or off.

### Disable E-Collars

Pressing the 'Disable E-Collars' button will disable the e-collar function on all GPS Receivers and Connector to prevent accidental stimulation until re-activated. Press the same button again to activate the e-collar function. Slide the top edge of the E-Collar tab window upward to find the Disable E-Collar button under the stimulation buttons.

 : Disable E-Collar Button

## Sending Commands

1. Select the device from map or list view.
2. Select Nick or Constant and set the stimulation level from 1 to 100, which can be set for each dog.
3. You can also send commands such as Light, Tone, or Pager.

## GPS Connector's Function Button

The last used e-collar command will be color selected in the app. The Function Button on the GPS connector will operate the last selected command on the last selected collar. Keep in mind that if the Lock is on in the app, the GPS connector Function button will be locked too.

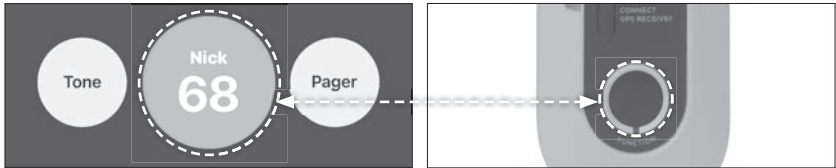

### Notes:

The E-Collar tab is disabled when the Tracking Only Mode is turned on in the Settings menu. Dogs are not displayed when hidden or offline.

## Setting for the GPS Connector's Function Button

Press the 'GPS Connector Function Button Setting' icon on the E-Collar tab to arrange the stimulation type through the GPS Connector's Function button. This setting page is ideal when you want to change the stimulation type and level without commanding the GPS Receiver.



: Function Button Setting

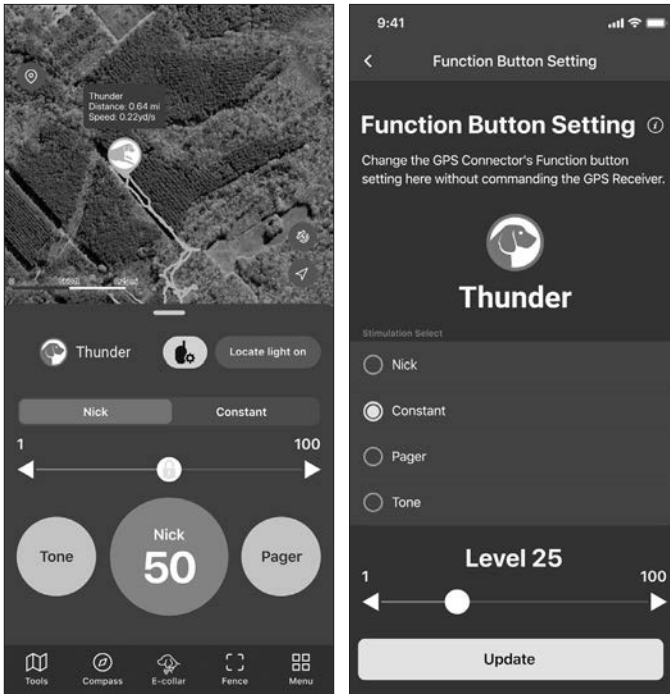

### Notes:

The arranged stimulation type and/or level from this page will apply to both on the app and GPS Connector. You cannot have two different stimulation types arranged for the PATHFINDER2 app and GPS Connector.

## 4-5. FENCE TAB

The PATHFINDER2 offers three types of fences for you to either receive a notification of your dog crossing boundaries or to auto-correct your dog.

The types of fences included are:

1. Mobile-Fence: A fence setup that moves based upon your smartphone location and will send you a notification.
2. Geo-Fence: A static fence setup that will send you a notification.
3. E-Fence: A static fence setup that will send your dog an auto-correction and send you a notification.

### 1) Mobile-Fence (Notification Only)

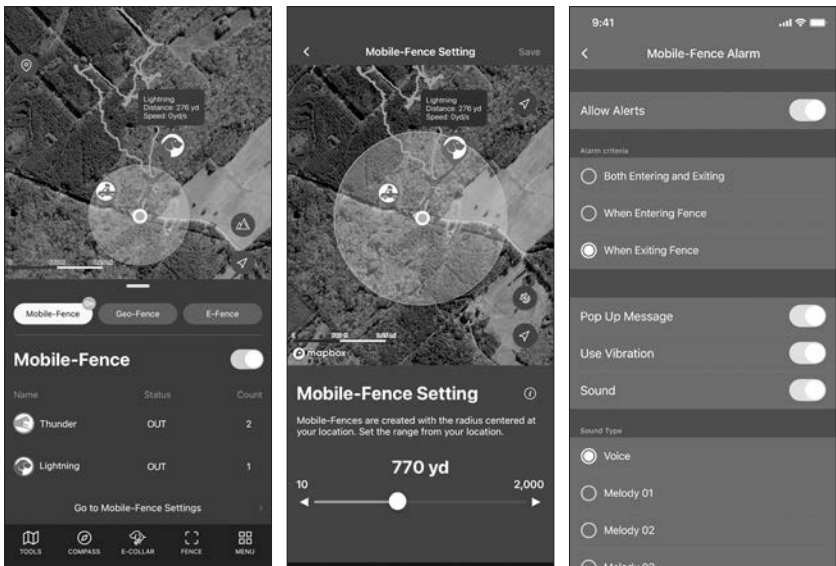

- Mobile-Fence is created with a radius centered around your smartphone (the blue point on the map).
- Status: Indication of receiver in or out of the fence.
- Count: Number of times the receiver has crossed the fence.
- Set the radius from 10 to 2,000 metres.
- Set the Mobile-Fence Alarm settings by going to MENU → SETTING → MOBILE-FENCE.

#### Notes:

- The Mobile-Fence gives a notification on the smartphone, but does not auto-correct the e-collar.
- The automatic e-collar correction will only work on the E-Fence.

## 2) Geo-Fence (Notification Only)

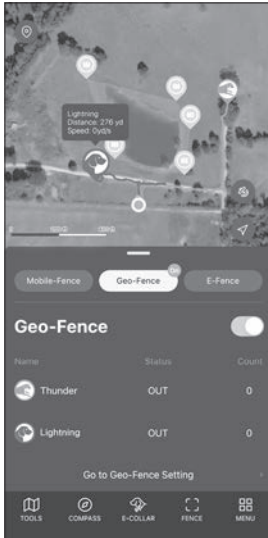

- Create Geo-Fences for specific areas to get alerts on your device.
- Status: Indication of receiver in or out of the fence.
- Count: Number of times the receiver has crossed the fence.
- Set the Geo-Fence Alarm Setting by going to MENU → SETTING → GEO-FENCE.

### Notes:

- The Geo-Fence gives a notification on the smartphone, but does not auto-correct the e-collar.
- The automatic e-collar correction will only work on the E-Fence.



## Setting up a Geo-Fence

1. Press the + button.
  2. Move the map and place the + on the desired area.
  3. Click 'Drop Point' to create a point for the fence boundary, then repeat this step to drop the next point.
  4. Press Undo to delete the last point.
  5. Click the save button on the top right.
- You can create up to 15 Drop Points and up to 15 Geo-Fences.
  - Edit and delete file names and fence locations in the Fence List.



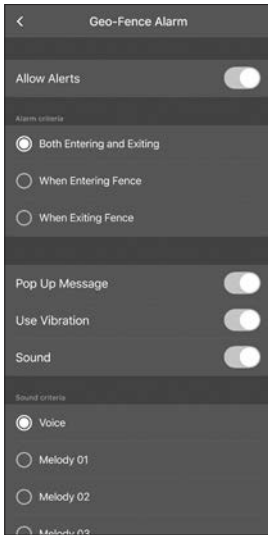

### **Geo-Fence Alarm Setting**

- You can create an alarm for both exiting and entering the Geo-Fence.
- You can select different alarm types.

### **3) E-Fence (Auto-Correction)**

Set up the static E-Fence boundary to auto-correct your dog and get notifications on your phone. When using the E-Fence, keep in mind:

- This device is GPS operated and cannot be used indoors.
- Do not use this as a permanent fence solution as your dog can still cross the Outer Fence. Previous retriever training is needed to train your dog to come back over the Outer Fence.
- The receiver will not emit stimulation when bringing your dog back over the Outer Fence to the IN area.
- Make sure that Bluetooth is on to sync your receiver to the E-Fence boundary.
- Make sure that when the E-Fence boundary is updated, the receiver is synced again.
- A smartphone or GPS connection is not needed to operate, but the track information and application notification will not be received.

## About the E-Fence

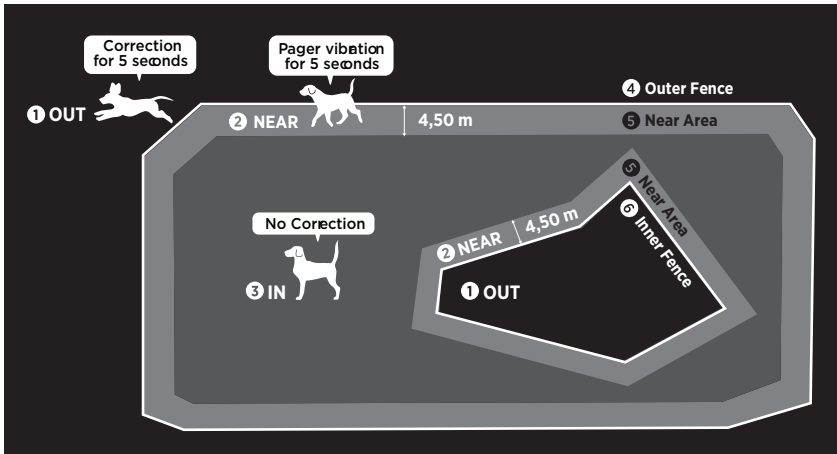

- 1 **OUT:** When moving out of the boundaries, the e-collar emits Constant correction for 5 seconds.
- 2 **NEAR:** The receiver emits a Pager vibration for 5 seconds when within 5 yards of the Outer Fence or Inner Fence.
- 3 **IN:** Safe area with no correction.
- 4 **Outer Fence:** One large fence on the outskirts.
- 5 **Near Area:** Automatically created within 4,50 metres of the Inner and Outer Fence.
- 6 **Inner Fence:** Up to 3 Inner Fences can be created in the Outer Fence.

### Notes:

For the dog's safety, the stimulation will only last 5 seconds if the dog goes out of the boundaries. Make sure your dog comes back in the boundary after 5 seconds.

### Restrictions:

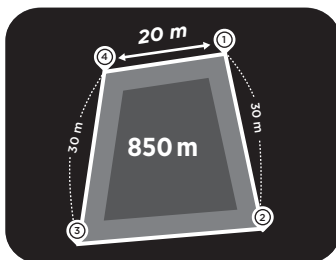

- Boundary design requires following:
- Minimum 850 m<sup>2</sup> area (If adding the Inner Fence, need minimum 1700 m<sup>2</sup> area).
  - Minimum distance of 20 metres between each Drop Point.

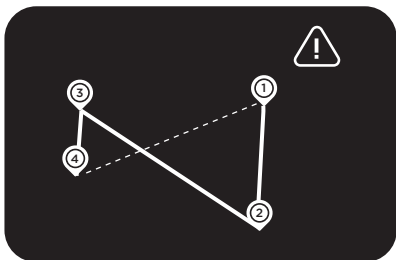

The fence boundary design cannot cross over.

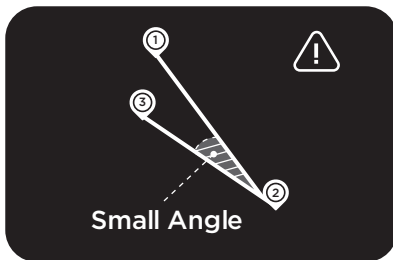

The fence boundary design cannot have sharp pointed areas with small angles.

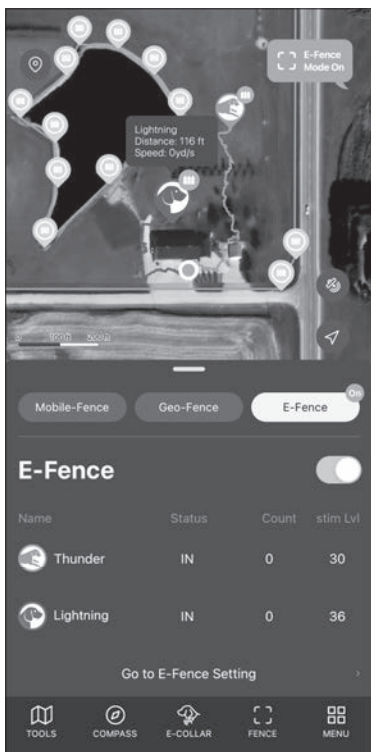

- ON/OFF: The E-Fence can be turned on/off by toggling the button. When turned on, the E-Fence Outer Fence shows up and a blue light on the receiver turns on.



: E-Fence On Mark

- Status: Current receiver status of IN, NEAR, or OUT. 'Need to update' will show up if you need to update the latest E-Fence boundary information.
- Count: The number of times the receiver crossed the boundary.
- Stim Lvl: Displays the correction level when activated. If it is not activated, it will show OFF and you will need to go to E-Fence Settings to activate the stimulation setting.

**Notes:**

When the E-Fence feature is turned on, the receiver synced with the latest E-Fence boundary will have a blue LED. If there is no blue LED, sync the receiver to the boundary by referring to "Syncing E-Fence Boundary to the Receiver" on page 78.

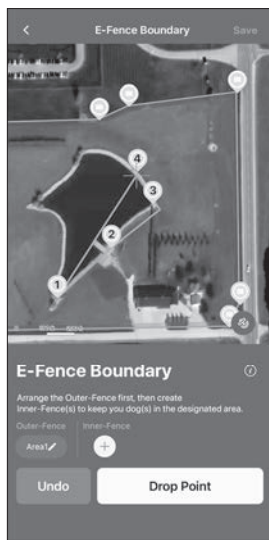

## Creating the E-Fence

Click on Set E-Fence Boundary.

## Setting up Outer Fence

- 1) Press the + button for the Outer Fence.
- 2) Move the map and place the + on the desired area.
- 3) Click 'Drop Point' to create a point for the fence boundary.
- 4) Repeat the process above to complete the boundary. Create the fence so it goes in one direction.
- 5) Click the save button on the top right. Only one can be saved.

## Setting up Inner Fence

- 1) The Outer Fence must be created first to create the Inner Fence.
- 2) Press the + button for the Inner-Fence.
- 3) Drag the area of the map you want to create the fence to the center with the +.
- 4) Click 'Drop Point' to create a point for the fence boundary.
- 5) Repeat the process above to complete the boundary. Create the fence so it goes in one direction.
- 6) Click the save button on the top right. Three can be saved.

- You can create 1 Outer-Fence and 3 Inner-Fences. All fences can use up to 15 points.



### Syncing E-Fence Boundary to the Receiver

In order to operate the E-Fence, the receiver must be synced.

- 1) Turn the receiver on near the smartphone.
- 2) Press the Sync E-Fence Boundary button.
- 3) Look at the list to make sure the receiver is synced.

#### Notes:

- After changing the E-Fence boundary, you must sync it again.
- Each receiver must be synced individually in order for the E-Fence to operate.

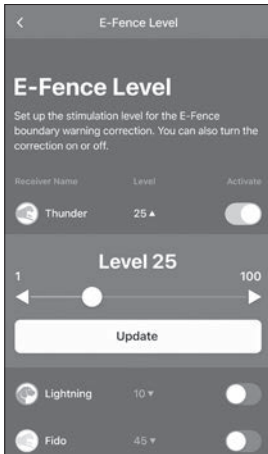

### Applying Stimulation on the Receiver

- 1) Press the ▼ button for the receiver on the menu.
- 2) Set the stimulation level.
- 3) Press update.

#### Notes:

- Go to E-Fence Settings to press the Activate button to turn the E-Fence operation on or off for each receiver.

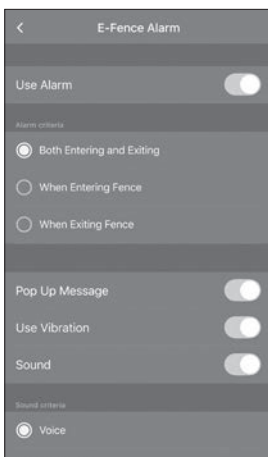

### E-Fence Alarm Setting

- Set the E-Fence Alarm Setting by going to MENU → SETTING → E-FENCE.
- You can create an alarm for both exiting and entering the E-Fence.
- You can select different alarm types.

## 4-6. MENU

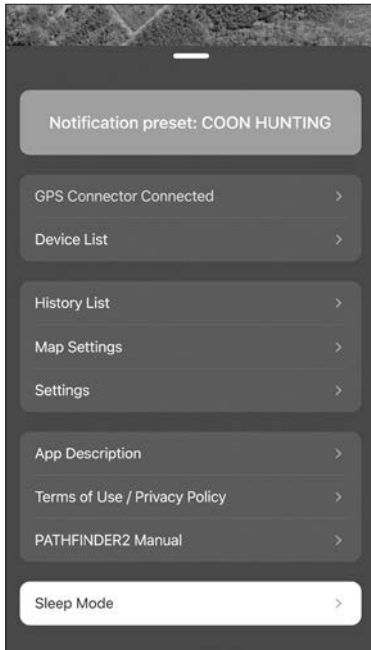

### **Bluetooth Connection:**

View the smartphone and GPS connector Bluetooth connection. If the devices are not paired, turn both the GPS connector and smartphone's Bluetooth off and then back on.

### **Device List:**

Find detailed device information and set individual settings.

### **History List:**

Play recorded history files. Convert files to GFX and KML files to share.

### **Map Settings:**

Manage Offline Maps and select the size and information of the marker.

### **Settings:**

Manage settings for different map features.

### **App Description:**

Describes basic contents.

1. Initial setup describes GPS connector and receiver pairing.
2. Main function will describe each tab.

### **Terms of Use/Privacy Policy:**

Check Terms of Use and Privacy Policy before use.

### **Manual:**

Quickly browse the manual.

### **Sleep Mode:**

Puts the receiver to sleep to preserve battery life. In sleep mode, the GPS signal for the receiver is turned off and will reset when turned back on.

## 4-7. ACTIVITY MODE

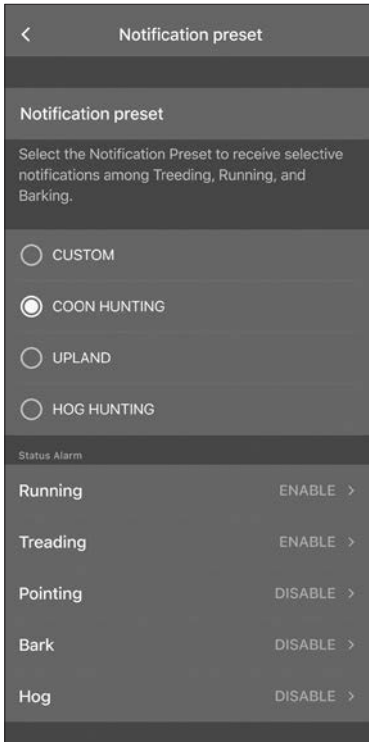

Activity mode: select the hunting type for your activity mode to change the settings to receive device status notifications.

Select the Activity Mode for Small Game, Upland, Hog Hunting, or Custom. The status alarm settings for Running, Treading, Pointing, Bark, and Hog will change for each mode selected. You can select the alarm you want in Custom Mode.

#### 4-8. DEVICE ALERTS

- Select the device's alarms based on your specific needs.
- You can set each device's alarms by going to: Menu → Device List → Select Device → Alarm Setting.
- Refer to the table below for possible settings.

Category	Type of Alarm	Setting Up Alarm
Dog Status	Running, Treeing, Barking, Pointing, Hog Barking.	Menu → Setting → Activity Mode
Mobile-Fence	Exiting fence, entering fence, or both.	Menu → Setting → Mobile-Fence → Mobile-Fence Alarm
Geo-Fence	Exiting fence, entering fence, or both.	Menu → Setting → Geo-Fence → Geo-Fence Alarm
E-Fence	Exiting fence, entering fence, or both.	Menu → Setting → E-Fence → E-Fence Alarm
E-Collar	Using e-collar commands.	Automatic
Battery Life	20%, 15%, 10%, 5%	Automatic
Device Connection	RF connection with the receiver and if the receiver is working.	Automatic
Bluetooth Connection	Connect or disconnect status.	Automatic



# OTHER FEATURES & DETAILS



Use the QR code to check out the full version of the **PATHFINDER2** manual and more. Go to <https://dogtrapathfinder.com/fr/manuals/pathfinder-2-series> to see all the app features, such as:

- History Record, File, Detail
- Device List Options
- Device List Sharing & Receiving
- Map Management
- App Settings

\*PATHFINDER2 app and screenshot images are subject to change as Dogtra continues to update the software

# DEVICE INFORMATION

## 1. RECEIVER FITTING

### Proper Fit

Fit the receiver on either side of the dog's windpipe so that the contact points press firmly against the dog's skin. You should be able to fit two fingers underneath the collar strap.

### Improper Fit

A loose fit can allow the receiver to move around on the dog's neck and cause irritation. If the receiver is too loose, the contact will be inconsistent and cause inconsistent correction.

### Attention!

While Dogtra uses medical grade stainless steel contact points and anti-microbial plastic to protect the dog's skin, leaving the receiver in the same location for an extended period of time can cause skin irritation due to the sensitivity from the contact points. Reposition the receiver every few hours to move the contact points and remove the receiver after 8 hours of use. Check for skin irritation each time you use the unit.

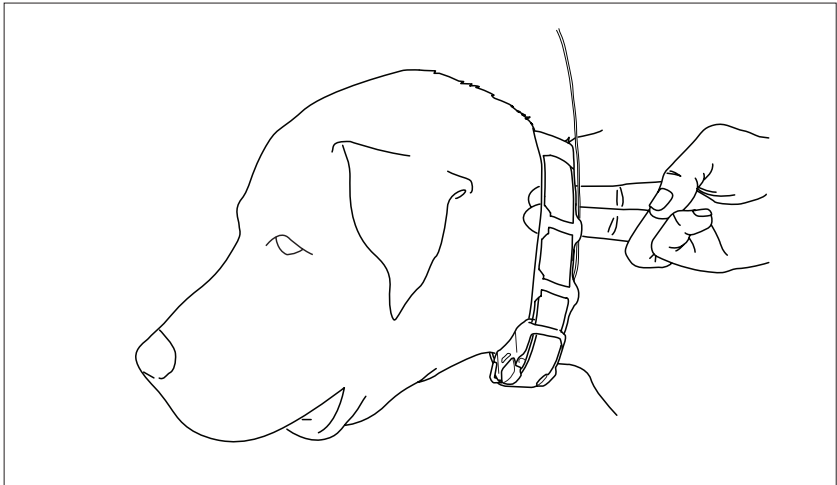

## 2. FINDING THE RIGHT STIMULATION

- Open the PATHFINDER2 app to the E-Collar tab and select your dog and stimulation level.
- The stimulation levels are from 1 (lowest) to 100 (highest).
- Always start at the lowest level of stimulation and work your way up.
- The appropriate level can be found when your dog responds to the stimulation with a mild reaction, such as a tensing of the neck muscles.

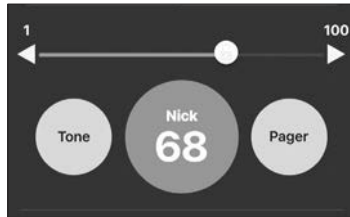

**Note:** Every dog has a different tolerance and reaction to the stimulation. Please look at your dog's reaction to find the right level of stimulation. The stimulation level may vary depending on the situation and distractions. A distracted dog will require a higher level of stimulation compared to when there is no distraction.

### 3. MAXIMIZING THE DISTANCE

- The line of sight range are following: PATHFINDER2 up to 8 km, and PATHFINDER2 MINI up to 5 km.
- To get the greatest range, hold the GPS connector away from your body and avoid touching the antenna.
- Keep your unit properly charged for maximum signal strength.
- The GPS connector device must be near your phone for proper operation, preferably less than 10 metres.

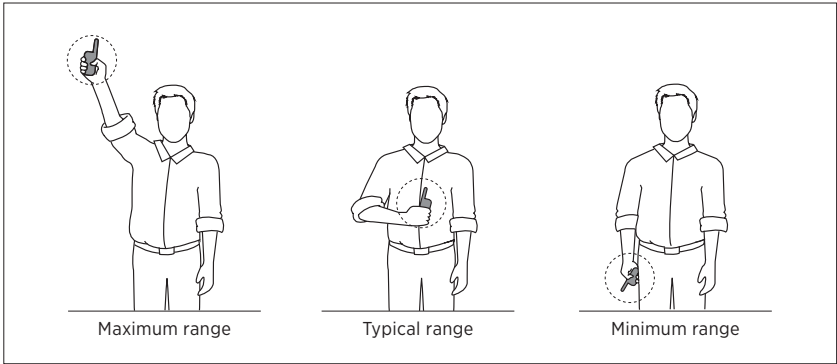

#### **Caution!**

Operating the PATHFINDER2 near tall buildings and other steel structures will reduce the range of the GPS signal. Not acquiring a GPS signal for prolonged periods of time while outside may indicate issues with the unit.

# PRODUCT MAINTENANCE

## 1. CHARGING THE PATHFINDER2 SERIES

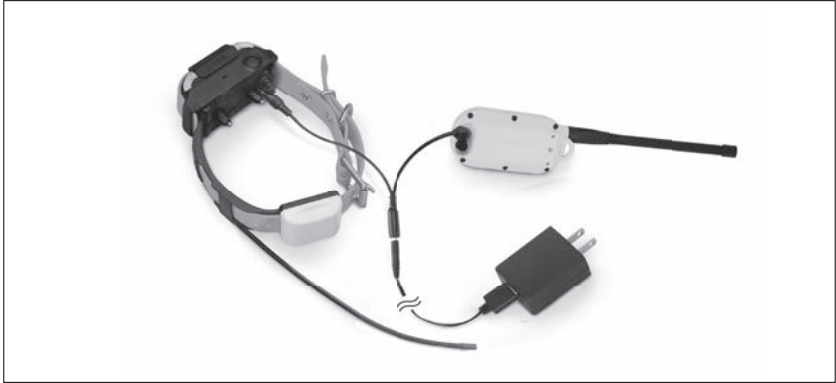

Fully charge the PATHFINDER2 series GPS Connector and Receiver before the first use. The PATHFINDER2 series uses lithium polymer batteries.

- Only use official Dogtra chargers with the PATHFINDER2 series devices.
- Do not charge the PATHFINDER2 series devices near flammable substances.
- Fully charge the PATHFINDER2 series devices if storing for 1 month or longer.

### **When to Charge**

- When the LED is red on the GPS connector or receiver.
- When the app displays low battery for the GPS connector or GPS receiver.
- When the LED on the transmitter or receiver will not turn on.

### **How to Charge**

1. Connect the charger to the GPS connector and receiver using the splitter cable.
2. Plug the charger into a 110-volt outlet.
3. When fully charged, detach the cables and plug the rubber caps over the charging ports on the GPS connector and receiver.
4. The LED will display red while charging and green when the unit is fully charged. A depleted battery requires 3.5 hours to fully charge.

### Splitter Cable

Do not use more than one splitter cable with a single battery charger.

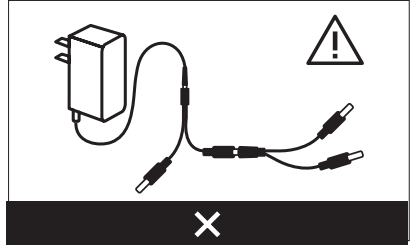
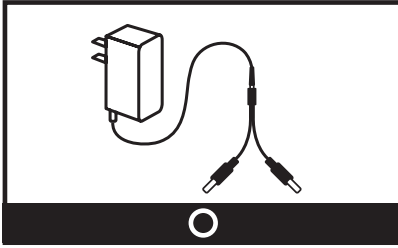

### Charger Info

Manufacturer : E-SUN      Manufacturing country : CHINA

Model name : MKC-0502500SU

Input : 100-240V-50/60Hz 0.4A / Output : 5V 2500mA 12.5W

## 2. REPLACING THE ANTENNA

### For the GPS Connector

1. Twist the antenna counter-clockwise to remove.
2. Place the new antenna on the bolt and turn clockwise to tighten the antenna.

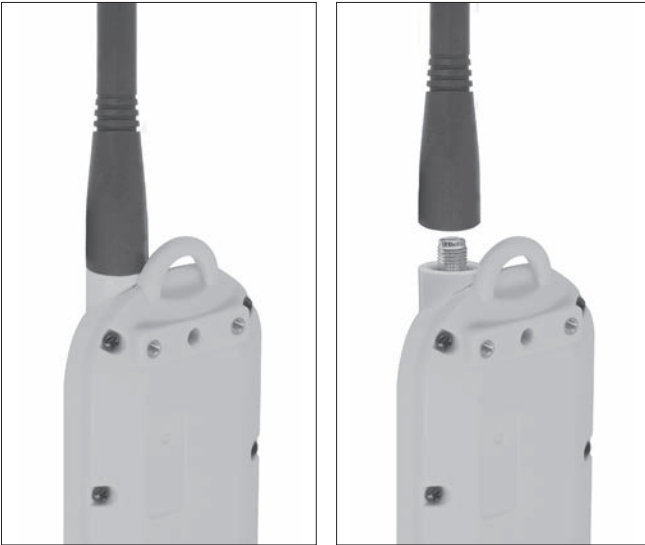

### For the Receiver



Open the antenna enclosure by removing the 5 screws and the contact points. Remove the screw holding the antenna in place to replace the antenna.

### 3. CHANGING THE CONTACT POINT LENGTH

The Dogtra PATHFINDER2 comes with 15mm male contact points that can be extended to 19mm for dogs with longer coats.

To increase the length:

- 1) Use the included adjustment tool side marked 5/8" to unscrew the contact points counter-clockwise.
- 2) Place the extension over the exposed threads, flat side down.
- 3) Place the contact points over the extensions and tighten clockwise using the adjustment tool side marked 3/4".

#### **Caution!**

Tighten until firmly in place. Be careful not to over tighten.

To shorten the length back to 15mm, use the adjustment tool marked 3/4" to remove the extensions and then tighten the contact points clockwise using the side marked 5/8".

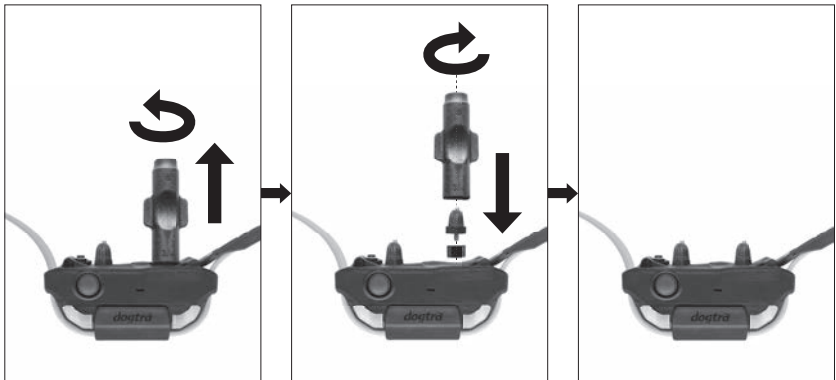



#### 4. USING THE TEST LIGHT



- 1) Turn on the receiver and place the test light over the contact points.
- 2) Press the Nick button in the PATHFINDER2 app and the test light will light up momentarily.
- 3) Press the Constant button in the PATHFINDER2 app and the test light will light up as long as the button is pressed, for up to 12 seconds.
- 4) The test light will glow brighter at higher levels of stimulation and dimmer with lower levels.

**Note:** The test light may not be visible if the intensity level is set below level ten.

#### 5. ATTACHING THE BELT CLIP

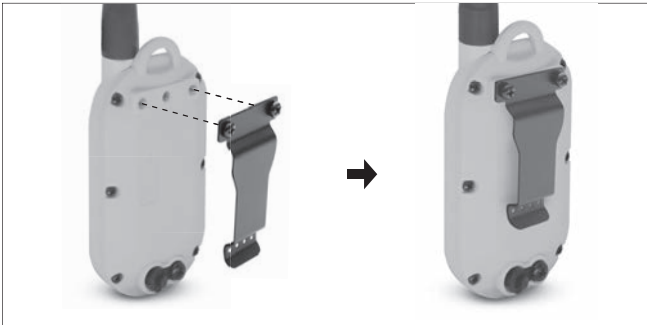

Follow the instructions below to attach the included belt clip to the GPS connector.

- 1) Align the belt clip to the grooves on the back of the GPS connector.
- 2) With a firm grip, screw on the belt clip's Phillips head screws with a screwdriver.

**Caution!**

Tighten until firmly in place. Be careful not to over tighten.

## **BASIC MAINTENANCE**

- Make sure the rubber charging cap is securely in place on the GPS connector or receiver when in use.
- Carefully inspect the unit for any missing parts or damage to the casing after use. Damaged or broken casing may affect the waterproof guarantee on the unit.
- The antenna must be securely in place for maximum range.
- Charge the unit for 3.5 hours before storing for extended periods.
- Charge the unit fully once a month while in storage or before use.
- Do not keep the unit exposed to extreme climates.
- Dogtra may include updates and improvements to the PATHFINDER2 app which can be downloaded through the App Store and Google Play.

# TROUBLESHOOTING GUIDE

## **1. The dog does not respond to the stimulation.**

- Make sure the system is on and the strap is tight enough so that both contact points are touching your dog's skin.
- If the contact points are too short, you can either purchase longer contact points or trim the hair near your dog's neck.
- Increase the level until your dog responds with a subtle head or neck movement.

## **2. The LED indicator light comes on, but I do not feel any stimulation.**

- Testing the system at various levels using the test light is the best way to test your system. Your tolerance may be higher than the level you are testing on yourself.
- The battery may be low. Check the LED indicator lights or the app for battery life.

## **3. The PATHFINDER2 has no range or the stimulation is weaker when my dog is farther away.**

- Keep objects away from touching the GPS connector's antenna as the range may decrease substantially.
- The range indicated is for line-of-sight flat terrain. Heavy brush, trees, hills, buildings, and/or moisture will affect the range of your unit. For the best range, hold the GPS connector vertically above your head, and/or try moving to higher ground.
- Any electrical conductors will affect the range, such as cars, chain-link dog runs, metal structures, and radio towers. For the best results, operate away from these structures.

## **4. The GPS connector or receiver is not holding a charge.**

- The charging pin may be damaged. A metal pin inside the charging port should stand straight up and firm in the center. If the pin is wobbly, broken or missing, you will need to send the unit in for repair.
- The charging port must be clean prior to charging, clean out any dirt with a cotton swab and some rubbing alcohol. If your dog was in salt-water, be sure to rinse the GPS receiver and charging port with clean water.
- For Dogtra units over two years old from the purchase date, the batteries may need to be replaced. You can replace them yourself by contacting Dogtra for a replacement battery. Damages incurred to the unit due to improper battery installations are not covered under the warranty. Dogtra strongly recommends sending the unit in for inspection and repair.

## **5. My dog has skin irritation.**

- This may be due to an improper fit or from wearing the receiver too long. If your dog exhibits signs of skin irritation, consult with a veterinarian. Once your dog's skin returns to a normal condition, continue to use the receiver and check your dog's neck each time you use the unit.

## FCC WARNING FOR PT20C/PR20C/PM20C

This equipment has been tested and found to comply with the limits for a Class B digital device, pursuant to part 15 of the FCC Rules. These limits are designed to provide reasonable protection against harmful interference in a residential installation.

This equipment generates uses and can radiate radio frequency energy and, if not installed and used in accordance with the instructions, may cause harmful interference to radio communications. However, there is no guarantee that interference will not occur in a particular installation. If this equipment does cause harmful interference to radio or television reception, which can be determined by turning the equipment off and on, the user is encouraged to try to correct the interference by one or more of the following measures:

- Reorient or relocate the receiving antenna.
- Increase the separation between the equipment and receiver.
- Connect the equipment into an outlet on a circuit different from that to which the receiver is connected.
- Consult the dealer or an experienced radio/TV technician for help.

The PATHFINDER2 complies with part 15 of the FCC Rules.

Operation is subject to the following two conditions:

- (1) This device may not cause harmful interference, and
- (2) This device must accept any interference received, including interference that may cause undesired operation.

This is a sensitive radio device. Any unauthorized changes or modifications to this device that are not expressly approved by Dogtra will void the warranty and may void the user's authority to operate the equipment. Please do not tamper or modify the unit.

### **Radio frequency Radiation Exposure for PT20C**

This portable transmitter with its antenna has shown compliance with FCC's SAR limits for general population/uncontrolled exposure. The maximum listed SAR level is 2.55 W/kg (Limb). The antenna used for this device must not be co-located or operating in conjunction with any other antenna or transmitter.

### **Radio frequency Radiation Exposure for PR20C/PM20C**

To comply with FCC RF exposure compliance requirements, a separation distance of at least 11cm must be maintained between the antenna of this device and all persons. This device must not be co-located or operation in conjunction with any other antenna or transmitter. Any changes or modifications (including the antenna) made to this device that are not expressly approved by the manufacturer may void the user's authority to operate the equipment.

## IC RESTRICTIONS

This device complies with Industry Canada licence-exempt RSS standard(s).

Operation is Subject to the following two conditions:

- (1) this device may not cause interference, and
- (2) this device must accept any interference, including interference that may cause undesired Operation of the device.

### **IC RF Radiation Exposure Statement: (PR20C/PM20C)**

This equipment complies with IC radiation exposure limits set forth for an uncontrolled environment. This equipment should be installed and operated with a minimum distance of 17cm between the radiator and your body.

### **IC SAR warning: (PT20C)**

The highest SAR value reported under this standard during product certification for use in the hand is 2.55 W/kg.

# WARRANTY AND REPAIR INFORMATION

## LIMITED WARRANTY

### For Dogtra Products Purchased from Dogtra Authorized Dealers

#### Two-Year Limited Warranty

Dogtra-Canada provides the original purchaser with a **2-YEAR LIMITED WARRANTY** for the products sold by Dogtra-Canada and its authorized distributors/retailers. The warranty begins from the date of the original purchase. The replaceable batteries of YS100, iQ No Bark Collar, iQ CLiQ and BALL TRAINER are not covered by Warranty.

\* The cost of shipping products under warranty back to Dogtra-Canada is the customer's responsibility. Dogtra-Canada will provide/pay (via regular ground service) the shipping cost back to the customer. Any expedited shipping service will be at the customer's expense.

If a repair is not covered by warranty, the cost of Parts, Accessories, Labor fees, and Shipping fees incurred are the customer's responsibility. Labor fees will be variable depending on the extent of the work required.

#### To Qualify for the Dogtra Warranty

A proof of purchase is required to initiate repair work under warranty. We strongly recommend keeping the original receipt.

#### Not Covered Under Warranty

Dogtra-Canada DOES NOT cover the cost of repairs and replacements due to misuse by the owner or dog, improper maintenance, and/or lost units. Any water damage on the Water Resistant Transmitters of the **Dogtra 175NCP, 180NCP, 200NCP, 400NCP, 410NCP, iQ PLUS, iQ CLiQ** and **BALL TRAINER** and the Water Resistant Receivers of the **RRS, RRD, RR Deluxe** and **BALL TRAINER**, will not be covered. All replacement costs for either the transmitter or receiver will be the owner's responsibility. The warranty does not cover failure resulting from damage, abuse or loss of parts. The warranty is void if the unit has been altered or an unauthorized person has damaged the unit while attempting repair work. Battery replacement by the customer during the warranty period is not recommended. If the customer chooses to replace the batteries, any damage to the unit during the change-out by the owner will void the warranty. The removal of serial numbers from any Dogtra products will void the warranty. Dogtra reserves the right to retain and discard any parts or accessories that have been found damaged upon replacement and repair.

#### Out of Warranty Repair Work

For repair work that is no longer covered by warranty, the cost of repair will include parts, labor and shipping. The owner will be informed about the repair costs before the product is repaired. Write a note briefly explaining the problem. Include your name, address, city/zip code, phone number and email address.

### **Procedure for Repair Work**

If the unit is malfunctioning, please refer to the “Troubleshooting Guide” in the Owner’s Manual and contact customer service by phone at 1-778-956-7922 or by email at [Info.canada@dogtra.com](mailto:Info.canada@dogtra.com), for technical support, before sending it to Dogtra-Canada for Service.

The cost of shipping products under warranty back to Dogtra-Canada is the customer’s responsibility. Dogtra-Canada is not responsible for units damaged or lost in transition to Dogtra. Dogtra-Canada is not responsible for loss of training time or inconvenience while the unit is in for repair work.

Dogtra-Canada does not provide loaner units or any form of compensation during the repair period. A copy of the sales receipt showing the purchase date is required before warranty work is initiated.

Please include a brief explanation outlining the problem and include your name, address, city/state/zip code, daytime phone number, evening phone number, and email address. If the repair costs are not covered under warranty, we will call you for payment information and authorization. For any questions concerning your Dogtra products, call us at 1-778-956-7922, or email us at [Info.canada@dogtra.com](mailto:Info.canada@dogtra.com).

**Dogtra-Canada**  
**8661 201st Street, 2nd Floor Langley, BC, V2Y 0G9**

The diagrams and representations in the manual may differ slightly from the actual product depending on the model type.

# PATHFINDER2 SERIES

PATHFINDER2: PT20C, PR20C  
PATHFINDER2 MINI: PT20C, PM20C

EXPLOREZ DAVANTAGE - COLLIER DE REPÉRAGE GPS ET DE DRESSAGE

FRANÇAIS

## Guide d'utilisation

Lire ce manuel avant d'utiliser le produit et le conserver pour les utilisations ultérieures.

# RAPPORT DE SÉCURITÉ ET DE SANTÉ DU PRODUIT

## AVERTISSEMENT

**Lire toutes les informations sur la sécurité ci-dessous avant d'utiliser le produit. Le non-respect de ces instructions peut occasionner des blessures ou des dommages matériels.**

## SÉCURITÉ DU CHIEN

### Utilisation correcte du produit

Les produits Dogtra servent à entraîner, éduquer, contrôler et repérer des chiens. La réaction et la sensibilité aux produits Dogtra peuvent varier d'un chien à l'autre. Observer le chien de près lors du choix du niveau de stimulation approprié, de la mise en place du collier, et des autres paramètres de votre produit Dogtra.

### Méthodes de dressage

Les produits Dogtra peuvent être utilisés avec différentes méthodes de dressage qui donnent des messages clairs et cohérents à votre chien.

### Mise en place et port du collier

La mise en place et le port corrects du collier sont essentiels pour le confort de votre chien et le bon fonctionnement du produit. Le collier Dogtra doit être suffisamment, mais pas trop, serré pour rester en place sans glisser autour du cou de votre chien. Ne pas laisser le collier sur le chien pendant une période trop prolongée. Il est recommandé de ne pas utiliser le collier pendant plus de 4 à 6 heures d'affilée. Un collier qui est porté pendant trop longtemps ou qui n'est pas correctement mis en place peut être à l'origine d'irritations de la peau du chien. Examiner régulièrement la peau du chien à l'endroit où elle est en contact avec le collier. Si votre chien présente des irritations de la peau, cesser d'utiliser le produit Dogtra et consulter un vétérinaire.

## UTILISATION NON AUTORISÉE OU INAPPROPRIÉE

Les produits Dogtra doivent être utilisés uniquement de manière sécuritaire et responsable pour entraîner, éduquer, contrôler et repérer des chiens. Les produits Dogtra ne sont pas conçus pour aucun autre usage; ils ne sont pas conçus pour l'utilisation sur d'autres animaux ou des humains; et ils ne sont pas conçus pour être utilisés dans des situations ou environnements à risque, pouvant causer mort, blessures, perte ou dégâts matériels.

## BATTERIES

Votre produit Dogtra contient une batterie. Ne pas tenter de remplacer la batterie soi-même. Contacter Dogtra-Europe ou un revendeur Dogtra pour remplacer une batterie. Se débarrasser de batteries usagées conformément à la réglementation locale en vigueur. Ne pas démonter, écraser, chauffer ou altérer de quelque façon que ce soit la batterie, car cela pourrait être à l'origine de feux, explosions, blessures et/ou dégâts matériels.



## **SÉCURITÉ DU PROPRIÉTAIRE**

### **Manutention et Réparation**

Les produits Dogtra peuvent être endommagés ou mal fonctionner en cas de chute ou mauvaise manipulation. Ne pas utiliser un produit endommagé ou défectueux, car il peut occasionner des blessures ou dommages matériels. Si votre produit est endommagé ou défectueux, contacter le Service Après-Vente Dogtra avant de l'utiliser.

### **Produit électrique**

Votre appareil Dogtra contient des composants électroniques et une batterie. Ne pas utiliser ou entreposer un produit Dogtra à proximité de sources de chaleur ou de substances inflammables, car cela peut endommager le produit et/ou être à l'origine de feux, explosions, blessures ou dégâts matériels.

### **Rechargement des batteries**

Utiliser uniquement le chargeur Dogtra fourni avec l'équipement pour recharger les batteries de celui-ci. Ne pas essayer de recharger les batteries par d'autres moyens ou lorsque la température est inférieure à 0° C ou supérieure à 45° C, car cela peut être à l'origine de feux, explosions, blessures et/ou dommages matériels. Si vous constatez que votre équipement, son chargeur ou les batteries sont endommagés, contacter le Service Après-vente Dogtra avant de recharger les batteries.

### **Interférence avec dispositifs médicaux**

Les produits Dogtra contiennent des composants électriques et magnétiques émettant des ondes électromagnétiques de basse intensité. Ces ondes pourraient interférer avec des stimulateur cardiaque, défibrillateurs, ou autres dispositifs médicaux. Consulter un médecin ou le fabricant du dispositif médical avant d'utiliser un produit Dogtra en présence de votre dispositif médical. Si vous pensez que votre produit Dogtra interfère avec votre stimulateur cardiaque, défibrillateur ou autre dispositif médical, arrêter d'utiliser le produit Dogtra.

### **Chiens agressifs**

Dogtra recommande vivement la consultation d'un dresseur de chiens professionnel si un produit Dogtra est utilisé pour corriger le comportement de chiens agressifs envers d'autres chiens ou envers l'homme.

### **Enfants**

Les produits Dogtra ne sont pas des jouets. La surveillance attentive d'un adulte est indispensable lorsque des produits Dogtra sont utilisés par ou à proximité d'enfants.

# TABLE DES MATIÈRES

CONTENU .....	51
CARACTERISTIQUES PRINCIPALES DU PRODUIT .....	52
VUE D'ENSEMBLE .....	53
LE FONCTIONNEMENT DU PRODUIT	
1. LE FONCTIONNEMENT DES BOUTONS .....	56
2. LE VOYANT LED .....	57
MISE EN SERVICE DU PRODUIT	
1. TÉLÉCHARGER L'APPLICATION PATHFINDER2 .....	58
2. NOTICE VERSION NUMÉRIQUE .....	58
3. APPAIRAGE .....	59
4. CARACTÉRISTIQUES PRINCIPALES DE L'APPLI PATHFINDER2 .....	61
AUTRES CARACTÉRISTIQUES ET INFORMATIONS .....	79
INFORMATIONS SUR L'APPAREIL	
1. MISE EN PLACE CORRECTE DU COLLIER SUR LE CHIEN .....	80
2. TROUVER LE NIVEAU DE STIMULATION ADAPTÉ .....	81
3. MAXIMISER LA PORTÉE .....	82
ENTRETIEN DU PRODUIT	
1. CHARGER LES BATTERIES .....	83
2. REMPLACER L'ANTENNE .....	85
3. MODIFIER LA LONGUEUR DES ÉLECTRODES .....	86
4. UTILISER LA LAMPE TEST .....	87
5. FIXER LE CLIP CEINTURE .....	87
ENTRETIEN .....	88
GUIDE DE RÉOLUTION DE PROBLÈMES DE PROBLEMES .....	89
GARANTIE ET RÉPARATION .....	92

# CONTENU

## PATHFINDER2



**PATHFINDER2 Collier GPS (PR20C) & Connecteur GPS (PT20C)**

## PATHFINDER2 MINI



**PATHFINDER2 MINI Collier GPS (PM20C) & Connecteur GPS (PT20C)**



Notice d'utilisation



Chargeur  
Li-Po 5V 2500mA



Double prise



Clip ceinture



Lampe test



Extensions  
d'électrodes/  
Outil de serrage



Electrodes  
non conductives

# CARACTÉRISTIQUES PRINCIPALES DU PRODUIT



Mise à jour  
GPS toutes les  
2 secondes



Cartes hors  
connexion



Distance maximale  
de 8 km



Lumière de  
localisation



Évolutif 1 - 21  
chiens



Accus rechargeables  
en 3,5 h



Étanche selon norme  
IPX9K



Clip ceinture



Mode Veille



E-Fence,  
Geo-Fence,  
Mobile-Fence



Électrodes  
avancées



Son bip



Stimulation  
Nick/Continu



Stimulation basse  
à haute avec  
niveaux 0-100



Mode Repérage Seul



Vibration (Pager)

## PATHFINDER2 MINI



22% plus petit que  
PATHFINDER2



Distance maximale  
de 5 km

# VUE D'ENSEMBLE

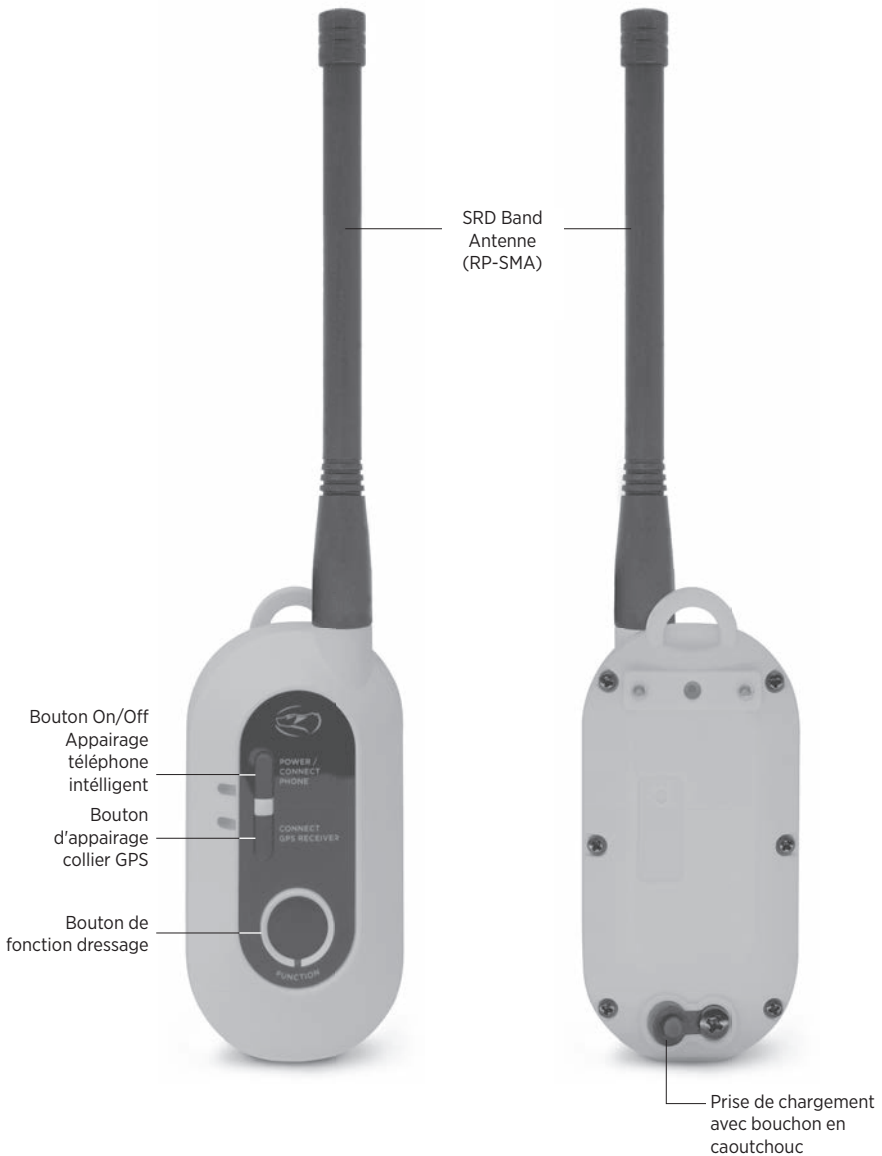

**PATHFINDER2**  
**Connecteur GPS (PT20C)**

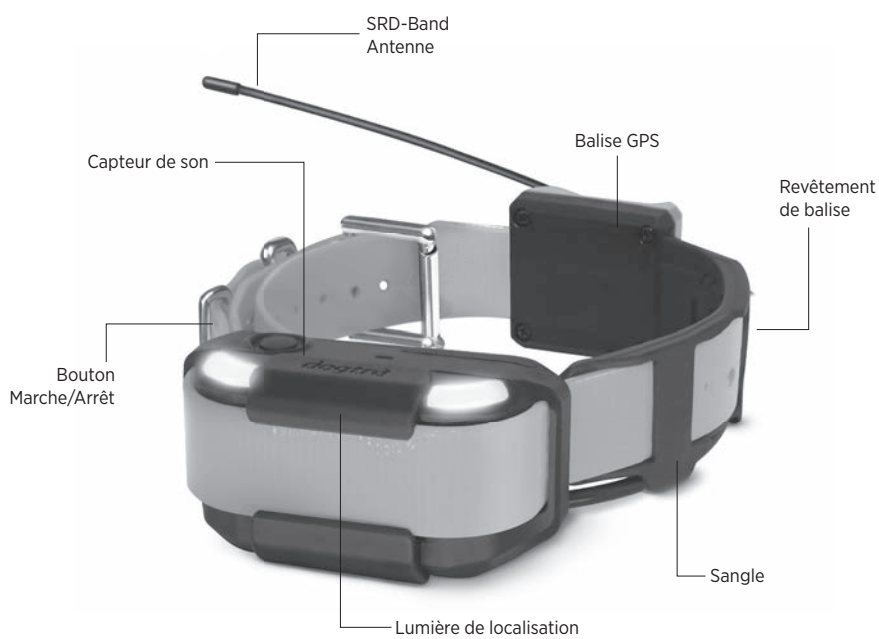
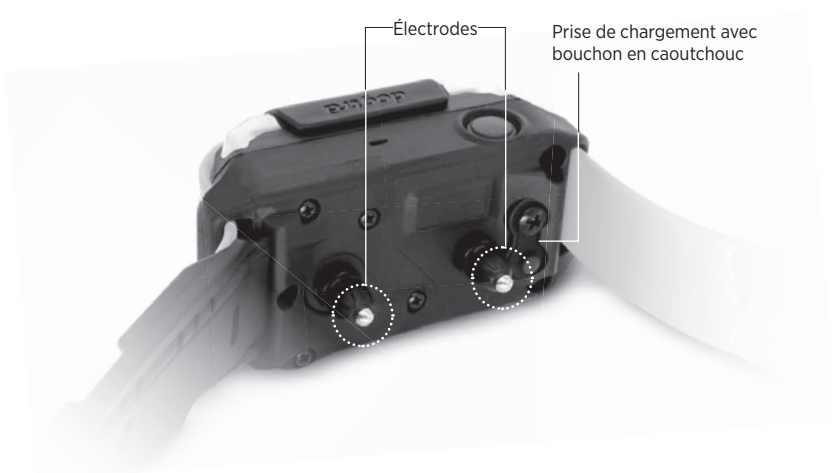

**PATHFINDER2**  
**Collier GPS (PR20C)**

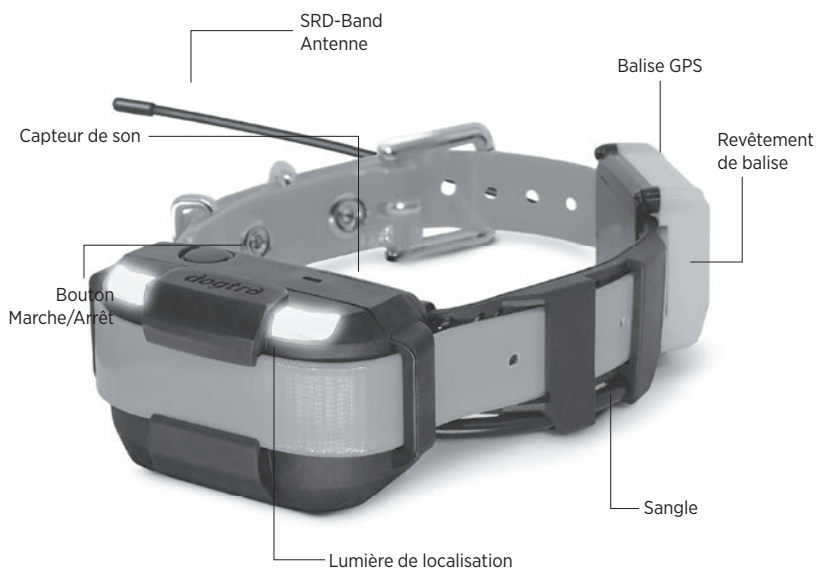
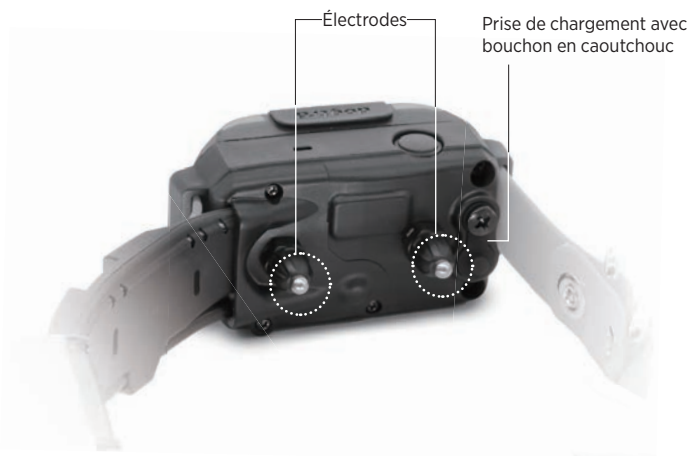

**PATHFINDER2 MINI**  
**Collier GPS (PM20C)**

# LE FONCTIONNEMENT DU PRODUIT

## 1. LE FONCTIONNEMENT DES BOUTONS

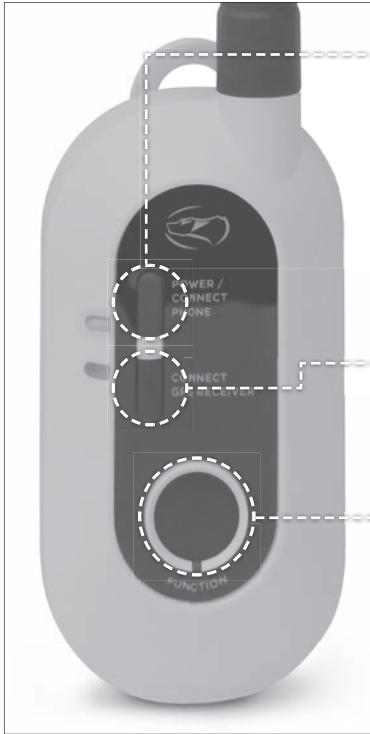

### Connecteur GPS (PT20C)

#### BOUTON POWER/CONNEXION DU TÉLÉPHONE

- Pour allumer appuyer sur le bouton jusqu'à ce que le voyant LED vert s'allume et 3 bips retentissent.
- Pour éteindre appuyer sur le bouton jusqu'à ce que le voyant LED s'allume en rouge et un bip long retentisse.
- Utiliser ce bouton pour appairer le téléphone intelligent - voir page 14.

#### BOUTON D'APPAIRAGE COLLIER GPS

Utiliser ce bouton pour appairer un collier GPS - voir page 15.

#### BOUTON "FONCTION"

Le bouton FONCTION permet d'activer la fonction de dressage sélectionnée dans l'application - voir page 22 pour plus d'informations.



### Collier GPS (PR20C, PM20C)

#### BOUTON MARCHÉ/ARRÊT

- Pour allumer appuyer sur le bouton jusqu'à ce que le voyant LED vert s'allume et 3 bips retentissent.
- Pour éteindre appuyer sur le bouton jusqu'à ce que le voyant LED s'allume en rouge et un bip long retentisse.



## 2. LE VOYANT LED



### Connecteur GPS (PT20C)

Lorsque le connecteur est allumé, le voyant LED du bouton Marche/Arrêt clignote toutes les 2 secondes. La couleur du voyant indique le niveau de charge restant de la batterie:

**Vert: 50-100%**

**Orange: 10-49%**

**Rouge: 0-9%**



### Collier GPS (PR20C, PM20C)

Lorsque le collier GPS est allumé, le voyant LED du bouton Marche/Arrêt clignote toutes les 2 secondes. La couleur du voyant indique le niveau de charge restant de la batterie:

**Vert: 50-100%**

**Orange: 10-49%**

**Rouge: 0-9%**

Le voyant LED a une autre couleur lorsque la fonction E-Fence ou la lumière de localisation est activée.

Si l'E-Fence est activée, le voyant LED clignote en bleu une fois sur deux.

Si la lumière de localisation est activée, le voyant LED clignote en blanc toutes les 0,2 secondes, sans indication de l'état de charge de la batterie.

# MISE EN SERVICE DU PRODUIT

## 1. TÉLÉCHARGER L'APPLICATION PATHFINDER2

### Pour télécharger l'application:

- 1) Aller dans le PlayStore ou AppStore de votre appareil mobile.
- 2) Rechercher "Dogtra PATHFINDER2".
- 3) Télécharger l'application sur votre appareil mobile.



PATHFINDER2



**NB:** Assurez-vous de télécharger l'application Dogtra PATHFINDER2, la première version de l'application n'étant pas compatible avec ce modèle.

### L'application est actuellement compatible avec:

- 1) Bluetooth 5.0 et au-delà. Vérifier la version avec le fabricant du téléphone intelligent.
- 2) iOS: 12.1 et au-delà, iPhone 8 et au-delà
- 3) Apple Watch 5 et au-delà
- 4) Galaxy Watch 4 et au-delà  
Android: 6.0 et au-delà

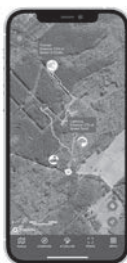

Les compatibilités peuvent évoluer.

## 2. NOTICE VERSION NUMÉRIQUE



Scanner le code QR pour accéder à la version longue de la notice PATHFINDER2. Pour plus d'informations, consulter <https://dogtrapathfinder.com/fr/manuals/pathfinder-2-series>

\*Les captures d'écran et images illustrant l'appli PATHFINDER2 peuvent changer, car Dogtra continue de faire évoluer l'application.

### 3. APPAIRAGE

Le connecteur GPS PATHFINDER2 sert à faire la connexion entre votre téléphone intelligent et le collier GPS. Ces éléments doivent être appairés pour que le produit fonctionne correctement.

#### APPAIRER LE CONNECTEUR GPS AVEC UN TÉLÉPHONE INTELLIGENT



Après avoir téléchargé l'appli PATHFINDER2, activer le Bluetooth sur le téléphone intelligent et placer le connecteur à proximité du téléphone intelligent.

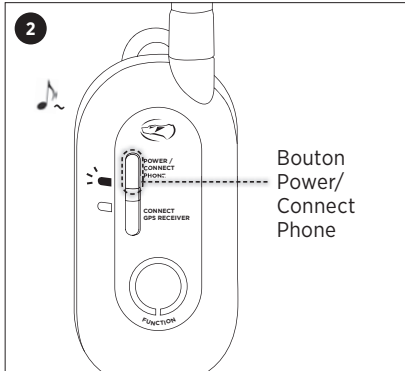

Le connecteur doit être éteint. Maintenir appuyé le bouton CONNEXION DU TÉLÉPHONE jusqu'à ce que le voyant LED clignote rapidement pendant qu'une mélodie retentit.

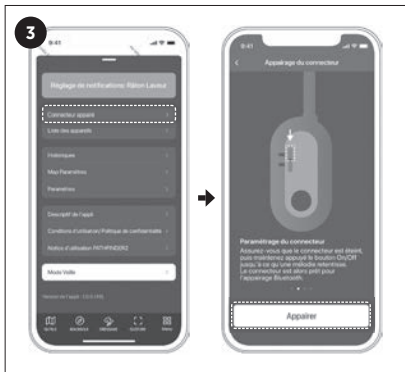

Dans l'application, ouvrir le menu et sélectionner 'Connexion avec connecteur échouée'. Appuyer sur 'Connecter' lorsque l'écran d'appairage apparaît dans l'application.

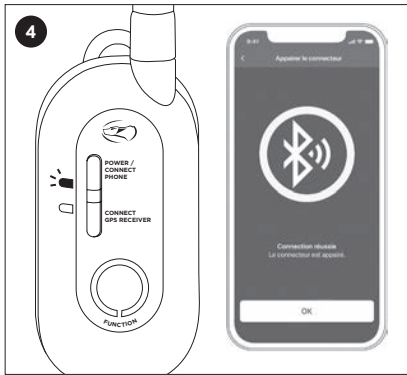

L'écran du téléphone intelligent doit afficher un message de confirmation et le voyant LED du connecteur clignoter plus lentement.

### APPAIRER LE CONNECTEUR AVEC UN COLLIER GPS

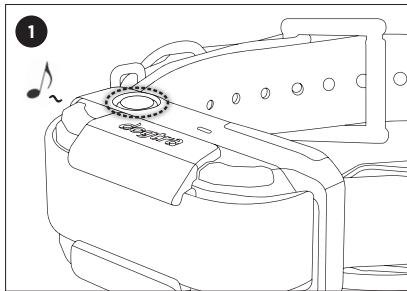

Le collier doit être éteint. Maintenir appuyé le bouton Marche/Arrêt jusqu'à ce que le voyant LED clignote rapidement pendant qu'une mélodie retentit.

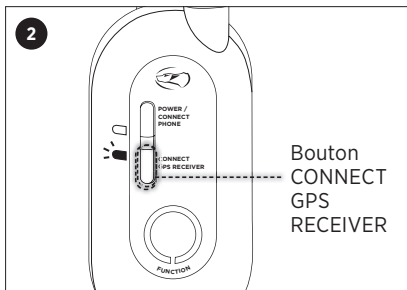

Le connecteur doit être allumé. Maintenir appuyé le bouton CONNECT GPS RECEIVER jusqu'à ce que le voyant LED clignote rapidement.

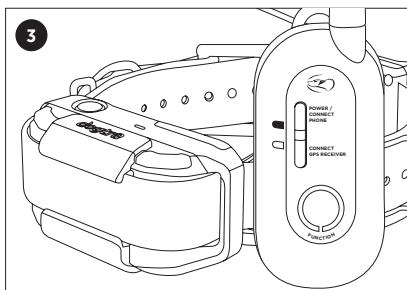



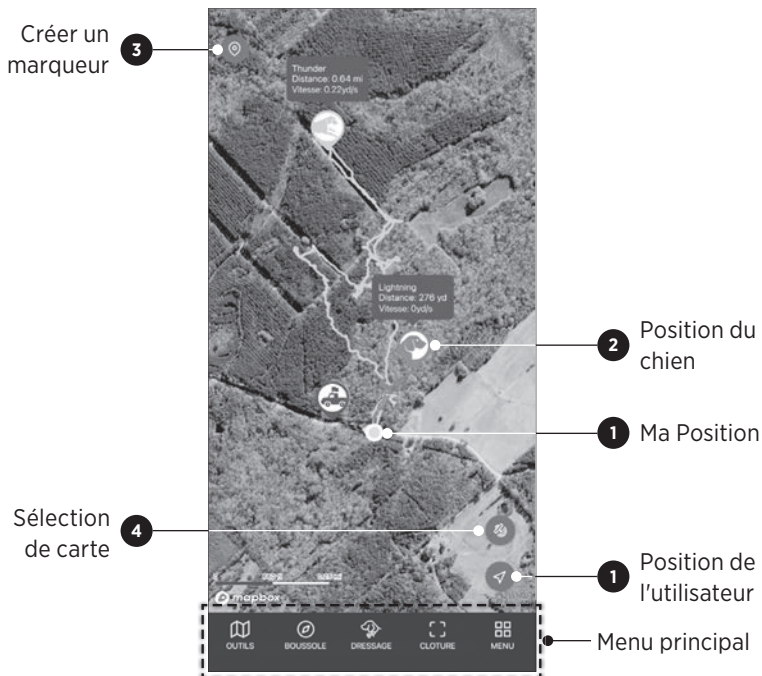

L'appairage est accompli lorsque la mélodie s'arrête et les voyants LED clignotent plus lentement.

## 4. CARACTÉRISTIQUES PRINCIPALES DE L'APPLI PATHFINDER2

### 4-1. CARTE



Icône	Description
	<b>1 Ma position</b> Le point bleu sur la carte montre votre position. Appuyer sur Ma position en bas à droite pour recentrer votre position sur la carte.
	<b>2 Position du chien</b> L'icône du chien montre son activité actuelle. Elle permet aussi de connaître la distance parcourue par le chien, sa vitesse actuelle, l'altitude, le niveau de batterie du collier, l'heure de dernière mise à jour, et l'état de collier partagé.
	<b>3 Créer un marqueur</b> Appuyer sur cette icône pour créer un marqueur. Il est possible de créer différents types de marqueurs: 'Véhicule Chien, Arbre, Point d'intérêt, ou Note.
	<b>4 Sélection du type de carte</b> Il est possible de sélectionner une carte classique, une carte satellite, ou une carte du terrain.

## 1) MANIPULER LA CARTE

### Zoom

- Pour effectuer un zoom (x1), tapoter sur la carte deux fois.
- Tapoter une fois avec deux doigts pour dé-zoomer.
- Serrer l'écran avec deux doigts pour dé-zoomer et étirer pour zoomer.

### Faire défiler

- Pour faire défiler, tirer la carte avec un doigt vers la zone que vous souhaitez visionner.







### Inclinaison





- Pour incliner carte, la tirer avec deux doigts vers le haut ou le bas.

### Rotation

- Pour effectuer une rotation de la carte, appuyer avec deux doigts et faire un mouvement tournant.





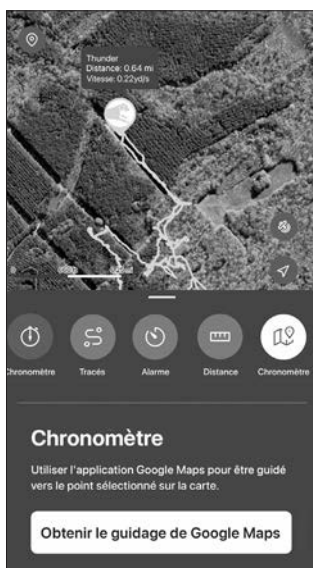

## 2)ICONES CHIEN

icône	Description
	<b>État par défaut:</b> Aucun mouvement détecté.
	<b>Aboiement:</b> Le chien aboie.
	<b>Arrêt:</b> le chien est immobile et marque l'arrêt.
	<b>Devant arbre:</b> Le chien a levé les deux pattes avant.
	<b>Court:</b> Le chien se déplace rapidement.
	<b>Au ferme:</b> Plusieurs chiens aboient à moins de 20 mètres du collier.
	<b>Pas de signal GPS:</b> Le collier ne capte pas de signal GPS et ne peut pas calculer sa position.

Icône	Description
	<p><b>Pas de signal RF:</b> Collier et émetteur sont trop éloignés l'un de l'autre. Essayer de placer le connecteur en hauteur pour recevoir un signal.</p>
	<p><b>Batterie déchargée:</b> le niveau de charge restant est inférieur à 20%.</p>
	<p><b>Partage:</b> Icône représentant un appareil partagé par un autre utilisateur. Les fonctions de dressage ne peuvent pas être utilisées sur les colliers partagés.</p>
	<p><b>Barrière anti-fugue active:</b> le collier a été synchronisé avec une barrière anti-fugue virtuelle créée dans l'application.</p>

## 4-2. MENU OUTILS



Icône	Description
	<p><b>Enregistrement:</b> Permet d'enregistrer des parcours, puis de les visionner dans la catégorie Historiques du menu.</p>
	<p><b>Chronomètre:</b> Permet de chronométrer une période de temps, avec affichage dans l'onglet carte.</p>
	<p><b>Tracés:</b> Les tracés des parcours des dernières 5 heures sont affichés et peuvent être réinitialisés.</p>
	<p><b>Minuterie:</b> Permet d'activer une alerte après un intervalle de temps prédéfini, avec affichage sur la carte.</p>
	<p><b>Distance:</b> Permet de mesurer la distance entre deux points sur la carte.</p>
	<p><b>Navigation:</b> Permet d'utiliser Google Maps pour être guidé à l'endroit choisi sur la carte. Pour cela, Google Maps doit être installé sur le téléphone intelligent.</p>



### 4-3. FONCTION BOUSSOLE



#### La fonction Boussole permet de:

- voir la direction dans laquelle se trouvent les chiens, marqueurs sélectionnés ou autres utilisateurs en tirant la barre glissante vers le haut.
- voir chaque marqueur en tirant la barre glissante vers la gauche ou la droite.
- ajouter le marqueur 'Mon véhicule' pour la voir la distance et direction.
- voir tous les chiens et utilisateurs en même temps en sélectionnant 'Voir tous'. Les chiens et utilisateurs masqués ou non connectés ne sont pas affichés.

#### NB:

- La fonction Boussole peut être utilisée **uniquement avec un téléphone intelligent équipé d'un capteur magnétique.**
- Tout objet métallique à proximité du téléphone intelligent peut empêcher le bon fonctionnement de la boussole.
- Il faudra éventuellement calibrer la boussole du téléphone intelligent.

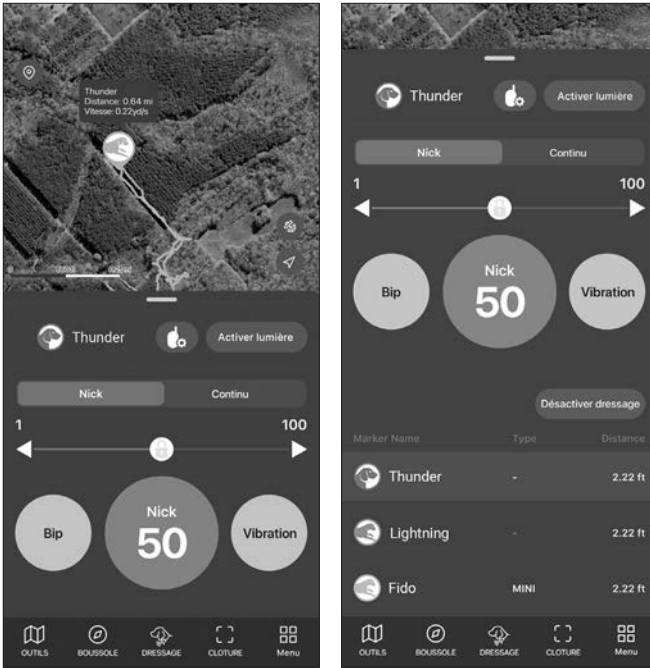

## 4-4. FONCTIONS DRESSAGE



### Nick/Continu

Appuyer sur Nick déclenche une seule stimulation électrostatique qui dure une fraction de seconde. Appuyer sur Continu déclenche une stimulation électrostatique aussi longtemps que le bouton est maintenu appuyé, dans la limite de 12 secondes.

### Niveau de stimulation

Sélectionner un niveau de stimulation entre 1 et 100 en déplaçant le curseur. Appuyer longuement sur le bouton du curseur pour verrouiller/déverrouiller le niveau.  → 

### Pager

Appuyer sur Pager déclenche une vibration qui dure aussi longtemps que le bouton est maintenu appuyé, dans la limite de 12 secondes.

### Son bip

Appuyer sur Tone déclenche un son bip qui dure aussi longtemps que le bouton est maintenu appuyé, dans la limite de 12 secondes.

### Lumière de localisation

Appuyer sur Locate Light pour activer/désactiver la lumière de localisation.

## Verrouiller les fonctions de dressage

L'appui sur 'Disable E-Collars' verrouille l'accès à toutes les fonctions de dressage pour tous les colliers GPS appairés, afin de d'éviter tout déclenchement involontaire, jusqu'à ce que les fonctions soient libérées par un nouvel appui sur le même bouton. Faire glisser la fenêtre de dressage vers le haut pour accéder à ce bouton, situé en-dessous des boutons de stimulation.

**Disable E-collars**

: Verrouillage des fonctions de dressage

## Activer une fonction de dressage

1. Sélectionner un collier sur la carte ou dans la liste.
2. Sélectionner le niveau d'intensité, qui peut être réglé individuellement pour chaque chien, et sélectionner la stimulation Nick ou Continu.
3. Il est aussi possible d'utiliser les fonctions Lumière, son bip ou vibration.

## Bouton 'Fonction' du connecteur

La dernière fonction de dressage utilisée est affichée en couleur dans l'application. Le bouton 'Fonction' du connecteur permet d'activer la dernière fonction utilisée (sur le dernier collier visé s'il y en a plusieurs). Si les fonctions de dressage sont verrouillées dans l'appli, le bouton 'Fonction' du connecteur sera lui aussi verrouillé.

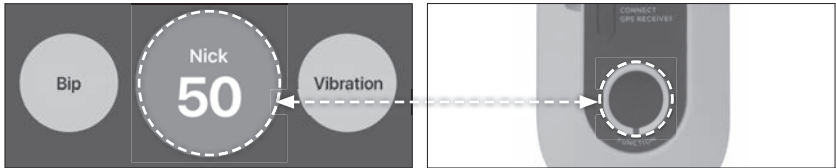

### NB:

Les fonctions de dressage seront désactivés si le mode repérage Seul est activé dans le menu Paramètres de l'appli. Les colliers hors ligne, les colliers masqués et les colliers partagés par d'autres utilisateurs ne sont pas affichés dans la liste.

## Réglage pour le bouton 'Fonction' du connecteur

Dans la fenêtre de dressage, appuyer sur l'icône du bouton de fonction pour sélectionner le type de stimulation désiré. Il est ainsi possible de modifier le type de stimulation sans déclencher une stimulation sur le collier GPS.



: L'icône du bouton de fonction

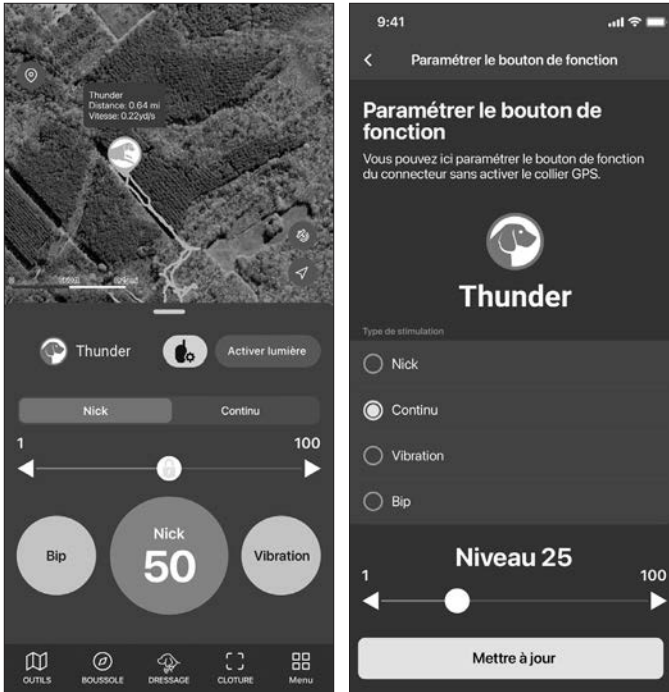

### NB:

Le type et/ou niveau de stimulation choisi ici s'applique à l'application et au connecteur. L'appli et le bouton de fonction du connecteur ont toujours la même fonction au même moment.

## 4-5. BARRIÈRES VIRTUELLES

Le PATHFINDER2 dispose de trois types de barrière virtuelle pour soit être simplement averti lorsque le chien franchit une limite, soit corriger automatiquement le chien.

Les trois types de barrières virtuelles sont:

1. Mobile-Fence: en cas de franchissement par le chien d'un périmètre prédéfini autour de la position actuelle de votre téléphone intelligent vous recevez une notification.
2. Geo-Fence: en cas de franchissement par le chien d'une zone géographique fixe prédéfinie vous recevez une notification.
3. E-Fence: si le chien sort d'une zone géographique fixe prédéfinie, il reçoit automatiquement une correction et vous recevez une notification.

### 1) Mobile-Fence (Notification seulement)

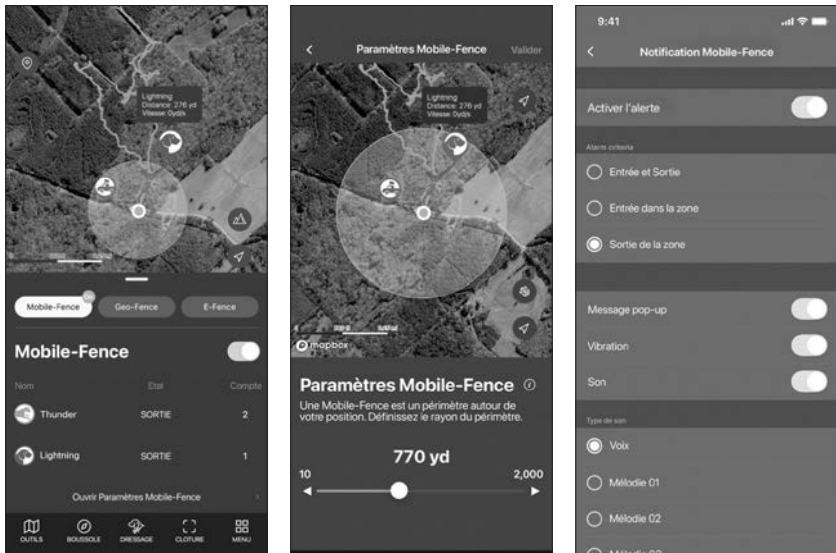

- La Mobile-Fence est défini par un rayon autour de la position de votre téléphone intelligent (le point bleu sur la carte).
- État: Indication de la sortie ou entrée d'un collier dans le périmètre.
- Compte: Nombre de fois que le collier a franchi la limite définie.
- Sélectionner un rayon entre 10 et 2000 mètres.
- Activer les notifications en allant dans le menu, puis dans Paramètres et à MOBILE-FENCE.

#### NB:

- La fonction Mobile-Fence émet simplement une notification sur le téléphone intelligent, mais ne corrige pas le chien.
- Seule la fonction E-Fence corrige automatiquement le chien.

## 2) Geo-Fence (Notification seulement)

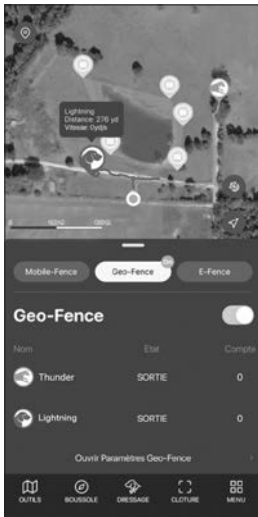

Vous pouvez créer une ou plusieurs Geo-fences délimitant des zones géographiques pour recevoir une notification si un chien entre ou sort de la zone définie.

- État: Indication de la sortie ou entrée d'un collier dans la zone définie.
- Compte: Nombre de fois que le collier a franchi la limite définie.
- Établir la Geo-Fence en allant dans le MENU → PARAMÈTRES → GEO-FENCE.

### NB:

- La fonction Geo-Fence émet simplement une notification sur le téléphone intelligent, mais ne corrige pas le chien.
- Seule la fonction E-Fence corrige automatiquement le chien.



### Créer une Geo-Fence

1. Appuyer sur le bouton +
2. Glisser la carte et placer la croix sur l'endroit souhaité.
3. Tapoter sur 'Déposer le point' pour créer un point de la zone à délimiter et recommencer pour déposer les points suivants.
4. Appuyer sur 'Annuler' pour effacer le dernier point déposé.
5. Après avoir défini la zone, tapoter sur Valider tout en haut à droite.

- Vous pouvez créer jusqu'à 15 Geo-Fences et déposer jusqu'à 15 points par Geo-Fence.

- Modifier et effacer les noms des zones et les zones dans la liste des Geo-Fences.



### Notification Geo-Fence

- Vous pouvez activer les notifications pour la sortie de et/ou l'entrée dans la zone géographique définie.
- Vous pouvez sélectionner différents types d'alerte.

### 3)E-Fence (Correction automatique)

Utiliser la fonction E-Fence pour créer une zone géographique fixe dont le franchissement des limites déclenche une correction automatique du chien ainsi que la réception d'une notification sur votre téléphone intelligent. Important à savoir:

- Ce système est basé sur le GPS et ne fonctionne pas à l'intérieur.
- Ce système n'est pas équivalent à une barrière réelle, le chien pouvant toujours franchir la barrière virtuelle. Il est important d'éduquer le chien pour qu'il revienne en cas de sortie.
- Le collier n'émettra pas de stimulation lorsque le chien retourne depuis l'extérieur à l'intérieur de la zone définie.
- Le Bluetooth doit être activé pour synchroniser un collier avec la barrière anti-fugue virtuelle.
- Lorsque la barrière virtuelle est modifiée, le collier doit de nouveau être synchronisé avec la barrière.
- Une fois mise en place, la barrière anti-fugue virtuelle peut fonctionner sans connexion du collier au connecteur et téléphone intelligent, mais dans ce cas vous ne recevrez aucune notification ni aucune information sur la position actuelle du chien.

## Informations sur les fonctions de l'E-Fence

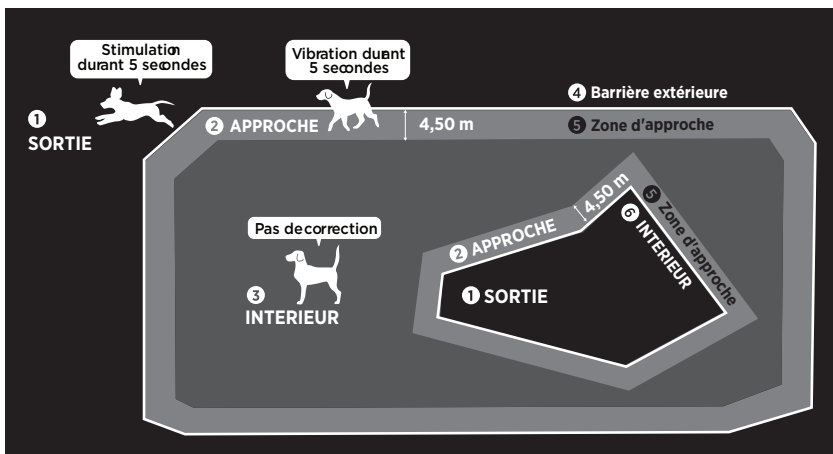

- 1 **SORTIE:** Lors de la sortie de la zone définie, le collier émet une stimulation continue pendant 5 secondes.
- 2 **APPROCHE:** Le collier vibre pendant 5 secondes lorsqu'il se trouve à moins de 4,5 mètres de la limite définie.
- 3 **INTERIEUR:** Zone autorisée, pas de correction.
- 4 **Barrière extérieure:** Une barrière virtuelle autour d'une zone autorisée.
- 5 **Zone d'approche:** Zone large de 4,5 mètres le long de la limite définie.
- 6 **Barrière intérieure:** Jusqu'à 3 barrières virtuelles intérieures peuvent être créées à l'intérieur de la zone limitée par une barrière extérieure.

### NB:

Pour la sécurité du chien, la stimulation électrostatique ne dure que 5 secondes en cas de sortie de la zone autorisée. Assurez-vous que le chien revienne dans la zone autorisée.

### Restrictions:

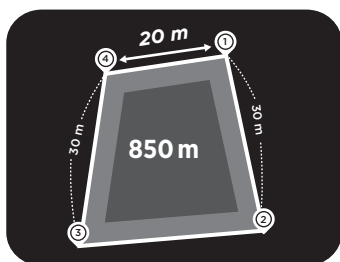

La barrière anti-fugue virtuelle doit être conçu de la manière suivante:

- Surface minimale de la zone autorisée = 850 m<sup>2</sup> (si ajout d'une barrière intérieure, surface minimale = 1700 m<sup>2</sup>).
- Distance minimale entre deux points déposés = 20 mètres.



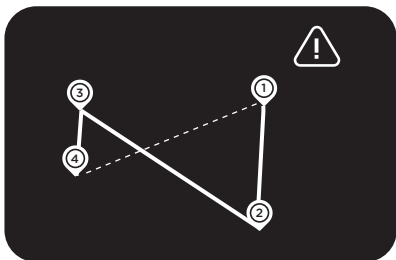

Les lignes entre points déposés ne peuvent pas se croiser.

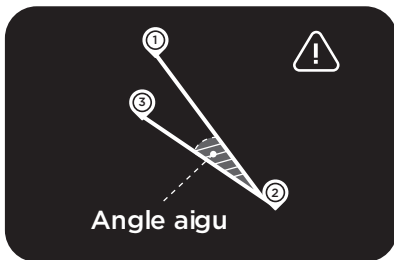

La zone autorisée ne peut pas contenir des angles aigus.

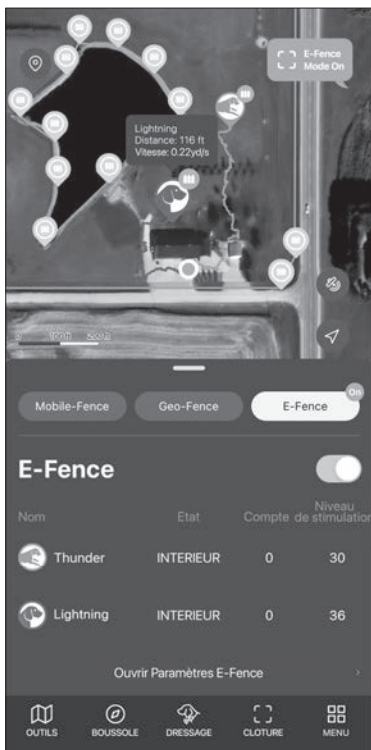

- ON/OFF: La barrière anti-fugue virtuelle peut être activé et désactivé en passant le bouton de gauche à droite ou l'inverse. Lorsque la fonction est activée, la barrière extérieure s'affiche sur la carte et une lumière bleue s'allume sur le (s) collier(s) synchronisé(s).



: Icône indiquant que la barrière virtuelle est activée

- Etats: Etat actuel du collier: A L'INTERIEUR, EN APPROCHE, SORTIE. 'Mise à jour requise' s'affiche si la barrière a été modifiée et le collier doit être re-synchronisé.
- Nombre: Le nombre de franchissements de la limite par un collier.
- Niveau de stimulation: Affiche le niveau d'intensité lorsque la stimulation est activée. Quand celle-ci n'est pas activée, OFF s'affiche et il faut se rendre dans les paramètres de l'E-Fence pour activer la stimulation.

### NB:

Lorsque la fonction E-Fence est activée, tout collier synchronisé avec la barrière virtuelle aura un voyant LED bleu. En l'absence de voyant bleu, il faut d'abord synchroniser le collier avec la barrière virtuelle (voir page 30).



## Créer une E-Fence (Barrière virtuelle anti-fugue)

Appuyer sur 'Créer une barrière E-Fence'.

### Créer la barrière extérieure

- 1) Appuyer sur le + en-dessous de 'Barrière extérieure'.
- 2) Faire glisser la carte et placer la croix sur l'endroit désiré.
- 3) Appuyer sur 'Déposer le point' pour créer un point de la barrière.
- 4) Répéter l'étape ci-dessus pour délimiter la zone choisie. Déposer les points de façon à éviter les croisements de lignes entre les points.
- 5) Cliquer sur 'Valider' tout en haut à droite. Seulement une barrière extérieure peut être établie.

### Établir une barrière intérieure

- 1) Il faut d'abord créer une barrière extérieure avant de pouvoir créer une barrière intérieure.
- 2) Appuyer sur le + en-dessous de 'Barrière intérieure'.
- 3) Tirer la zone sur la carte que la barrière intérieure doit entourer au centre avec le -|+.
- 4) Appuyer sur 'Déposer un point' pour créer un point de la barrière.
- 5) Répéter l'étape ci-dessus pour délimiter la zone choisie. Déposer les points de façon à éviter les croisements de lignes entre les points.
- 6) Cliquer sur 'Valider' tout en haut à droite. Jusqu'à 3 barrières intérieures peuvent être établies.

- Il est possible de créer une barrière extérieure et 3 barrières intérieures. Pour chaque barrière, jusqu'à 15 points peuvent être déposés pour la délimiter.



## Synchroniser un collier avec la barrière E-Fence

Pour fonctionner avec la barrière virtuelle anti-fugue, le collier doit d'abord être synchronisé.

- 1) Allumer le collier et le placer à proximité du téléphone intelligent.
- 2) Dans 'Créer une barrière E-Fence', appuyer sur "Synchroniser la barrière E-Fence avec un collier GPS'.
- 3) Vérifier si le collier apparaît bien dans la liste.

### NB:

- **Après une modification de la barrière E-Fence il faut de nouveau synchroniser le(s) collier(s).**
- Chaque collier doit être synchronisé à son tour pour fonctionner avec la barrière E-Fence.▼

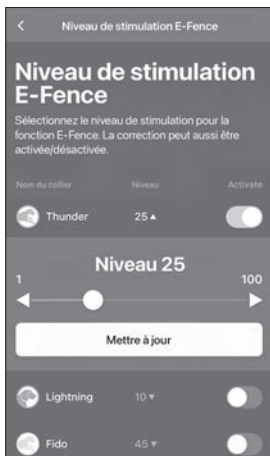

## Sélectionner le niveau de stimulation pour le collier

- 1) Dans le menu, appuyer sur le bouton ▼ pour le collier.
- 2) Sélectionner le niveau de stimulation.
- 3) Appuyer sur 'Mettre à jour'.

### NB:

Aller dans les paramètres de la barrière E-Fence pour activer la barrière E-Fence pour chaque collier.

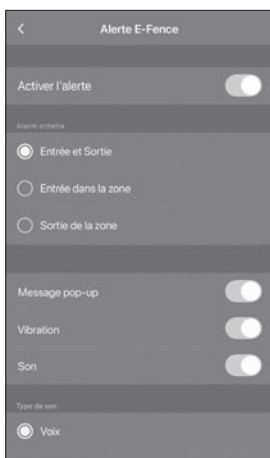

## Notifications pour la barrière E-Fence

- Activer les notifications pour la barrière E-Fence en allant dans le MENU → PARAMETRES → E-FENCE.
- Vous pouvez créer une alerte pour la sortie de et l'entrée dans la zone.
- Vous pouvez choisir différents types d'alertes.

## 4-6. LE MENU



### **Connexion Bluetooth:**

Affiche la connexion entre téléphone intelligent et connecteur. S'ils ne sont pas appairés, éteindre puis rallumer le Bluetooth du connecteur et du téléphone intelligent.

### **Liste des appareils:**

Affiche des informations détaillées sur les appareils connectés et permet de personnaliser des paramètres.

### **Historique:**

Visionnez des enregistrements de parcours réalisés. Les fichiers peuvent être convertis en format GFX et KML pour être partagés.

### **Paramètres de la carte:**

Gérez notamment les cartes hors connexion et personnaliser l'affichage des icônes de chien.

### **Paramètres:**

Gérez les paramètres de différentes fonctionnalités.

### **Description de l'application:**

Décrit les fonctionnalités de base.

1. La première rubrique explique l'appairage de connecteur et collier GPS.
2. La deuxième rubrique décrit les différents onglets.

### **Conditions d'utilisation/Politique de confidentialité:**

Veuillez consulter les conditions d'utilisation et la politique de confidentialité avant l'utilisation.

### **Guide d'utilisation:**

Permet de feuilleter le guide d'utilisation.

### **Mode veille:**

Met le collier GPS en mode veille pour économiser la batterie. En mode veille le signal GPS est coupé et se réactive lorsque le mode veille est désactivé.

## 4-7. MODE D'ACTIVITÉ

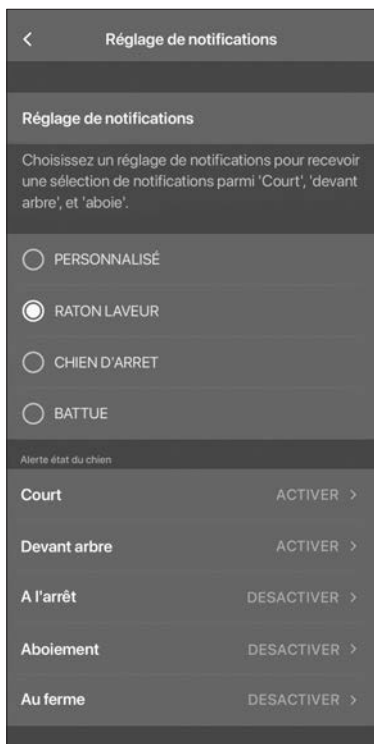

Mode d'activité: Vous pouvez sélectionner votre mode de chasse pour y adapter les notifications d'activité.

Vous pouvez choisir le mode de chasse 'Raton laveur' (pratiqué en Amérique du Nord), 'Chien d'arrêt', 'Battue', ou 'Personnalisé'.

Selon le mode de chasse sélectionné, les notifications appropriées (Devant arbre, à l'arrêt, aboiement, au ferme) seront activées. En mode 'personnalisé' vous pouvez librement choisir vos notifications.

## 4-8. NOTIFICATIONS

- Sélectionnez les notifications selon vos besoins.
- Vous pouvez régler les notifications en allant dans le menu → Liste des appareils → Sélectionner l'appareil → Réglage des alertes.
- Le tableau ci-dessous contient les réglages possibles.

Catégorie	Type de notification	Activer notification
État du chien	Court, devant arbre, aboie, à l'arrêt, au ferme.	Menu → Paramètres → Réglage des alertes
Mobile-Fence	Sortie, entrée, ou les deux.	Menu → Paramètres → Mobile-Fence → Alertes Mobile-Fence
Geo-Fence	Sortie, entrée, ou les deux.	Menu → Paramètres → Geo-Fence → Alertes Geo-Fence
E-Fence	Sortie, entrée, ou les deux.	Menu → Paramètres → E-Fence → Alertes E-Fence
Dressage	Utilisation de fonctions de dressage	Automatique
Niveau de charge	20%, 15%, 10%, 5%	Automatique
Connexion collier GPS	Connexion RF avec le collier GPS et si le collier fonctionne.	Automatique
Connexion Bluetooth	Connecté ou déconnecté	Automatique

# AUTRES CARACTÉRISTIQUES ET INFORMATIONS



Scanner le code QR pour accéder à la version longue de la notice **PATHFINDER2**. Consulter <https://dogtrapathfinder.com/fr/manuals/pathfinder-2-series> pour voir toutes les fonctionnalités de l'appli, telles que:

- Enregistrement d'historique
- Options de la liste des appareils
- Partage d'appareils
- Gestion des cartes géographiques
- Paramètres de l'appli

\*Les captures d'écran et images illustrant l'appli PATHFINDER2 peuvent changer, car Dogtra continue de faire évoluer l'application.

# INFORMATIONS SUR L'APPAREIL

## 1. MISE EN PLACE ADÉQUATE DU COLLIER SUR LE CHIEN

Le collier doit être mis en place de façon à ce que les électrodes en acier inoxydable soit fermement appliquées contre la peau du chien. Lorsque le collier est correctement mis en place, vous devez pouvoir glisser un doigt ou deux entre les électrodes et la peau du chien. Lorsque le collier est correctement mis en place, il ne doit pas pouvoir tourner autour du cou du chien. La meilleure position pour le boîtier du collier est de part et d'autre de la gorge du chien. Une mise en place trop lousse du collier permet son déplacement autour du cou du chien dont les frottements peuvent entraîner des irritations. Si le collier est trop serré, le chien peut avoir des difficultés de respiration.

### **Attention!**

Laisser le collier-récepteur au même endroit sur le cou du chien pendant longtemps peut provoquer une irritation de la peau. Si le chien doit porter le collier-récepteur pendant longtemps, repositionner le récepteur de temps en temps de manière à ce que les électrodes touchent un autre endroit sur le cou du chien. Ne pas laisser le chien porter le collier pendant plus de 8 heures par jour. Examiner la peau du chien après chaque utilisation pour vérifier si la peau est irritée.

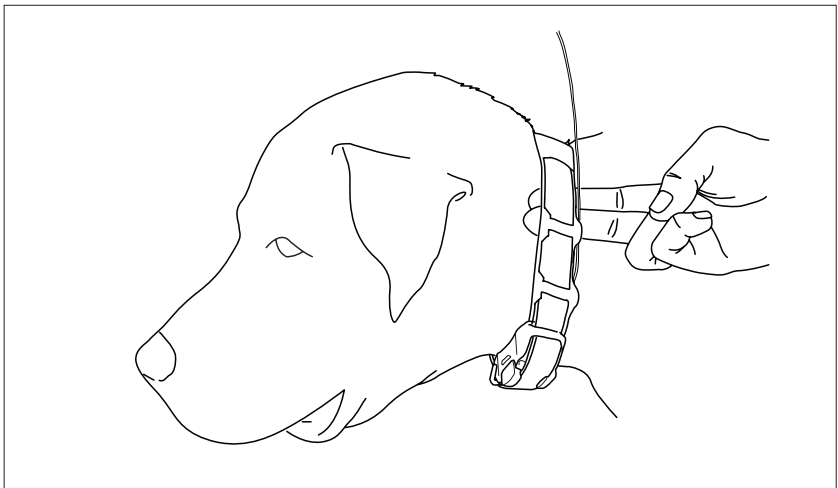



## 2. TROUVER LE NIVEAU DE STIMULATION ADAPTÉ

### Trouver le bon niveau de stimulation

- Ouvrir l'onglet Collier de dressage dans l'appli PATHFINDER2, puis sélectionner le chien et le niveau de stimulation.
- Les niveaux de stimulation vont de 1 (le plus bas) à 100 (le plus élevé).
- Commencer toujours avec le niveau le plus bas et augmenter progressivement.
- Le niveau approprié est atteint lorsque votre chien montre une légère réaction telle que la tension des muscles du cou.

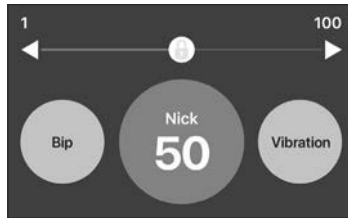

**NOTE:** Chaque chien a une sensibilité et réaction différentes à la stimulation. Surveiller la réaction de votre chien pour trouver le niveau de stimulation adapté. Le niveau de stimulation requis peut varier en fonction de la situation de dressage. Si le chien est fortement distrait, un niveau plus élevé sera requis.

### 3. MAXIMISER LA PORTÉE DE L'APPAREIL

- Le PATHFINDER2 a une portée maximale de 8 kilomètres et le PATHFINDER2 MINI de 5 kilomètres.
- Tenir le connecteur GPS loin de votre corps, antenne pointée vers le haut, permet d'optimiser la portée.
- Pour optimiser la portée, garder les accumulateurs bien chargés.
- Pour bien fonctionner, le connecteur GPS doit être à moins de 10 mètres de votre téléphone intelligent.

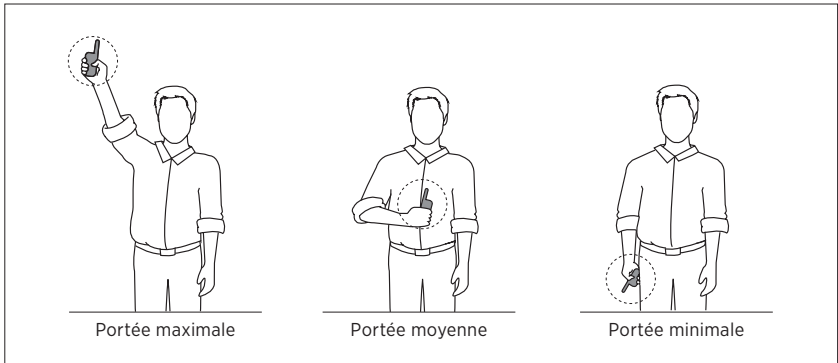

#### **Attention!**

Opérer le PATHFINDER2 à proximité de bâtiments ou de structures en métal peut rendre la réception du signal GPS plus difficile. Si vous n'obtenez pas de signal GPS à l'extérieur pendant longtemps il peut y avoir un défaut de fonctionnement de l'appareil.

# ENTRETIEN DU PRODUIT

## 1. CHARGER LES BATTERIES

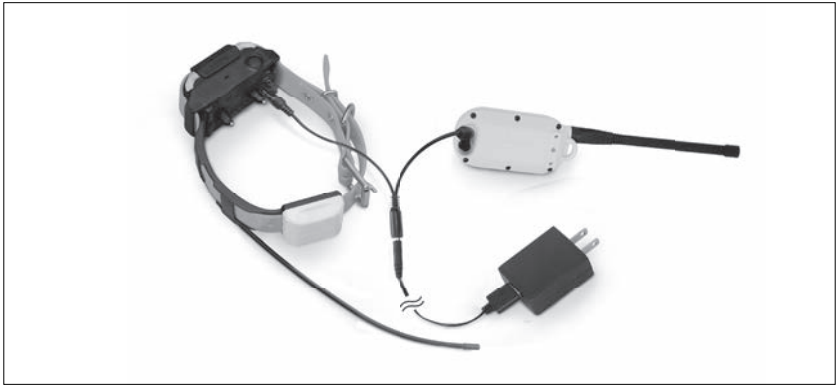

Charger complètement les batteries du connecteur GPS et du collier GPS avant la première utilisation. Le PATHFINDER2 fonctionne avec des batteries Lithium-Polymère.

- Utiliser uniquement des chargeurs Dogtra compatibles avec le PATHFINDER2.
- Ne pas recharger les batteries à proximité de substances inflammables.
- Complètement recharger les batteries avant d'entreposer l'appareil sans l'utiliser pendant 1 mois ou plus.

### **Quand recharger les batteries**

- Lorsque le voyant LED du connecteur ou du collier GPS clignote en rouge.
- Lorsque l'appli PATHFINDER2 indique un pourcentage de batterie faible pour le connecteur ou le collier GPS.
- Lorsque le voyant LED ne s'allume pas.

### **Procédure de recharge des batteries**

1. Brancher le chargeur au connecteur GPS et au collier GPS avec la double prise fournie.
2. Brancher le chargeur à une prise murale 110V.
3. Après la charge, débrancher le chargeur et refermer les réceptacles de chargement sur le connecteur et le collier GPS à l'aide des bouchons en caoutchouc.
4. Le voyant LED est allumé en rouge pendant la charge et devient vert lorsque la batterie est complètement chargée. Une charge complète dure 3 heures 30.

## Double Prise

Ne pas utiliser plus d'une double prise par chargeur.

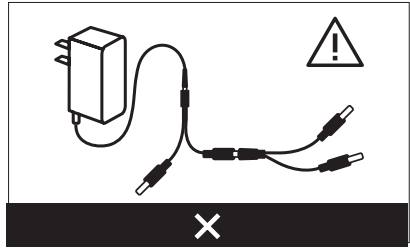
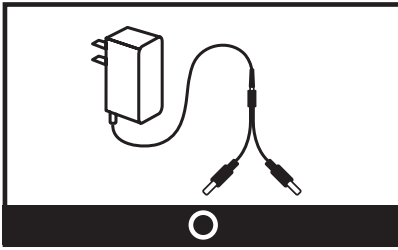

## Informations du chargeur

Fabricant : E-SUN      Pays de fabrication : CHINE

Nom du modèle : MKC-0502500SU

Entrée : 100-240V-50/60Hz 0.4A / Sortie : 5V 2500mA 12.5W

## 2. REMPLACER L'ANTENNE

### Remplacer l'antenne du connecteur

1. Tourner l'antenne dans le sens inverse des aiguilles d'une montre pour la dévisser.
2. Placer la nouvelle antenne sur le pas de vis et tourner dans le sens des aiguilles d'une montre pour la serrer.

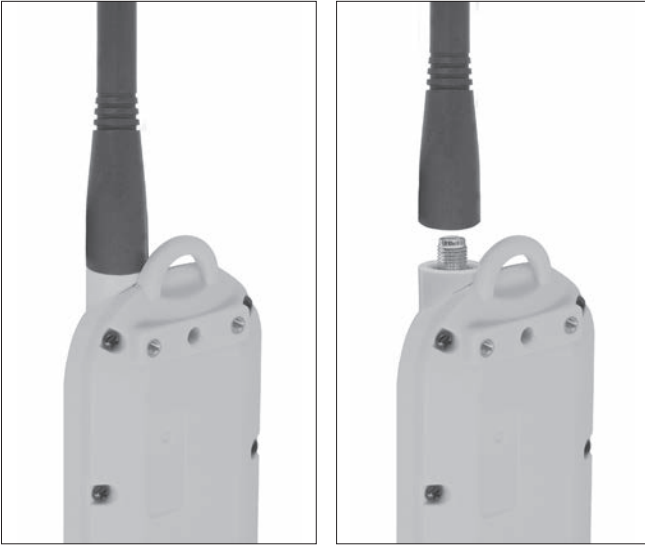

### Remplacer l'antenne du collier



Retirer les électrodes et les 5 vis qui ferment le cache de l'antenne.  
Enlever la vis qui tient l'antenne pour remplacer celle-ci.

### 3. MODIFIER LA LONGUEUR DES ÉLECTRODES

Le PATHFINDER2 est équipé d'électrodes de longueur 15 mm qui peuvent être allongées à 19 mm pour convenir à des chiens ayant le poil plus long. Pour augmenter la longueur des électrodes de 15 à 19 mm, suivre les instructions ci-dessous.

- 1) À l'aide de l'outil fourni, en utilisant le côté marqué "5/8", dévisser les électrodes à contre-sens des aiguilles d'une montre.
- 2) Placer les bagues d'extensions fournies sur les filetages, côté plat vers le bas.
- 3) Placer les électrodes par-dessus les bagues d'extension, puis serrer électrodes et bagues d'extension avec l'outil, en utilisant le côté marqué "3/4".

#### Attention

Serrer suffisamment fort, mais pas trop fort. Pour revenir à la longueur de 15 mm, dévisser électrodes et bagues d'extension avec l'outil, utilisant le côté marqué "3/4", retirer les bagues d'extension, puis visser les électrodes en utilisant l'outil avec le côté marqué "5/8"

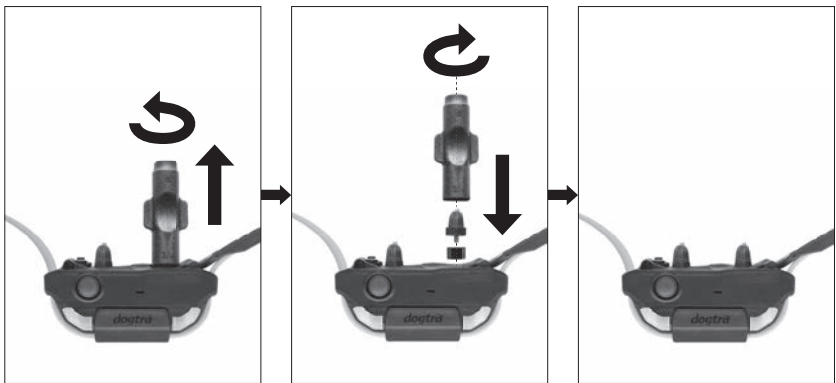

#### 4. UTILISER LA LAMPE TEST



- 1) Allumer le collier GPS et placer la lampe test sur les électrodes.
- 2) Appuyer sur le bouton Nick dans l'onglet dressage - la lampe test s'allumera brièvement.
- 3) Appuyer sur le bouton Continu dans l'onglet dressage - la lampe test s'allumera aussi longtemps que le bouton est maintenu appuyé, dans la limite de 12 secondes.
- 4) Plus le niveau d'intensité est élevé, plus la lumière de la lampe test sera intense.

**NB:** Si le niveau d'intensité choisi est inférieur à 10, la lumière de la lampe test n'est en général pas visible.

#### 5. FIXER LE CLIP CEINTURE

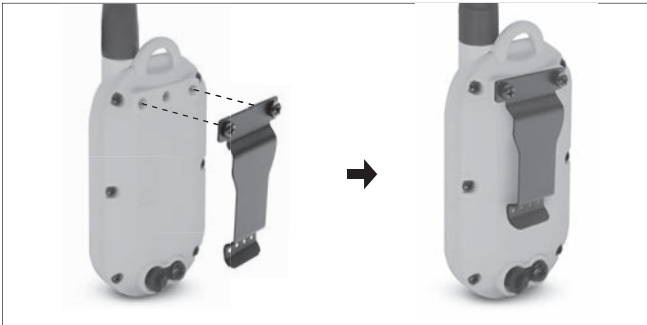

Pour attacher le clip ceinture fourni au connecteur, procéder comme ceci:

- 1) Placer le clip ceinture avec les perçages en face des pas de vis situés au dos du connecteur.
- 2) Mettre en place et serrer les vis du clip ceinture à l'aide d'un tournevis cruciforme.

**Important!**

Serrer les suffisamment fort pour qu'elles tiennent en place, mais ne pas serrer excessivement fort.

## ENTRETIEN

- S'assurer que le bouchon en caoutchouc de la prise de chargement est fermement en place sur le connecteur et le collier GPS lors de l'utilisation du matériel.
- Après chaque utilisation, vérifier qu'il ne manque pas de pièces et que le matériel n'est pas endommagé. Un boîtier de connecteur ou de collier endommagé peut affecter l'étanchéité du matériel.
- L'antenne doit être bien en place pour pouvoir obtenir la portée maximale.
- Charger les batteries complètement avant d'entreposer l'appareil sans l'utiliser pendant une période prolongée.
- Recharger l'appareil une fois par mois pendant l'entreposage et le recharger avant de l'utiliser de nouveau.
- Ne pas exposer le matériel à des températures extrêmes.
- Dogtra peut proposer des mises à jour ou des améliorations de l'appli PATHFINDER2 qui pourront être téléchargées via l'App Store et Google Play.



# GUIDE DE RÉOLUTION DE PROBLÈMES

## **1. Mon chien ne réagit pas à la stimulation.**

- Vérifier que le collier-récepteur est en marche.
- S'assurer que le collier est assez serré et que les électrodes sont bien en contact avec la peau du chien.
- Les électrodes peuvent être trop courtes pour votre chien. Vous pouvez obtenir des électrodes d'une longueur appropriée en nous contactant. Si vous possédez déjà les plus grandes électrodes disponibles, raser le cou de votre chien à l'endroit où se placent les électrodes, afin qu'elles touchent la peau du chien.
- Le niveau d'intensité peut être trop bas pour votre chien. Augmenter progressivement la stimulation jusqu'à ce que le chien réponde, habituellement en bougeant la tête, en secouant ses poils, ou en regardant par dessus son épaule. Attention, la réaction du chien peut parfois être très subtile.

## **2. La lampe test fonctionne, mais je ne sens pas d'impulsion.**

- Votre tolérance peut être plus forte que celle de votre chien, ou votre peau est très épaisse, essayer alors de poser les deux électrodes sur le bout de vos doigts.
- La batterie est peut-être déchargée, vérifier la couleur du voyant LED ou consulter l'appli pour voir l'état de charge.
- Si la batterie est entièrement chargée, et que vous avez fait tout ce que nous vous conseillons, alors contacter notre Service Après-vente.

## **3. L'appareil n'a pas de portée ou la stimulation est plus faible lorsque votre chien est loin de vous.**

- Vérifier que rien ne touche l'antenne, car un doigt ou objet en contact avec l'antenne diminue la portée.
- La portée indiquée sur l'appareil est pour des terrains plats et dégagés. Des obstacles, arbres, collines, peuvent affecter la portée du collier. Pour une meilleure portée, tenir le connecteur GPS verticalement au-dessus de votre tête, et/ou se positionner à un point culminant.
- Des conducteurs électriques peuvent affecter la portée, comme les voitures, des colliers ou chaînes en acier, des constructions métalliques, des tours de radio, ... Pour de meilleurs résultats, s'éloigner de tout ce qui pourrait nuire au bon fonctionnement de votre collier.

## **4. Mon appareil se recharge rapidement.**

- La prise du chargeur peut être endommagée. La tige en métal à l'intérieur du port de chargement doit être maintenue verticalement et fermement au milieu. Si la tige est instable, cassée ou manquante, vous devrez envoyer l'appareil au service de réparation.
- Le port de chargement doit être propre avant le rechargement : nettoyez-le à l'aide d'un morceau de coton imbibé d'alcool ménager. Si le chien a été dans l'eau salée, bien rincer le récepteur et le port de chargement à l'eau douce.

- Les batteries peuvent être remplacées par vos soins sur les appareils Dogtra de plus de 2 ans. Nous contacter pour les commander. Les dommages causés par une mauvaise installation de la batterie ne sont pas couvertes par aucune garantie. Dogtra recommande vivement l'envoi de l'appareil au Service Après vente pour une révision.

#### **5. Mon chien présente des irritations**

- Cela pourrait être dû aux frottements des électrodes sur la peau du cou; si votre chien montre des signes d'irritations de la peau, consulter un vétérinaire. Une fois que la peau du chien est soignée, continuer l'usage de l'appareil tout en examinant sa peau après chaque usage.

# AVERTISSEMENT DE FCC POUR PT20C/PR20C/PM20C

Cet équipement a été testé et jugé conforme aux limites d'un appareil numérique de classe B, conformément à la partie 15 des Règles de FAC. Ces limites sont conçues pour assurer une protection raisonnable contre les interférences nocives dans une installation résidentielle.

Cet équipement génère des utilisations et peut irradier l'énergie des radiofréquences et, s'il n'est pas installé et utilisé conformément aux instructions, peut causer des interférences nocives aux communications radio. Toutefois, rien ne garantit qu'il n'y aura pas d'interférence dans une installation donnée. Si cet équipement cause des interférences nuisibles à la réception radio ou télévision, lesquelles peuvent être déterminées en éteignant et en allumant l'équipement, l'utilisateur est encouragé à essayer de corriger l'interférence par l'une ou plusieurs des mesures suivantes :

- Réorienter ou déplacer l'antenne réceptrice.
- Augmentez la séparation entre l'équipement et le récepteur.
- Branchez l'équipement à une sortie sur un circuit différent de celui auquel le récepteur est connecté.
- Consulter le concessionnaire ou une radio expérimentée/Technicien télé pour de l'aide.

Le PATHFINDER2 est conforme à la partie 15 des Règles de FCC. L'exploitation est assujettie aux deux conditions suivantes :

- (1) Ce dispositif ne peut pas causer d'interférences nocives, et
- (2) Ce dispositif doit accepter toute interférence reçue, y compris toute interférence pouvant causer un fonctionnement indésirable.

C'est un appareil radio sensible. Toute modification ou modification non autorisée de cet appareil qui n'est pas expressément approuvée par Dogtra annule la garantie et peut annuler l'autorisation de l'utilisateur de faire fonctionner l'équipement. Veuillez ne pas altérer ou modifier l'unité.

## Exposition aux rayonnements radiofréquences pour PT20C

Cet émetteur portatif avec son antenne a démontré la conformité aux limites de R-S de FCC pour l'exposition générale à la population et à l'exposition non contrôlée. La teneur maximale en R-S indiquée est de 2,55 W/kg (Limb). L'antenne utilisée pour ce dispositif ne doit pas être co-localisée ni fonctionner en conjonction avec une autre antenne ou émetteur.

## Exposition aux rayonnements radiofréquences pour PR20C/PM20C

Pour se conformer aux exigences de conformité à l'exposition RF de FCC, il faut maintenir une distance de séparation d'au moins 11 cm entre l'antenne de cet appareil et toutes personnes. Ce dispositif ne doit pas être co-localisé ni fonctionner en conjonction avec une autre antenne ou émetteur.

Toute modification ou modification (y compris l'antenne) apportée à ce dispositif qui n'est pas expressément approuvée par le fabricant peut annuler l'autorisation de l'utilisateur de faire fonctionner l'équipement.

## IC RESTRICTIONS

Le présent appareil est conforme aux CNR d'Industrie Canada applicables aux appareils radio exempts de licence. L'exploitation est autorisée aux deux conditions suivantes :

- (1) l'appareil ne doit pas produire de brouillage, et
- (2) l'utilisateur de l'appareil doit accepter tout brouillage radioélectrique subi, même si le brouillage est susceptible d'en compromettre le fonctionnement.

## Déclaration d'exposition aux radiations: (PR20C/PM20C)

Cet équipement est conforme aux limites d'exposition aux rayonnements IC établies pour un environnement non contrôlé. Cet équipement doit être installé et utilisé avec un minimum de 17 cm de distance entre la source de rayonnement et votre corps.

## Avertissement SAR d'IC: (PT20C)

La valeur DAS la plus élevée rapportée selon cette norme lors de la certification du produit pour une utilisation à la main est de 2.55 W/kg

# GARANTIE ET RÉPARATION

## Garantie à durée limitée de deux ans

Dogtra-Canada offre à l'acheteur initial **une garantie de deux ans à partir de la date d'achat** pour les produits vendus par la société Dogtra-Canada et ses revendeurs agréés. Les piles remplaçables des modèles YS100, iQ No Bark, iQ CLiQ et BALL TRAINER ne sont pas couvertes par la garantie.

\* L'expédition de retour pour le travail de garantie est aux frais du propriétaire de l'appareil. Les coûts de réexpédition du produit réparé sont aux frais de Dogtra-Canada.

Tout service d'expédition accéléré est à la charge du propriétaire de l'appareil. Si la réparation n'est pas couverte par la garantie, les coûts des pièces, de la main d'oeuvre et de l'expédition sont à la charge du client.

## Pour valider la garantie Dogtra

Conserver la facture d'achat de votre produit Dogtra.

## Non couvert par la garantie

Dogtra-Canada N'OFFRE PAS de garantie pour les dommages causés par une mauvaise utilisation, par un entretien inapproprié et/ou la perte de pièces.

Tout dégât causé par l'infiltration d'eau à l'intérieur des émetteurs résistants à l'eau, non étanches, des modèles **Dogtra 175NCP, 180NCP, 200NCP, 400NCP, 410NCP, iQ PLUS, iQ CLiQ**, et **BALL TRAINER**, et des récepteurs résistants à l'eau, non étanches, du **RRS, RRD, RR Deluxe**, et **BALL TRAINER**, n'est pas couvert par la garantie.

Le remplacement d'un émetteur ou récepteur perdu est à la charge du propriétaire.

La garantie ne s'applique pas si l'unité a été modifiée ou si une personne non autorisée est intervenue à l'intérieur de l'unité. Le remplacement des batteries par le client pendant la période de garantie n'est pas recommandé. Si le client décide de changer les batteries, tout dégât causé à l'unité pendant ce changement ne sera pas couvert par la garantie.

Si le numéro de série d'un produit Dogtra est retiré, la garantie ne s'applique plus. Dogtra-Canada se réserve le droit de conserver et éliminer des pièces endommagées après réparation et remplacement.

## Les réparations hors garantie

Pour les travaux de réparation qui ne sont plus couverts par la garantie, après contrôle du technicien, un devis sera communiqué au client. Ce devis comprend le coût des pièces de rechange, la main d'oeuvre et le transport.

Joindre un courrier expliquant le problème rencontré et préciser vos nom, prénom, adresse, numéro de téléphone et adresse courriel.

## **La procédure pour la réparation**

Si l'unité ne fonctionne pas correctement, se référer au "Guide de Dépannage" de la notice d'utilisation et appeler le Service Après-vente au 1-778-956-7922 avant de retourner l'appareil à Dogtra-Canada pour une réparation.

Les frais de transport pour renvoyer des produits sous garantie à Dogtra-Canada sont à la charge du client. Dogtra-Canada n'est pas responsable des dégâts ou pertes survenus lors du retour d'un appareil. Dogtra-Canada n'est pas responsable de la perte de temps ou toute autre inconvenance causée par le retour d'un appareil pour réparation. Dogtra-Canada ne prête pas d'appareils et n'offre aucune compensation pendant que l'appareil est en réparation. Une copie de la facture faisant apparaître la date d'achat doit être présentée avant toute réparation sous garantie.

Joindre un courrier expliquant le problème rencontré et préciser vos nom, prénom, adresse, numéro de téléphone et adresse courriel. Si les travaux de réparation ne sont pas couverts par la garantie, un devis vous sera communiqué avant toute intervention. Si vous avez des questions sur les produits Dogtra, appelez-nous au 1-778-956-7922, ou envoyez un courriel à [Info.canada@dogtra.com](mailto:Info.canada@dogtra.com).

### **Dogtra-Canada 8661 201st Street, 2nd Floor Langley, BC, V2Y 0G9**

Les schémas et représentations se trouvant dans ce manuel peuvent légèrement différer du produit réel selon le type de modèle.