

Teilekennzeichnung
PARTS IDENTIFICATION
n. GS 91001 bis GS 91004
ACC. ... TO ...
in diesem Bereich
IN THIS AREA

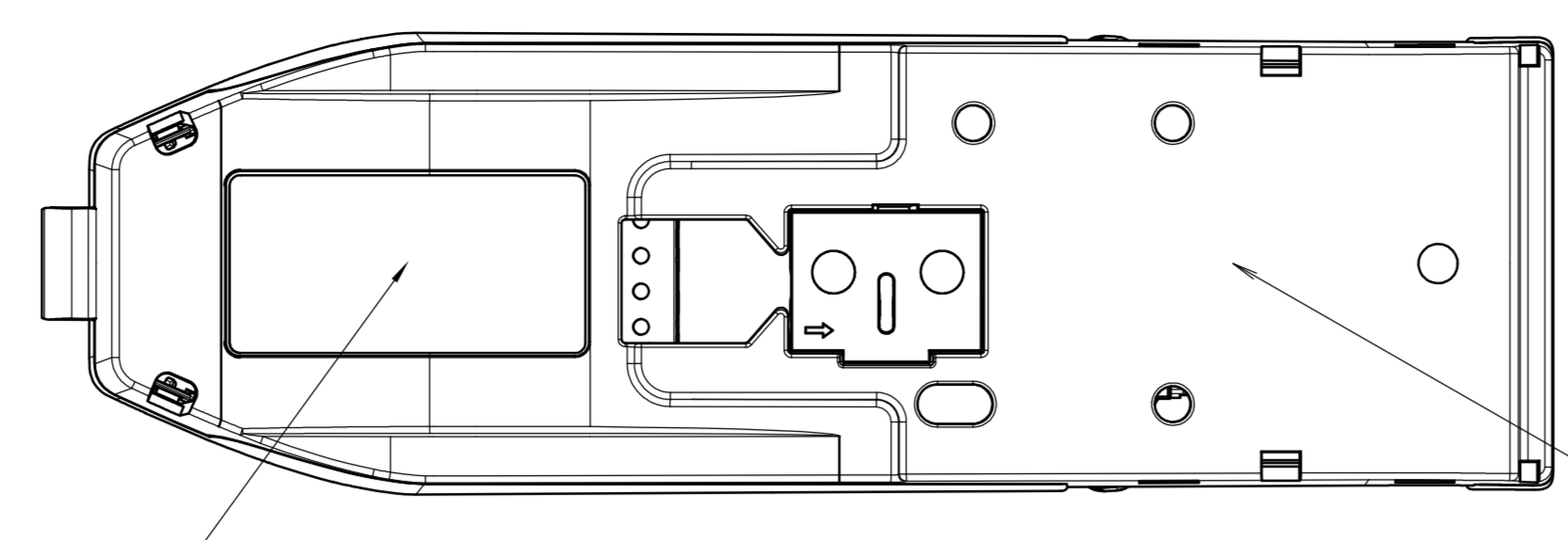

Untersicht (ohne Kabel)

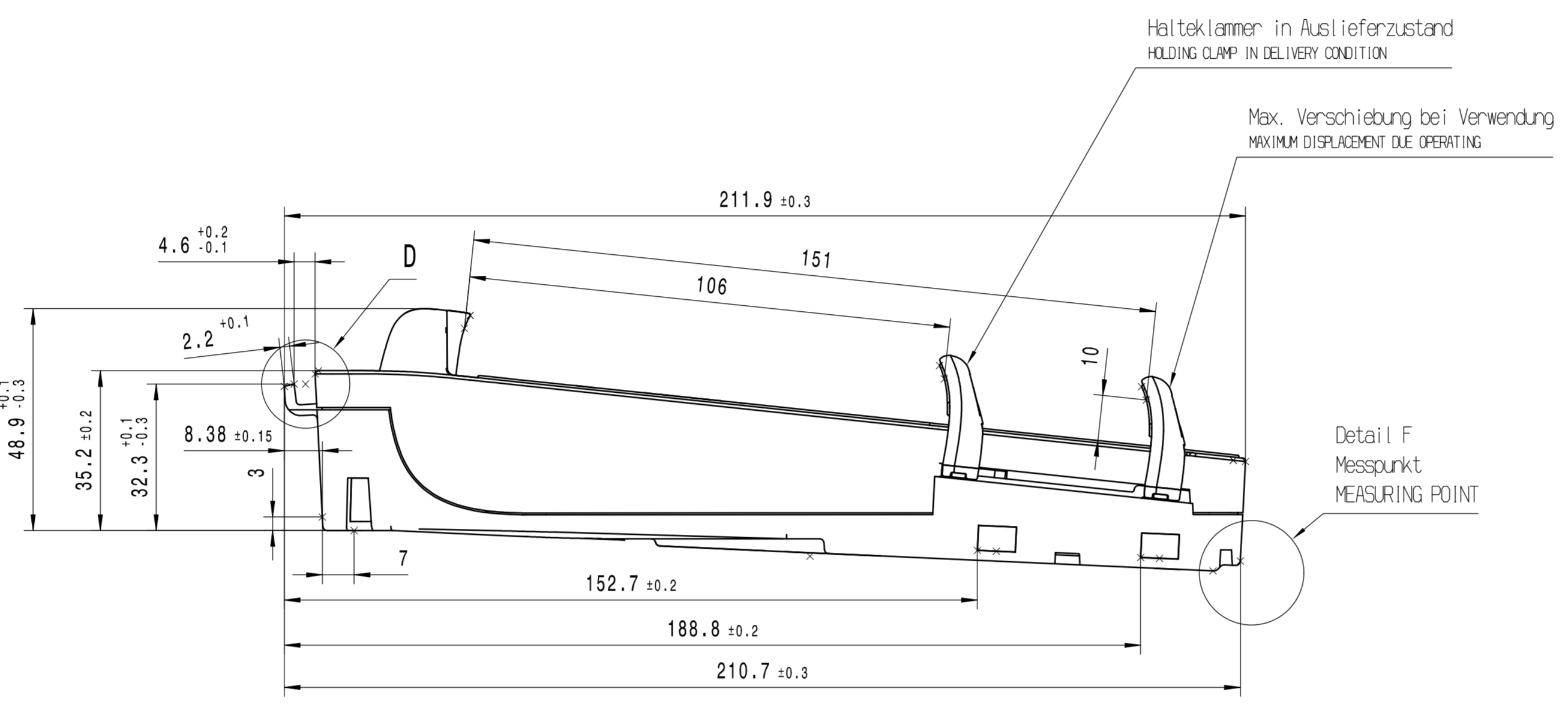

STATUS LED: siehe Tabelle H
STATUS LED: SEE CHART H

Symbolik nach Datensatz PKF4347 A8G 5P SYMBOL
... ACCORDING TO DATA SET

Gehäuse Oberteil
HOUSING UPPER PART
Werkstoff: ABS+PC GF10
nach GS93008 und 91003
ACCORDING TO ...
Oberfläche entsprechend
SURFACE ACC.
BMW-Ummuster Feinnarbe L
PROTOTYPE FINE GRAIN ...
Farbe: schwarz
COLOUR: BLACK

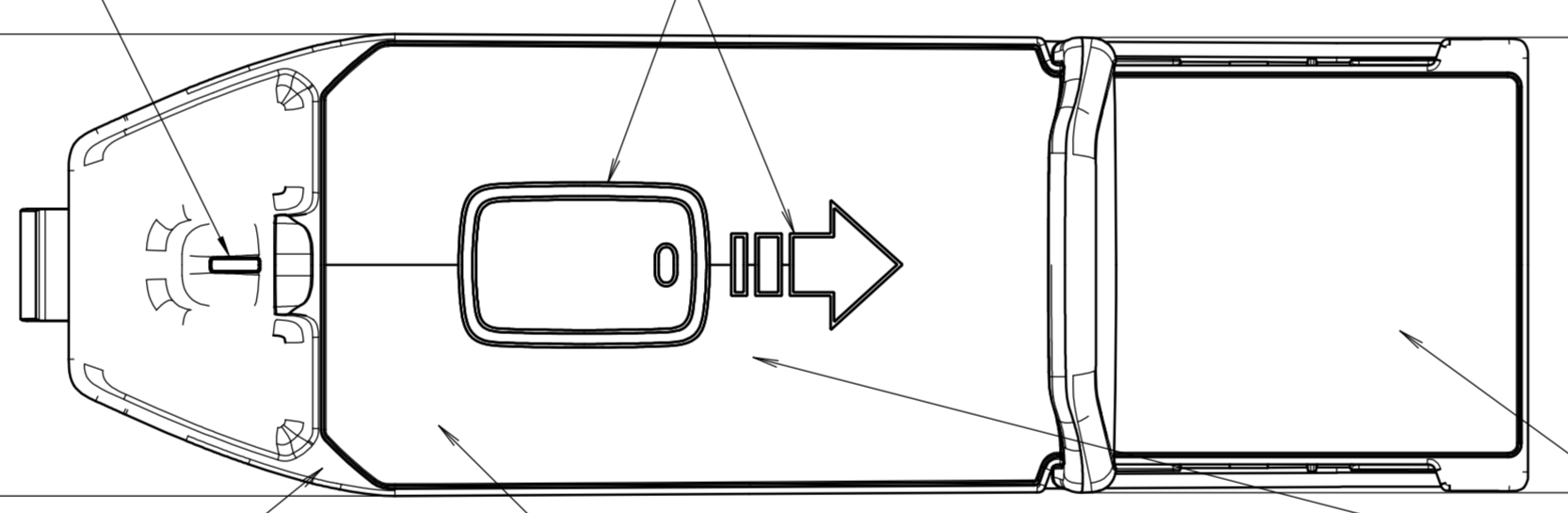

Werkstoff: TPE
nach GS93008 und 91003
ACCORDING TO ...
Oberfläche entsprechend
SURFACE ACC.
BMW-Ummuster Feinnarbe K
PROTOTYPE FINE GRAIN ...
Farbe: schwarz
COLOUR: BLACK

Detail G



Tabelle H
CHART ...

FARBE COLOR	MODUS MODE
Blau BLUE	LADEN CHARGING
Orange ORANGE	BEDIENFEHLER: SIEHE BEDIENUNGSANLEITUNG MISUSE: SEE MANUAL
Rot RED	DEFEKT FAILURE



Buchsengehäuse 18-polig Video Integration SOCKET HOUSING...			
PIN 1	n.c.	---	---
PIN 2	Masse (Kl. 31)	AWG 22 Schwarz	---
PIN 3	n.c.	---	---
PIN 4	n.c.	---	---
PIN 5	Kl. 30B (g2)	AWG 22 Rot	---
PIN 6	n.c.	---	---
PIN 7	n.c.	---	---
PIN 8	n.c.	---	---
PIN 9	n.c.	---	---
PIN 10	n.c.	---	---
PIN 11	n.c.	---	---
PIN 12	n.c.	---	---
PIN 13	n.c.	---	---
PIN 14	n.c.	---	---
PIN 15	n.c.	---	---
PIN 16	ENVELO LTE Kompressor, Japan Ground	AWG 22 Grün	---
PIN 17	n.c.	---	---
PIN 18	n.c.	---	---

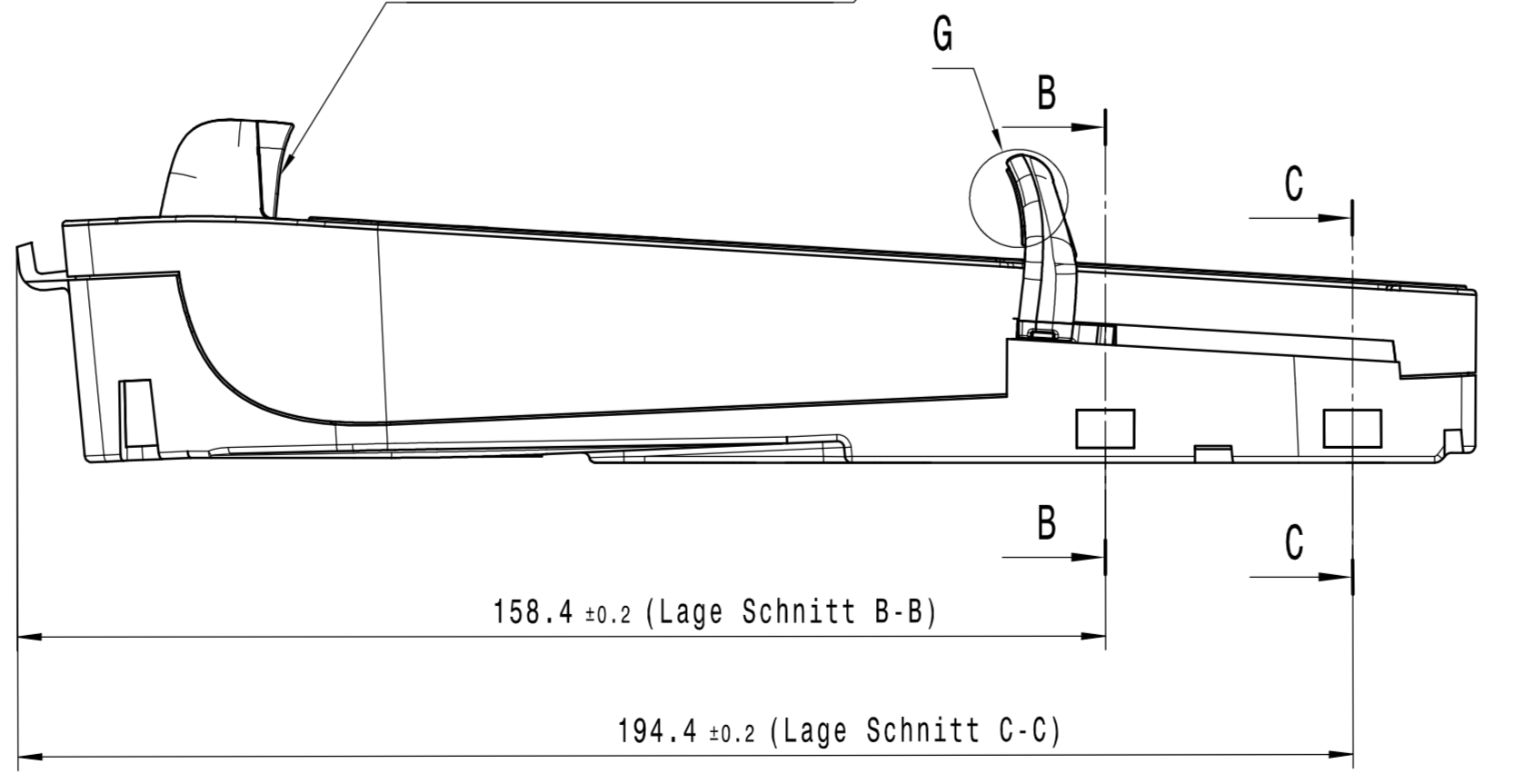
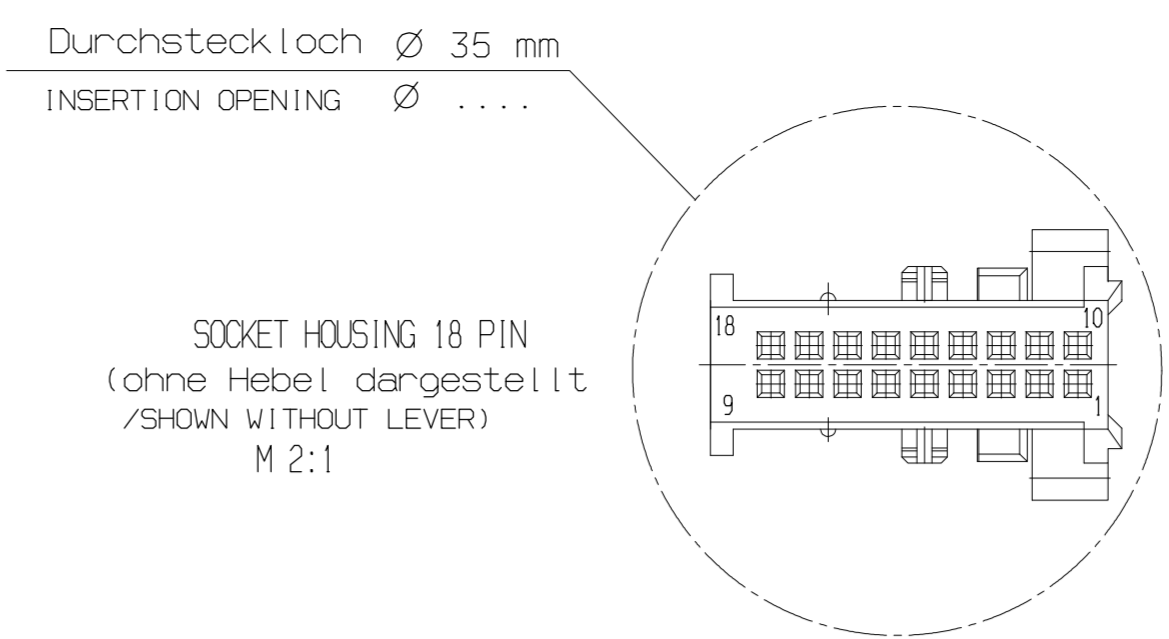
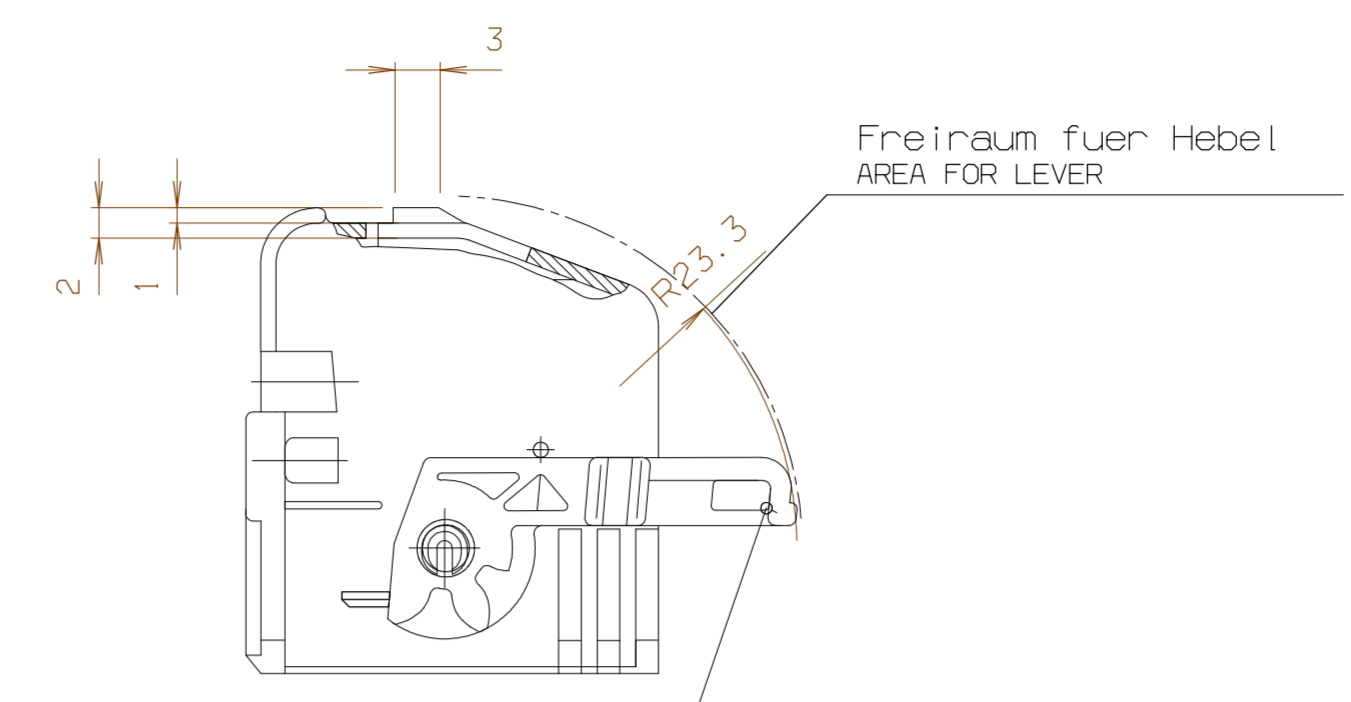

Detail F
Start-Messpunkt Kontrollmess
... START MEASURING POINT

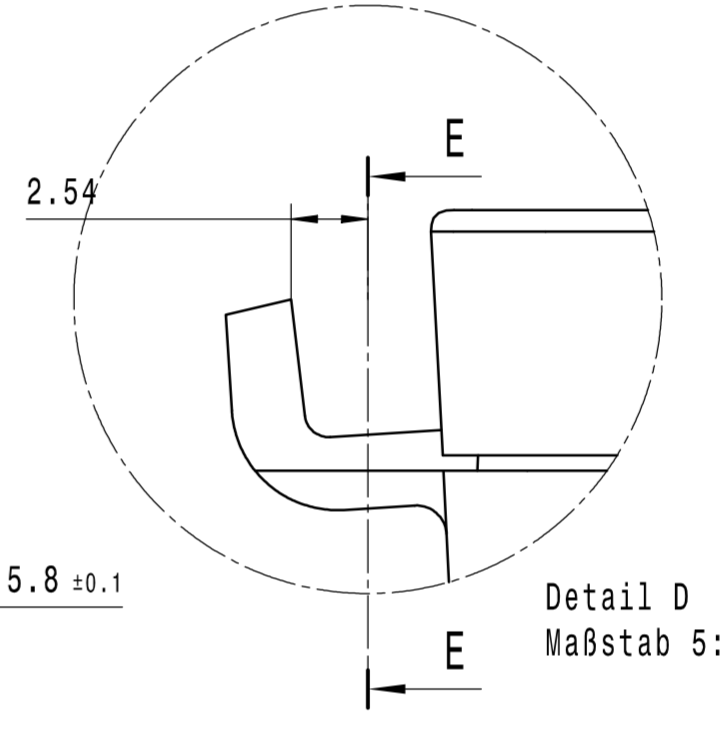
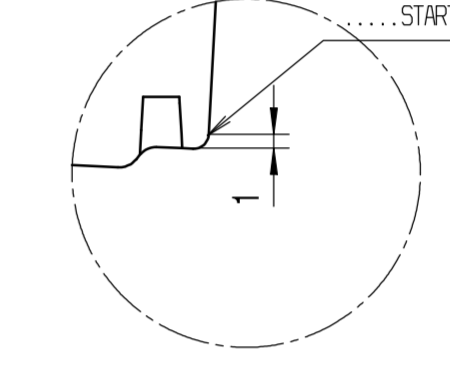

Section cut E-E
Maßstab 5:1

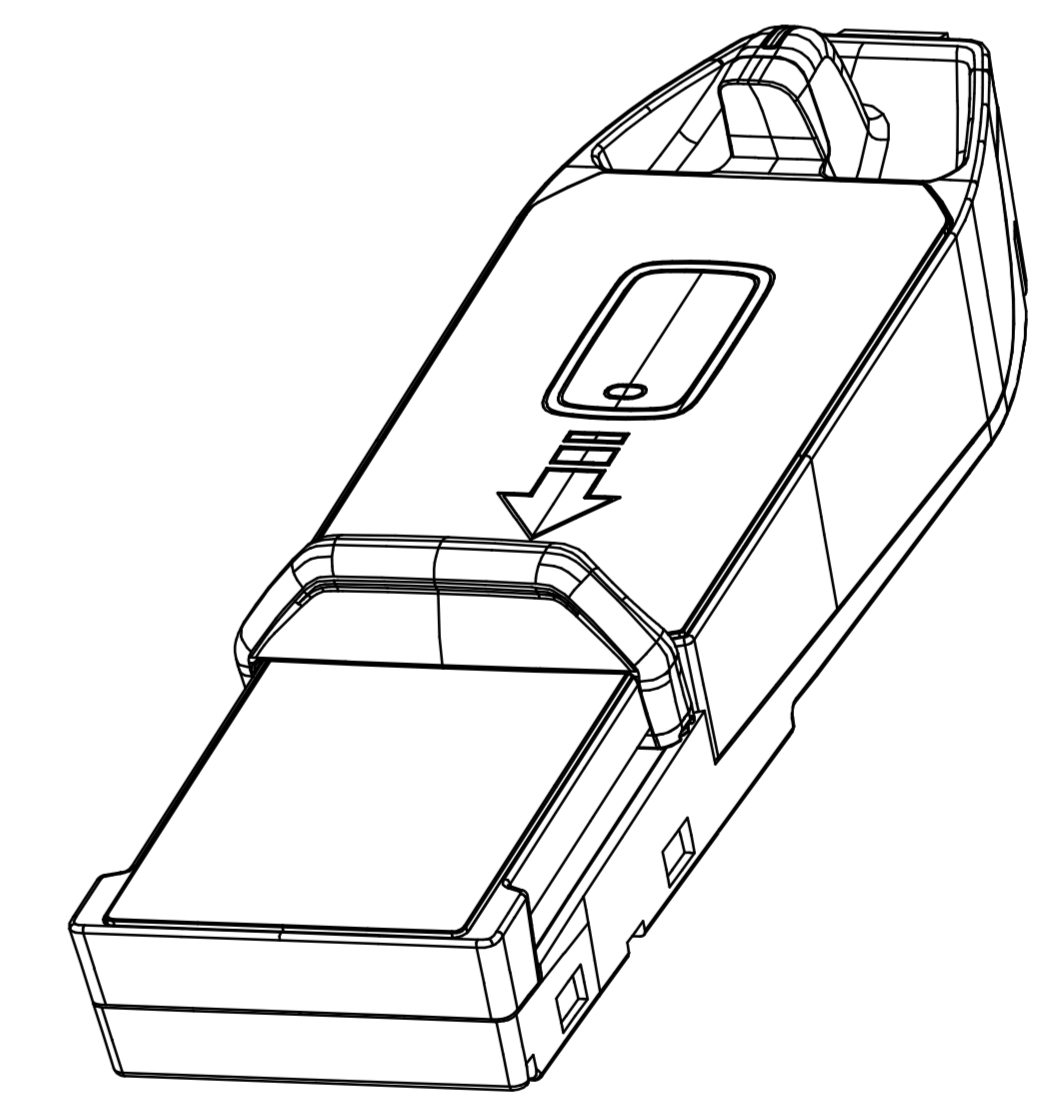
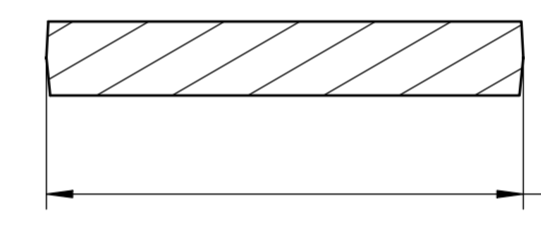

Jegliche Änderungen durch den Lieferanten, sei es in Form von Abmessungen, Werkstoffen, Fertigungsprozessen, Produktionsstandorten und Texten, müssen zur Freigabe bei den zuständigen BMW-Fachstellen genehmigt werden. ANY CHANGES MADE BY THE SUPPLIER, SUCH AS DIMENSIONAL MATERIAL, MANUFACTURING PROCESS, PRODUCTION SITE AND TEXT CHANGES MUST BE SUBMITTED TO THE RESPONSIBLE BMW DEPARTMENT FOR APPROVAL.

Massgebend ist der deutsche Text.
ONLY THE GERMAN LANGUAGE VERSION OF THIS TEXT SHALL BE BINDING.

Verbindlich sind die Maße aus dem 3-D Datensatz.
THE DIMENSIONS FROM THE 3-D DATA RECORD ARE BINDING.

100% funktionsgeprüft 100% OPERATIONAL TESTED

Teil muss ableitfähig verpackt und mit dem Kennzeichen nach DIN EN 61340-5-1 versehen angeliefert werden.
Die Anforderungen nach GS 95009-1 sind zu erfüllen.
PART MUST BE PACKED WITH DISCHARGE-TYPE MATERIAL AND BE DELIVERED WITH APPLIED SYMBOL AS PER DIN EN ... THE REQUIREMENTS OF GS ... MUST BE FULFILLED.

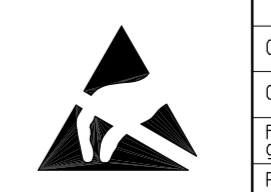

Originalverweis	Str.	Z	D	A	Typ	DF	Benennung	Maßstab
	68308	A	1	A	FRAG	SP	ZB WCA RUEKO	

Freigegeben oder Sachnummer	Erstellt	Produktion	Produktion	Produktion
68308	13.01.14	EICHORN	SP	9000

Form- und Lagererfordr. nach DIN EN 150 1101	Form- und Lagererfordr. nach DIN EN 150 1101	Form- und Lagererfordr. nach DIN EN 150 1101
1	1	1

Erstellt	Erstellt durch	Erstellt durch	Erstellt durch
6823720	F30	84	10

Zeichnungs-Nr. / DRAWING NO.	Formgröße
6 830 808	0