

RK26/RK26W60 Mobile Computer Quick Start Guide

EN 日本語

RK26/RK26W60 モバイルコンピュータ クイックスタートガイド

EN 日本語

The Regulatory label can be found in your device from the path below:
Settings → About phone → Legal Information
Regulatoryラベルは、次のパスからデバイスに表示できます。
設定 → 端末情報 → 法的情報

Open Your Box / 内容物の確認

- ☑ RK26 Mobile Computer (28-Key Model or 25-Key Model)
RK26モバイルコンピュータ (28キーまたは25キーモデル)
- ☑ AC Adapter (Optional)
ACアダプター (別途選択購入品)
- ☑ Hand Strap (Optional)
ハンドストラップ (別途選択購入品)
- ☑ Snap-on Charging and Communication Cable (Optional)
スナップオン充電/通信ケーブル (別途選択購入品)
- ☑ Quick Start Guide
クイックスタートガイド

Overview / 製品外観

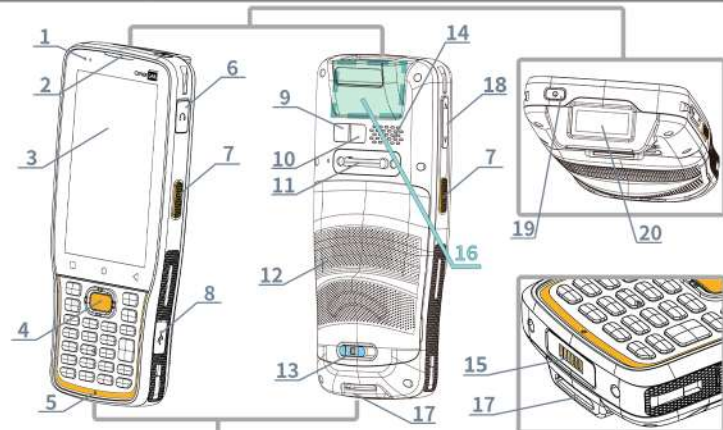

- | | | |
|--|--|------------------------------------|
| 1. Status LED
LED表示 | 9. Camera
カメラ | 17. Hand Strap Hole
ハンドストラップホール |
| 2. Receiver
レシーバー | 10. Camera Flash
カメラフラッシュ | 18. Volume Buttons
音量ボタン |
| 3. Touchscreen
タッチスクリーン | 11. Hand Strap Cover
ハンドストラップカバー | 19. Power Button
電源ボタン |
| 4. Scan Key
スキャンキー | 12. Battery with Battery Cover
バッテリーカバー付きのバッテリー | 20. Scan Window
スキャン窓 |
| 5. Microphone
マイク | 13. Battery Cover Latch
バッテリーカバーラッチ | |
| 6. Headset Jack
ヘッドセットジャック | 14. Speaker
スピーカー | |
| 7. Side-Trigger
サイドトリガー | 15. Charging & Communication Pins
充電/通信ピン | |
| 8. USB-C Port with Cover
カバー付きUSB-Cポート
(USB 3.1 Super Speed Gen 1) | 16. NFC Detection Area
NFC検出エリア | |

Communication with NFC / NFCとの通信

- Step 1 / 手順 1:**
Launch an NFC enabled application on the RK26.
RK26でNFC対応のアプリケーションを起動する。
- Step 2 / 手順 2:**
Hold the RK26 without covering the NFC detection area.
NFC検知エリアを覆わずにRK26を持ってください。
- Step 3 / 手順 3:**
Align the NFC detection area on the RK26 with the NFC tag or device until the application indicates that the data transfer is complete.
RK26のNFC検知エリアをNFCタグまたはデバイスと合わせ、アプリケーションがデータ転送が完了したことを示すまで待ってください。



Install & Remove Battery/バッテリーの装着と取り外し

Please follow the steps to remove and install the main battery.
メインバッテリーの取り外しと装着に付いて以下のように実行して下さい。

Step 1: Press and hold the lock button on the battery latch and slide it to the right to unlock.
手順 1: バッテリーラッチのロックボタンを押したまま、右にスライドしてロックを解除してください。

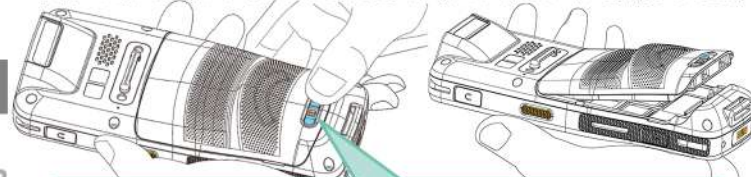

Step 2: When unlocked, the battery (with cover) tilts slightly upward. Hold the two sides of the battery and lift it up from the lower end to remove it.
手順 2: ロックが解除されると、バッテリー (カバー付き) はわずかに上に傾きます。バッテリーの両側を持ち、下部から持ち上げて取り外してください。

Step 3: Insert a charged battery from the upper end and press down its lower edge.
手順 3: バッテリーの上部から充電済みのバッテリーを挿入し、下端を押し下げてください。

Step 4: Slide the battery latch leftward to "Lock" position.
手順 4: バッテリーラッチを左にスライドさせて「ロック」位置にします。

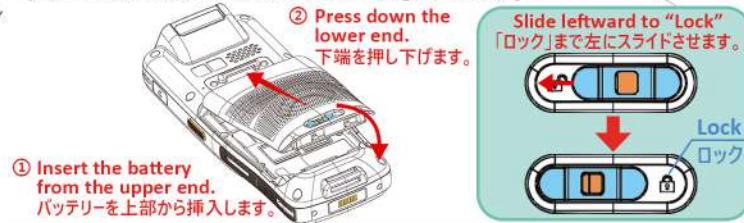

Install SIM & SD Cards / SIM & SDカードの装着

Step 1: Remove the battery (with cover) to open the battery compartment.
手順 1: バッテリー (カバー付き) を取り外して、バッテリー収納部を開けてください。

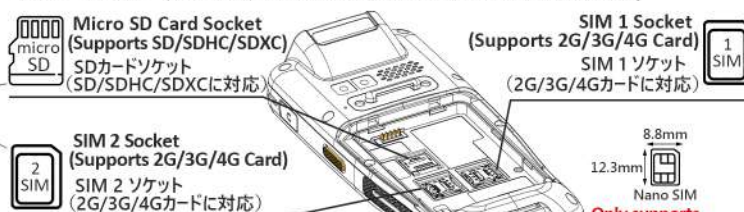

The WiFi only model does not support SIM cards.
Wi-FiモデルはSIMカードに対応していません。

CipherLab Europe representative office.
Chahorslaan 24, 5627 BX Eindhoven, The Netherlands Tel: +31 (0) 40 2990202

Step 2: Slide the hinged cover and lift it upward to open the SD/SIM card socket.
手順 2: ヒンジカバーをスライドさせて、SD/SIMカードスロットを開けてください。

Step 3: Align the SD/SIM card with the socket, ensuring the metal contacts face down and match the socket's orientation.
手順 3: SD/SIMカードをソケットに合わせ、金属部が下向きになり、ソケットの向きと一致するようにしてください。

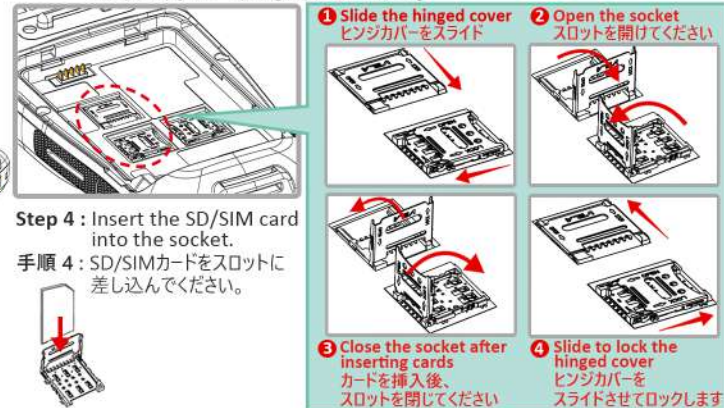

Step 4: Insert the SD/SIM card into the socket.
手順 4: SD/SIMカードをスロットに差し込んでください。

Step 5: Close and push the hinged cover back until it clicks into place.
手順 5: ヒンジ付きカバーを閉じて、カチッという音がするまで押し戻します。

Charging & Communication / 充電と通信

By USB Type-C Cable:
Insert a Type-C cable into the port on the right side of the RK26 mobile computer. Connect the USB-A plug to either an approved adapter for external power connection or to a PC/laptop for charging or data transmission.
USB Type-Cケーブルを使用する場合:
RK26モバイルコンピュータの右側のポートにType-Cケーブルを挿入してください。USB-Aプラグを外部電源接続用の承認済みアダプターまたは充電やデータ伝送用のPC/ノートパソコンに接続してください。

By Snap-on Charging & Communication cable:
Align the Snap-on cable's connector with the bottom of the RK26. Push the connector upwards until it snaps into place. Connect the USB-A plug to either an approved adapter for external power connection or to a PC/laptop for charging or data transmission.
スナップオン充電/通信ケーブルを使用する場合:
Snap-onケーブルのコネクタをRK26の下部に合わせ、上に押し上げてはめ込んでください。USB-Aプラグを外部電源接続用の承認済みアダプターまたは充電やデータ伝送用のPC/ノートパソコンのいずれかに接続してください。

Battery Information バッテリーの情報	
Power Supply 電源アダプター	Input/入力: AC 100-240V, 50/60 Hz Output/出力: DC 5V, 2A (BSMI,CCC,FCC,CE,RCM,PSE,PSB) CipherLab approved / CipherLab専用電源アダプター
Battery Pack バッテリー容量	Battery Model/バッテリーモデル: BA-0124A0 3.8V, 4000mAh CipherLab proprietary Li-Po / 専用リチウムポリマーバッテリー
Charging Time 充電時間	Approx. 3 hours via adapter / アダプター経由で約3時間

RK26/RK26W60 行動電腦

快速使用指南

繁中 簡中

RK26/RK26W60 行动电脑

快速使用指南

繁中 簡中

認證資訊請詳見：
設定 → 關於手機 → 法律資訊
认证信息请详见：
设定 → 关于手机 → 法律信息

繁中 簡中

檢視包裝內容物 / 检视包装内容物

- ☑ RK26行動電腦 / RK26行动电脑
(28鍵機型 或 25鍵機型 / 28键机型或 25键机型)
- ☑ 電源轉換器 (選配) / 电源适配器 (选配)
- ☑ 卡扣式傳輸充電線 (選配) / 卡扣式传输充电线 (选配)
- ☑ 手腕帶 (選配) / 手腕带 (选配)
- ☑ 快速使用指南 / 快速使用指南

概覽 / 概览

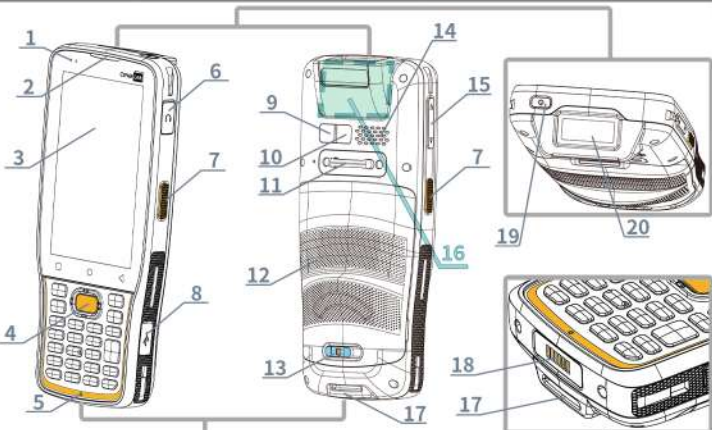

- | | |
|--|-------------------------|
| 1. LED指示燈 / LED指示灯 | 10. 相機閃光燈 / 相机闪光灯 |
| 2. 聽筒 / 听筒 | 11. 手腕帶固定孔 / 手腕带固定孔 |
| 3. 觸控螢幕 / 触控屏幕 | 12. 電池(蓋) / 电池(盖) |
| 4. 掃描鍵 / 扫描键 | 13. 電池蓋開關 / 电池盖开关 |
| 5. 話筒 / 话筒 | 14. 擴音器 / 扩音器 |
| 6. 耳機孔 / 耳机孔 | 15. 音量鍵 / 音量键 |
| 7. 側面按鍵 / 侧面按键 | 16. NFC 偵測區域 / NFC 侦测区域 |
| 8. USB-C 連接埠 / USB-C 接口
(USB 3.1 Super Speed Gen 1) | 17. 手腕帶固定孔 / 手腕带固定孔 |
| 9. 相機 / 相机 | 18. 充電接點 / 充电接点 |
| | 19. 電源鍵 / 电源键 |
| | 20. 掃描窗口 / 扫描窗口 |

使用NFC傳輸 / 使用NFC传输

步驟1 / 步骤1：
啟動行動電腦上的NFC應用程式。
启动行动电脑上的NFC应用。

步驟2 / 步骤2：
握住行動電腦，勿遮蔽NFC偵測區域。
握住行动电脑，勿遮蔽NFC侦测区域。

步驟3 / 步骤3：
將行動電腦靠近NFC標籤或裝置，直至應用程式顯示傳輸完畢。
将行动电脑靠近NFC标签或装置，直至应用显示传输完毕。

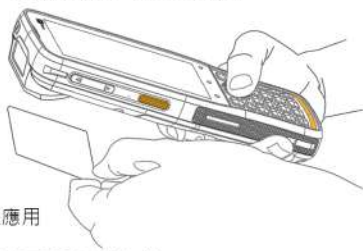

電池安裝與拆卸 / 电池安装与拆卸

請依步驟指示拆卸並安裝主電池 / 请依步骤指示拆卸并安装主电池：

- 步驟 1：持續按住電池蓋門扣。 / 步骤 1：持续按住电池盖门扣。
- 步驟 2：往右推至「解鎖」位置。電池蓋些微向上翹開，可進行主電池移除。
步骤 2：往右推至「解锁」位置。电池盖些微向上翘开，可进行主电池移除。

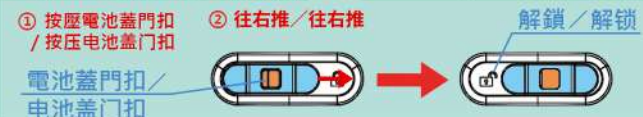

- 步驟 3：請握住電池蓋左右兩側，由主電池（與電池蓋為一體）下端抬起以移除。
步骤 3：请握住电池盖左右两侧，由主电池（与电池盖为一体）下端抬起以移除。

- 步驟 4：請使用充飽電之主電池，先由電池上端插入電池槽，再下壓底端。
步骤 4：请使用充饱电之主电池，先由电池上端插入电池槽，再下压底端。

- 步驟 5：將電池蓋門扣左推至「上鎖」位置。
步骤 5：将电池盖门扣左推至「上锁」位置。

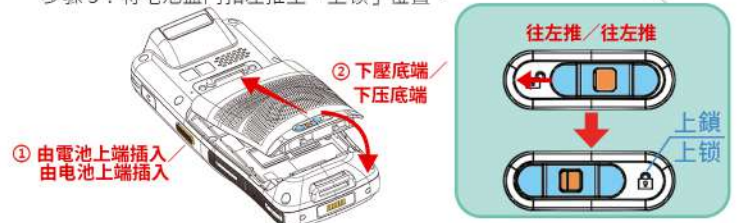

安裝 / 安装 SIM 卡、SD 卡

步驟 1：移除電池蓋 / 步骤 1：移除电池盖

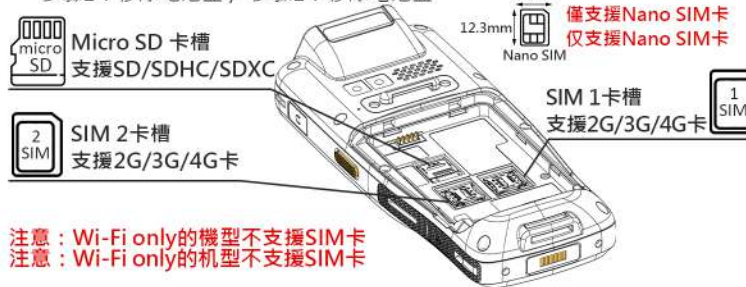

注意：Wi-Fi only 的機型不支援 SIM 卡
注意：Wi-Fi only 的機型不支援 SIM 卡

- 步驟 2：請將鉸接蓋後推，再翻開 / 步骤 2：请将铰接盖后推，再翻开
- 步驟 3：請直接將卡片放入或取出 / 步骤 3：请直接将卡片放入或取出
- 步驟 4：蓋上鉸接蓋，再往前推上鎖 / 步骤 4：盖上铰接盖，再往前推上锁

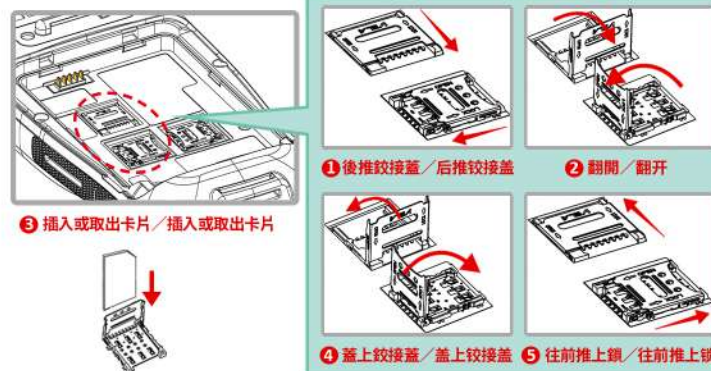

- 步驟 5：重新蓋上電池蓋，將電池蓋門扣推回鎖上的位置。
步骤 5：重新盖上电池盖，将电池盖门扣推回锁上的位置。

充電與傳輸 / 充电与传输



透過 USB Type-C 線：
將 USB Type-C 傳輸線插入 RK26 行動電腦右側的 USB Type-C 埠。而 Type-C 傳輸線另一端的 USB-A 接頭則接上電源轉換器，進行外部電源連接；或連接至電腦進行資料傳輸 / 充電。

透過 USB Type-C 線：
將 USB Type-C 數據線插入 RK26 行动电脑右侧的 USB Type-C 接口。而 Type-C 数据线另一端的 USB-A 接头则接上电源适配器，进行外部电源连接；或连接至电脑进行数据传输 / 充电。

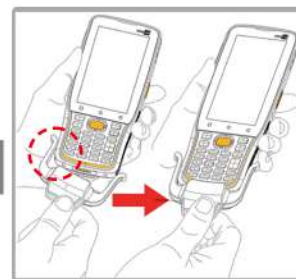

透過卡扣式傳輸充電線：
將傳輸充電槽對準 RK26 行動電腦底部，上推傳輸充電槽，使其與 RK26 行動電腦接合。將 USB-A 接頭接上電源轉換器，進行外部電源連接；或插入電腦的 USB 埠進行資料傳輸 / 充電。

透過卡扣式傳輸充電線：
將傳輸充電槽對準 RK26 行动电脑底部，上推傳輸充電槽，使其與 RK26 行动电脑接合。將 USB-A 接头接上电源适配器，进行外部电源连接；或插入电脑的 USB 接口进行数据传输 / 充电。

重要電源資訊 / 重要电源信息

電源轉換器 / 电源适配器	輸入 / 输入：AC 100-240 V, 50/60 Hz；輸出 / 输出：DC 5V, 2A CipherLab 專用電源供應器 / CipherLab 专用电源供应器 BSMI, CCC, FCC, CE, RCM, PSE, PSB
電池容量 / 电池容量	3.8V, 4000mAh · CipherLab 專用充電式鋰聚合物電池 3.8V, 4000mAh · CipherLab 专用充电式锂聚合物电池
充電時間 / 充电时间	以電源轉換器充電約 3 小時 / 以电源适配器充电约 3 小时

CAUTION :

USA (FCC):

This equipment has been tested and found to comply with the limits for a Class B digital device, pursuant to part 15 of the FCC Rules. These limits are designed to provide reasonable protection against harmful interference in a residential installation. This equipment generates, uses and can radiate radio frequency energy and, if not installed and used in accordance with the instructions, may cause harmful interference to radio communications. However, there is no guarantee that interference will not occur in a particular installation. If this equipment does cause harmful interference to radio or television reception, which can be determined by turning the equipment off and on, the user is encouraged to try to correct the interference by one or more of the following measures:

- Reorient or relocate the receiving antenna.
- Increase the separation between the equipment and receiver.
- Connect the equipment into an outlet on a circuit different from that to which the receiver is connected.
- Consult the dealer or an experienced radio/ TV technician for help.

This device is slave equipment, the device is not radar detection and not ad-hoc operation in the DFS band.

This device complies with Part 15 of the FCC Rules. Operation is subject to the following two conditions: (1) this device may not cause harmful interference, and (2) this device must accept any interference received, including interference that may cause undesired operation.

RF Exposure warning

This device meets the government's requirements for exposure to radio waves. This device is designed and manufactured not to exceed the emission limits for exposure to radio frequency (RF) energy set by the Federal Communications Commission of the U.S. Government.

The exposure standard employs a unit of measurement known as the Specific Absorption Rate, or SAR. The SAR limit set by the FCC is 1.6 W/kg. Tests for SAR are conducted using standard operating positions accepted by the FCC with the EUT transmitting at the specified power level in different channels.

The FCC has granted an Equipment Authorization for this device with all reported SAR levels evaluated as in compliance with the FCC RF exposure guidelines. SAR information on this device is on file with the FCC and can be found under the Display Grant section of <https://apps.fcc.gov/oetcf/eas/reports/GenericSearch.cfm> after searching on FCC ID: **Q3N-RK26W60**.

Canada (ISED) :

This Class B digital apparatus complies with Canadian ICES-003. CAN ICES-003 (B)/NMB-003(B)
Cet appareil numérique de la classe B est conforme à la norme NMB-003 du Canada.

This device complies with ISED's licence-exempt RSS standard(s).

Operation is subject to the following two conditions: (1) this device may not cause interference, and (2) this device must accept any interference, including interference that may cause undesired operation of the device.

Le présent appareil est conforme aux CNR d'ISED applicables aux appareils radio exempts de licence. L'exploitation est autorisée aux deux conditions suivantes : (1) le dispositif ne doit pas produire de brouillage préjudiciable, et (2) ce dispositif doit accepter tout brouillage reçu, y compris un brouillage susceptible de provoquer un fonctionnement indésirable.

- (i) the device for operation in the band 5150-5250 MHz is only for indoor use to reduce the potential for harmful interference to co-channel mobile satellite systems;
- (ii) the maximum antenna gain permitted for devices in the bands 5250-5350 MHz and 5470-5725 MHz shall comply

with the e.i.r.p. limit; and

(iii) the maximum antenna gain permitted for devices in the band 5725-5825 MHz shall comply with the e.i.r.p. limits specified for point-to-point and non point-to-point operation as appropriate. High-power radars are allocated as primary users (i.e. priority users) of the bands 5250-5350 MHz and 5650-5850 MHz and that these radars could cause interference and/or damage to LE-LAN devices.

Les utilisateurs devraient aussi être avisés que

(i) les dispositifs fonctionnant dans la bande 5150-5250 MHz sont réservés uniquement pour une utilisation à l'intérieur afin de réduire les risques de brouillage préjudiciable aux systèmes de satellites mobiles utilisant les mêmes canaux;

(ii) le gain maximal d'antenne permis pour les dispositifs utilisant les bandes 5250-5350 MHz et 5470-5725MHz doit se conformer à la limite de p.i.r.e.;

(iii) le gain maximal d'antenne permis (pour les dispositifs utilisant la bande 5725-5825 MHz) doit se conformer à la limite de p.i.r.e. spécifiée pour l'exploitation point à point et non point à point, selon le cas.

De plus, les utilisateurs de radars de haute puissance sont désignés utilisateurs principaux (c.-à-d., qu'ils ont la priorité) pour les bandes 5250-5350 MHz et 5650-5850 MHz et que ces radars pourraient causer du brouillage et/ou des dommages aux dispositifs LAN-EL.

Radio Frequency (RF) Exposure Information

The radiated output power of the Wireless Device is below the Innovation, Science and Economic Development Canada (ISED) radio frequency exposure limits. The Wireless Device should be used in such a manner such that the potential for human contact during normal operation is minimized.

This device has been evaluated for and shown compliant with the ISED Specific Absorption Rate ("SAR") limits when operated in portable exposure conditions. (Antennas are greater than 5mm from a person's body).

Informations concernant l'exposition aux fréquences radio (RF)

La puissance de sortie rayonnée de l'appareil sans fil est inférieure aux limites d'exposition aux radiofréquences d'Innovation, Sciences et Développement économique Canada (ISDE). L'Appareil sans fil doit être utilisé de telle manière que le potentiel de contact humain pendant le fonctionnement normal soit minimisé.

Cet appareil a été évalué et démontré conforme aux limites de débit d'absorption spécifique ("SAR") ISDE lorsqu'il est utilisé dans des conditions d'exposition portables. (Les antennes sont à plus de 5 mm du corps d'une personne).

EU / UK (CE/UKCA):

EU Declaration of Conformity

Hereby, CIPHERLAB CO., LTD. declares that the radio equipment type RS36 is in compliance with Directive 2014/53/EU.

The full text of the EU declaration of conformity is available at the following internet address: www.cipherlab.com

UK Declaration of Conformity

Hereby, CIPHERLAB CO., LTD. declares that the radio equipment type RS36 is in compliance with the essential requirements and other relevant provisions of the Radio Equipment Regulations 2017.

The full text of the UK Declaration of Conformity may be found at h at the following internet address: www.cipherlab.com

The device is restricted to indoor use only when operating in the 5150 to 5350 MHz frequency range.

RF Exposure warning

This device meets the EU requirements (2014/53/EU) on the limitation of exposure of the general public to electromagnetic fields by way of health protection.

The limits are part of extensive recommendations for the protection of the general public. These recommendations have been developed and checked by independent scientific organizations through regular and thorough evaluations of scientific studies. The unit of measurement for the European Council's recommended limit for mobile devices is the "Specific Absorption Rate" (SAR), and the SAR limit is 2.0 W/Kg averaged over 10 grams of body tissue. It meets the requirements of the International Commission on Non-Ionizing Radiation Protection (ICNIRP).

For next-to-body operation, this device has been tested and meets the ICNRP exposure guidelines and the European Standard EN 50566 and EN 62209-2. SAR is measured with the device directly contacted to the body while transmitting at the highest certified output power level in all frequency bands of the mobile device.



AT	BE	BG	CH	CY	CZ	DK	DE
EE	EL	ES	FI	FR	HR	HU	IE
IS	IT	LT	LU	LV	MT	NL	PL
PT	RO	SI	SE	SK	NI		



The adapter shall be installed near the equipment and shall be easily accessible.

CAUTION

Risk of explosion if battery is replaced by an incorrect type.
Dispose of used batteries according to the instructions.

Japan (TBL / JRL) :

Additional marking for 5 GHz indoor products

For products using frequencies within 5.15-5.35 GHz, please additionally print the following **warning text** "5GHz product for indoor use only" on your product::

電波法により5GHz帯は屋内使用に限ります。

W52/W53 is indoor use only, except for communication with "W52 AP registered in MIC".

Products using frequencies within 5.47-5.72 GHz may be used indoor and/or outdoor.

台灣 (NCC) :

- 取得審驗證明之低功率射頻器材，非經核准，公司、商號或使用者均不得擅自變更頻率、加大功率或變更原設計之特性及功能。低功率射頻器材之使用不得影響飛航安全及干擾合法通信；經發現有干擾現象時，應立即停用，並改善至無干擾時方得繼續使用。前述合法通信，指依電信管理法規定作業之無線電通信。低功率射頻器材須忍受合法通信或工業、科學及醫療用電波輻射性電機設備之干擾。
- 應避免影響附近雷達系統之操作。
- 使用過度恐傷害視力。
- 認證標籤相關資訊，可以在產品上，依下列步驟操作取得
"設置" → "關於手機" → "法律資訊"
- 使用 30 分鐘請休息 10 分鐘。
- 未滿 2 歲幼兒不看螢幕，2 歲以上每天看螢幕不要超過 1 小時
- 內建主記憶體硬體容量：64 GB，使用者可使用主記憶體容量至少：50 GB，可擴充記憶卡支援：256 GB 以下。

台灣 (BSMI):

設備名稱：行動電腦 Equipment name		型號(型式)：RK26W6O Type designation (Type)		系列型號： Series type		
單元Unit	限用物質及其化學符號 Restricted substances and its chemical symbols					
	鉛Lead (Pb)	汞Mercury (Hg)	鎘 Cadmium (Cd)	六價鉻 Hexavalent chromium (Cr ⁺⁶)	多溴聯苯 Polybrominated biphenyls (PBB)	多溴二苯醚 Polybrominated diphenyl ethers (PBDE)
顯示面板	○	○	○	○	○	○
外殼	○	○	○	—	○	○
交換式電源供應器	○	○	○	—	○	○
線材	○	○	○	—	○	○
電路板	○	○	○	—	○	○
其它(螺絲，電子元 件)	—	○	○	○	○	○

備考 1. “超出 0.1 wt %” 及 “超出 0.01 wt %” 係指限用物質之百分比含量超出百分比含量基準值。
Note 1 : “Exceeding 0.1 wt %” and “exceeding 0.01 wt %” indicate that the percentage content of the restricted substance exceeds the reference percentage value of presence condition.

備考 2. “○” 係指該項限用物質之百分比含量未超出百分比含量基準值。
Note 2 : “○” indicates that the percentage content of the restricted substance does not exceed the percentage of reference value of presence.

備考 3. “—” 係指該項限用物質為排除項目。
Note 3 : The “—” indicates that the restricted substance corresponds to the exemption.