

語音識別功能 Speech Recognition System

在TATSULOT「變身前狀態」下同時按下「台詞按鈕A」和「台詞按鈕B」，進入「語音輸入接收狀態」。
Press "Voice Line Button A" & "Voice Line Button B" in "Before Transformation" state of Tatsulot to enter "Voice Input Receiving Mode".

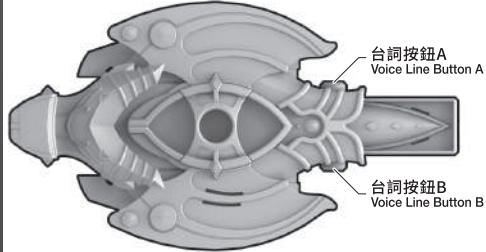

語音輸入注意事項 Importance in voice inputting

- 於「語音輸入接收狀態」時，所有音效會停止。
 - 語音輸入只能於「變身前狀態」進行。
 - Sound effects will be stopped in "Voice Input Receiving Mode".
 - Voice input is only available in "Before Transformation" state.
- ★語音輸入時，請以一定音量、速度，距離收音孔約20cm正面清晰地輸入指令。
- ★當無法識別語音輸入內容時，請調整說話方式、音量及與TATSULOT的距離。
- ★持續無法識別語音輸入內容時，請重啟電源。
- ★When voice inputting, please input command with a certain volume, speed and about 20 cm away from the microphone.
- ★If voice input fails, please adjust the way to speak, volume and the distance with TATSULOT.
- ★If voice input fails continuously, please restart.

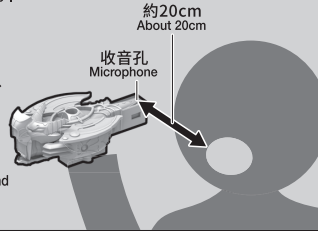

語音輸入字詞及回答台詞 Voice Input Words and Reply Voice Lines

於「語音輸入接收狀態」時，輸入語音指令「1~12」後，TATSULOT的回答台詞會播出。無法識別語音輸入內容時，回答台詞"13"會播出。
In "Voice Input Receiving Mode", input voice command "1~12" to play the reply voice lines of TATSULOT. If voice input fails, reply voice lines "13" plays.

語音輸入字詞 Voice Input Words	回答台詞 Reply Voice Lines
1 "Tatsurotto! (右方台詞隨機播放 Voice lines in the right will play randomly)"	Pyun pyun pyun pyun pyu-n! Tenshon forutesshimo!
	Pyun pyu-n! Tenshon forutesshimo! Omatase shimashita!
	Pyun pyu-n! Gokigen you! Tenshon forutesshimo!
	Pyun pyu-n! Doramachikku ni ikimashou!
	Pyun pyu-n! Itsu demo anata no soba ni yatte ki ma-su!
	Fu-, isoge isoge! Tenshon forutesshimo!
	Saa, ikimasu yo-, Konshuu mo tatsurotto ni omakaseare!
	Pyun pyu-n! Omatase shimashita!
	Pyun pyu-n! Chou tokkyuu de touchaku de-su!
	Tenshon forutesshimo!
	Pyun pyu-n! Itsu demo anata no moto e!
	Itsudemo osobani!
	Omakase o!
2 Doushiyo.	Daijoubu desu ka? Wataru san!
3 Kibatto!	Kibatto san!
4 Mio san.	Nandaka ii mu-do desu ne.
5 Nago san.	Wataru san no o shishou sama! Go aisatsu shinaito!
6 Ohayou.	Ohayou gozaima-su!
7 Konnichiwa.	Konnichiwa!
8 Konbanwa.	Konbanwa!
9 Oyasumi.	Oyasumi nasai.
10 "Tenshon agatteru? (右方台詞隨機播放 Voice lines in the right will play randomly)"	Ima no tenshon wa, forutesshimo!
	Ima no tenshon wa, furatto na kibun.
	Ima no tenshon wa...pianishshimo...
11 Choshi wa dou?	Watashi wa zekkouchou desu!
	Kyou wa choushi ga warui desu.
	Chotto, kibun ga warui desu ne.
12 Kimi no namae wa?	Tatsurotto!
13 "無法識別語音輸入內容時 When voice input fails (右方台詞隨機播放 Voice lines in the right will play randomly)"	E? Ima nante iimashita?
	Wataru san, dou shimashita ka?

模擬語音識別模式 Simulation Speech Recognition Mode

按著「台詞按鈕A」或「台詞按鈕B」開啟電源。Turn power on while pressing "Voice Line Button A" or "Voice Line Button B".
▶啟動音效「Saa ikimasu yo.」響起，所有語音輸入均被識別為「Tatsurotto!」，「模擬語音識別模式」啟動。
Activation sound "Saa ikimasu yo." will play. All voice commands are read as "Tatsurotto!" and "Simulation Speech Recognition Mode" activates.

26	키바트	트리비아 · 아반 모드 : 대사 27	드디어, 미오를 좋아한다고 타이에게 선언한 와타루!
	타츠로트	대사 버튼 B-7	친구에서 사랑의 라이벌이 된 거네요!
	키바트		다음은 미오 본인에게 고백할 차례라고! 힘차게 가라, 와타루.
27	키바트	트리비아 · 아반 모드 : 대사 28	캐슬도란에 잠든 수수께끼의 검, 그 이름은 잔바트 소드!
	타츠로트	대사 버튼 B-8	이 검에 도대체 어떤 비밀이 숨겨져 있는걸까요?
	키바트		그것은...
28	키바트	트리비아 · 아반 모드 : 대사 29	드디어 서로의 정체를 알게 되버린 와타루, 타이, 미오.
	타츠로트	대사 버튼 B-9	와타루씨와 미오씨의 사랑의 행방은, 그리고 와타루씨와 타이씨의 우정은?
	키바트		도대체 어떻게 되는거야! 어떻게 생각해?
29	키바트	트리비아 · 아반 모드 : 대사 30	드디어, 감동의 재회를 이룬 와타루와 마야.
	타츠로트	대사 버튼 B-10	어머니가 말하는 충격의 새로운 사실! 형님!
	키바트		동생아-
30	키바트	트리비아 · 아반 모드 : 대사 31	드디어! 정체를 밝힌 와타루!
	타츠로트		인간과 팡가이아의 사이에 세워진 와타루씨의 운명은, 어떻게!?
31	키바트	트리비아 · 아반 모드 : 대사 32	와타루가 은둔형 외톨이로 되돌아가버렸다.
	타츠로트	대사 버튼 B-12	블러디로즈를 봉인하고, 싸움도 거부.
32	키바트		이제, 키바의 활약은 볼 수 없는 건가?
	키바트	트리비아 · 아반 모드 : 대사 33	깊은 고민에서 풀려나, 부활한 와타루!
	타츠로트	대사 버튼 B-13	그 앞을 가로막는 형, 타이!
33	키바트		과연, 형제 대결의 행방은 어떻게!
	키바트	트리비아 · 아반 모드 : 대사 34	팡가이아의 공격을 받고, 중상을 입은 시마!
	타츠로트	대사 버튼 B-14	그런데, 시마씨를 구한 것은, 타이였다!
34	키바트		타이가의 진정한 목적은?!
	키바트	트리비아 · 아반 모드 : 대사 35	과거로 돌아가, 드디어 아버지 오토야와 대면한 와타루!
	타츠로트	대사 버튼 B-15	그런데, 오토야는 킹을 쓰러뜨리기 위해, 목숨을 걸고 다크 키바로 변신했다니가. 큰일이야!
35	키바트		도대체 어떻게 되는거야?!
	키바트	트리비아 · 아반 모드 : 대사 36	수많은 슬픔을 넘어, 강하게 성장한 와타루!
	타츠로트	대사 버튼 B-16	드디어! 타이와의 진검 승부가 시작되었다!
	키바트		앗, 방해가 끼어들었잖아!

변신 전 상태의 타츠로트를 1분간 방치할 경우

「변신 전 상태」의 타츠로트를 아무것도 조작하지 않고 1분간 방치하면 아래의 대사가 나옵니다.

대사
와타루씨, 코를 당겨, 당겨주세요!

코를 당겼을 경우

「변신 전 상태」의 타츠로트의 코를 당기면 아래의 음성이 랜덤으로 나옵니다.

1	자~, 뭐가 나올까?
2	빙글빙글빙글빙글빙글빙글빙글빙글.

타츠로트의 비행 놀이

「변신 전 상태」의 타츠로트를 손에 들고 움직이면 「비행음」이 나옵니다. 「비행음」은 3종 중에서 랜덤으로 나옵니다. (대좌에 장착한 상태에서는 「비행음」은 나오지 않습니다.)

※타츠로트의 내부에 있는 「가속도 센서」에 의해서 음성이 나옵니다. 「가속도 센서」는 일정 이상의 힘을 가해서 움직이면 작동하기 때문에 움직이는 힘이 약하거나 움직이는 방향에 따라서 반응하지 않는 경우 음성이 나오지 않을 수 있습니다. 주의해 주세요.

「대사 버튼 A」 또는 「대사 버튼 B」를 누른 채로 전원을 ON으로 합니다.
▶기동음 「자, 갑니다.」가 나오고 「가속도 센서」가 OFF 상태로 기동됩니다.

16	타츠로트	대사 버튼 A-25	해냈다! 해냈다! 달이 원래대로 돌아왔다!	
	키바트		헛헛해, 타츠가 없으면 안 되겠어.	
	타츠로트		역시?!	
17-①	키바트	통상 모드 : 대사 61	타츠야! 텐션 높아졌어?	※17-①②③은 랜덤입니다.
	타츠로트		지금의 텐션은, 포르테시모!	
	키바트		그렇구나, 그거 잘 됐네!	
17-②	키바트	통상 모드 : 대사 61	타츠야! 텐션 높아졌어?	
	타츠로트		지금의 텐션은, 플랫한 기분.	
	키바트		그렇구나.	
17-③	키바트	통상 모드 : 대사 61	타츠야! 텐션 높아졌어?	
	타츠로트		지금의 텐션은... 피아니시모...	
	키바트		그렇구나, 힘내라고.	
18	타츠로트	대사 버튼 A-26	키바트씨!	
	키바트		타츠야! 가자!	
19-①	타츠로트	대사 버튼 A-27	키바트씨, 상태는 어떠세요?	※19-①②③④은 랜덤입니다.
	키바트		이 몸에서는 최상의 컨디션이지!	
19-②	타츠로트	대사 버튼 A-27	키바트씨, 상태는 어떠세요?	
	키바트		이 몸은 몸상태가 최악이야...	
19-③	타츠로트	대사 버튼 A-27	키바트씨, 상태는 어떠세요?	
	키바트		이 몸에서는 매우 기분이 좋아!	
19-④	타츠로트	대사 버튼 A-27	키바트씨, 상태는 어떠세요?	
	키바트		이 몸은 지금 기분이 별로야.	
20	타츠로트	대사 버튼 B-1	키바트 형님!	
	키바트		오, 타츠!	
	타츠로트		굉장히 강한 팡가이가가 나왔는데요?	
	키바트		뭐라고!?	
	타츠로트		뭐하는 자일까요?	
	키바트		체크메이트 포의 킹의 자리를 노린다네, 와타루! 힘차게 가라 켈록켈록켈록... 혀~형님...	
21	키바트	트리비아·아반 모드 : 대사 23	어머니의 마음을 이어	
	타츠로트	대사 버튼 B-2	어찌지 어찌지?	
	키바트		록을 쓰러뜨리려고 하는 모델리아니 누나!	
	타츠로트		어, 기다렸습니다!	
	키바트		적은 만만치 않아, 무리하지마!	
	타츠로트		네, 키바트 선생님.	
22	키바트		응?	
	타츠로트		「모델리아니」가 뭐예요?	
	키바트		제1화 참고.	
	타츠로트	대사 버튼 B-3	여러분, 비발디를 알고 있나요? 약 300년 전, 베네치아에서 활약한 작곡가로, 수 많은 바이올린 협주곡을 풍풍 작곡한 대단한 분이랍니다!	
	키바트		아! 내 역할을 뺏지마!	
	타츠로트	대사 버튼 B-4	박식하시네요, 키바트씨!	
23	키바트	트리비아·아반 모드 : 대사 24	스트라디바리안, 세계적으로 유명한 바이올린 제작자이다. 그가 만든 바이올린은 스트라디바리우스라고 불리며, 지금도 그것을 뛰어넘는 바이올린을 만드는 것은 불가능, 하다고 한다.	
	타츠로트	대사 버튼 B-4	박식하시네요, 키바트씨!	
	키바트		역사가 다르다고!	
24	키바트	트리비아·아반 모드 : 대사 25	어릴 적 친구, 타이가와 재회하여, 기쁜 와타루.	
	타츠로트	대사 버튼 B-5	그런데, 그 약혼자가 미오씨였단니까. 큰일이야!	
	키바트		어찌지? 어찌지 와타루?	
25	키바트	트리비아·아반 모드 : 대사 26	오랜만에 돌아온 남자, 에리타테 켈고!	
	타츠로트	대사 버튼 B-6	그런데, 쿨한 전사로 변해 있어서 깜짝 놀랐어!	
	키바트		바이올린은 망가지고, 미오랑도 어색해지고! 어떻게 할거야! 와타루!	

變身成Emperor型態 Transform to Emperor Form

※以TATSULOT變身前狀態、KIVAT BELT變身後狀態開始。
※Start from TATSULOT Before Transformation state & KIVAT BELT After Transformation state.

①-A 使用Tatsulot Fuestle時 When using Tatsulot Fuestle

把Tatsulot Fuestle組裝於CSM KIVAT BELT(另售)上。
Attach Tatsulot Fuestle in CSM KIVAT BELT (Separately sold).
→ KIVAT BELT隨機播出下表音效，與TATSULOT無線通信。
TATSULOT隨機播出右表台詞後，「Emperor型態變身音效(前半)」接著響起。
KIVAT BELT will play the sound in below chart and connect TATSULOT with wireless communication.
After TATSULOT played voice lines in right chart, "Emperor Form Transformation Sound (first half)" will play.

1	Tatsurotto!
2	Tatsurotto-!
3	Taccha-n!

1	Pyun pyun pyun pyun pyu-n! Tenshon forutesshimo!
2	Pyun pyu-n! Tenshon forutesshimo! Omatase shimashita-!
3	Pyun pyu-n! Gokigen you! Tenshon forutesshimo!
4	Pyun pyu-n! Doramachikku ni ikimashou!
5	Pyun pyu-n! Itsu demo anata no soba ni yatte ki ma-su!
6	Fu-, isoge isoge! Tenshon forutesshimo!
7	Saa, ikimasu yo-. Konshuu mo tatsurotto ni omakaseare-!
8	Pyun pyu-n! Omatase shimashita-!
9	Pyun pyu-n! Chou tokkyuu de touchaku de-su!
10	Tenshon forutesshimo!
11	Pyun pyu-n! Itsu demo anata no moto e!
12	Itsudemo osobani!
13	Omakase o!

※請參閱P.2的「與CSM KIVAT-BAT三世(另售)的通信範圍」。
※Please refer to p.2 "About Communication Range with CSM KIVAT-BAT THE 3RD (Sold separately)"

①-B 使用語音輸入時 When using voice input

不使用Tatsulot Fuestle，以語音輸入向TATSULOT說出「Tatsulot」，與「①-A」同樣，在隨機播出台詞後，「Emperor型態變身音效(前半)」會接著響起。
Without using Tatsulot Fuestle, say "Tatsulot" to TATSULOT by voice input. "Emperor Form Transformation Sound (first half)" also will play after randomly playing voice lines, same as "①-A".

※請參閱P.7的「語音輸入注意事項」。
※Please refer to p.7 "Importance in voice inputting".

②把TATSULOT裝上台座 Attach TATSULOT to Stand

「Emperor型態變身音效(前半)」響起時，把TATSULOT裝上台座。
While "Emperor Form Transformation Sound (first half)" is playing, attach TATSULOT to stand.
→ 「Emperor型態變身音效(後半)」響起，連接無線通信，KIVAT BELT的LED燈全色亮起。
"Emperor Form Speed Transformation Sound (second half)" will play. Wireless signal will connect, and KIVAT BELT's LED will light up in full color.

快速變身 Speed Transformation

「Emperor型態變身音效(前半)」未響起時，把TATSULOT裝上台座。
Before "Emperor Form Transformation Sound (first half)" played, attach TATSULOT to stand.
→ 「Emperor型態快速變身音效」會響起。
"Emperor Form Speed Transformation Sound" will play.

變身成Dogabaki Emperor型態 ※以TATSULOT變身前狀態、KIVAT BELT變身後狀態開始。
 Transform to Dogabaki Emperor Form ※Start from TATSULOT Before Transformation state & KIVAT BELT After Transformation state.

① 在TATSULOT(變身前狀態)長按台詞按鈕A或台詞按鈕B。 Long press "Voice Line Button A" or "Voice Line Button B" in TATSULOT (Before Transformation state).

→TATSULOT台詞「Kibatto san, garuru, bassha-, dogga o yon jatte kuda-sai!」會響起，連接無線通信，KIVAT BELT響起台詞「Ou!」及「Dogabaki Emperor型態變身音效(前半)」。
 TATSULOT's voice line "Kibatto san, garuru, bassha-, dogga o yon jatte kudasa-!" will play and wireless signal will connect. Voice line "Ou!" and "Dogabaki Emperor Form Transformation Sound (first half)" will play from KIVAT BELT.

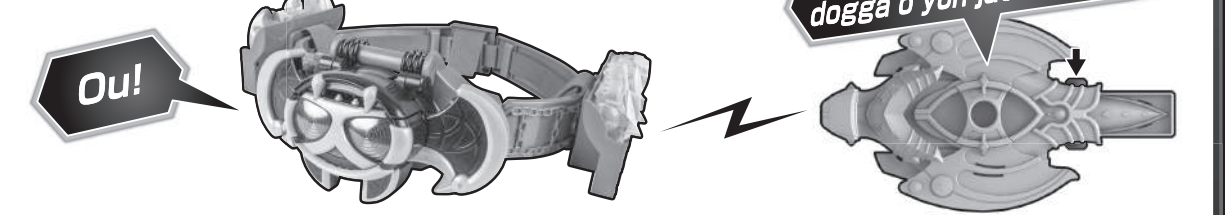

② 把TATSULOT裝上台座 Attach TATSULOT to stand

→TATSULOT響起「Dogabaki Emperor型態變身音效(後半)」，KIVAT BELT的LED燈全亮。接著連接無線通信，下表對話響起。
 "Dogabaki Emperor Form Transformation Sound (second half)" will play from TATSULOT and KIVAT BELT's LED will light up in full color. Then wireless signal will connect and conversation voice lines in below chart will play.

KIVAT	Nanii~!? Konna fo-mu mita koto nee zo-!
TATSULOT	Korekoso, dogabakienperafo-mu desu nee!
KIVAT	Sou ka, kimi ga kiseki o okoshitan da! Yossha!
TATSULOT	Kibatte icchatte kudasa-!
KIVAT	Sore wa ore no serifu da!

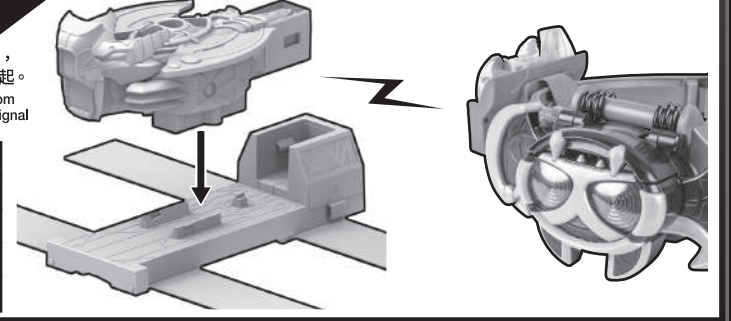

Emperor型態 / Dogabaki Emperor型態 變身後狀態
 Emperor Form / Dogabaki Emperor Form After Transformation State

操作按鈕播右表音效。 Play sound effects in right chart by button pressing.

短按台詞按鈕A Short Press Voice Line Button A	"Pyun pyu-n! Ikki massu yo-!"
短按台詞按鈕B Short Press Voice Line Button B	魔皇劍出現音效 (全3種, 隨機播出) Zanvat Sword Appearance Sounse (All 3 Types, Play randomly)
長按台詞按鈕A或B Long Press Voice Line Button A OR B	Fangire的血覺醒音效 Fangire Blood Awakening Sound

必殺技 Best Move

拉動TATSULOT的鼻子，「轉圖音效」響起，主體中央的轉圖部位轉動。會響起與出現的圖案相對的必殺技音效。
 Pull TATSULOT's nose. "Image Change Sound" will play and Image Change Part in the middle of main body will rotate. Best Move sound corresponding to the image rotated will play.

圖案 Image	聲音 Sound	左方聲音後按下台詞按鈕A或B After Sound on Left, Press Voice Line Button A or B
	"Ueiku Appu Fi-ba-!" → Emperor Moon Break必殺技音效 Emperor Moon Break Best Move Sound	
	"Garuru Fi-ba-!" Emperor Howling Slash 必殺技音效 Emperor Howling Slash Best Move Sound	
	"Bassha- Fi-ba-!" Emperor Aqua Tornado 必殺技音效 Emperor Aqua Tornado Best Move Sound	
	"Dogga Fi-ba-!" Emperor Thunder Slap 必殺技音效 Emperor Thunder Slap Best Move Sound	

轉圖部位
Image Change Part

※在Dogabaki Emperor型態，「Ueiku Appu Fi-ba-!」後，連接無線通信，KIVAT BELT響起台詞「Dogabaki Empera Bureku!」。接著TATSULOT響起「Dogabaki Emperor型態必殺技音效」。
 ※In Dogabaki Emperor Form, after "Ueiku Appu Fi-ba-!" is heard, wireless signal will connect and voice line "Dogabaki Empera Bureku!" will play from KIVAT BELT. Then, TATSULOT will play "Dogabaki Emperor Form Best Move Sound".

※KIVAT-BAT四世時，台詞不會響起。
 ※In KIVAT-BAT THE 4TH, voice line does not play.

※「Garuru Fi-ba-!」、「Bassha- Fi-ba-!」、「Dogga Fi-ba-!」任何一個響起後，把TATSULOT從台座拆下，按下台詞按鈕A或B，「裝上武器音效」響起，然後「各種必殺技音效」響起。
 ※After "Garuru Fi-ba-!", "Bassha- Fi-ba-!" or "Dogga Fi-ba-!" played, detach TATSULOT from stand and press Voice Line Button A or B. "Weapon Armed Sound" will play and then "Each Best Move Sound" will play.

전파 송수신에 의한 키바트베트 III세와 대화 놀이

타츠로트(변신 전 상태)와 키바트베트 III세(변신 전 상태)를 준비하고 「전파 통신 범위에 있으며」 & 「둘 다 전파 대기 상태일 때」(상세한 내용은 p.12를 참고) 한쪽의 대사 버튼으로 특정 대사를 나오게 하면 전파의 송수신에 의한 회화가 발생합니다. 하기 리스트와 각각의 사용설명서의 대사 리스트를 참고해 주세요.

대화 종류	캐릭터	대화 발동 방법	대사
1	키바트	통상 모드 : 대사 24	와타루, 신경 쓰지 마. 첫사랑은 이뤄지지 않는 거니까. 어!?
	타츠로트	대사 버튼 A-2	와타루씨, 기운내요! 제가 있잖아요. 뭐라고 해도 엠페러 폼은 키바의 진정한 모습이니까요!
	키바트		어이, 선배를 대하는 예의를 모르는 거야! 바보 녀석! 해해해해, 거봐 뜨겁지? 나도 뜨겁다고!
2	키바트	통상 모드 : 대사 27	그런가, 그렇담, 남성미를 갖고 있어야지!
	타츠로트	대사 버튼 A-3	저도 돕겠습니다! 박박 피버!
	키바트		진짜로 도와서 어찌자는 거야!
	타츠로트		그,그치만 텐션이 높아져버렸다구요!
	키바트		기다려! 이녀석! 혼자서는 당치 않잖아. 여기라던지 너!
3	키바트	통상 모드 : 대사 32	어이, 와타루. 이걸 써...어어!?
	타츠로트	대사 버튼 A-6	뭔가 좋은 분위기네요.
	키바트		힘내라고, 와타루. ...너도 와!
4	타츠로트	대사 버튼 A-7	놓쳐버렸네요. 지금부터가 진짜였는데.
	키바트		다 이긴 싸움이었는데.
5	타츠로트	대사 버튼 A-8	와타루씨의 스승님! 인사 드려야겠네요!
	키바트		됐어! 저런 녀석.
6	키바트	통상 모드 : 대사 34	이봐! 적당히 해!
	타츠로트	대사 버튼 A-9	뭐-가 적당하인가요!
	키바트		아팠!
7	키바트	통상 모드 : 대사 38	뭐야, 뭐야? 왜 망가진 거야?
	타츠로트		제제제제, 제 잘못이 아니라구요!
8	키바트	통상 모드 : 대사 39	갑자기, 망가졌어.
	타츠로트		그러니까, 제 잘못이 아니라니까요!
9	키바트	통상 모드 : 대사 43	음~. 역시 완벽하게 고친 블러디로즈의 음색은 남다른군. 심금을 울려.
	타츠로트	대사 버튼 A-15	진짜로 알고 계신건가요~? 키바트씨.
	키바트		다,당연하잖아!
10	키바트	통상 모드 : 대사 45	오, 무슨 일이야? 와타루. 꽤 기분이 좋아보이는데?
	타츠로트		뭔가 좋은 일이라도 있었나요?
	키바트	통상 모드 : 대사 49	와타루, 그만둬! 다시 생각해 봐!
11	타츠로트	대사 버튼 A-18	여기서 꺼내주세요!
	키바트		어이 와타루! 자신을 바꾸는거 아니었어! 와타루!
	타츠로트		이런 짓을 해도 아무것도 되지 않아요!
12	키바트	통상 모드 : 대사 50	와타루!
	타츠로트		꺼내주세요! 와타루씨!
13	키바트	통상 모드 : 대사 50	무슨 생각이야! 와타루! 너 진심으로 더 이상 키바가 되지 않을 생각이야?
	타츠로트		와타루씨!
14	타츠로트	대사 버튼 A-21	시공을 넘어서 찾아왔어요!
	키바트		와타루! 힘차게 가자구! 날뛰고 싶은 거 알고 있는 거야! 이녀석!
15	키바트	통상 모드 : 대사 54	우에해! 모달리아니 포에버!
	타츠로트		정말 멋지네요!
15	키바트	통상 모드 : 대사 55	미래도 힘차게!
	타츠로트		당연히 그래야죠!

타츠로트 휘슬의 장착

그림과 같이 장착합니다.



타츠로트 휘슬

타츠로트 각부 명칭

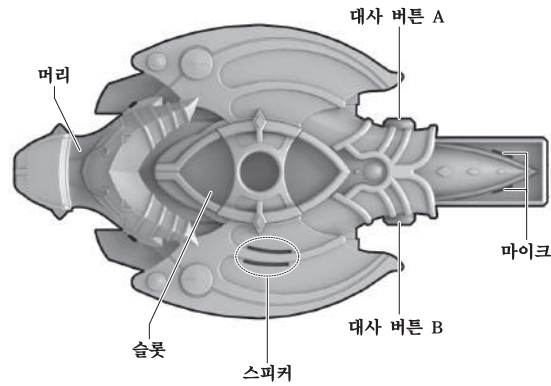

머리

대사 버튼 A

마이크

대사 버튼 B

슬롯

스피커

타츠로트의 대사 놀이

극중 장면 대사

「변신 전 상태」의 타츠로트의 「대사 버튼 A」를 누르면 아래의 대사가 순서대로 나옵니다.

극중 장면 대사(대사 버튼 A)	키바트와의 전파 송신	극중 장면 대사(대사 버튼 A)	키바트와의 전파 송신
1 품품품품-웅! 텐션 포르레시모!		14 와타루씨, 블러디로즈가!	
2 와타루씨, 기운내요! 제가 있잖아요. 뭐라고 해도 엠페러 폼은 키바의 진정한 모습이니까요!	송신 있음	15 진짜로 알고 있는 건가요? 키바트씨.	송신 있음
3 저도 돕겠습니다! 박박 피버!		16 뭔가 좋은 일이라도 있으셨나요?	
4 도망가버렸어요, 형님.		17 잘먹겠습니다~.	
5 괜찮아요, 다음엔 반드시 이길 거예요.		18 여기서 꺼내주세요!	송신 있음
6 뭔가 좋은 분위기네요.		19 와타루씨, 가시죠!	
7 놓쳐버렸네요, 지금부터가 진짜였는데.	송신 있음	20 품품하고 말아야!	
8 와타루씨의 스승님! 인사 드려야겠네요!		21 시공을 넘어서 찾아왔어요!	송신 있음
9 뭐-가 적당한인가요!		22 그럼 갑니다!	
10 제제제제, 제 잘못이 아니라고요!		23 정말로 멋있네요!	
11 그러니까, 제 잘못이 아니라고요!		24 역시 그래야죠!	
12 으응? 무슨일인가요?		25 해됐다! 해됐다! 달이 원래대로 돌아왔다!	
13 와타루씨! 블러디로즈가! 와타루씨!		26 키바트씨!	송신 있음
		27 키바트씨, 상대는 어떡세요?	

아반 모드 대사

「변신 전 상태」의 타츠로트의 「대사 버튼 B」를 누르면 아래의 대사가 순서대로 나옵니다. 또한 일부 대사에서는 재생 후에 키바트베트 III 세와의 대화 대사가 송신됩니다.

아반 모드 대사(대사 버튼 B)	키바트와의 전파 송신	아반 모드 대사(대사 버튼 B)	키바트와의 전파 송신
1 키바트 형님!		9 와타루씨와 미오씨의 사랑의 행방은, 그리고 와타루씨와 타이가씨의 우정은?	송신 있음
2 어찌지 어찌지?		10 어머니가 말하는 충격의 새로운 사실! 형님!	
3 여러분, 비발디를 알고 있나요? 약 300년전, 베네치아에서 활약한 작곡가로 수 많은 바이올린 협주곡을 품품 작곡한 대단한 분이라고요!	송신 있음	11 인간과 팡가이아의 사이에 세워진 와타루씨의 운명은, 어떻게!?	
4 박식하시네요, 키바트씨!		12 블러디로즈를 봉인하고 싸움도 거부.	
5 그런데, 그 약혼자가 미오씨였단니까, 큰일이야!		13 그 앞을 가로막는 형, 타이가!	
6 그런데, 쿨한 전사로 변해있어서 깜짝 놀랐어!		14 그런데, 시마씨를 구한 것은, 타이가였다!	송신 있음
7 친구에서 사랑의 라이벌이 된거네요!		15 그런데, 오토야는 킹을 쓰러뜨리기 위해 목숨을 걸고 다크 키바로 변신했단니까, 큰일이야!	
8 이 검에 도대체 어떤 비밀이 숨겨져 있는걸까요?		16 드디어, 타이가와와의 진검 승부가 시작되었다!	

變身成飛翔型態 Transform to Fly Mode

變身方法① Transformation①

拉動4次TATSULOT (變身後狀態)的鼻子。
Pull TATSULOT's nose (After Transformation state) 4 times.
→ 「飛翔型態變身音效」響起。
"Fly Mode Transformation sound" will play.

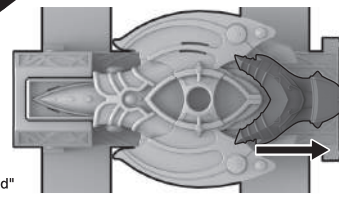

變身方法② Transformation②

在TATSULOT(變身後・台座裝上狀態)下,同時按下台詞按鈕A和B。
Press voice line A & B together in TATSULOT (After Transformation・Stand attached).
→ 「飛翔型態變身音效」響起。
"Fly Mode Transformation sound" will play.

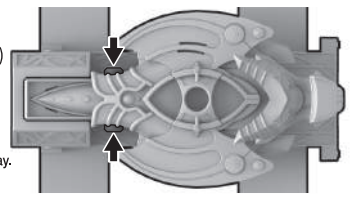

飛翔型態의音效 Sound Effects in Fly Mode

飛翔型態狀態下作出下列動作,相對音效響起。
Make actions below in Fly Mode, the corresponding sound effects will play.

台詞按鈕A Voice Line Button A	飛翔型態音效 Fly Mode Sound
台詞按鈕B Voice Line Button B	飛翔型態展開音效 Fly Mode Spread Wing Sound
拉動鼻子 Pull Nose	Bloody Strike必殺技音效 Bloody Strike Best Move Sound

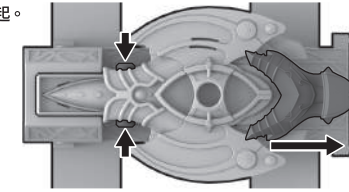

解除飛翔型態 Dismission from Fly Mode

在飛翔型態(台座裝上狀態)下,同時按下台詞按鈕A和B。
Press voice line A & B together in Fly Mode (Stand attached).
→ 「飛翔型態解除音效」響起,回到Emperor型態。
"Fly Mode Dismission sound" will play. Return to "Emperor Form".

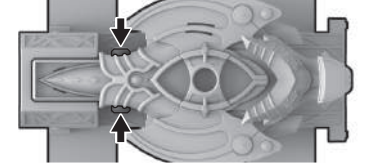

把TATSULOT從台座拆下 Detach Tatzulot from stand

解鎖按鈕 Unlock Button

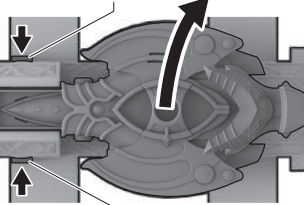

解鎖按鈕 Unlock Button

按住TATSULOT台座的2處解鎖按鈕,把TATSULOT向上拉出。
Press the 2 Unlock Button on TATSULOT stand and pull TATSULOT up.
→ 「拆除音效」響起。"Detachment Sound" will play.

※在TATSULOT (變身後・台座拆下狀態), 按下台詞按鈕A, 下表台詞會交替響起。
Press Voice Line Button A on TATSULOT (After Transformation・Stand detached). Voice lines in below chart play alternately.

1	Pyun pyu-n! Ikki massu yo-!
2	Sore! Urya!

解除變身 Transformation Dismission

在TATSULOT從台座拆下狀態同時按下台詞按鈕A和B。
Press voice line A & B together during TATSULOT is removing from stand.
→ 「解除變身音效」響起,回到「變身前狀態」。
"Transformation Dismission Sound" will play, and return to "Before Transformation State".

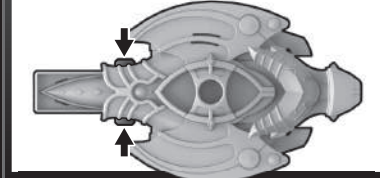

關於使用替換用眼部配件(Emperor ver.) About the use of Exchangeable eye part (Emperor ver.)

眼部配件更換方式請參閱CSM KIVAT BELT 中的說明書P.3。
Please refer to P.3 of CSM KIVAT BELT's instruction book for changing eye part.

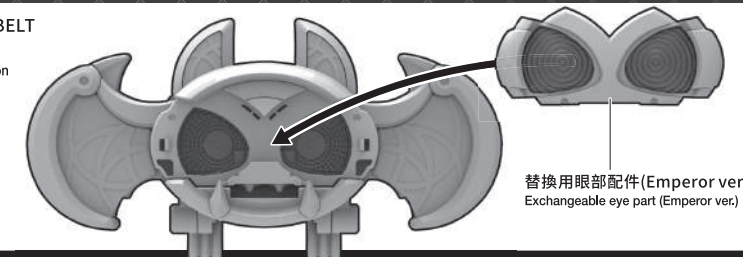

替換用眼部配件(Emperor ver.)
Exchangeable eye part (Emperor ver.)

關於使用Wake Up Fuestle (Zanvat ver.) About the use of Wake Up Fuestle (Zanvat ver.)

把Wake Up Fuestle (Zanvat ver.)裝上KIVAT BELT。
Attach Wake Up Fuestle (Zanvat ver.) to KIVAT BELT.
→ 「Final Zanvat Slash必殺技音效」響起,LED燈以全色亮起。
"Final Zanvat Slash Best Move Sound" will play and LED will light up in full color.

※請參閱CSM KIVAT BELT中的說明書P.8裝上。
Please refer to P.8 of CSM KIVAT BELT instruction book for attaching.

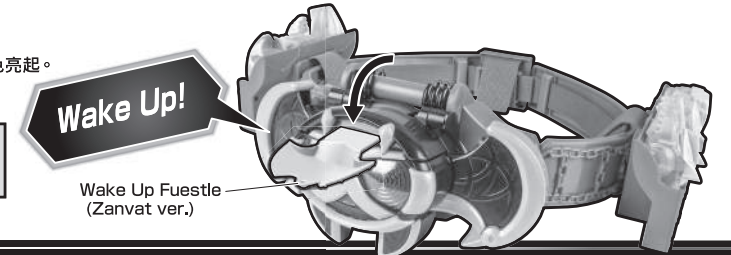

Wake Up!

Wake Up Fuestle (Zanvat ver.)

COMPLETE SELECTION MODIFICATION

컴플리트 셀렉션 모디피케이션 타츠로트

TATSULOT

주 의
구매하신 고객께서는 반드시 읽어 주십시오

●작은 부품이 들어 있습니다. 삼킬 수 있으므로 37개월 미만의 어린이에게는 절대로 주지 마세요.

경 고

●본 제품의 대상 연령은 15세 이상입니다. 대상 연령 미만의 어린이에게는 절대로 주지 마세요. ●작은 부품과 건전지가 들어 있으므로 어린이가 삼키지 않도록 주의하세요. 질식 등의 위험이 있습니다. ●음성을 귀에 가까이 대고 들지 마세요. 잘못 사용시에는 청력이 손상될 수 있습니다. ●본 제품은 전자 부품을 사용하고 있습니다. 전자 제품 주위에 두지 마세요. 특히 심박 조율기를 사용하시는 분께서는 주의해 주세요. ●가동 부분에는 손가락을 넣지 마세요. 끼이면 상처를 입을 우려가 있습니다. ●제품을 던지거나 두드리거나 찌르거나 휘두르는 등의 난폭한 행동을 하지 마세요. 《건전지를 잘못 사용하면 과열, 파열, 누수의 위험이 있습니다. 다음 사항에 주의하여 주세요. ●만일 건전지에서 흐르는 액이 눈에 들어갔을 때는 바로 깨끗한 물로 씻어내고 의사와 상담하세요. 피부나 옷에 묻었을 때는 물로 씻어주세요. ●건전지를 삼키면 위험합니다. 어린이의 손이 닿지 않는 곳에 보관해 주세요. ●낡은 건전지와 새 건전지, 종류가 다른 건전지를 함께 사용하지 마세요. ●충전 건전지를 사용하지 마시고, 음극과 양극을 정확하게 끼워주세요. ●쇼트시키거나 충전, 분해, 물에 넣는 행동, 가열을 하지 마세요. 고장의 우려가 있습니다. ●놀이가 끝난 후에는 반드시 스위치를 끄고 건전지를 빼 주세요.

0-3 3세 미만 사용 금지 입에 넣지 마시오.

〈사용상 주의〉

●본 제품은 정밀한 전자 부품으로 구성되어 있습니다. 떨어뜨리거나 물에 적시거나 더럽히거나 분해하지 마세요. 지나치게 고온 또는 저온인 곳에서의 사용 및 보관은 피해 주세요. ●가동 부분, 부착 부분에 무리한 힘을 가하거나 손이 끼이지 않도록 주의해 주세요. ●본 제품을 수지성 소파나 시트, 타일 등의 위에 장시간 올려두지 마세요. 색이 변할 수 있습니다. ●발을 일부가 억양이 다르거나, 상품의 특성상 정확히 들리지 않을 수도 있습니다. 양해 바랍니다. ●본 제품은 전자법에 따른 무선 설비로서 특정소출력 무선기기(무선 데이터 통신 시스템용 무선기기) 인증을 받았습니다. ●이 주파수(2.4GHz) 전파는 다양한 기기(전자레인지, 무선 LAN기기 등)가 사용하고 있기 때문에 전파 간섭에 의해 동작이나 성능에 영향을 미칠 수 있습니다. ●2대로 동시에 놀이를 할 수 없습니다. ●상품의 특성상 외관이 차이가 있을 수 있습니다. 양해 바랍니다. ●오작동 하는 경우에는 전원을 다시 켜주세요. ●본 상품을 수중이나 물 근처에서 놀지 마세요.

완구 품질보증 기간 (소비자분쟁해결 기준 제 3조 의거)
1) 품질 보증 기간 : 구매일로부터 6개월
2) 부품 보유 기간 : 생산일로부터 1년
※고객 과실에 의한 분실 및 파손 시 품질 보증 기간에 상관없이 유상 A/S처리되며, 일부 상품의 경우 A/S가 불가능 할 수 있습니다.

A/S 접수 문의 : 자세한 내용은 반다이몰 홈페이지 또는 고객센터로 문의 바랍니다.
1) 고객센터 : 1544-4607 (평일 AM09:00~PM06:00 / 주말 및 공휴일 제외)
2) 반다이몰 홈페이지 (http://www.bandaimall.co.kr) : 고객센터 '1:1 문의' 또는 'A/S 안내'
※해외로부터의 A/S 문의는 접수하지 않습니다.

《건전지를 사용하는 모든 완구 상품의 주의사항》
장기간 사용하지 않을 경우에는 건전지를 꼭 빼고 보관해 주세요. 건전지 삽입 후 장기간 미사용시 건전지 누액 발생 등에 의해 상품 고장의 원인이 됩니다. 이로 인한 고장 발생시에는 A/S 처리가 불가능 할 수 있습니다.

세트 내용 TATSULOT ■사용설명서...1

타츠로트...1 타츠로트 대좌...1 팔 둘레 사이즈 : 약 19~31.5cm

타츠로트 휘슬...1 웨이크업 휘슬 (잔바트 ver.)...1 교환용 아이파츠 (엠펬러 ver.)...1

반다이남코코리아 공식 쇼핑몰 **www.bandaimall.co.kr** 에서 더 많은 제품과 정보를 보실 수 있습니다.

CSM 키바트베트 Ⅲ세와의 무선 통신 범위에 관하여

키바트베트 Ⅲ세 타츠로트

반경 50cm 이내

놀이 방법의 자세한 설명 P.13~16,18,19 를 참고해 주세요.

타츠로트와 키바트베트 Ⅲ세의 무선 통신 놀이는 장애물이 없이 서로 반경 50cm 이내가 최적의 전파 통신 범위입니다. ※서로의 거리를 50cm이상 떨어뜨리면 전파 통신이 불안정해집니다. 또한 주위의 전파 환경에 의하여 통신이 잘 되지 않는 경우가 있습니다. ※타츠로트는 어떤 조작을 할 때마다 1분간 전파 대기 시간이 갱신됩니다. 키바트베트 Ⅲ세와의 통신이 잘 되지 않는 경우에는 한번 조작을 하거나 전원을 다시 켜주세요.

건전지 교환 방법 및 전원 작동 방법

타츠로트 AAA × 2 (별매) 알카라인 건전지 권장

- 본체 뒷면의 건전지 덮개의 구멍을 끝이 가느다란 봉 등으로 누르면서 건전지 덮개를 화살표 방향으로 슬라이드시켜 분리합니다.
- AAA건전지 2개(별매)를 각각 ⊕ ⊖에 주의해서 넣습니다.
- 건전지 덮개의 돌기와 본체의 홈에 맞추어 슬라이드시켜 닫습니다.

※전원 스위치가 OFF인지 확인해 주세요. ※음성이 작아져서 정확히 들리지 않거나 음이 반복되는 경우 또는 LED의 반응이 좋지 않은 경우에는 건전지를 전부 새 것으로 교환해 주세요.

전원 작동 방법
전원을 ON으로 합니다. → 기동음이 나오고 LED가 빛납니다. 또한 기동 시부터 1분간 전파 대기 상태가 됩니다.

짜잔! 드라마틱하게 가시죠!

※건전지 덮개의 좌·우 돌기 형태가 다릅니다. 방향에 주의해 주세요. [뒤에서 본 그림]

타츠로트 대좌의 착용 방법

팔에 착용 방법
그림과 같이 왼팔에 감습니다.

착용 완료!!

210.00 mm

297.00 mm

Warning: Changes or modifications to this unit not expressly approved by the party responsible for compliance could void the user authority to operate the equipment.

NOTE: This equipment has been tested and found to comply with the limits for a Class B digital device, pursuant to Part 15 of the FCC Rules. These limits are designed to provide reasonable protection against harmful interference in a residential installation. This equipment generates, uses and can radiate radio frequency energy and, if not installed and used in accordance with the instructions, may cause harmful interference to radio communications.

However, there is no guarantee that interference will not occur in a particular installation. If this equipment does cause harmful interference to radio or television reception, which can be determined by turning the equipment off and on, the user is encouraged to try to correct the interference by one or more of the following measures:

- Reorient or relocate the receiving antenna.
 - Increase the separation between the equipment and receiver.
 - Connect the equipment into an outlet on a circuit different from that to which the receiver is connected.
 - Consult the dealer or an experienced radio/TV technician for help.
- The device has been evaluated to meet general RF exposure requirement.
The device can be used in portable exposure condition without restriction.