



**COMPLETE SELECTION MODIFICATION**  
コンプリート セレクション モディフィケーション タツロット  
**TATSULOT**

**取扱説明書**

- ENGLISH Instruction Sheet
- 中文 使用說明書
- KOREAN 사용설명서

**CAUTION**

Please put the item in the poly bag before you put it back to the package.

**注意**

將商品放回包裝  
保管時，請必先  
放回膠袋裡。

若要將商品放回包裝材料保管，  
請務必套上袋子。

**주의**

포장재에 넣어 상품을 보관할 때에는  
반드시 봉투에 넣어 보관해 주세요.



# COMPLETE SELECTION MODIFICATION

コンプリート セレクション モディフィケーション タツロット

## TATSULOT

### 注意! CAUTION!

- 產品持有者請細心閱讀本說明書。
- 勿讓未足齡的小孩玩此產品。
- 本產品含有電池、電池蓋及螺絲有被誤吞的可能，勿將本產品給予3歲以下幼兒。
- 更換電池時，請找成年人幫忙。
- 不同類型的電池或新舊電池不能混用。
- 切勿進行短路處理，也不要對其電池充電、分解、加熱或棄於火中。
- 切勿使用充電式（鎳鎘等）電池。
- 請勿把非充電式電池充電。
- 請把耗盡的電池從玩具中移除。
- 電池應以正確的極性放入。
- 電源端子不得短路。
- 萬一誤吞電池或者電池洩漏的液體滲入眼內時，請立即向醫生諮詢。洩漏的液體沾到皮膚或衣服時請用水清洗。
- 本商品內含電子部件，使用心臟起搏器的人士敬請注意。
- 本商品的電子部件使用心臟起搏器的人士敬請注意。
- 請勿把手指等放入可動部位的縫隙中，可能有夾傷的危險。
- 本產品可能與包裝上圖片及插圖所示有少許偏差。
- 請勿將商品胡亂揮動或拍擊。
- 此包裝含重要信息，請保留此包裝資料作日後參考之用。
- 本產品需要2枚AAA(1.5V)型電池(另售)操作。
- 適合15歲或以上。

#### < Precautions for Use >

- 本商品製作精密。如果強行用力操作或者掉落在地。可能會導致損壞。
- 本商品由精密的電子部件構成。請勿讓其墜落、被水沾濕、被弄髒或分解。同時請勿在高溫、低溫場所使用或保管。
- 請勿將本商品放置在樹脂製沙發、墊子或瓷磚上。長時間接觸可能會染色。
- 對於可動部分、安裝部分，請勿強行向錯誤方向拉扯或彎曲。
- 部分發音可能出現聲調不一致或者因商品特性而出現難以聽清的情況，敬請諒解。
- 本商品的無線設備符合日本電波法標準，並已取得特定無線設備認證。
- 此頻率(2.4GHz)的電波同時應用於各種不同機器(微波爐，無線LAN設備等)。因此有機會受電波干涉影響反應及性能。
- 請勿2台同時進行遊戲。
- 當操作錯誤時，請重新開啟電源。
- 由於商品的特性，外觀有可能存在差異。敬請諒解。
- 請勿在水中使用TATSULOT。

#### 包裝內容 Set Contents

TATSULOT

說明書...1  
Instruction sheet...1

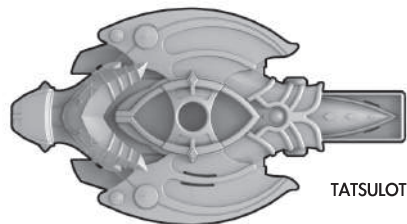

TATSULOT...1

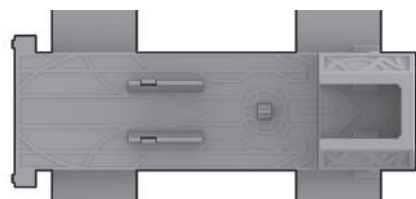

TATSULOT 台座  
TATSULOT Stand...1

手臂圍：約 19-31.5CM  
Arm size : about 19-31.5CM



Tatsulot Fuestle...1



Wake Up Fuestle  
(Zanvat ver.)...1



替換用眼部配件 (Emperor ver.)...1  
Exchangeable eye part (Emperor ver.)...1

第十二條  
經型式認證合格之低功率射頻電機，非經許可，公司、商號或使用者均不得擅自變更頻率、加大功率或變更原設計之特性及功能。

第十四條  
低功率射頻電機之使用不得影響飛航安全及干擾合法通信；經發現有干擾現象時，應立即停用，並改善至無干擾時方得繼續使用。前項合法通信，指依電信法規定作業之無線電通信。  
低功率射頻電機須忍受合法通信或工業、科學及醫療用電波輻射性電機設備之干擾。

**WARNING:**  
**CHOKING HAZARD- Small parts. Not for children under 3 years.**

警告：窒息危險- 細小部份不適合3歲或以下之兒童

適合 15 歲或以上  
Ages 15 & up  
Colors, styles and decorations may vary.  
NOT INTENDED FOR SALE OR DISTRIBUTION IN USA, CANADA OR EUROPE.

**BANDAI**  
BANDAI NAMCO ASIA CO., LTD.  
28/F, MG Tower, 133 Hoi Bun Road, Kwun Tong, Kowloon, Hong Kong.  
www.bandai-asia.com

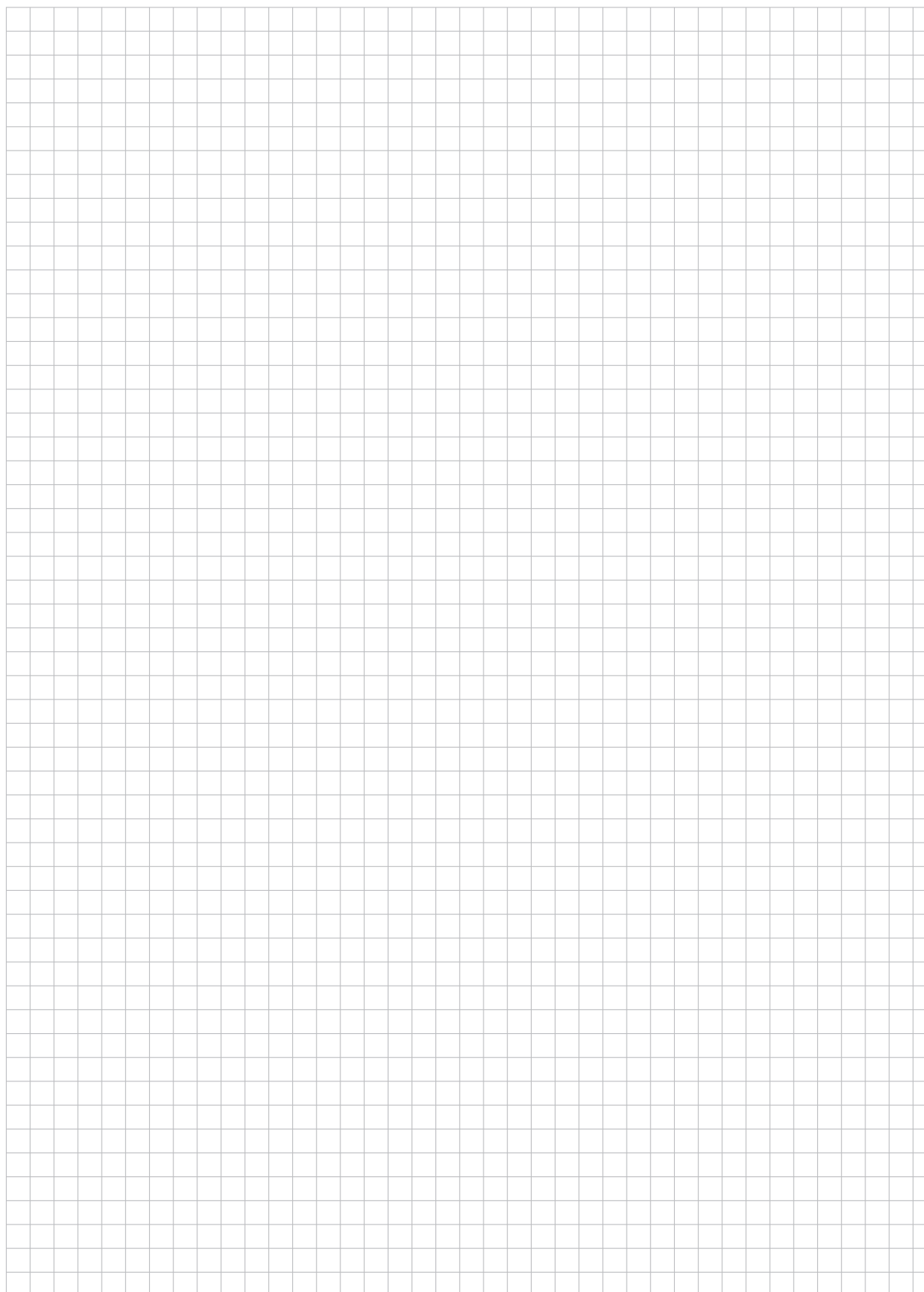

與 CSM KIVAT-BAT 三世 (另售) 的通信範圍 About Communication Range with CSM KIVAT-BAT THE 3RD ( Sold separately)

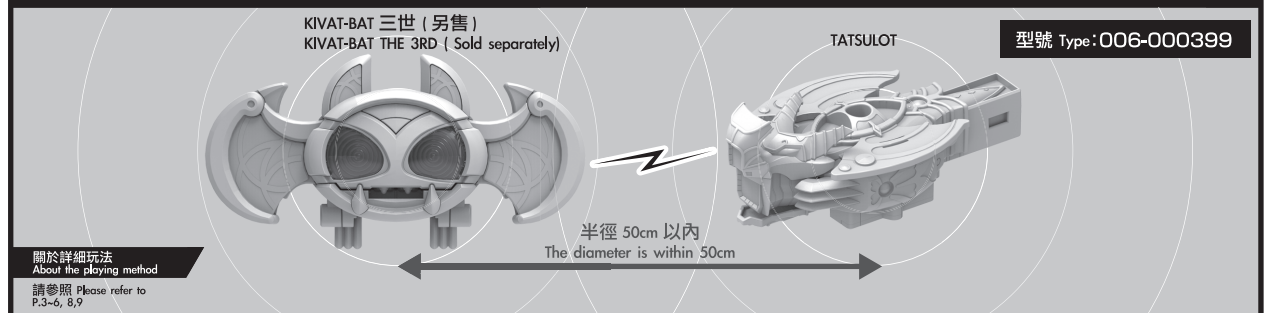

TATSULOT 與 KIVAT-BAT 三世 (另售) 之間的無線通信，雙方之間距離在半徑 50cm 以內範圍 (無障礙物) 為最佳電波通信範圍。  
The best communication range between TATSULOT and KIVAT-BAT THE 3RD(Sold separately) is within the diameter 50cm (no barriers).  
※ 雙方距離如超過 50cm 以上時，電波通信會變得安定。如周邊受電波干涉時，會影響通信效果。  
When the distance of both items is over 50cm, the wave of communication will become unstable. The communication might be affected if the environment has interference of the waves.  
※ 每當 TATSULOT 進行任何操作後，會進入 1 分鐘的電波待機狀態。如與 KIVAT-BAT 三世通信不良時，請操作 TATSULOT，或重新開啟電源。  
It will renew the time of 1 minute radio standby mode each time you performed any operation on TATSULOT. If there is bad connection with KIVAT-BAT THE 3RD, please operate TATSULOT or restart the power.

電池的安裝及更換方法 How to install and replace batteries

**TATSULOT**

AAA × 2  
2 枚 AAA 乾電池 (另售)  
2 AAA batteries (sold separately)

※ 請確認電池電源開關是否設為 X (OFF)。  
※ 如果出現聲音變小，難以聽清，聲音不斷反覆響起或通訊等錯誤進行時，請更換全部電池。  
※ Make sure the power switch is turned to the position "X(OFF)".  
※ When the sound is too low to hear or is played repeatedly, or communication issue, please replace all batteries.

● 建議使用鹼性電池。  
Alkaline batteries are strongly recommended.

① 用細棒等插入本體內側電池蓋上的孔，同時將電池蓋沿箭頭方向滑動拆下。  
Press the hole of battery covers on main body with a thin rod, and slide the battery covers in the direction of the arrow to detach.

② 放入 2 枚 AAA 電池 (另售)，注意不要弄錯各節電池的正負極。  
Insert 2 x AAA batteries(sold separately). Do not misplace the positive and negative poles of each battery.

③ 將電池蓋凸位對準本體凹槽來關閉電池蓋。  
Aim the protrusions of the battery covers at the slots of the main body to close the battery covers.

※ 左右電池蓋的凸位形狀都不同。請注意安裝方向。  
The protrusion's shapes of the left and right battery covers are different. Please pay attention to the installation direction.

電源開關設為 [ON]。  
Turn the power switch to [ON].  
▶ 響起啟動聲。開啟後會進入 1 分鐘電波待機狀態。  
The activation sound will go off. It will turn to 1 minute radio standby mode after turned on.

凸位 Protrusions  
凹槽 Slots  
凸位 Protrusions  
凹槽 Slots  
凸位 Protrusions  
凹槽 Slots

[背視圖]  
[Rear view]

電源開關 Power switch  
(ON) (OFF)

Zyaxtu zya - n!  
Doramatikku ni  
ikima syo- u!

TATSULOT 台座的組裝方法 How to assemble TATSULOT Stand

如何配帶在手臂上  
How to attach to arm

如圖般配帶在左臂上。  
Attach on the left arm as shown.

完成 !!  
COMPLETE!!



### 装上Tatsulot Fuestle How to attach Tatsulot Fuestle

如圖裝上。  
Attach as image shown.

### TATSULOT各部分名稱 Name of each TATSULOT's parts

## 播放TATSULOT台詞 Play Voice Lines of TATSULOT

### 劇中台詞 Voice Lines in drama

TATSULOT在「變身前狀態」時按下「台詞按鈕A」,下列台詞會順序播出。  
此外,部分台詞播出後會與KIVAT-BAT三世的無線通信。  
Press "Voice Line Button A" in "Before Transformation" state of TATSULOT.  
Voice lines in below chart will play in order. Some may activate Wireless Communication with KIVAT-BAT THE 3RD after played.

劇中台詞 (台詞按鈕A) Voice Lines in drama (Voice Line Button A)	與KIVAT的無線通信 Wireless Communication with KIVAT
1 Pyun pyun pyun pyun pyu-n! Tenshon forutesshimo!	
2 Wataru san, genki dashimashou! Watashi ga tsuite imasu.	有 Yes
3 Nanishiro enpera-fomu wa kiba no shin no sugata nano desu kara!	
4 Watashi mo otetsudai itashimasu-! Goshigoshi fi-ba-!	
5 Nige tecchimaimashitaze ani-.	
6 Daijoubu desu yo. Tsugi wa shouri machigai nashi desu.	
7 Nandaka ii mu-do desu ne.	
8 Miushinacchaimashita nee. Korekara ga honban datta noni.	有 Yes
9 Wataru san no o shishou sama! Go aisatsu shinaito!	
10 Na-ni ga ii kagen nan desu ka!	
11 Wawawawawa, watashi no sei janai desu yo!	
12 Dakara, watashi no sei janai desu tteba!	
13 Nn? Nanigoto desu ka?	
14 Wataru sa-n! Buraddiro-zu ga! Wataru sa-n!	

劇中台詞 (台詞按鈕A) Voice Lines in drama (Voice Line Button A)	與KIVAT的無線通信 Wireless Communication with KIVAT
14 Wataru san! Buraddiro-zu ga!	
15 Hontouni wakatterun desu ka-? Kibatto san.	有 Yes
16 Nanika iikoto demo attan desu ka?	
17 Itadakima-su.	
18 Koko kara dashite kudasai!	有 Yes
19 Wataru san, ikimashou!	
20 Pyun pyun tto ne!	
21 Jikuu o koete yatte kimashita-!	有 Yes
22 Soreja ikimasu yo-!	
23 Hontoni suteki desu nee!	
24 Soukonakuccha!	
25 Yatta yatta! Tsuki ga moto ni modotta yo!	
26 Kibatto san!	有 Yes
27 Kibatto san, choushi wa doudesuka?	

### 片頭前場景台詞 Voice Lines in Avant-Title

TATSULOT在「變身前狀態」時按下「台詞按鈕B」,下列台詞會順序播出。  
此外,部分台詞播出後會與KIVAT-BAT三世的無線通信。  
Press "Voice Line Button B" in "Before Transformation" state of TATSULOT. Voice lines in below chart play in order.  
Some may activate Wireless Communication with KIVAT-BAT THE 3RD after played.

片頭前場景台詞 (台詞按鈕B) Voice Lines in Avant-Title (Voice Line Button B)	與KIVAT的無線通信 Wireless Communication with KIVAT
1 Kibatto ani!!	
2 Dousuru dousuru?	
3 Minasa-n. Vuiuvarudi o shitte imasu ka? Yaku 300 nen mae, vuenetsuia de katsuyaku shita sakyokuka de, kazu ooku no baiorin kyousoukyoku o byun byun sakyoku shita sugoi kata nan desu yo!	有 Yes
4 Monoshiri desu ne-, kibatto san!	
5 Tokoroga, sono konyakusha ga mio san datta kara saa taihen.	
6 Tokoroga, ku-runa sенси ni hyouhen shite ita kara bikkuri gyouten!	
7 Shinyuu kara koi no raibaru ni natta wake desu ne!	
8 Kono ken ni ittai donna himitsu ga kakusarete irun deshou?	

片頭前場景台詞 (台詞按鈕B) Voice Lines in Avant-Title (Voice Line Button B)	與KIVAT的無線通信 Wireless Communication with KIVAT
9 Wataru san to mio san no koi no yukue wa, soshite wataru san to taiga san no yuujou wa?	有 Yes
10 Haha kara tsugerareru odoroki no shin jijitsu! Nii san!	
11 Ningen to fangaia no hazama ni tatasareta wataru san no unmei wa, ikani!?	
12 Buraddiro-zu o fuuin shi, tatakai mo kyohi.	
13 Sono mae ni tachifusagaru ani, taiga!	
14 Tokoroga, Shima san o tasuketa no wa nanto, taiga datta!	有 Yes
15 Tokoroga, otoywa wa kingu o taosu tame, inochi o kakete yami no kiba ni henshinshita kara saa taihen!	
16 Tsuini, taiga to no gachinko taiketsu ga hajimarimasu!	

## 비행 상태로 변신

### 변신 방법 ①

타츠로트(변신 후 상태)의 코를 4회 연속으로 당깁니다.  
→ 「비행 상태 변신음」이 나옵니다.

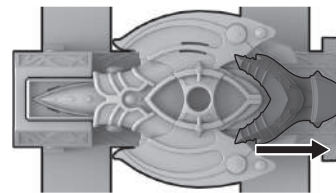

### 변신 방법 ②

타츠로트(변신 후, 대좌 장착 상태)의 대사 버튼 A와 B를 동시에 누릅니다.  
→ 「비행 상태 변신음」이 나옵니다.

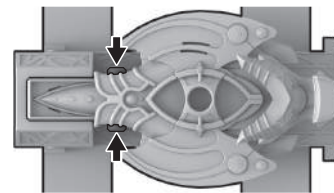

### 비행 상태 각종 음성

비행 상태 상태에서 하기 작동을 하면 우측의 음성이 나옵니다.

대사 버튼 A	비행 상태 울음 소리
대사 버튼 B	비행 상태 날개 소리
코를 당김	블러디 스트라이크 필살기음

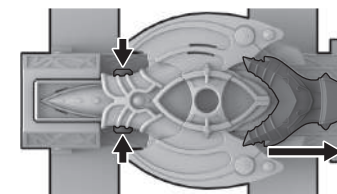

### 비행 상태 해제

비행 상태(대좌 장착 상태)의 대사 버튼 A와 B를 동시에 누릅니다.  
→ 「비행 상태 변신음」이 나오고 엠페러 폼 상태로 돌아옵니다.

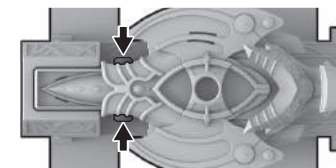

## 대좌에서 타츠로트를 분리 방법

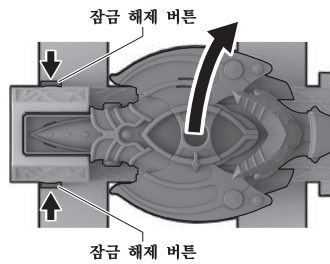

타츠로트 대좌의 잠금 해제 버튼 2곳을 누른 상태에서 타츠로트를 위로 당겨 분리합니다.  
→ 「분리음」이 나옵니다.

※타츠로트(변신 후 · 대좌 분리 상태)에서 대사 버튼 A를 누르면 아래의 대사가 변갈아 나옵니다.

1	퐁퐁! 갑니다~!
2	얍! 이아얍!

### 변신 해제

타츠로트를 대좌에서 분리한 상태에서 대사 버튼 A와 B를 동시에 누릅니다.  
→ 「변신 해제음」이 나오고 「변신 전 상태」로 돌아옵니다.

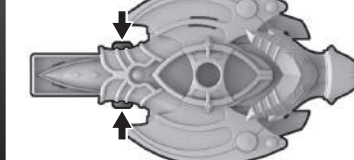

## 교환용 아이파츠(엠페러 ver.)의 사용에 관하여

아이파츠 교환 방법은 CSM 키바트 벨트에 동봉된 사용설명서 p.13를 참고해 주세요.

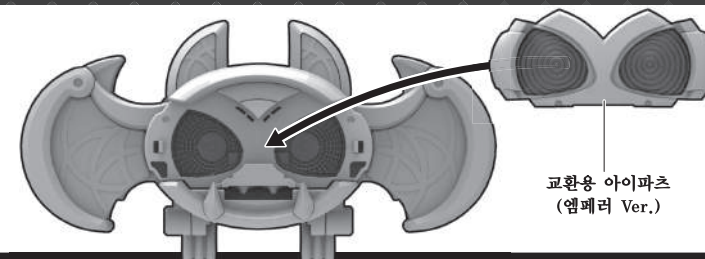

## 웨이크업 휘슬(잔바트 Ver.) 사용에 관하여

웨이크업 휘슬(잔바트 Ver.)를 키바트 벨트에 장착합니다.  
→ 「파이널 잔바트 참격 필살음」이 나오고 LED가 풀컬러로 빛납니다.

자세한 내용은 CSM 키바트 벨트에 동봉된 사용설명서 p.18을 참고해 주세요.

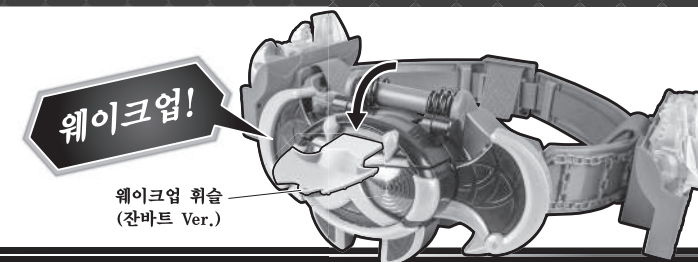

# 도가바키 엠펬러 폼으로 변신

※타츠로트가 변신 전 상태,  
키바트 벨트가 변신 후 상태에서 시작합니다.

## ① 타츠로트(변신 전 상태)의 대사 버튼 A 또는 대사 버튼 B를 길게 누릅니다.

→ 타츠로트의 대사 「키바트씨, 가루루, 밧샤, 돛가를 불러주세요!」가 나오고 전파가 송신, 키바트 벨트에서 대사 「오우!」와 「도가바키 엠펬러 폼 변신음(전반)」이 나옵니다.



## ② 타츠로트를 대좌에 장착합니다.

→ 타츠로트에서 「도가바키 엠펬러 폼 변신음(후반)」이 나오고 키바트 벨트의 LED가 풀킬러로 빛납니다. 이후 전파의 송수신에 따라 아래 대화가 나옵니다.

키바트	뭐어~!? 이런 폼 본 적도 없어!
타츠로트	이것이야말로, 도가바키 엠펬러 폼이네요!
키바트	그래, 네가 기적을 일으킨거야! 아자!
타츠로트	힘차게 가주세요!
키바트	그건 내 대사야!

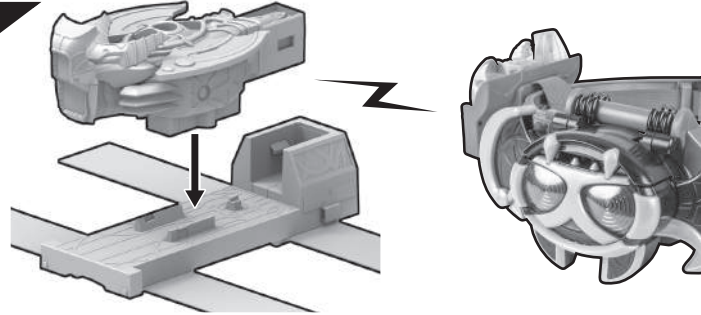

# 엠펬러 폼/도가바키 엠펬러 폼 변신 후 상태

버튼 조작으로  
오른쪽 음성이 나옵니다.

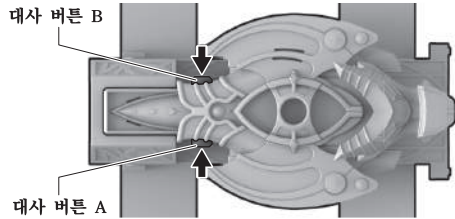

대사 버튼 A를 짧게 누르면	「퐁퐁! 갑니다!」
대사 버튼 B를 짧게 누르면	잔바트 소드 출현음 (전 3종 중에서 랜덤하게 나옵니다.)
대사 버튼 A 또는 B를 길게 누르면	팡가이아의 피의 각성음

# 필살기

타츠로트의 코를 당기면 「슬롯 회전음」이 나오며 본체 중앙의 슬롯이 회전합니다. 회전해서 나온 디자인에 따라 하기의 필살기음이 나옵니다.

슬롯	음성	음성이 나온 후에 대사 버튼 A 혹은 B를 누름
	「웨이크 업 피버!」 → 엠펬러 문 브레이크 필살기음	
	「가루루 피버!」	엠펬러 하울링 슬래시 필살기음
	「밧샤 피버!」	엠펬러 아쿠아 토네이도 필살기음
	「돛가 피버!」	엠펬러 썬더 슬랩 필살기음

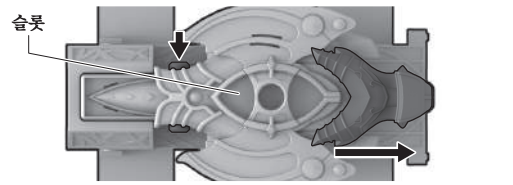

※도가바키 엠펬러 폼은 「웨이크 업 피버!」 후 전파가 송신되어 키바트 벨트에서 「도가바키 엠펬러 브레이크!」 대사가 나오며 이어서 타츠로트에서 「도가바키 엠펬러 브레이크 필살기음」이 나옵니다.  
※키바트벨트 IV세의 경우 대사가 나오지 않습니다.

※「가루루 피버!」, 「밧샤 피버!」, 「돛가 피버!」 중 한 가지의 음성이 나온 후 타츠로트를 대좌에서 분리하여 대사 버튼 A 혹은 B를 누른 경우에는 「무기 장착음」이 나온 후 「각종 필살기음」이 나옵니다.

# 與KIVAT-BAT三世(另售)의無線通信對話 Wireless Communication Conversation with KIVAT-BAT THE 3RD (separately sold)

把TATSULOT(變身前狀態)和KIVAT-BAT三世(變身前狀態)兩者在「無線通信範圍」&「兩者無線通信待機狀態」(請參閱P.2)下, 以一方的台詞按鈕起特定台詞, 啟動無線通信, 產生對話. 請參閱下表及各自的說明書中的台詞.  
In "Wireless Communication Area" & "Both Wireless Communication Standby State" (refer to P.2) for both TATSULOT(Before Translation) and KIVAT-BAT THE 3RD (Before Translation), play a particular voice line by one's Voice Line Button to activate the wireless communication conversation. Refer to below list and voice lines in each instruction book.

對話種類 Type of Conversation	角色 Character	啟動對話 Activate Conversation	台詞 Voice Lines
1	KIVAT	一般模式:台詞 Normal Mode: Voice Line 24	Ha~tsu, Wataru, kinisuruna. Hatsukoi to wa minoran monoda. Na-!?
	TATSULOT	台詞按鈕 Voice Line Button A-2	Wataru san, genki dashimashou! Watashi ga tsuite imasu. Nanishiro enpera-fo-mu wa kiba no shin no sugata nano desu kara!
	KIVAT		Oi, senpai ni taisuru reigi o shiran no ka! Bakayarou! Hehehehe, oraa atsui darou. Ore datte atsuin da yo!
2	KIVAT	一般模式:台詞 Normal Mode: Voice Line 27	Souka, ja, otoko o migakanakya na.
	TATSULOT	台詞按鈕 Voice Line Button A-3	Watashi mo otetsudai itashimasu-! Goshigoshi fi-ba-!
	KIVAT		Oi-, hontouni migaite dou suru-!
	TATSULOT		Da, datte teshon agatchattan da mon!
	KIVAT		Machi nasai! Kora! Jibun ja todokanai daro kono hen toka omae!
3	TATSULOT		Todokimasuyo, hora.
	KIVAT		Uwa, yame, yame!
	KIVAT	一般模式:台詞 Normal Mode: Voice Line 32	O-i Wataru, kore o tsuka...ee!?
4	TATSULOT	台詞按鈕 Voice Line Button A-6	Nandaka ii mu-do desu ne.
	KIVAT		Ganbare yo, Wataru. ...Omae mo koi!
5	TATSULOT		Uwa-a.
	TATSULOT	台詞按鈕 Voice Line Button A-7	Miushinacchaimashita nee. Korekara ga honban datta noni.
6	KIVAT		Kibari soko neta ze.
	TATSULOT	台詞按鈕 Voice Line Button A-8	Wataru san no o shishou sama! Go aisatsu shinaito!
7	KIVAT		lindayo! Anna yatsu.
	TATSULOT		Dame desu yo, chanto aisatsu shitoka nai to.
	KIVAT	一般模式:台詞 Normal Mode: Voice Line 34	Kora! Iikagen ni shiro!
8	TATSULOT	台詞按鈕 Voice Line Button A-9	Na-ni ga ii kagen nan desu ka!
	KIVAT		Itte!
9	KIVAT	一般模式:台詞 Normal Mode: Voice Line 38	Nanda nan da? Nande kowaretan da?
	TATSULOT		Wawawawawa, watashi no sei janai desu yo!
10	KIVAT	一般模式:台詞 Normal Mode: Voice Line 39	Kyuuni, koware tanda.
	TATSULOT		Dakara, watashi no sei janai desu tteba!
	KIVAT	一般模式:台詞 Normal Mode: Voice Line 43	N~, Yappa kanpeki ni naotta buraddiro-zu no neiro wa hitoaji chigau na. Kokoro ni shimuru ze-.
11	TATSULOT	台詞按鈕 Voice Line Button A-15	Hontouni wakatterun desu ka-? Kibatto san.
	KIVAT		A, atarimae janee ka!
	TATSULOT		A cho, nani surun desu ka-!
	KIVAT		Oi Wataru! Tsugi wa oresama ni kase!
12	KIVAT	一般模式:台詞 Normal Mode: Voice Line 45	O-, doushita Wataru. Zuibun joukigen janee ka.
	TATSULOT		Nanika ii koto demo attan desu ka?
13	KIVAT	一般模式:台詞 Normal Mode: Voice Line 49	Yamero Wataru! Kangaenaose!
	TATSULOT	台詞按鈕 Voice Line Button A- 18	Koko kara dashite kudasai!
	KIVAT		Oi wataru! Jibun o kaerun janakatta no ka yo! wataru!
	TATSULOT		Konna koto shitemo nan nimo narimasen yo?
14	KIVAT		Wataru-!
	TATSULOT		Dashite kudasai wataru san!
15	KIVAT	一般模式:台詞 Normal Mode: Voice Line 50	Douui tsumori nan da Wataru! Omae majide mou kiba ni naranai tsumori ka?
	TATSULOT		Wataru san!
16	TATSULOT	台詞按鈕 Voice Line Button A-21	Jikuu o koete yatte kimashita-!
	KIVAT		Wataru-! Kibatte ikuze-! Abaretai no wakatten no ka! Kono!
17	KIVAT	一般模式:台詞 Normal Mode: Voice Line 54	Ue- he-n! Modiria-nifo-eba-!
	TATSULOT		Hontoni suteki desu nee!
18	KIVAT	一般模式:台詞 Normal Mode: Voice Line 55	Mirai mo kiba ru ze!
	TATSULOT		Soukonakuccha!



16	TATSULOT	台詞按鈕 Voice Line Button A-25	Yatta yatta! Tsuki ga moto ni modotta yo!	
	KIVAT		Hehhehe-, tacchan ga inaito dame da wa.	
	TATSULOT		Yappari-?	
17-①	KIVAT	一般模式台詞 Normal Mode: Voice Line 61	Tacchan, tenshon agatteru kai?	※17-①②③為隨機播出。 ※17-①②③ will play randomly.
	TATSULOT		Ima no tenshon wa, forutesshimo!	
	KIVAT		Souka, soitsu wa yokatta!	
17-②	KIVAT	一般模式台詞 Normal Mode: Voice Line 61	Tacchan, tenshon agatteru kai?	
	TATSULOT		Ima no tenshon wa, furattona kibun.	
	KIVAT		Souka.	
17-③	KIVAT	一般模式台詞 Normal Mode: Voice Line 61	Tacchan, tenshon agatteru kai?	
	TATSULOT		Ima no tenshon wa... Pianisshimo...	
	KIVAT		Souka. Genki dase yo.	
18	TATSULOT	台詞按鈕 Voice Line Button A-26	Kibatto san!	
	KIVAT		Tacchan, ikuze!	
19-①	TATSULOT	台詞按鈕 Voice Line Button A-27	Kibatto san, choushi wa doudesuka?	※19-①②③④為隨機播出。 ※19-①②③④ will play randomly.
	KIVAT		Oresama wa zekkouchou da ze!	
19-②	TATSULOT	台詞按鈕 Voice Line Button A-27	Kibatto san, choushi wa doudesuka?	
	KIVAT		Oresama wa zeffuchou da ze...	
19-③	TATSULOT	台詞按鈕 Voice Line Button A-27	Kibatto san, choushi wa doudesuka?	
	KIVAT		Oresama wa joukigen da ze!	
19-④	TATSULOT	台詞按鈕 Voice Line Button A-27	Kibatto san, choushi wa doudesuka?	
	KIVAT		Oresama wa gokigennaname da ze.	
20	TATSULOT	台詞按鈕 Voice Line Button B-1	Kibatto anii!	
	KIVAT		Oo tatsu no ji.	
	TATSULOT		Yakeni tsuyoi fangaia ga dete kimashita ze?	
	KIVAT		Nandatte!?	
	TATSULOT		Nanimono nan dege shou?	
	KIVAT		Chekkumeitofu- no kingu no za o neratterun da to. Wataru! Kibatte ikege hoge hoge ho...	
21	TATSULOT		A~ani...	
	KIVAT	KIVAT小百科模式台詞 Kivatrivia Mode Voice Line 23	Hahaoya no omoi o tsuide,	
	TATSULOT	台詞按鈕 Voice Line Button B-2	Dousuru dousuru?	
	KIVAT		Ru-ku o taosou to suru modiriani no ne-chan!	
	TATSULOT		Yo, matte mashita!	
	KIVAT		Teki wa tegowai zo, mucha sun na!	
	TATSULOT		Hai, Kibatto sensei.	
	KIVAT		N?	
22	TATSULOT	台詞按鈕 Voice Line Button B-3	Minasa-n. Vuivuarudi o shitte imasu ka? Yaku 300 nen mae, vuenetsuia de katsuyaku shita sakkuyokuka de, kazu ooku no baiorin kyousoukyoku o byun byun sakkuyoku shita sugoi kata nan desu yo!	
	KIVAT		A! Ore no yakume o torun janee!	
23	KIVAT	KIVAT小百科模式台詞 Kivatrivia Mode Voice Line 24	Sutoradibari to wa sekaiteki ni yumeina baiorin seisakusha dearu. Kare no tsukutta baiorin wa sutoradibariusu to yobare, genzai demo sore o koeru baiorin o tsukuru koto wa dekinai, to iwarete iru.	
	TATSULOT	台詞按鈕 Voice Line Button B-4	Monoshiri desu ne-, kibatto san!	
	KIVAT		Rekishi ga chigaun da yo!	
24	KIVAT	KIVAT小百科模式台詞 Kivatrivia Mode Voice Line 25	Osana! koro no tomodachi, Taiga to saikai shi, ooyorokobi no Wataru.	
	TATSULOT	台詞按鈕 Voice Line Button B-5	Tokoroga, sono konyakusha ga mio san datta kara saa taihen.	
	KIVAT		Dousuru? Dousuru wataru?	
25	KIVAT	KIVAT小百科模式台詞 Kivatrivia Mode Voice Line 26	Hisabisa ni kaettekita otoko, Eritate Kengo!	
	TATSULOT	台詞按鈕 Voice Line Button B-6	Tokoroga, ku-runa senshi ni hyouhen shite ita kara bikkuri gyouten!	
	KIVAT		Baiorin wa kowarerushi, mio chan towa gikushaku shiterushi! Mo! Dou sun da yo-! Wataru-!	

## 엠펜러 폼으로 변신

※타츠로트가 변신 전 상태,  
키바트 벨트가 변신 후 상태에서 시작합니다.

### ①-A 타츠로트 휘슬을 사용할 경우

CSM 키바트 벨트에 타츠로트 휘슬을 장착합니다.

→ 키바트 벨트에서 하기의 음성이 랜덤으로 나오고  
타츠로트에 전파를 송신하여 타츠로트에서 오른쪽 대사가  
랜덤으로 나온 후 「엠펜러 폼 변신음(전반)」이 계속해서 나옵니다.

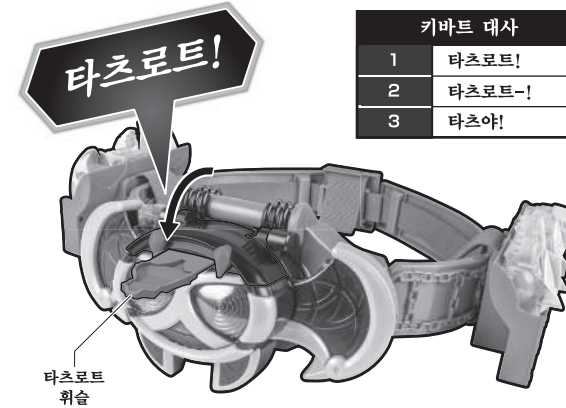

1	퐁퐁퐁퐁퐁-웅! 텐션 포르테시모!
2	퐁퐁! 텐션 포르테시모! 기다리셨습니다!
3	퐁퐁! 오랜만입니다! 텐션 포르테시모!
4	퐁퐁! 드라마틱하게 가시죠!
5	퐁퐁! 언제라도 당신 곁에 찾아오겠습니다!
6	후, 서둘러 서둘러! 텐션 포르테시모!
7	자, 갑니다~. 이번주도 타츠로트에게 맡겨주세요!
8	퐁퐁! 기다리셨습니다!
9	퐁퐁! 초특급으로 도착합니다!
10	텐션 포르테시모!
11	퐁퐁! 언제라도 당신 곁에!
12	언제까지나 곁에!
13	맡겨주세요!

※p.12 「CSM 키바트벨트 III세와의 무선 통신 범위에 관하여」를  
참고해 주세요.

### ①-B 음성 입력을 할 경우

타츠로트 휘슬은 사용하지 않고  
타츠로트의 음성 입력으로 「타츠로트!」라고  
입력한 경우 「①-A」과 같이  
랜덤 대사가 나온 후 계속해서  
「엠펜러 폼 변신음(전반)」이 나옵니다.

※상세 내용은 p.17 「음성 인식 놀이」를  
참고해 주세요.

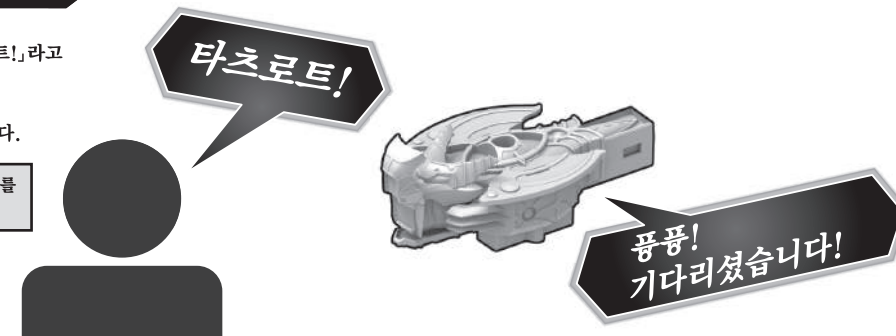

### ② 타츠로트를 대좌에 장착

「엠펜러 폼 변신음(전반)」이 나오는 도중에  
타츠로트를 대좌에 장착합니다.

→ 「엠펜러 폼 변신음(후반)」이 나오고  
전파를 송신하여 키바트 벨트의 LED가  
플러커로 빛납니다.

#### 단축 변신 놀이

「엠펜러 폼 변신음(전반)」이 나오지  
않는 상태에서 타츠로트를 대좌에  
장착합니다.  
→ 「엠펜러 폼 단축 변신음」이 나옵니다.

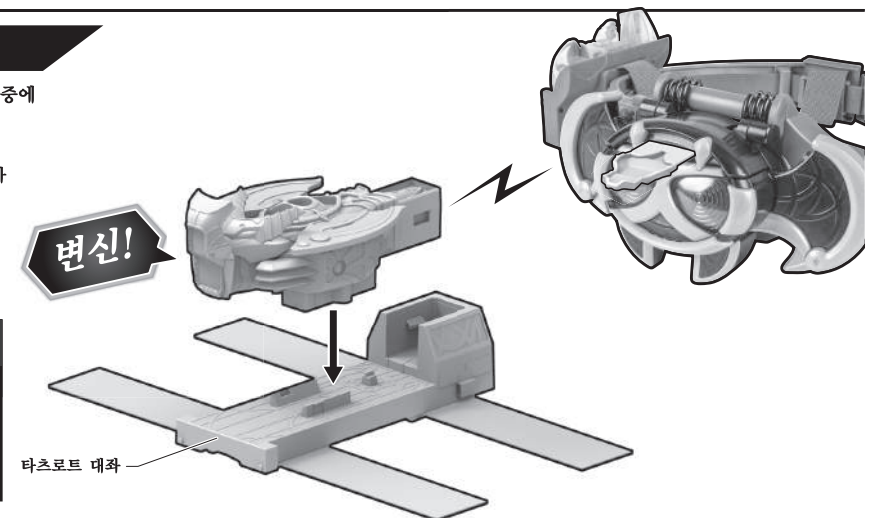

# 음성 인식 놀이

「변신 전 상태」의 타츠로트의 「대사 버튼 A」와 「대사 버튼 B」를 동시에 누르면 「음성 입력 수신 상태」가 됩니다.

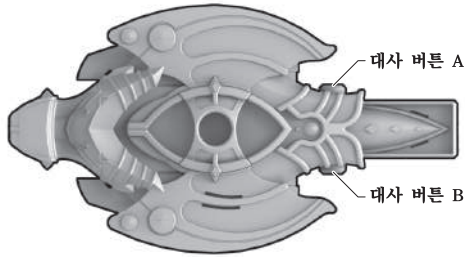

## 음성 입력 시 주의점

- 「음성 입력 수신 상태」에서는 다른 모든 음성은 멈춥니다.
- 음성 인식 놀이는 「변신 전 상태」에서만 작동됩니다. 주의해 주세요.
- 음성을 입력할 시에는 원작의 일본어(괄호 표기)로 입력합니다.

★ 음성 입력은 마이크에서 곧게 약 20cm의 거리를 기준으로 일정한 음량과 속도로 명료한 목소리로 입력해 주세요.

★ 음성 입력이 잘 인식되지 않을 경우에는 발생 방법이나 음량, 타츠로트의 위치를 조절해 주세요.

★ 음성 입력이 계속 잘 인식되지 않을 경우에는 전원을 다시 껐다 켜주세요.

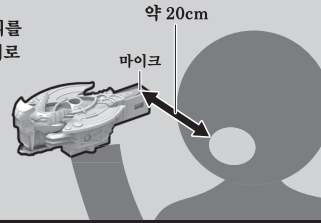

## 음성 입력 워드와 답변 대사 일람

「음성 입력 수신 상태」시에 「1~12」의 음성 입력 워드를 입력하면 타츠로트에서 답변 대사가 나옵니다. 음성 입력이 잘 인식되지 않았을 경우에는 「13」의 답변 대사가 나옵니다.

음성 입력 워드	답변 대사
1 타츠로트! (타츠로트!) <우측 대사 랜덤 발동>	퐁퐁퐁퐁퐁-웅! 텐션 포르테시모!
	퐁퐁! 텐션 포르테시모! 기다리셨습니다!
	퐁퐁! 오랜만입니다! 텐션 포르테시모!
	퐁퐁! 드라마틱하게 가시죠!
	퐁퐁! 언제라도 당신 곁에 찾아오겠습니다!
	후, 서둘러 서둘러! 텐션 포르테시모!
	자, 갑니다~. 이번주도 타츠로트에게 맡겨주세요!
	퐁퐁! 기다리셨습니다!
	퐁퐁! 초특급으로 도착입니다!
	텐션 포르테시모!
	퐁퐁! 언제라도 당신 곁에!
	언제까지나 곁에!
	맡겨주세요!
2 어찌지. (도-시요-)	괜찮으세요? 와타루씨!
3 키바트! (키바트!)	키바트씨!
4 미오씨. (미오상)	뭔가 좋은 분위기네요.
5 나고씨. (나고상)	와타루씨의 스승님! 인사 드려야겠네요!
6 안녕. (오하요-)	안녕하세요!
7 안녕. (콘니치와)	안녕하세요!
8 안녕. (콘방와)	안녕하세요!
9 잘자. (오야스미)	잘자.
10 텐션 높아 졌어? (텐손 아가테루-?) <우측 대사 랜덤 발동>	지금의 텐션은, 포르테시모!
	지금의 텐션은, 플랫한 기본.
	지금의 텐션은... 피아니시모...
11 기분 어때? (쇼시와 도-?) <우측 대사 랜덤 발동>	저는 최상의 컨디션이에요!
	오늘은 컨디션이 나빠요.
	약간 기분이 나쁘네요.
12 네 이름은? (키미노 나마에와?)	타츠로트!
13 음성이 올바르게 인식되지 않은 경우 <우측 대사 랜덤 발동>	에? 지금 뭐라고 하셨어요?
	와타루씨, 무슨 일 있어요?

## 유사 음성 인식 모드

「대사 버튼 A」 또는 「대사 버튼 B」를 누른 채로 전원을 켭니다.  
 → 기동음 「자, 갑니다.」가 나오고 모든 음성 입력을 「타츠로트!」로 간주하여 「유사 음성 인식 모드」로 기동됩니다.

26	KIVAT	KIVAT小百科模式台詞 Kivatrivia Mode Voice Line 27	Tsuini, Miochan ga sukida to Taiga ni sengen shita Wataru!
	TATSULOT	台詞按鈕 Voice Line Button B-7	Shinyuu kara koi no raibaru ni natta wake desu ne!
	KIVAT		Tsugi wa mio chan honnin ni kokuhaku suru ban da! Kibatte ike yo, Wataru.
	TATSULOT		Pyun pyu-n!
27	KIVAT	KIVAT小百科模式台詞 Kivatrivia Mode Voice Line 28	Kyassuru doran ni nemuru nazo no ken, sonona wa zanbattoso-do!
	TATSULOT	台詞按鈕 Voice Line Button B-8	Kono ken ni ittai donna himitsu ga kakusarete irun deshou?
	KIVAT		Sorewa...
	TATSULOT		Sorewa?
	KIVAT		Mireba wakaru.
	KIVAT	KIVAT小百科模式台詞 Kivatrivia Mode Voice Line 29	Tsuini tagai no shoutai o shitte shimatta Wataru, Taiga, Mio.
28	TATSULOT	台詞按鈕 Voice Line Button B-9	Wataru san to mio san no koi no yukue wa, soshite wataru san to taiga san no yuujou wa?
	KIVAT		Ittai dou nacchaun da! Dou omou?
	TATSULOT		U-n, dou narun deshou?
	KIVAT	KIVAT小百科模式台詞 Kivatrivia Mode Voice Line 30	Tsuini, kandou no saikai o hatashita Wataru to Maya.
29	TATSULOT	台詞按鈕 Voice Line Button B-10	Haha kara tsugerareru odoroki no shin jijitsu! Nii san!
	KIVAT		Otouto yo-!
30	KIVAT	KIVAT小百科模式台詞 Kivatrivia Mode Voice Line 31	Tsuini! Shoutai o akashita Wataru!
	TATSULOT		Ningen to fangaia no hazama ni tatasareta wataru san no unmei wa, ikani!?
31	KIVAT	KIVAT小百科模式台詞 Kivatrivia Mode Voice Line 32	Nanto, Wataru ga hikikomori ni gyakumodori.
	TATSULOT	台詞按鈕 Voice Line Button B-12	Buraddiro-zu o fuuin shi, tatakai mo kyohi.
	KIVAT		Mou, kiba no katsuyaku wa mirarenai no ka?
32	KIVAT	KIVAT小百科模式台詞 Kivatrivia Mode Voice Line 33	Fuka-i nayami kara tokihanatare, fukkatsu shita Wataru!
	TATSULOT	台詞按鈕 Voice Line Button B-13	Sono mae ni tachifusagaru ani, taiga!
	KIVAT		Hatashite, kyoudai taiketsu no yukue wa ikani!
33	KIVAT	KIVAT小百科模式台詞 Kivatrivia Mode Voice Line 34	Fangaia no kougeki o uke, juushou o otta Shima!
	TATSULOT	台詞按鈕 Voice Line Button B-14	Tokoroga, Shima san o tasuketa no wa nanto, taiga datta!
	KIVAT		Hatashite, taiga no hontou no nerai to wa!
34	KIVAT	KIVAT小百科模式台詞 Kivatrivia Mode Voice Line 35	Kako ni tonde, tsuini chichi, otoy to taimen shita Wataru!
	TATSULOT	台詞按鈕 Voice Line Button B-15	Tokoroga, otoy wa kingu o taosu tame, inochi o kakete yami no kiba ni henshinshita kara saa taihen!
	KIVAT		Ittai dou narun da-!?
35	KIVAT	KIVAT小百科模式台詞 Kivatrivia Mode Voice Line 36	Ikuta no kanashimi o koete, tsuyoku seichou shita Wataru!
	TATSULOT	台詞按鈕 Voice Line Button B-16	Tsuini, taiga to no gachinko taiketsu ga hajimarimasu!
	KIVAT		Atto jama ga haitta-!

## 「變身前狀態」的TATSULOT閒置一分鐘後 Without operations to TATSULOT in "Before Transformation" state after 1 min

「變身前狀態」的TATSULOT沒有任何操作，閒置一分鐘後，下表的台詞播出。  
 If leaving TATSULOT in "Before Transformation" state without operations to after 1 min, voice line in below chart will play.

台詞 Voice Lines
Wataru san, hana o hippatte, hippatte kudasa-!

## 拉動 TATSULOT的鼻子 Pull TATSULOT's Nose

「變身前狀態」時拉動TATSULOT的鼻子，下表的台詞隨機播出。  
 Pull TATSULOT's nose in "Before Transformation" state, voice lines in below chart will play randomly.

1	Sa-te, nani ga deru kana?
2	Guru guru guru guru guru guru guru.



## TATSULOT的飛行 Flying of TATSULOT

手持擺動「變身前狀態」的TATSULOT，「飛行音效」會響起。3種「飛行音效」會隨機響起。(當裝上台座後，「飛行音效」就不會響起。)  
 Hold and move TATSULOT in "Before Transformation" state, the "Flying Sound" will play. 3 kinds of "Flying Sound" will play randomly.  
 ("Flying Sound" will not play if stand is attached.)

※TATSULOT會因內部的「速度感應器」感應發聲。由於「速度感應器」需以一定力量發動，擺動力量過小可能引致感應器無法反應，音效不會響起。  
 TATSULOT is using the internal "Speed Sensor" to play sounds. It needs certain force to activate. If the force of movement is too small, sensor may be not activated to play the sound.

按著「台詞按鈕A」或「台詞按鈕B」開啟電源  
 →啟動音效「Saa ikimasu yo.」響起，TATSULOT會在「速度感應器」OFF狀態下啟動。  
 Turn power on while pressing "Voice Line Button A" or "Voice Line Button B".  
 →Activation sound "Saa ikimasu yo." will play. TATSULOT will be on in OFF state of "Speed Sensor".

