

ONKYO

Dock for iPhone®/iPad® with AirPlay®

DS-A5

Instruction Manual

Made for



iPod



iPhone



iPad



En

Thank you for purchasing an Onkyo product. Please read this manual carefully before making any connections or using this product. By following these instructions, you'll get the best audio performance and the most listening pleasure from your Onkyo product. Keep this manual for future reference.

WARNING:

TO REDUCE THE RISK OF FIRE OR ELECTRIC SHOCK, DO NOT EXPOSE THIS APPARATUS TO RAIN OR MOISTURE.

CAUTION:

TO REDUCE THE RISK OF ELECTRIC SHOCK, DO NOT REMOVE COVER (OR BACK). NO USER-SERVICEABLE PARTS INSIDE. REFER SERVICING TO QUALIFIED SERVICE PERSONNEL.



WARNING
RISK OF ELECTRIC SHOCK
DO NOT OPEN

AVIS
RISQUE DE CHOC ELECTRIQUE
NE PAS OUVRI



The lightning flash with arrowhead symbol, within an equilateral triangle, is intended to alert the user to the presence of uninsulated "dangerous voltage" within the product's enclosure that may be of sufficient magnitude to constitute a risk of electric shock to persons.



The exclamation point within an equilateral triangle is intended to alert the user to the presence of important operating and maintenance (servicing) instructions in the literature accompanying the appliance.

Important Safety Instructions

1. Read these instructions.
2. Keep these instructions.
3. Heed all warnings.
4. Follow all instructions.
5. Do not use this apparatus near water.
6. Clean only with dry cloth.
7. Do not block any ventilation openings. Install in accordance with the manufacturer's instructions.
8. Do not install near any heat sources such as radiators, heat registers, stoves, or other apparatus (including amplifiers) that produce heat.
9. Do not defeat the safety purpose of the polarized or grounding-type plug. A polarized plug has two blades with one wider than the other. A grounding type plug has two blades and a third grounding prong. The wide blade or the third prong are provided for your safety. If the provided plug does not fit into your outlet, consult an electrician for replacement of the obsolete outlet.
10. Protect the power cord from being walked on or pinched particularly at plugs, convenience receptacles, and the point where they exit from the apparatus.
11. Only use attachments/accessories specified by the manufacturer.
12. Unplug this apparatus during lightning storms or when unused for long periods of time.
13. Refer all servicing to qualified service personnel. Servicing is required when the apparatus has been damaged in any way, such as power-supply cord or plug

is damaged, liquid has been spilled or objects have fallen into the apparatus, the apparatus has been exposed to rain or moisture, does not operate normally, or has been dropped.

14. Damage Requiring Service

Unplug the apparatus from the wall outlet and refer servicing to qualified service personnel under the following conditions:

- A. When the power-supply cord or plug is damaged,
- B. If liquid has been spilled, or objects have fallen into the apparatus,
- C. If the apparatus has been exposed to rain or water,
- D. If the apparatus does not operate normally by following the operating instructions. Adjust only those controls that are covered by the operating instructions as an improper adjustment of other controls may result in damage and will often require extensive work by a qualified technician to restore the apparatus to its normal operation,
- E. If the apparatus has been dropped or damaged in any way, and
- F. When the apparatus exhibits a distinct change in performance this indicates a need for service.

Precautions

1. **Recording Copyright**—Unless it's for personal use only, recording copyrighted material is illegal without the permission of the copyright holder.
2. **Care**—Occasionally you should dust the unit all over with a soft cloth. For stubborn stains, use a soft cloth dampened with a weak solution of mild detergent and water. Dry the unit immediately afterwards with a clean cloth. Don't use abrasive cloths, thinners, alcohol, or other chemical solvents, because they may damage the finish or remove the panel lettering.
3. **Never Touch this Unit with Wet Hands**—Never handle this unit or its power cord while your hands are wet or damp. If water or any other liquid gets inside this unit, have it checked by your Onkyo dealer.
4. Do not use other AC adapters, car power adapters, or battery holders containing regular or rechargeable batteries, as they may damage the product.

For U.S. models

FCC Statement

Federal Communication Commission Interference Statement

This equipment has been tested and found to comply with the limits for a Class B digital device, pursuant to Part 15 of the FCC Rules. These limits are designed to provide reasonable protection against harmful interference in a residential installation. This equipment generates, uses and can radiate radio frequency energy and, if not installed and used in accordance with the instructions, may cause harmful interference to radio communications. However, there is no guarantee that interference will not occur in a particular installation. If this equipment does cause harmful interference to radio or television reception, which can be determined by turning the equipment off and on, the user is encouraged to try to correct the interference by one or more of the following measures:

- Reorient or relocate the receiving antenna.
- Increase the separation between the equipment and receiver.
- Connect the equipment into an outlet on a circuit different from that to which the receiver is connected.
- Consult the dealer or an experienced radio/TV technician for help.

FCC Caution:

Any changes or modifications not expressly approved by the grantee of this device could void the user's authority to operate the equipment.

RF exposure warning

This equipment must be installed and operated in accordance with provided instructions and the antenna(s) used for this transmitter must be installed to provide a separation distance of at least 20 cm from all persons and must not be co-located or operating in conjunction with any other antenna or transmitter. End-users and installers must be provide with antenna installation instructions and transmitter operating conditions for satisfying RF exposure compliance.

Labeling requirements

This device complies with Part 15 of the FCC Rules. Operation is subject to the following two conditions: (1) this device may not cause harmful interference, and (2) this device must accept any interference received, including interference that may cause undesired operation.

For Canadian models

Canada, Industry Canada (IC) Notices

This Class B digital apparatus complies with Canadian ICES-003 and RSS-210. Operation is subject to the following two conditions: (1) this device may not cause interference, and (2) this device must accept any interference, including interference that may cause undesired operation of the device.

Radio Frequency (RF) Exposure Information

The radiated output power of the Wireless Device is below the Industry Canada (IC) radio frequency exposure limits. The Wireless Device should be used in such a manner such that the potential for human contact during normal operation is minimized.

This device has also been evaluated and shown compliant with the IC RF Exposure limits under mobile exposure conditions. (antennas are greater than 20 cm from a person's body).

Canada's REL (Radio Equipment List) can be found at the following web address:

<http://www.ic.gc.ca/app/sitt/reltel/srch/nwRdSrch.do?lang=eng>

Additional Canadian information on RF exposure also can be found at the following web address:

<http://www.ic.gc.ca/eic/site/smt-gst.nsf/eng/sf08792.html>

For European models



AT	BE	BG	CY	CZ	DK
EE	FI	FR*	DE	GR	HU
IE	IT	LV	LT	LU	MT
NL	PL	PT	RO	SK	SI
ES	SE	GB	IS	LI	NO
CH					

* Outdoor use limited to 10 mW eirp within the band 2454-2483.5 MHz

Austria	AT	Netherlands	NL
Belgium	BE	Poland	PL
Bulgaria	BG	Portugal	PT
Cyprus	CY	Romania	RO
Czech Republic	CZ	Slovakia	SK
Denmark	DK	Slovenia	SI
Estonia	EE	Spain	ES
Finland	FI	Sweden	SE
France	FR	United Kingdom	GB
Germany	DE	Iceland	IS
Greece	GR	Liechtenstein	LI
Hungary	HU	Norway	NO
Ireland	IE	Switzerland	CH
Italy	IT		
Latvia	LV		
Lithuania	LT		
Luxembourg	LU		
Malta	MT		

Hereby, Onkyo Corporation, declares that this DS-A5 is in compliance with the essential requirements and other relevant provisions of Directive 1999/5/EC.

С настоящето, Onkyo Corporation, декларира, че DS-A5 е в съответствие със съществените изисквания и другите приложими разпоредби на Директива 1999/5/EC.

Onkyo Corporation tímto prohlašuje, že DS-A5 splňuje základní požadavky a všechna příslušná ustanovení Směrnice 1999/5/ES.

Undertegnede Onkyo Corporation erklærer herved, at følgende udstyr DS-A5 overholder de væsentlige krav og øvrige relevante krav i direktiv 1999/5/EF.

Hiermit erklärt Onkyo Corporation, dass sich das Gerät DS-A5 in Übereinstimmung mit den grundlegenden Anforderungen und den übrigen einschlägigen Bestimmungen der Richtlinie 1999/5/EG befindet.

Käesolevaga kinnitab Onkyo Corporation seadme DS-A5 vastavust direktiivi 1999/5/EÜ põhinõuetele ja nimetatud direktiivist tulenevatele teistele asjakohastele sätetele.

ΜΕ ΤΗΝ ΠΑΡΟΥΣΑ Ο ΚΑΤΑΣΚΕΥΑΣΤΗΣ Onkyo Corporation ΔΗΛΩΝΕΙ ΟΤΙ DS-A5 ΣΥΜΜΟΡΦΩΝΕΤΑΙ ΠΡΟΣ ΤΙΣ ΟΥΣΙΩΔΕΙΣ ΑΠΑΙΤΗΣΕΙΣ ΚΑΙ ΤΙΣ ΛΟΙΠΕΣ ΣΧΕΤΙΚΕΣ ΔΙΑΤΑΞΕΙΣ ΤΗΣ ΟΔΗΓΙΑΣ 1999/5/ΕΚ

Por la presente, Onkyo Corporation, declara que este DS-A5 cumple con los requisitos esenciales y otras exigencias relevantes de la Directiva 1999/5/CE.

Par la présente, Onkyo Corporation déclare que l'appareil DS-A5 est conforme aux exigences essentielles et aux autres dispositions pertinentes de la directive 1999/5/CE.

Con la presente Onkyo Corporation dichiara che questo DS-A5 è conforme ai requisiti essenziali ed alle altre disposizioni pertinenti stabilite dalla direttiva 1999/5/CE.

Ar šo Onkyo Corporation deklarē, ka DS-A5 atbilst Direktīvas 1999/5/EK būtiskajām prasībām un citiem ar to saistītajiem noteikumiem.

Šiuo Onkyo Corporation deklaruoja, kad šis DS-A5 atitinka esminių reikalavimus ir kitas 1999/5/EB Direktyvos nuostatas.

A Onkyo Corporation ezzennel kijelenti, hogy a DS-A5 típusú berendezés teljesíti az alapvető követelményeket és más 1999/5/EK irányelvben meghatározott vonatkozó rendelkezéseket.

Hierbij verklaart Onkyo Corporation dat het toestel I DS-A5 in overeenstemming is met de essentiële eisen en de andere relevante bepalingen van richtlijn 1999/5/EG.

Niniejszym Onkyo Corporation deklaruje że DS-A5 jest zgodny z zasadniczymi wymaganiami i innymi właściwymi postanowieniami Dyrektywy 1999/5/EC.

Eu, Onkyo Corporation, declaro que o DS-A5 cumpre os requisitos essenciais e outras provisões relevantes da Directiva 1999/5/EC.

Prin prezenta, Onkyo Corporation, declară că aparatul DS-A5 este în conformitate cu cerințele esențiale și cu alte prevederi pertinente ale Directivei 1999/5/CE.

Onkyo Corporation týmto vyhlasuje, že DS-A5 a spĺňa základné požiadavky a všetky príslušné ustanovenia Smernice 1999/5/ES.

Onkyo Corporation izjavlja, da je ta DS-A5 v skladu z bistvenimi zahtevami in drugimi relevantnimi določili direktive 1999/5/ES.

Onkyo Corporation vakuuttaa täten että DS-A5 tyyppinen laite on direktiivin 1999/5/EY oleellisten vaatimusten ja sitä koskevien direktiivin muiden ehtojen mukainen.

Härmed förklarar Onkyo Corporation att denna DS-A5 följer de väsentliga kraven och andra relevanta stadgar i Direktiv 1999/5/EC.

Hér með lýsir Onkyo Corporation því yfir að varan DS-A5 er í samræmi við grunnkröfur og aðrar kröfur sem gerðar eru í tilskipun 1999/5/EC.

Onkyo Corporation erklærer herved at denne DS-A5 er i overensstemmelse med væsentlige krav og andre relevante bestemmelser i direktiv 1999/5/EC.

Supplied Accessories

Make sure you have the following accessories.

- **AC adapter**

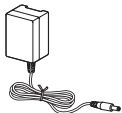

- **AV cable**

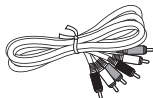

- **RI cable**



- **Remote controller**



- * A Lithium Coin Battery CR2025 is loaded on the remote control at the factory.
- * In catalogs and on packaging, the letter at the end of the product name indicates the color. Specifications and operations are the same regardless of color.

For some models

Before use, connect the appropriate AC plug adapter to the AC adapter.

The type of plug adapter depends on the place of purchase.

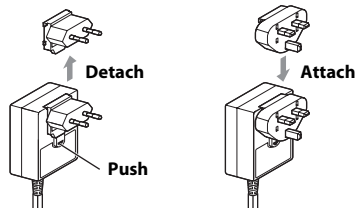

Note

- The AC adapter supplied with the DS-A5 is designed exclusively for use with the DS-A5. Do not use it with any another device. Likewise, do not use any other AC adapter with the DS-A5. Doing so may damage the DS-A5.

Using the DS-A5

About DS-A5

With the Onkyo DS-A5, you can easily play the music stored on your Apple iPod/iPhone/iPad through your Onkyo amp or AV receiver and enjoy great sound, and watch iPod/iPhone/iPad slideshows and videos on your TV. With the supplied remote controller, you can control your iPod/iPhone/iPad from the comfort of your sofa.

The DS-A5 is equipped with **ETHERNET** port and Wi-Fi, so that you can enjoy music from music library of iOS devices or iTunes wirelessly by using AirPlay developed by Apple Inc. You can also set wireless settings by Wi-Fi network login sharing of iOS 5.

By connecting the DS-A5 and Onkyo amp or AV receiver equipped with **RI** jack by an **RI** cable and an analog audio cable, you can control playback/pause/fast forward/fast reverse/previous/next, etc. with the remote controller that came with your amp or AV receiver.

■ Compatible iPod/iPhone/iPad models

Made for:

- iPod touch (1st, 2nd, 3rd and 4th generation)
- iPod nano (2nd, 3rd, 4th, 5th and 6th generation)
- iPhone 4S, iPhone 4, iPhone 3GS, iPhone 3G, iPhone
- iPad (3rd generation), iPad 2, iPad

Note

- To use AirPlay, you will need one of the following equipments.
 - iPod touch, iPhone, iPad with iOS 4.3.3 or greater.
 - A personal computer with iTunes 10.2.2 (or greater) installed.

Tip

- For optimal performance, we recommend you always use the latest version of iOS and iTunes. For details on AirPlay or how to obtain the latest version for your software, please visit Apple web site.



The Wi-Fi CERTIFIED Logo is a certification mark of the Wi-Fi Alliance.

AirPlay, the AirPlay logo, iPad, iPhone, iPod, iPod classic, iPod nano, iPod shuffle, and iPod touch are trademarks of Apple Inc., registered in the U.S. and other countries.

"Made for iPod", "Made for iPhone" and "Made for iPad" mean that an electronic accessory has been designed to connect specifically to iPod, iPhone or iPad, respectively, and has been certified by the developer to meet Apple performance standards.

Apple is not responsible for the operation of this device or its compliance with safety and regulatory standards. Please note that the use of this accessory with iPod, iPhone, or iPad may affect wireless performance.

Part Names

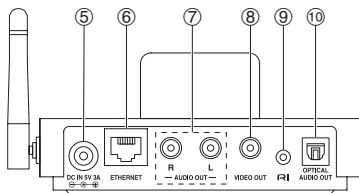
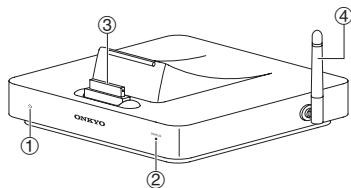

Bottom

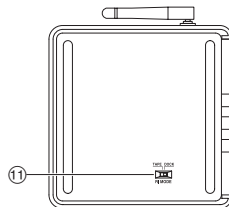

- ① **Remote control sensor**
Receives control signals from the remote controller.
- ② **STATUS LED**
Lights up/blinks depending on the status of your DS-A5. See page 29 for details.
- ③ **Dock connector**
Connects to your iPod/iPhone/iPad.
- ④ **Wireless antenna**
This is the antenna for transmitting and receiving wireless signals.
- ⑤ **DC IN 5V 3A jack**
This is the jack for connecting the supplied AC adapter.

⑥ **ETHERNET port**

This is the port for connecting to network. You can connect this to a router or a hub.

⑦ **AUDIO OUT L/R jacks**

These are the analog audio output jacks.

⑧ **VIDEO OUT jack**

This is the analog video output jack.

⑨ **RI jack**

This is the jack for linked operation with Onkyo amp or AV receiver equipped with **RI** jack. Connection only by **RI** cable cannot perform linked operation. Appropriate connection by analog audio cable is also required.

⑩ **OPTICAL AUDIO OUT jack**

This is the optical audio output jack.

⑪ **RI MODE switch**

Sets **RI MODE** switch to match your amp or AV receiver's input display (see below).

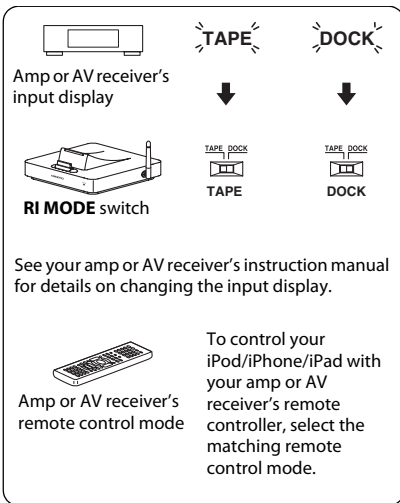

Remote Controller

You can use the following buttons to control your iPod/iPhone/iPad.

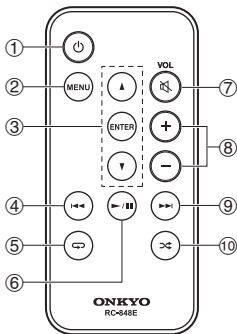

- ① **Power button**
Sets the DS-A5 to on or standby.
- ② **MENU button**
Returns to the previous menu.
- ③ **▲/▼ and ENTER buttons**
These buttons navigate through the menus.

- ④ **◀◀ button**
Selects the beginning of the current song.
Pressing this button twice selects the previous song.
Press and hold to fast rewind.
- ⑤ **Repeat button**
Press this button repeatedly to cycle through the repeat modes.
- ⑥ **▶▶ button**
Starts or pauses playback.
- ⑦ **Mute button**
Mutes audio output. To unmute, press this button again or adjust the volume.
- ⑧ **VOL +/- buttons**
Adjust the volume. The volume levels of the DS-A5 and iPod/iPhone/iPad are linked together.
- ⑨ **▶▶▶ button**
Selects the next song.
Press and hold to fast forward.
- ⑩ **Shuffle button**
Performs shuffle playback.

Note

- Actual operation may vary depending on your iPod/iPhone/iPad model, its generation, and firmware version.

Some of the iPod/iPhone/iPad functions that you can control with this remote controller can also be controlled with the remote controller that came with your amp or AV receiver. Refer to the instruction manual that came with your amp or AV receiver for details.

Aiming the Remote Controller

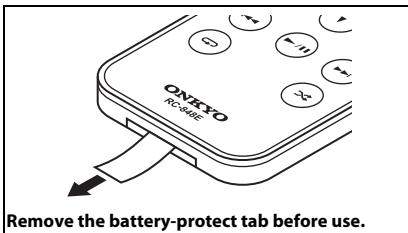

Point the supplied remote controller toward the DS-A5's remote control sensor, as shown.

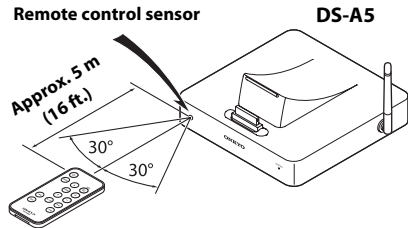

Note

- The remote controller may not work reliably if the DS-A5 is subjected to bright light, such as direct sunlight or inverter-type fluorescent lights. Relocate if necessary.
- If another remote controller of the same type is used in the same room, or the DS-A5 is installed close to equipment that uses infrared rays, the remote controller may not work reliably.
- Don't put anything on top of the remote controller, such as a book or magazine, because a button may be pressed continuously, thereby draining the battery.
- The remote controller may not work reliably if the DS-A5 is installed in a rack behind colored glass doors.
- The remote controller will not work if there's an obstacle between it and the DS-A5's remote control sensor.

Replacing the Battery

The supplied remote controller uses a CR2025 type battery. Always use with the same type.

1 Squeeze and pull to release the battery cover latch. You can remove the battery door with your fingernails by using the spaces set back in wall.

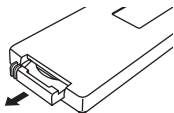

2 Match the polarity on the Lithium Cell with a plus sign (+) on the battery tray.

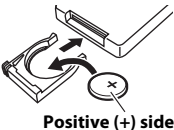

3 Slide the tray with new battery into the battery compartment until you hear a click sound.

Note

- If the remote controller doesn't work reliably, try replacing the battery.
- If you intend not to use the remote controller for a long time, remove the battery to prevent damage from leakage or corrosion.
- An expired battery should be removed as soon as possible to prevent damage from leakage or corrosion.
- Misuse of lithium batteries may cause a fire or chemical burn. Always keep out of reach of children. Never disassemble, charge, heat above 100°C, or incinerate.

Caution

- Danger of explosion if battery is incorrectly replaced. Replace only with the same or equivalent type.

Connecting the DS-A5

Connect the DS-A5 to your Onkyo amp, AV receiver, etc. as shown below.

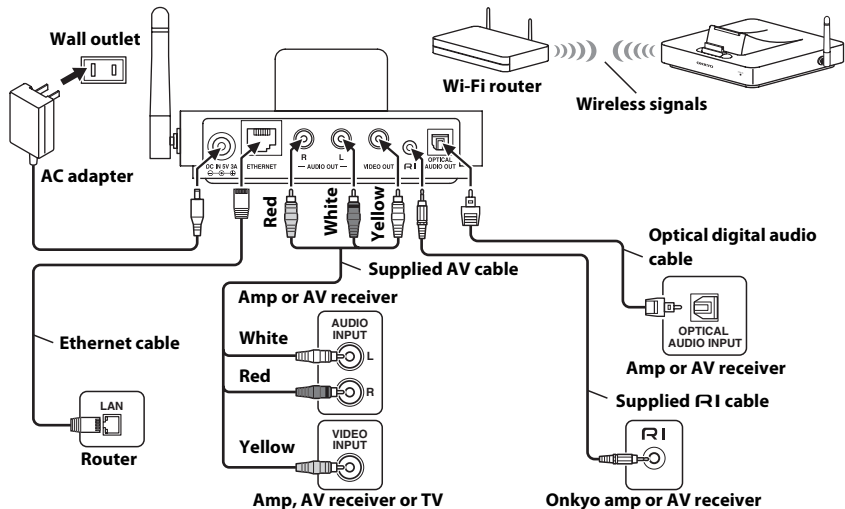

- 1** Using the supplied AV cable, connect the DS-A5's AUDIO OUT L/R jacks to a audio input on your Onkyo amp or AV receiver. And if your iPod/iPhone/iPad supports TV out, connect the DS-A5's VIDEO OUT jack to a composite video input on your Onkyo amp, AV receiver or TV.
- 2** Using the supplied RI cable, connect the DS-A5's RI jack to an RI jack on your Onkyo amp or AV receiver.
- 3** Connect the supplied AC adapter to the DS-A5's DC IN 5V 3A jack, and plug the AC adapter into a suitable wall outlet.

Note

- Do not place the DS-A5 on top of a component that gets warm or one with has air vents on top, as it may interfere with that component's cooling or cause the component or DS-A5 to overheat. Place it next to the component, use an audio rack, etc.

Caution

- Connect the supplied RI cable to only RI jacks. Do not connect headphones to the RI jack, as it will damage your equipment.

18**■ Inserting Your iPod/iPhone/iPad into the DS-A5**

Insert your iPod/iPhone/iPad into the DS-A5 as shown below.

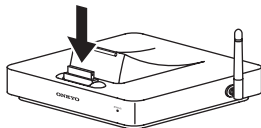
iPod/iPhone/iPad

Now, you can enjoy music/video from iPod/iPhone/iPad.

Note

- To prevent dock connector damage, don't twist your iPod/iPhone/iPad when inserting or removing it, and be careful not to knock your iPod/iPhone/iPad while it's inserted.
- Don't use your iPod/iPhone/iPad with any other accessories, such as FM transmitters and microphones, because they may cause a malfunction.

Network Setup

Follow either of the procedures below to perform your network connection.

Wireless connection

■ Using Wi-Fi Network Login Sharing

Note

- To use this function, iOS version 5 or greater is required on the following devices.
 - iPod touch (3rd and 4th generation)
 - iPhone 4S, iPhone 4, iPhone 3GS
 - iPad (3rd generation), iPad 2, iPad

1 Confirm that LED lights up in green.

LED lighting in blue indicates that connection to network has been completed.

Note

- If Ethernet cable is being connected to the DS-A5, pull the Ethernet cable out after turning the power of DS-A5 off, and turn the power on again and make the settings.

2 Connect the iOS device connected to Wi-Fi router (wireless access point) to the DS-A5.

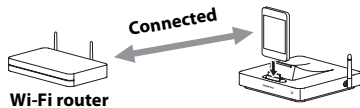

3 Press the ENTER button on the remote controller for five seconds.

4 Press the Accept button after a confirmation screen appears on your iOS device.

LED blinks in blue.

Wireless settings of the DS-A5 are set to the same as that of iOS device. This allows connecting to the same access point.

LED lights up in blue once the connection completes.

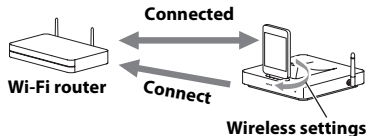

Wired connection (Ethernet cable)

1 Connect the DS-A5 to your router with an Ethernet cable.

2 Set the DS-A5 power to on.

Wireless connection

■ Using Access Point Mode

1 Confirm that LED lights up in green.

LED lighting in blue indicates that connection to network has been completed.

Note

- If Ethernet cable is being connected to the DS-A5, pull the Ethernet cable out after turning the power of DS-A5 off, and turn the power on again and make the settings.

2 Press the ENTER button on the remote controller for five seconds.

The DS-A5 goes into Access Point mode and wireless connection from your personal computer enables thanks to the DS-A5's SSID. LED blinks in green.

3 Access the WEB settings menu (→page 22) from your personal computer and make wireless settings.

LED lights up in blue once the connection completes.

Tip

- You can also display the WEB settings menu by entering the DS-A5's IP address "192.168.1.1" in the browser's Internet address (URL) field through Internet browser such as Internet Explore®.

WEB settings

The WEB settings allow you to confirm information of the DS-A5, to change name, to configure network and to update firmware.

WEB settings menu can be displayed by the following procedure (example of Safari 5.1).

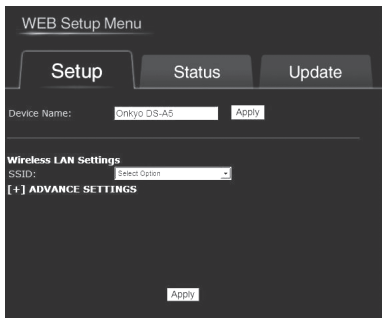

- 1 Launch Safari.
- 2 Select all bookmarks from menu or bookmark menu to display bookmark.
- 3 Select "Bonjour" list of collection.
- 4 Select the DS-A5 and display the WEB settings menu.

Note

- The WEB settings can be made while LED of the DS-A5 lights up in blue.
- Above procedure can only be performed on personal computer and cannot be performed on iPod touch/iPhone/iPad.
- Only alpha-numeric characters can be used for "Device Name".

Tip

- If Safari is not installed on your personal computer, obtain it from the Apple web site.

Playing Contents via AirPlay

Follow the procedure below to play back.

- 1 Turn on the DS-A5.**
- 2 From the AirPlay icon  of iTunes or on your iPod touch/iPhone/iPad, select "Onkyo DS-A5 *****" (default name).**
- 3 Select a song to play back.**

Auto Standby

The DS-A5 goes into standby status automatically, if it is not played back for longer than 20 minutes.

When iPod/iPhone/iPad is connected, it goes into charge mode.

When connection to network has been completed, DS-A5 goes into Network ready status.

System Functions

You can use the following systems by connecting the DS-A5 and Onkyo amp or AV receiver equipped with **RI** jack by an **RI** cable and an analog audio cable.

Depending on your iPod/iPhone/iPad model and generation, some of the linked operations may not be available.

■ System On

When you turn on your amp or AV receiver, the DS-A5 and iPod/iPhone/iPad turn on automatically. In addition, when the DS-A5 and iPod/iPhone/iPad are on, some of your amps or AV receivers can be turned on by pressing the \odot button.

■ System Off

When you turn off your amp or AV receiver, the DS-A5 automatically go on standby.

■ Auto Power On

If you press the remote controller's $\blacktriangleright/\parallel$ button while your amp or AV receiver is on standby, your amp or AV receiver will turn on automatically, select your iPod/iPhone/iPad as the input source, and your iPod/iPhone/iPad will start playback.

■ Direct Change

If you start iPod/iPhone/iPad playback while listening to another input source, your amp or AV receiver will automatically switch to the input to which the DS-A5 is connected.

Note

- If you use your iPod/iPhone/iPad with any other accessories, iPod/iPhone/iPad playback detection may not work.

■ Other Remote Controller Operations

You can use the remote controller that came with your amp or AV receiver to control basic iPod/iPhone/iPad functions. The available functionality depends on your amp or AV receiver. See the instruction manual that came with your amp or AV receiver for details.

■ Operating Notes

- If the volume is low even though you control it by the supplied remote controller, the volume adjustment is also possible at your amp or AV receiver.
- If you do adjust the volume control on your iPod/iPhone/iPad while it's inserted in the DS-A5, be careful that it's not set too loud before you reconnect your earphones.

Firmware Update

Follow the procedure below to update the firmware of DS-A5.

Note

- Don't unplug the cables or turn the power off during the update process.
- The program and accompanying online documentation are furnished to you for use at your own risk. Onkyo will not be liable and you will have no remedy for damages for any claim of any kind whatsoever concerning your use of the program or the accompanying online documentation, regardless of legal theory, and whether arising in tort or contract. In no event will Onkyo be liable to you or any third party for any special, indirect, incidental, or consequential damages of any kind, including, but not limited to, compensation, reimbursement or damages on account of the loss of present or prospective profits, loss of data, or for any other reason whatsoever.

- 1 Access the firmware update menu of the WEB settings (→page 22).**
- 2 Select either “Firmware Update from Internet” or “Firmware Update from PC”.**
Update the firmware according to screen contents of your personal computer.
The DS-A5 goes into standby status once the updating completes.
- 3 When you continue using the DS-A5, press the  button on the remote controller to restart it.**

For further details, visit the Onkyo web site.
You can find the home page address on the back of this manual.

Restoring the Default Settings

You can restore the DS-A5 to default settings. Perform this when the needs to restore the DS-A5's name, volume value and network settings arise.

1 Turn the power of DS-A5 on.

2 Press the Repeat button on the remote controller for 10 seconds.

LED blinks in blue and green alternately, and the DS-A5 goes into default setting mode.

3 Press the Mute button on the remote controller for two seconds.

The DS-A5 goes into standby status and LED turns off a light. The setting is restored to the default settings.

Note

- Unless Mute button is pressed within 30 seconds after LED blinks in blue and green alternately, the default setting mode terminates.

Troubleshooting

No Sound or Video

- Make sure your iPod/iPhone/iPad is connected properly.
- If there's no video, make sure your iPod/iPhone/iPad supports TV out.
- Make sure your iPod/iPhone/iPad is playing.
- Make sure your amp or AV receiver is turned on, the input to which the DS-A5 is connected is selected as the input source, and the volume control is not set to minimum.
- Make sure all plugs are pushed in all the way.
- Make sure the DS-A5 is connected to the correct input jacks on your amp or AV receiver. If there's no video, check your video connections. Do not connect the DS-A5 to any jacks on your amp or AV receiver labeled OUT.
- Make sure the AC adapter is properly connected to the DS-A5 and a suitable wall outlet.
- Try resetting your iPod/iPhone/iPad.

Remote Controller doesn't work

- Make sure your iPod/iPhone/iPad is seated properly on the dock connector. If your iPod/iPhone/iPad is in a case, it may not connect properly, so always remove the case before inserting your iPod/iPhone/iPad into the DS-A5.
- Your iPod/iPhone/iPad cannot be controlled while it's displaying the Apple logo.
- If the remote controller of your amp or AV receiver has remote mode buttons, make sure you select appropriate remote control mode.
- If you're using the remote controller that came with your amp or AV receiver, be sure to point it toward your amp or AV receiver when you want to control your iPod/iPhone/iPad.
- Check the DS-A5's **RI MODE** switch setting.
- Try resetting your iPod/iPhone/iPad.

Cannot connect to Wi-Fi (wireless LAN)

Make sure that your Wi-Fi router has support for the following features:

- IEEE 802.11b or 802.11g standard.
- **(United States)** Channel band of 1-11 ch.
- **(Others)** Channel band of 1-13 ch.

Sound playback is interrupted and communication doesn't work

- When other wireless LAN devices are used near the DS-A5, several issues such as interrupted playback and communication may occur. You can avoid these issues by changing the channel of your Wi-Fi router. For instructions on changing channels, see the instruction manual provided with your Wi-Fi router.

The following table describes the DS-A5's status.

STATUS LED	LED color	Status
Off	—	Standby
Solid Lighting	Orange	iPod/iPhone/iPad is charging, or Network is ready.
	Blue (connected to network)	Audio and video can be output from the component connected to Dock connector or with AirPlay.
	Green (not connected to network)	Audio and video can be output from the component connected to Dock connector.
Blinking	Blue (connected to network)	Starting DS-A5 starts after LED is lit.
	Green (not connected to network)	
	Blue	Performing Wi-Fi network login sharing
	Green	In Access Point mode
Slower Blinking	Blue (connected to network)	Muting
	Green (not connected to network)	Pressing the Mute button on the remote controller or adjusting the volume outputs audio.
Faster Blinking	Blue	Updating firmware
Alternate blinking	Blue and Green	In default setting mode
	Blue and Orange	Network connection has problem.
	Blue, Green and Orange	Problem occurred while updating firmware.

Specifications

Rating: DC 5 V, 3 A

Power Consumption:
18 W

Standby Power Consumption:

0.5 W (including supplied AC
adapter)

(Network ready) 4 W (including
supplied AC adapter)

Network: **(Wi-Fi)** IEEE 802.11b/g standard
(Ethernet) 100 Mbps

Dimensions (W × H × D):

4-3/4" × 5-3/8" × 2-1/8"

(121 mm × 136 mm × 54 mm)

Weight: 0.5 lbs. (223 g)

Jacks: Audio Line Out L/R, Composite
Video Out, Optical Digital Audio Out,
ETHERNET port, **RI** jack, DC IN 5V 3A
jack

RI MODE switch:

TAPE/DOCK

Specifications and features are subject to change
without notice.

Memo

ONKYO

Dock for iPhone®/iPad® with AirPlay®

DS-A5

Manuel d'instructions
Manual de Instrucciones

Français

Espanol

Made for

 iPod  iPhone  iPad



Fr **Es**

Nous vous remercions d'avoir opté pour un produit Onkyo. Veuillez lire ce manuel d'instructions attentivement avant d'effectuer la moindre connexion et d'utiliser ce produit. En suivant les instructions données, vous profiterez au mieux des possibilités de ce produit Onkyo et de tout le plaisir qu'il peut procurer. Conservez ce manuel afin de pouvoir le consulter ultérieurement.

ATTENTION:

AFIN DE REDUIRE LES RISQUES D'INCENDIE ET DE DECHARGE ELECTRIQUE, NE PAS EXPOSER CET APPAREIL A LA PLUIE OU A L'HUMIDITE.

DANGER:

AFIN D'EVITER TOUT DANGER DE DECHARGE ELECTRIQUE, NE PAS OUVRIR LE BOITIER (OU L'ARRIERE) DE L'APPAREIL. CONFIER TOUT TRAVAIL D'ENTRETIEN OU DE REPARATION A UN TECHNICIEN QUALIFIE.



WARNING
RISK OF ELECTRIC SHOCK
DO NOT OPEN



Un symbole d'éclair fléché dans un triangle équilatéral est destiné à attirer l'attention de l'utilisateur sur le fait que certains organes internes non-isolés de l'appareil sont traversés par un courant électrique assez dangereux pour constituer un risque d'électrocution.



Un point d'exclamation dans un triangle équilatéral est destiné à attirer l'attention de l'utilisateur sur des instructions importantes relatives à l'entretien et à l'utilisation du produit.

Fr-2

Instructions importantes de sécurité

1. Lire ces instructions.
2. Conserver ces instructions.
3. Tenir compte des avertissements.
4. Suivre toutes les instructions.
5. Ne pas utiliser cet appareil à proximité d'une source d'eau.
6. Nettoyer uniquement avec un chiffon sec.
7. Ne pas obstruer les orifices de ventilation. Installer conformément aux instructions du fabricant.
8. Ne pas installer cet appareil près d'une source de chaleur, comme un radiateur, calorifère, poêle ou tout autre dispositif (incluant les amplificateurs) qui produit de la chaleur.
9. Ne pas contourner le dispositif de sécurité ou le type de mise à la masse d'une fiche polarisée. Une fiche polarisée dispose de deux broches, dont une est plus large que l'autre. Une fiche de type mise à la masse possède deux lames et une fourche de mise à la masse. La lame large ou la troisième fourche est conçue pour assurer votre sécurité. Si la fiche fournie ne s'insère pas dans la prise murale, consultez un électricien pour le remplacement de la prise désuète.
10. Protéger le cordon d'alimentation pour éviter qu'on ne marche dessus, ou qu'il ne soit pincé, en particulier au niveau des prises, des prises de courant et au point où il sort de l'appareil.
11. Utiliser uniquement les accessoires spécifiés par le fabricant.

12. Débrancher cet appareil de sa source d'alimentation durant les orages électriques ou lorsqu'il est inutilisé pour de longues périodes.
13. Pour toute réparation, consulter un personnel d'entretien qualifié. Des réparations sont requises lorsque l'appareil a été endommagé d'une façon ou d'une autre, par exemple lorsque le cordon d'alimentation est endommagé, si du liquide a été renversé ou si des objets sont tombés dans l'appareil, si l'appareil a été exposé à la pluie ou à l'humidité, s'il ne fonctionne pas normalement, ou s'il est tombé.
14. **Dommage exigeant une réparation**
Débrancher le produit de la prise murale et confier les réparations à un personnel d'entretien qualifié dans les conditions suivantes :
 - A. Lorsque le cordon d'alimentation ou la prise est endommagé(e),
 - B. Si du liquide a été renversé ou si des objets sont tombés dans le produit,
 - C. Si l'appareil a été exposé à la pluie ou à l'eau,
 - D. Si l'appareil ne fonctionne pas normalement en suivant les instructions de fonctionnement. Ajuster uniquement les commandes qui sont couvertes par les instructions d'utilisation, car le réglage des autres commandes pourrait entraîner des dommages et nécessiter une réparation importante de la part d'un technicien qualifié pour restaurer l'appareil dans ses conditions normales de fonctionnement,
 - E. Si l'appareil est tombé ou endommagé d'une quelconque manière et
 - F. Lorsque l'appareil affiche un changement distinct de performance, cela signifie qu'il doit subir une réparation.

Précautions

1. **Copyright sur les enregistrements**—L'enregistrement du matériel sous copyright est illégal sans l'autorisation du détenteur du copyright, sauf en cas d'utilisation personnelle uniquement.
2. **Entretien**—Essayez de temps à autre les panneaux avant et latéraux du boîtier à l'aide d'un chiffon doux. Pour les taches résistantes, utilisez un chiffon doux humidifié avec un détergent doux ou une solution douce savonneuse. Ensuite, essuyez immédiatement avec un chiffon propre. N'utilisez pas de matières abrasives, de diluants, d'alcool, ou tout autre solvant chimique, car ceux-ci peuvent endommager la finition ou enlever la gravure du panneau.
3. **Ne jamais toucher cette unité avec les mains humides**—Ne maniez pas l'appareil ni le cordon d'alimentation lorsque vos mains sont humides ou moites. Si de l'eau ou tout autre liquide pénètre à l'intérieur de l'appareil, faites-le vérifier par votre revendeur Onkyo.
4. N'utilisez pas d'autre adaptateur secteur, un adaptateur pour véhicule ou un compartiment à piles contenant des piles standard ou rechargeables sous peine d'endommager cet appareil.

Pour les modèles Canadiens

Canada, avis d'Industry Canada (IC)

Cet appareil numerique de classe B est conforme aux normes canadiennes ICES-003 et RSS-210.

Son fonctionnement est soumis aux deux conditions suivantes : (1) cet appareil ne doit pas causer d'interference et (2) cet appareil doit accepter toute interference, notamment les interferences qui peuvent affecter son fonctionnement.

Informations concernant l'exposition aux frequences radio (RF)

La puissance de sortie emise par l'appareil de sans fil est inferieure a la limite d'exposition aux frequences radio d'Industry Canada (IC). Utilisez l'appareil de sans fil de facon a minimiser les contacts humains lors du fonctionnement normal.

Ce peripherique a egalement ete evalue et demontre conforme aux limites d'exposition aux RF d'IC dans des conditions d'exposition a des appareils mobiles (les antennes se situent a moins de 20 cm du corps d'une personne).

Ce peripherique est homologue pour l'utilisation au Canada. Pour consulter l'entree correspondant a l'appareil dans la liste d'equipement radio (REL-Radio Equipment List) d'Industry Canada rendez-vous sur:

<http://www.ic.gc.ca/app/sitt/relet/srch/nwRdSrch.do?lang=eng>

Pour des informations supplementaires concernant l'exposition aux RF au Canada rendez-vous sur :

<http://www.ic.gc.ca/eic/site/smt-gst.nsf/eng/sf08792.html>

Pour les modèles européens



AT	BE	BG	CY	CZ	DK
EE	FI	FR*	DE	GR	HU
IE	IT	LV	LT	LU	MT
NL	PL	PT	RO	SK	SI
ES	SE	GB	IS	LI	NO
CH					

* Utilisation extérieure limitée à la puissance isotrope rayonnée équivalente (PIRE) de 10 mW dans la bande 2454-2483,5 MHz

Autriche	AT	Hollande	NL
Belgique	BE	Pologne	PL
Bulgarie	BG	Portugal	PT
Chypre	CY	Roumanie	RO
République Tchèque	CZ	Slovaquie	SK
Danemark	DK	Slovénie	SI
Estonie	EE	Espagne	ES
Finlande	FI	Suède	SE
France	FR	Royaume-Uni	GB
Allemagne	DE	Islande	IS
Grèce	GR	Liechtenstein	LI
Hongrie	HU	Norvège	NO
Irlande	IE	Suisse	CH
Italie	IT		
Lettonie	LV		
Lituanie	LT		
Luxembourg	LU		
Malte	MT		

Consultez la page 6 de la version anglaise du manuel d'instruction pour la déclaration.

Accessoires fournis

Assurez-vous que le carton contient bien les accessoires suivants.

• **Adaptateur secteur**

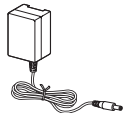

• **Câble AV**

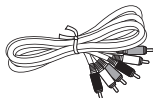

• **Câble FI**



• **Télécommande**



- * Lors de l'assemblage du produit en usine, une pile bouton lithium CR2025 est installée dans la télécommande.
- * La lettre figurant à la fin du nom du produit dans les catalogues et sur l'emballage indique la couleur du produit. Les caractéristiques techniques et le fonctionnement du produit ne changent pas, quelle que soit la couleur du produit.

Fr-6

Pour certains modèles

Avant utilisation, connectez l'adaptateur de prise secteur approprié à l'adaptateur secteur.

Le type d'adaptateur de prise dépend du lieu d'achat.

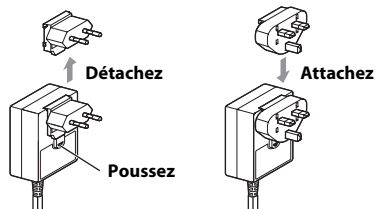

Remarque

- L'adaptateur secteur fourni avec le DS-A5 est conçu exclusivement pour une utilisation avec le DS-A5. Ne l'utilisez pas avec un autre appareil. De même, n'utilisez aucun autre adaptateur secteur avec le DS-A5. Vous risqueriez d'endommager l'DS-A5.

Utilisation du DS-A5

À propos d'DS-A5

Grâce au DS-A5 Onkyo, vous pouvez facilement lire de la musique enregistrée sur votre iPod/iPhone/iPad Apple via votre amplificateur Onkyo ou votre ampli-tuner AV et profiter d'un son exceptionnel, ainsi que regarder des diaporamas et des vidéos de l'iPod/iPhone/iPad sur votre téléviseur. Grâce à la télécommande fournie, vous pouvez contrôler votre iPod/iPhone/iPad confortablement depuis votre sofa.

Le DS-A5 est équipé de port **ETHERNET** et du Wi-Fi, vous pouvez ainsi profiter de la musique des bibliothèques musicales des appareils iOS ou iTunes sans fil à l'aide d'AirPlay développé par Apple Inc. Vous pouvez également configurer les réglages sans fil via le partage de connexion Wi-Fi d'IOS 5.

En raccordant le DS-A5 l'amplificateur Onkyo ou l'ampli-tuner AV doté d'une prise **RI** avec un câble **RI** et un câble audio analogique, vous pouvez commander lecture/pause/avance rapide/retour rapide/précédent/suivant, etc. avec la télécommande fournie avec votre amplificateur ou votre ampli-tuner AV.

■ Modèles d'iPod/iPhone/iPad compatibles

Fait pour :

- iPod touch (1ère, 2e, 3e et 4e générations)
- iPod nano (2e, 3e, 4e, 5e et 6e générations)
- iPhone 4S, iPhone 4, iPhone 3GS, iPhone 3G, iPhone
- iPad (3e génération), iPad 2, iPad

■ Remarque

- Pour utiliser AirPlay, vous aurez besoin d'un des équipements suivants.
 - iPod touch, iPhone, iPad avec iOS 4.3.3 ou plus.
 - Un ordinateur avec iTunes 10.2.2 (ou plus) installé.

■ Conseil

- Pour des performances optimales, nous vous recommandons de toujours utiliser la dernière version d'iOS et d'iTunes. Veuillez visiter le site Web d'Apple pour plus de détails sur AirPlay ou sur la façon d'obtenir la dernière version de votre logiciel.



AirPlay, le logo d'AirPlay, iPad, iPhone, iPod, iPod classic, iPod nano, iPod shuffle et iPod touch sont des marques commerciales d'Apple Inc., déposées aux États-Unis et dans d'autres pays.

« Made for iPod » « Made for iPhone » et « Made for iPad » signifient qu'un accessoire électronique a été conçu pour se connecter spécifiquement sur un iPod, iPhone ou un iPad, respectivement, et qu'il a été homologué par le développeur conformément aux normes de performance d'Apple.

Apple n'est pas responsable de l'utilisation de cet appareil ou de sa conformité avec les normes de sécurité et de réglementation. Veuillez noter que l'utilisation de cet accessoire avec un iPod, un iPhone, ou un iPad peut affecter les performances sans fil.

Le logo Wi-Fi CERTIFIED est une marque de certification de la Wi-Fi Alliance.

Noms des pièces

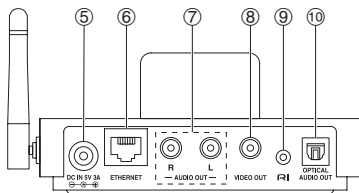
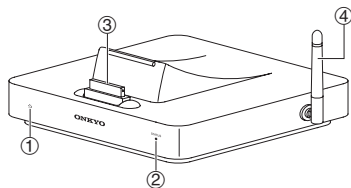

Bas

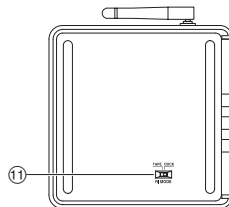

- ① **Captteur de télécommande**
Reçoit les signaux de la télécommande.
- ② **DEL STATUS**
S'allume/clignote en fonction de l'état de votre DS-A5. Consultez la page 27 pour toute information complémentaire.
- ③ **Connecteur de la station d'accueil**
Se connecte à votre iPod/iPhone/iPad.
- ④ **Antenne sans fil**
Antenne servant à la transmission et à la réception des signaux sans fil.
- ⑤ **Prise DC IN 5V 3A**
Prise permettant le branchement de l'adaptateur secteur fourni.

⑥ **Port ETHERNET**

Port permettant la connexion au réseau. Vous pouvez le connecter à un routeur ou à un concentrateur.

⑦ **Prise AUDIO OUT L/R**

Prises de sortie audio analogiques.

⑧ **Prise VIDEO OUT**

Prise de sortie audio analogique.

⑨ **Prise RI**

Prise servant aux opérations liées avec un amplificateur Onkyo ou un ampli-tuner AV doté d'une prise **RI**. Un branchement avec uniquement un câble **RI** ne peut pas effectuer d'opérations liées. Un branchement approprié avec un câble audio analogique est nécessaire.

⑩ **Prise OPTICAL AUDIO OUT**

Prise de sortie audio optique.

⑪ **Commutateur RI MODE**

Règle le commutateur **RI MODE** pour qu'il corresponde à votre amplificateur ou à l'affichage d'entrée de l'ampli-tuner AV (voir ci-dessous).

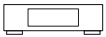

Amplificateur ou affichage d'entrée de l'ampli-tuner AV

TAPE

↓



TAPE

DOCK

↓



DOCK

Commutateur **RI MODE**

Consultez votre amplificateur ou le manuel d'instructions de l'ampli-tuner AV pour toute information complémentaire concernant le changement de l'affichage d'entrée.



Amplificateur ou mode télécommande de l'ampli-tuner AV

Sélectionnez le mode télécommande correspondant pour contrôler votre iPod/iPhone/iPad avec votre amplificateur ou la télécommande de l'ampli-tuner AV.

Télécommande

Vous pouvez utiliser les boutons suivants pour commander votre iPod/iPhone/iPad.

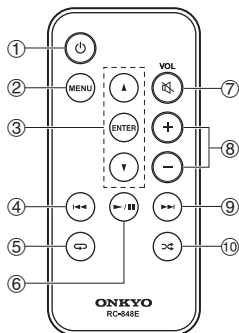

- ① **Bouton** Permet de mettre le DS-A5 en marche ou en veille.
- ② **Bouton MENU** Permet de revenir au menu précédent.
- ③ **Boutons ▲/▼ et ENTER** Ces boutons permettent d'accéder aux menus.

- ④ **Bouton** Permet de sélectionner le début du morceau en cours de lecture. Appuyer deux fois sur ce bouton permet de sélectionner le morceau précédent.
Maintenez ce bouton enfoncé pour faire un retour rapide.
- ⑤ **Bouton Répétition** Appuyez sur ce bouton à plusieurs reprises pour parcourir les modes de répétition.
- ⑥ **Bouton** Permet de démarrer ou de pauser la lecture.
- ⑦ **Bouton Mise en sourdine** Coupe le son de la sortie audio. Pour réactiver le son, appuyez de nouveau sur ce bouton ou réglez le volume.
- ⑧ **Boutons VOL +/-** Ajustez le volume. Les niveaux sonores du DS-A5 et de l'iPod/iPhone/iPad sont liés.
- ⑨ **Bouton** Permet de sélectionner la chanson suivante. Maintenez ce bouton enfoncé pour avancer rapidement.
- ⑩ **Bouton Aléatoire** Permet d'effectuer une lecture aléatoire.

Remarque

- Le fonctionnement réel peut varier selon votre modèle d'iPod/iPhone/iPad, sa génération, et la version du logiciel.

Certaines des fonctions de l'iPod/iPhone/iPad que vous pouvez commander avec cette télécommande peuvent également être commandées avec la télécommande fournie avec votre amplificateur ou votre ampli-tuner AV. Consultez le manuel d'utilisation fourni avec votre amplificateur ou votre ampli-tuner AV pour toute information complémentaire.

Pointage de la télécommande

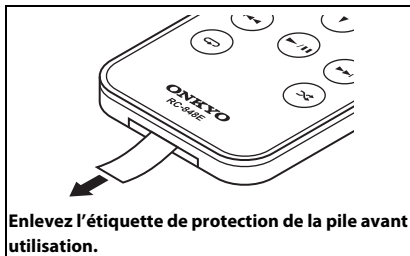

Pointez la télécommande fournie vers le capteur de télécommande de l'DS-A5, comme indiqué.

Capteur de télécommande

DS-A5

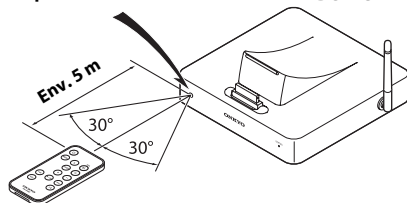

Remarque

- Il se peut que la télécommande ne fonctionne pas correctement si l'DS-A5 est exposé à une lumière vive (lumière directe du soleil ou éclairage fluorescent). Déplacez-le si nécessaire.
- Si une télécommande du même type est utilisée dans la même pièce ou si l'DS-A5 est installé à proximité d'un appareil utilisant des rayons infrarouges, la télécommande risque de ne pas fonctionner correctement.
- Ne posez rien sur la télécommande (un livre ou un magazine par exemple) : un bouton risquerait d'être maintenu enfoncé, ce qui aurait pour effet d'user prématurément la pile.
- La télécommande risque de ne pas fonctionner correctement si l'DS-A5 est installé dans un meuble doté de portes en verre teinté.
- La télécommande ne fonctionnera pas si un obstacle se trouve entre cette dernière et le capteur infrarouge de l'DS-A5.

Changement de la pile

La télécommande fournie utilise une pile de type CR2025. Utilisez toujours une pile du même type.

1 Pressez et tirez pour libérer le logement à pile. Le logement à pile peut être retiré en insérant la pointe de l'ongle dans l'ouverture à la base de la télécommande.

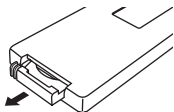

2 Faites correspondre la polarité de la pile lithium avec le signe plus (+) indiqué sur le logement à pile.

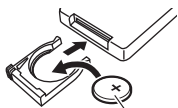

Côté positif (+)

3 Faites glisser le logement à pile contenant la nouvelle pile dans le compartiment prévu jusqu'à entendre un déclic.

Remarque

- Si la télécommande ne fonctionne pas correctement, essayez de remplacer la pile.
- Si vous prévoyez de ne pas utiliser votre télécommande pendant un certain temps, retirez la pile pour éviter tout risque d'endommagement par fuite ou corrosion.
- Une pile usagée doit immédiatement être retirée de la télécommande pour éviter tout risque d'endommagement par fuite ou corrosion.
- Une mauvaise utilisation de piles au lithium peut causer un incendie ou une brûlure chimique. Maintenez-la hors de portée des enfants. Ne pas recharger, démonter, chauffer à plus de 100°C ni jeter les piles au feu.

Mise en garde

- Il existe un risque d'explosion si la pile est mal remplacée. Toujours remplacer les piles par des piles identiques ou équivalentes.

Branchement de l'DS-A5

Branchez le DS-A5 à votre amplificateur Onkyo, ampli-tuner AV, etc. comme indiqué ci-dessous.

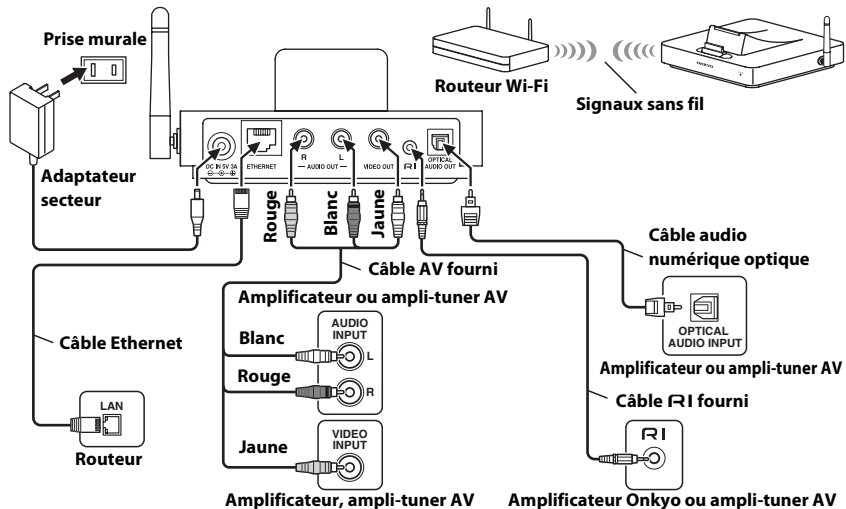

1 À l'aide du câble AV fourni, branchez les prises AUDIO OUT G/D du DS-A5 à une entrée audio sur votre amplificateur Onkyo ou votre ampli-tuner AV. Et si votre iPod/iPhone/iPad prend en charge une sortie TV, branchez la prise VIDEO OUT du DS-A5 à une entrée-vidéo composite sur votre amplificateur Onkyo, ampli-tuner AV ou téléviseur.

2 À l'aide du câble RI fourni, branchez la prise RI du DS-A5 à une prise RI sur votre amplificateur Onkyo ou votre ampli-tuner AV.

3 Connectez l'adaptateur secteur fourni à la prise DC IN 5V 3A du DS-A5 et branchez l'adaptateur secteur à une prise murale adaptée.

Remarque

- Ne placez pas le DS-A5 sur un appareil qui chauffe ou avec des fentes d'aération sur le dessus, car cela peut créer des interférences avec le refroidissement de l'appareil ou causer une surchauffe du DS-A5. Placez-le à côté de l'appareil, utilisez un meuble, etc.

Mise en garde

- Branchez le câble RI fourni uniquement aux prises RI. Ne branchez pas le casque à la prise RI sous peine d'endommager votre équipement.

Fr-16

■ Insertion de votre iPod/iPhone/iPad dans le DS-A5

Insérez votre iPod/iPhone/iPad dans le DS-A5 comme indiqué ci-dessous.

iPod/iPhone/iPad



Vous pouvez désormais profiter de la musique/vidéo de votre iPod/iPhone/iPad.

Remarque

- Afin d'éviter d'endommager le connecteur de la station d'accueil, ne tordez pas votre iPod/iPhone/iPad lorsque vous l'insérez ou que vous le retirez, et veillez à ne pas heurter votre iPod/iPhone/iPad lorsqu'il est inséré.
- N'utilisez pas votre iPod/iPhone/iPad avec d'autres accessoires, telles que des émetteurs-récepteurs FM et des microphones, car cela pourrait provoquer un dysfonctionnement.

Configuration réseau

Suivez l'une ou l'autre des procédures ci-dessous pour effectuer votre connexion réseau.

Connexion sans fil

■ Utilisation du partage de connexion Wi-Fi

Remarque

- Pour utiliser cette fonction, il est nécessaire d'avoir au minimum la version 5 d'iOS sur les appareils suivants.
 - iPod touch (3e et 4e générations)
 - iPhone 4S, iPhone 4, iPhone 3GS
 - iPad (3e génération), iPad 2, iPad

1 Confirmez que la DEL s'allume en vert.

Si la DEL s'allume en bleu, cela signifie que la connexion au réseau est réussie.

Remarque

- Si le câble Ethernet est connecté au DS-A5, retirez le câble Ethernet après avoir mis le DS-A5 hors tension, puis le rallumer et effectuer les réglages.

2 Branchez l'appareil IOS connecté au routeur Wi-Fi (point d'accès sans fil) au DS-A5.

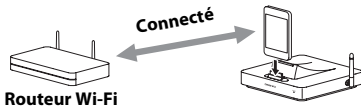

Routeur Wi-Fi

3 Pressez le bouton ENTER sur la télécommande pendant cinq secondes.

4 Appuyez sur le bouton **Accepter** après qu'un écran de confirmation apparaisse sur votre appareil iOS.

La DEL clignote en bleu.

Les paramètres sans fil du DS-A5 sont les mêmes que ceux de l'appareil iOS. Cela permet une connexion au même point d'accès.

La DEL s'allume en bleu une fois la connexion établie.

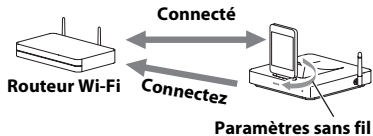

Connexion câblée (câble Ethernet)

- 1 Branchez l'DS-A5 à votre routeur avec un câble Ethernet.
- 2 Mettez le DS-A5 sous tension.

Connexion sans fil

■ Utilisation du mode Point d'accès

1 Confirmez que la DEL s'allume en vert.

Si la DEL s'allume en bleu, cela signifie que la connexion au réseau est réussie.

Remarque

- Si le câble Ethernet est connecté au DS-A5, retirez le câble Ethernet après avoir mis le DS-A5 hors tension, puis le rallumer et effectuer les réglages.

2 Pressez le bouton ENTER sur la télécommande pendant cinq secondes.

Le DS-A5 passe en mode Point d'accès et la connexion sans fil de votre ordinateur s'active grâce au SSID du DS-A5.

La DEL clignote en vert.

3 Accédez au menu des réglages WEB (→ page 20) de votre ordinateur et effectuez les réglages sans fil.

La DEL s'allume en bleu une fois la connexion établie.

Conseil

- Vous pouvez également afficher le menu des réglages WEB en entrant l'adresse IP « 192.168.1.1 » du DS-A5 dans le champ d'adresse internet du navigateur (URL) via un navigateur Internet tel qu'Internet Explorer®.

Réglages WEB

Les réglages WEB vous permettent de confirmer les informations du DS-A5, pour changer le nom, configurer le réseau et mettre à jour le logiciel.

Les réglages WEB peuvent être affichés avec la procédure suivante (exemple avec Safari 5.1).

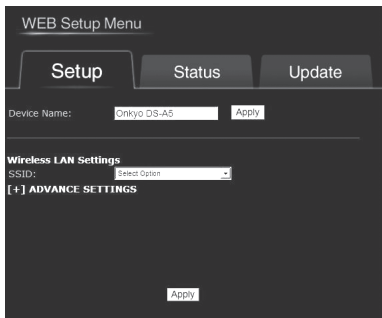

- 1 Lancez Safari.
- 2 Choisissez tous les repères du menu ou marquez le menu pour afficher le repère.
- 3 Choisissez la liste de collection « Bonjour ».
- 4 Choisissez le DS-A5 et affichez le menu des réglages WEB.

Remarque

- Il est possible d'effectuer les réglages WEB lorsque la DEL du DS-A5 s'allume en bleu.
- La procédure ci-dessus peut seulement être effectuée sur ordinateur et ne peut pas être effectuée sur iPod touch/iPhone/iPad.
- Il est uniquement possible d'utiliser des caractères alphanumériques pour « Device Name ».

Conseil

- Si Safari n'est pas installé sur votre ordinateur, il est disponible sur le site Web d'Apple.

Lecture du contenu via AirPlay

Suivez la procédure ci-dessous pour lire.

- 1 Allumez l'DS-A5.**
- 2 À partir de l'icône AirPlay  d'iTunes ou sur votre iPod touch/iPhone/iPad, sélectionnez « Onkyo DS-A5 ***** » (nom par défaut).**
- 3 Sélectionnez une chanson à lire.**

Veille automatique

Le DS-A5 passe en mode veille automatiquement si rien n'est lu pendant plus de 20 minutes. Lorsque l'iPod/iPhone/iPad est connecté, il passe en mode de chargement.

Lorsque la connexion au réseau est terminée, DS-A5 passe en mode Réseau prêt.

Fonctions du système

Vous pouvez utiliser les systèmes suivants en raccordant le DS-A5 et l'amplificateur Onkyo ou ampli-tuner AV doté d'une prise **RI** via un câble **RI** et un câble audio analogique.

Selon le modèle et la version de votre iPod/iPhone/iPad, certaines des opérations connexes pourraient ne pas fonctionner.

■ Système activé

Lorsque vous allumez votre amplificateur ou votre ampli-tuner AV, le DS-A5 et l'iPod/iPhone/iPad s'allument automatiquement.

De plus, lorsque le DS-A5 et l'iPod/iPhone/iPad sont allumés, il est possible d'allumer certains de vos amplificateurs ou ampli-tuner AV en appuyant sur le bouton .

■ Système désactivé

Lorsque vous éteignez votre amplificateur ou votre ampli-tuner AV, le DS-A5 passe automatiquement en mode veille.

■ Mise en marche automatique

Si vous appuyez sur le bouton  de la télécommande alors que votre amplificateur ou votre ampli-tuner AV est en veille, votre amplificateur ou votre ampli-tuner AV s'allume automatiquement et sélectionne votre iPod/iPhone/iPad comme source d'entrée, et votre iPod/iPhone/iPad commence la lecture.

■ Changement direct

Si vous lancez la lecture de l'iPod/iPhone/iPad alors que vous écoutez une autre source d'entrée, votre amplificateur ou votre ampli-tuner AV sélectionne automatiquement l'entrée à laquelle le DS-A5 est raccordé.

Remarque

- Si vous utilisez votre iPod/iPhone/iPad avec d'autres accessoires, il est possible que la détection de lecture de l'iPod/iPhone/iPad ne fonctionne pas.

■ Autres opérations de la télécommande

Vous pouvez utiliser la télécommande fournie avec votre amplificateur ou votre ampli-tuner AV pour commander les fonctions basiques de l'iPod/iPhone/iPad. La fonctionnalité disponible dépend de votre amplificateur ou de votre ampli-tuner AV. Consultez le manuel d'utilisation fourni avec votre amplificateur ou votre ampli-tuner AV pour toute information complémentaire.

■ Remarques concernant le fonctionnement

- Si le volume est bas alors que vous le contrôlez avec la télécommande fournie, votre amplificateur ou votre ampli-tuner AV peuvent également régler le volume.
- Si vous ajustez la commande du volume de votre iPod/iPhone/iPad alors qu'il se trouve dans le DS-A5, veillez à ce qu'il ne soit pas réglé trop fort avant de rebrancher votre casque.

Mise à jour du logiciel

Suivez la procédure ci-dessous pour mettre à jour le logiciel du DS-A5.

Remarque

- Ne débranchez et n'éteignez pas l'appareil pendant le processus de mise à jour.
- Le programme et la documentation en ligne l'accompagnant vous sont fournis pour une utilisation à vos propres risques. Onkyo ne peut être tenu pour responsable, et vous n'avez aucun recours relatif à des dommages pour quelque réclamation que ce soit, qu'il s'agisse de l'utilisation du programme ou de la documentation en ligne l'accompagnant, quelle que soit l'hypothèse légale, délictuelle ou contractuelle. Onkyo ne peut en aucune manière être tenu pour responsable envers vous une tierce partie de dommages particuliers, indirects, accessoires ou immatériels, de quelque nature que ce soit, y compris, et sans s'y limiter, la compensation, le remboursement ou des dommages et intérêts sur la base d'une perte de profits, d'une perte de données ou de toute autre raison actuelle ou future.

1 Accédez au menu de mise à jour du logiciel des réglages WEB (→ page 20).

2 Sélectionnez soit « Firmware Update from Internet » soit « Firmware Update from PC ».

Mettez à jour le logiciel selon les contenus de l'écran de votre ordinateur.

Le DS-A5 passe en mode veille une fois la mise à jour effectuée.

3 Lorsque vous continuez à utiliser le DS-A5, appuyez sur le bouton  de la télécommande pour le redémarrer.

Consultez le site Web d'Onkyo pour de plus amples détails.

Vous trouverez l'adresse de la page d'accueil au dos de ce manuel.

Rétablissement des réglages par défaut

Vous pouvez rétablir les réglages par défaut du DS-A5.

Effectuez ceci lorsque vous désirez rétablir le nom, la valeur du volume et les réglages réseau du DS-A5.

1 Mettez le DS-A5 sous tension.

2 Pressez le bouton Répétition sur la télécommande pendant 10 secondes.

La DEL clignote en bleu et en vert alternativement et le DS-A5 passe en mode réglage par défaut.

3 Pressez le bouton de mise en sourdine sur la télécommande pendant deux secondes.

Le DS-A5 passe en mode veille et la DEL s'éteint. Les réglages par défaut sont rétablis.

Remarque

- À moins que le bouton de mise en sourdine ne soit pressé au cours des 30 secondes après que la DEL ait clignoté alternativement en bleu et en vert, le mode de réglage par défaut prend fin.

Dépannage

Pas de son ou de vidéo

- Assurez-vous que votre iPod/iPhone/iPad est correctement connecté.
- S'il n'y a aucune vidéo, assurez-vous que votre iPod/iPhone/iPad prend en charge une sortie TV.
- Assurez-vous que votre iPod/iPhone est en lecture.
- Assurez-vous que votre amplificateur ou votre ampli-tuner AV est sous tension, que l'entrée à laquelle le DS-A5 est branché est bien sélectionnée, et que la commande de volume n'est pas réglée au minimum.
- Assurez-vous que toutes les fiches sont entièrement enfoncées.
- Assurez-vous que le DS-A5 est connecté aux bonnes prises d'entrées de votre amplificateur ou de votre ampli-tuner AV. S'il n'y a pas de vidéo, vérifiez vos connexions vidéo. Ne branchez pas le DS-A5 à une prise de votre amplificateur ou de votre ampli-tuner AV étiquetée OUT.
- Vérifiez que l'adaptateur secteur est correctement raccordé au DS-A5 ainsi qu'à une prise murale adaptée.
- Essayez de réinitialiser votre iPod/iPhone/iPad.

La télécommande ne fonctionne pas

- Assurez-vous que votre iPod/iPhone/iPad est installé correctement dans le connecteur de la station d'accueil. Si votre iPod/iPhone/iPad se trouve dans un étui, il est possible qu'il ne fonctionne pas correctement, aussi retirez toujours l'étui avant d'insérer votre iPod/iPhone/iPad dans le DS-A5.
- Votre iPod/iPhone/iPad ne peut pas être commandé quand il affiche le logo Apple.
- Si la télécommande de votre amplificateur ou de votre ampli-tuner AV dispose de boutons de mode télécommande veillez à sélectionner le mode de télécommande approprié.
- Si vous utilisez la télécommande fournie avec votre amplificateur ou votre ampli-tuner AV, assurez-vous de la pointer vers votre amplificateur ou votre ampli-tuner AV lorsque vous souhaitez commander votre iPod/iPhone/iPad.
- Vérifiez le réglage du commutateur **RI MODE** du DS-A5.
- Essayez de réinitialiser votre iPod/iPhone/iPad.

Connexion au Wi-Fi impossible (réseau local sans fil)

Assurez-vous que votre routeur Wi-Fi prend en charge les caractéristiques suivantes :

- IEEE 802,11b ou 802,11g standard.
- **(États-Unis)** Bande de canaux de 1-11 canaux.
- **(Autres)** Bande de canaux de 1-13 canaux.

La lecture du son est interrompue et la communication ne fonctionne pas

- Lorsque d'autres périphériques LAN sans fil sont utilisés à proximité du DS-A5, il est possible que plusieurs problèmes, tels qu'une interruption de la lecture ou de la communication, surviennent. Vous pouvez éviter ces problèmes en modifiant le canal de votre routeur Wi-Fi. Pour les instructions relatives à la modification des canaux, consultez le manuel fourni avec votre routeur Wi-Fi.

Le tableau suivant décrit l'état du DS-A5.

DEL d'ÉTAT	Couleur de la DEL	État
Off	—	Veille
Éclairage solide	Orange	L'iPod/iPhone/iPad charge, ou le Réseau est prêt.
	Bleu (connecté au réseau)	L'audio et la vidéo peuvent être restitués depuis l'appareil connecté au connecteur de la station d'accueil ou avec AirPlay.
	Vert (pas connecté au réseau)	L'audio et la vidéo peuvent être restitués depuis l'appareil connecté au connecteur de la station d'accueil.
Clignotement	Bleu (connecté au réseau)	Mise en route
	Vert (pas connecté au réseau)	DS-A5 démarre une fois la DEL allumée.
	Bleu	Effectue le partage de connexion Wi-Fi
	Vert	En mode Point d'accès
Clignotement plus lent	Bleu (connecté au réseau)	Sourdine
	Vert (pas connecté au réseau)	Pression du bouton de mise en sourdine sur la télécommande ou ajustement du volume des sorties audio.
Clignotement rapide	Bleu	Mise à jour du logiciel
Clignotement alterné	Bleu et Vert	En mode réglages par défaut
	Bleu et Orange	La connexion réseau connaît un problème.
	Bleu, Vert et Orange	Le problème est survenu lors de la mise à jour du logiciel.

Caractéristiques techniques

Caractéristiques :

5 V c.c, 3 A

Consommation :

18 W

Consommation en veille :

0,5 W (adaptateur secteur inclus)

(Réseau prêt) 4 W (adaptateur secteur inclus)

Réseau : **(Wi-Fi)** Norme IEEE 802.11b/g

(Ethernet) 100 Mbps

Dimensions (L x H x P) :

121 mm x 136 mm x 54 mm

Poids : 223 g

Prises : Sortie de ligne audio G/D, sortie vidéo composite, sortie audio numérique optique, port ETHERNET, prise **RI**, prise DC IN 5V 3A

Commutateur RI MODE :

TAPE/DOCK

Les caractéristiques techniques et les fonctionnalités de cet appareil sont susceptibles d'être modifiées sans préavis.

Fr-28

Mémo



Gracias por adquirir un producto de Onkyo. Por favor, lea este manual con atención antes de realizar las conexiones o de utilizar este producto. Si sigue estas instrucciones, conseguirá el mejor rendimiento de audio y el mejor sonido del producto Onkyo. Guarde este manual para futuras consultas.

ADVERTENCIA:

PARA REDUCIR EL RIESGO DE INCENDIOS O DE DESCARGAS ELÉCTRICAS, NO EXPONGA ESTE APARATO A LA LLUVIA NI A LA HUMEDAD.

PRECAUCIÓN:

PARA REDUCIR EL RIESGO DE DESCARGAS ELÉCTRICAS, NO quite la cubierta (o panel posterior). EN SU INTERIOR NO EXISTE NINGUNA PIEZA QUE PUEDA REPARAR EL USUARIO. EN CASO DE AVERÍA, SOLICITE LOS SERVICIOS DE PERSONAL DE REPARACIÓN CUALIFICADO.



WARNING
RISK OF ELECTRIC SHOCK
DO NOT OPEN

AVIS
RISQUE DE CHOC ELECTRIQUE
NE PAS OUVRI



El símbolo de rayo con cabeza de flecha, inscrito en un triángulo equilátero, tiene la finalidad de avisar al usuario la presencia de "tensiones peligrosas" no aisladas dentro de la caja del producto que son de magnitud su ciento para constituir un riesgo de descargas eléctricas a personas.



El signo de exclamación, inscrito en un triángulo equilátero, tiene la finalidad de avisar al usuario la presencia de instrucciones importantes de operación y mantenimiento (reparación) en la literatura que acompaña a este producto.

Instrucciones importantes de seguridad

1. Lea estas instrucciones.
2. Conserve estas instrucciones.
3. Preste atención a todos los avisos.
4. Siga todas las instrucciones.
5. No utilice este aparato cerca del agua.
6. Límpielo solo con un paño seco.
7. No bloquee ninguna abertura de ventilación. Instale esta unidad conforme a las instrucciones del fabricante.
8. No instale este dispositivo cerca de fuentes de calor como radiadores, calefactores, estufas u otros aparatos (incluidos los amplificadores) que generen calor.
9. No anule el sistema de seguridad del enchufe polarizado o con toma de tierra. Un enchufe polarizado tiene dos láminas, una más ancha que otra. Uno con toma de tierra tiene dos láminas y una tercera de conexión a tierra. La lámina ancha o la tercera conexión se incluyen para su seguridad. Si el enchufe no encaja en la toma de corriente, llame a un electricista para que cambie la toma de corriente anticuada.
10. Evite que el cable de corriente quede aplastado o que alguien lo pueda pisar, especialmente en los enchufes, las tomas de corriente y el punto en que salen del aparato.
11. Utilice solo accesorios / piezas especificadas por el fabricante.

12. Desenchufe este aparato durante las tormentas eléctricas o cuando no lo vaya a usar durante un periodo de tiempo prolongado.
13. Consulte cualquier reparación con el servicio técnico oficial. Será necesario reparar el aparato cuando se haya dañado de cualquier forma, por ejemplo si se rompe el cable de alimentación o el enchufe, si se han derramado líquidos o se han introducido objetos dentro del aparato, si ha estado expuesto a la lluvia o la humedad, si no funciona normalmente o si ha caído al suelo.
14. Daños que requieren reparación
Desenchufe el aparato de la toma de corriente y deje que se encargue de la reparación un técnico cualificado en las siguientes condiciones:
 - A. Cuando el cable de alimentación o el enchufe están dañados,
 - B. Si se ha derramado algún líquido o han caído objetos dentro del aparato,
 - C. Si el aparato ha estado expuesto a la lluvia o al agua,
 - D. Si el aparato no funciona normalmente cuando se siguen las instrucciones de funcionamiento. Ajuste solo los controles que se indican en las instrucciones de funcionamiento, ya que un ajuste incorrecto de otros controles puede producir daños y con frecuencia requerirá más trabajo de un técnico cualificado para que el aparato vuelva a funcionar normalmente,
 - E. Si el aparato se ha caído o ha resultado dañado de alguna forma, y
 - F. Cuando el aparato muestra un cambio evidente en su rendimiento, es necesario repararlo.

Precauciones

1. **Copyright de grabaciones**—A menos que sea para uso personal exclusivamente, la grabación de material con copyright es ilegal sin el permiso del titular de los derechos de autor.
2. **Cuidados**—Debe limpiarse ocasionalmente el polvo de la unidad con un paño suave. Si hay manchas persistentes, utilice un paño suave humedecido con una solución ligera de agua y detergente suave. Seque la unidad inmediatamente después con un paño limpio. No utilice paños abrasivos, diluyentes, alcohol ni otros disolventes químicos, ya que podrían dañar el acabado o borrar la rotulación de los paneles.
3. **Nunca toque esta unidad con las manos mojadas**—Nunca manipule esta unidad ni su cable de alimentación con las manos mojadas o húmedas. Si entra agua o cualquier otro líquido en la unidad, póngase en contacto con su distribuidor de Onkyo para que la revise.
4. No utilice otros adaptadores de CA, adaptadores de corriente para coche o portapilas que contenga pilas recargables o normales, ya que podrían dañar el producto.

Para modelos europeos

AT	BE	BG	CY	CZ	DK
EE	FI	FR*	DE	GR	HU
IE	IT	LV	LT	LU	MT
NL	PL	PT	RO	SK	SI
ES	SE	GB	IS	LI	NO
CH					

* Uso en exteriores limitado a 10 mW PIRE dentro de la banda 2454-2483,5 MHz

Austria	AT	Países Bajos	NL
Bélgica	BE	Polonia	PL
Bulgaria	BG	Portugal	PT
Chipre	CY	Rumanía	RO
República Checa	CZ	Eslovaquia	SK
Dinamarca	DK	Eslovenia	SI
Estonia	EE	España	ES
Finlandia	FI	Suecia	SE
Francia	FR	Reino Unido	GB
Alemania	DE	Islandia	IS
Grecia	GR	Liechtenstein	LI
Hungría	HU	Noruega	NO
Irlanda	IE	Suiza	CH
Italia	IT		
Latvia	LV		
Lituania	LT		
Luxemburgo	LU		
Malta	MT		

Consulte la página 6 de la versión en inglés del manual de instrucciones para leer la declaración.

Accesorios suministrados

Asegúrese de que dispone de los siguientes accesorios.

• Adaptador de CA

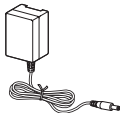

• Cable de AV

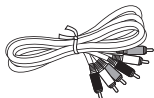

• Cable FRI



• Mando a distancia



Para algunos modelos

Antes de usar, conecte el adaptador de enchufe de CA apropiado al adaptador de CA.

El tipo de adaptador de enchufe depende del lugar de compra.

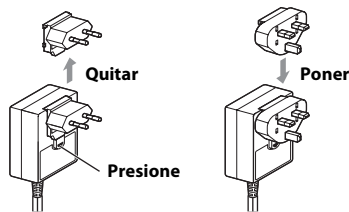

Nota

- El adaptador de CA suministrado con el DS-A5 está diseñado exclusivamente para su uso con el DS-A5. No lo use con cualquier otro dispositivo. Del mismo modo, no use ningún otro adaptador de CA con el DS-A5. Esto podría provocar daños en el DS-A5.

* Una pila de botón de litio CR2025 se coloca en el mando a distancia en la fábrica.

* En los catálogos y en el embalaje, la letra que aparece al final del nombre del producto indica el color. Las especificaciones y las operaciones son las mismas, independientemente del color.

Cómo utilizar el DS-A5

Acerca del DS-A5

Con Onkyo DS-A5, usted puede fácilmente reproducir la música almacenada en su iPod/iPhone/iPad de Apple a través del amplificador de Onkyo o del receptor de AV y disfrutar de un gran sonido, y ver presentaciones de diapositivas y videos de iPod/iPhone/iPad en su televisor. Con el mando a distancia suministrado, puede controlar su iPod/iPhone/iPad desde la comodidad de su sofá.

El DS-A5 está equipado con puerto **ETHERNET** y Wi-Fi, para que pueda disfrutar de la música desde la biblioteca de música de los dispositivos iOS o iTunes de manera inalámbrica al usar AirPlay desarrollado por Apple Inc. También puede establecer configuraciones inalámbricas al compartir inicio de sesión de red Wi-Fi del iOS 5.

Al conectar el DS-A5 y el amplificador Onkyo o receptor de AV equipado con toma **RI** con un cable **RI** y un cable de audio analógico, puede controlar reproducción/pausa/avance rápido/retroceso rápido/anterior/siguiente, etc. con el mando a distancia que vino con su amplificador o receptor de AV.

Es-6

■ Modelos de iPod/iPhone/iPad compatibles

Fabricado para:

- iPod touch (1ª, 2ª, 3ª y 4ª generación)
- iPod nano (2ª, 3ª, 4ª, 5ª y 6ª generación)
- iPhone 4S, iPhone 4, iPhone 3GS, iPhone 3G, iPhone
- iPad (3ª generación), iPad 2, iPad

Nota

- Para utilizar AirPlay, necesitará uno de los equipos siguientes.
 - iPod touch, iPhone, iPad con iOS 4.3.3 o superior.
 - Un ordenador personal con iTunes 10.2.2 (o superior) instalado.

Consejo

- Para un rendimiento óptimo, recomendamos utilizar siempre la última versión de iOS y iTunes. Si desea más información sobre AirPlay o sobre cómo obtener la versión más reciente del software, visite el sitio web de Apple.



AirPlay, el logotipo de AirPlay, iPad, iPhone, iPod, iPod classic, iPod nano, iPod shuffle, y iPod touch son marcas comerciales de Apple Inc., registradas en Estados Unidos y en otros países.

“Made for iPod”, “Made for iPhone” y “Made for iPad” significan que un accesorio electrónico ha sido diseñado para conectarse específicamente a un iPod, iPhone o iPad respectivamente, y su conformidad con los estándares de rendimiento de Apple ha sido certificada por el desarrollador.

Apple no se hace responsable del funcionamiento de este dispositivo ni de su conformidad con los estándares de seguridad y normativos. Tenga en cuenta que el uso de este accesorio con el iPod, iPhone o iPad puede afectar al rendimiento inalámbrico.

El logo Wi-Fi CERTIFIED es un símbolo de certificación de Wi-Fi Alliance.

Nombres de las piezas

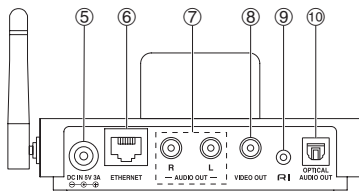
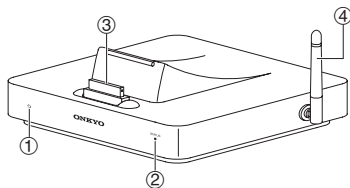

Abajo

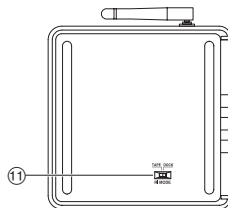

- ① **Sensor del mando a distancia**
Recibe señales de control desde el mando a distancia.
- ② **LED STATUS**
Las luces se encienden o parpadean dependiendo del estado de su DS-A5. Consulte 26 para obtener más información.
- ③ **Conector del dock**
Se conecta a su iPod/iPhone/iPad.
- ④ **Antena inalámbrica**
Esta es la antena para transmitir y recibir señales inalámbricas.
- ⑤ **Toma DC IN 5V 3A**
Esta es la toma para conectar el adaptador de CA suministrado.

⑥ **Puerto ETHERNET**

Este es el puerto para conectarse a la red. Puede conectar este a un router o a un concentrador.

⑦ **Tomas AUDIO OUT L/R**

Estas son las tomas de salida de audio analógico.

⑧ **Toma VIDEO OUT**

Esta es la toma de salida de vídeo analógico.

⑨ **Toma RI**

Esta es la toma para la operación de enlace con el amplificador de Onkyo o el receptor de AV equipado con toma **RI**. Conexión solamente por cable **RI** no puede realizar una operación de enlace. También se necesita una conexión por cable de audio analógico.

⑩ **Toma OPTICAL AUDIO OUT**

Esta es la toma de salida de audio óptico.

⑪ **Interruptor RI MODE**

Ajusta el interruptor **RI MODE** para emparejar la pantalla de entrada de su amplificador o del receptor de AV (ver a continuación).

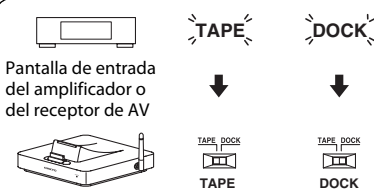

Pantalla de entrada del amplificador o del receptor de AV

Interruptor **RI MODE**

Consulte el manual de instrucciones de su amplificador o del receptor de AV para más información sobre cómo cambiar la pantalla de entrada.

Para controlar su iPod/iPhone/iPad con el mando a distancia de su amplificador o del receptor de AV, seleccione el modo del mando a distancia correspondiente.



Modo del mando a distancia del amplificador o del receptor de AV

Mando a distancia

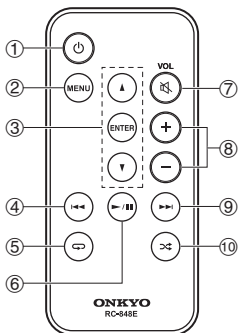
Puede usar los siguientes botones para controlar su iPod/iPhone/iPad.



- ① **Botón** 
Ajusta el DS-A5 en On (Encendido) o Standby (En espera).
- ② **Botón de MENÚ**
Regresa al menú anterior.

- ③ **Botones ▲/▼ y ENTER**
Estos botones permiten navegar por los menús.
- ④ **Botón** 
Selecciona el inicio de la canción actual. Al pulsar este botón 2 veces se selecciona la canción anterior.
Púlselo y manténgalo presionado para retroceder rápidamente.
- ⑤ **Botón repetir**
Pulse este botón repetidamente para cambiar entre los modos de repetición.
- ⑥ **Botón** 
Inicia o detiene una reproducción.
- ⑦ **Botón de silencio**
Silencia la salida de audio. Para volver a activar el sonido, pulse este botón o ajuste el volumen.
- ⑧ **Botones VOL +/-**
Ajustan el volumen. Los niveles de volumen del DS-A5 e iPod/iPhone/iPad están vinculados.
- ⑨ **Botón** 
Selecciona la siguiente canción.
Púlselo y manténgalo presionado para el avance rápido.
- ⑩ **Botón aleatorio**
Ejecuta una reproducción aleatoria.

Nota

- La operación actual puede variar dependiendo de su modelo de iPod/iPhone/iPad, su generación y versión de firmware.

Algunas de las funciones del iPod/iPhone/iPad que puede controlar con este mando a distancia también pueden controlarse con el mando a distancia que vino con su amplificador o receptor de AV. Consulte el manual de instrucciones que vino con su amplificador o receptor de AV para más información.

Apuntado del mando a distancia



Apunte con el mando a distancia al sensor del mando a distancia del DS-A5, como se muestra.

Sensor del mando a distancia DS-A5

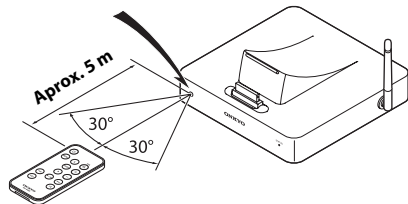

Es-12

Nota

- El mando a distancia podría no funcionar de forma fiable si el DS-A5 está expuesto a una luz brillante, como puede ser la luz solar directa o lámparas fluorescentes de tipo inversor. Reubíquelo si fuera necesario.
- Si se utiliza otro mando a distancia del mismo tipo en la misma sala o si el DS-A5 está instalado cerca de otro equipo que utilice rayos infrarrojos, el mando a distancia podría no funcionar correctamente.
- No coloque nada sobre el mando a distancia, como un libro o una revista, ya que un botón podrían pulsarse continuamente y con ello gastar la pila.
- El mando a distancia podría no funcionar de forma fiable si se instala el DS-A5 en un estante detrás de puertas con cristales coloreados.
- El mando a distancia no funcionará si existe algún obstáculo entre él y el sensor del mando a distancia del DS-A5.

Cambiar la pila

El mando a distancia emplea una pila tipo CR2025. Usar siempre el mismo tipo.

1 Saque y tire para liberar el cierre que cubre la pila. Puede quitar la tapa de la pila con las uñas al usar los espacios colocados a un lado.

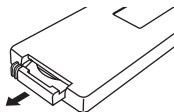

2 Haga que coincida la polaridad en la pila de litio con un signo positivo (+) sobre la bandeja de la pila.



Lado positivo (+)

3 Deslice la bandeja con la pila nueva dentro del compartimento de la pila hasta que escuche un sonido de clic.

Nota

- Si el mando a distancia no funciona de forma fiable, pruebe a cambiar la pila.
- Si no piensa utilizar el mando a distancia durante un período de tiempo prolongado, retire la pila para evitar daños por fugas o corrosión.
- Una pila gastada deberá retirarse lo antes posible para evitar daños causados por fugas o corrosión.
- El mal uso de las pilas de litio puede causar fuego o una quemadura química. Mantenga siempre fuera del alcance de los niños. Nunca desmonte, cargue, caliente por encima de 100 °C o incinere.

Precaución

- Peligro de explosión si la pila se cambia incorrectamente. Cámbiela solamente por un tipo similar o equivalente.

Conexión del DS-A5

Conecte el DS-A5 a su amplificador Onkyo, receptor de AV, etc. como se muestra a continuación.

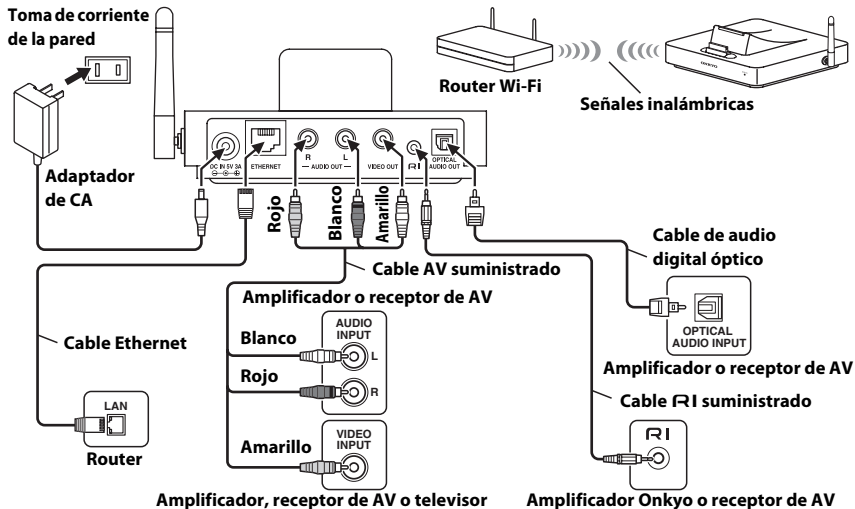

1 Usando el cable AV suministrado, conecte las tomas de salida de audio izquierda y derecha (AUDIO OUT L/R) del DS-A5 a una entrada de audio en su amplificador Onkyo o receptor de AV. Y si su iPod/iPhone/iPad admite salida de televisión, conecte la toma de salida de video (VIDEO OUT) del DS-A5 a una entrada de video por componentes en su amplificador Onkyo, receptor de AV o televisor.

2 Empleando el cable RI suministrado, conecte la toma RI del DS-A5 a una toma RI en su amplificador Onkyo o receptor de AV.

3 Conecte el adaptador de CA suministrado a la toma DC IN 5V 3A del DS-A5, y enchufe el adaptador de CA en una toma de corriente adecuada en la pared .

Nota

- No coloque el DS-A5 encima de un componente que se caliente o uno que tenga ventilación aérea en la parte superior, ya que puede interferir con la refrigeración de ese componente o hacer que el componente o DS-A5 se recaliente. Colóquelo junto al componente, utilice una rejilla de equipo de audio, etc.

Precaución

- Conecte el cable **RI** suministrado solamente a tomas **RI**. No conecte auriculares a la toma **RI**, ya que dañará su equipo.

■ Inserte su iPod/iPhone/iPad en el DS-A5

Inserte su iPod/iPhone/iPad en el DS-A5 como se muestra a continuación.

iPod/iPhone/iPad

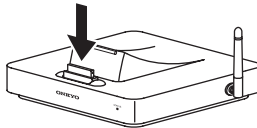

Ahora, puede disfrutar de música/vídeo desde el iPod/iPhone/iPad.

Nota

- Para evitar daños en el conector de dock, no retuerza el iPod/iPhone/iPad al insertarlo o extraerlo y tenga cuidado de no golpearlo mientras lo esté insertando.
- No utilice su iPod/iPhone/iPad con ningún otro accesorio, por ejemplo transmisores de FM y micrófonos, ya que pueden causar un funcionamiento incorrecto.

Configuración de red

Siga cualquiera de los dos procedimientos que se describen a continuación para establecer la conexión a la red.

Conexión inalámbrica

■ Compartir el inicio de sesión de red Wi-Fi

Nota

- Para usar esta función, se requiere iOS versión 5 o superior en los dispositivos siguientes.
 - iPod touch (3ª y 4ª generación)
 - iPhone 4S, iPhone 4, iPhone 3GS
 - iPad (3ª generación), iPad2, iPad

1 Confirme que las luces LED están en verde.

Las luces LED en azul indican que la conexión a la red se ha completado.

Nota

- Si el cable Ethernet se conecta al DS-A5, quite el cable Ethernet después de apagar el DS-A5, y enciéndalo otra vez y configure.

2 Conecte el dispositivo iOS conectado al router Wi-Fi (punto de acceso inalámbrico) al DS-A5.



3 Pulse el botón ENTER en el mando a distancia durante 5 segundos.

4 Pulse el botón Aceptar después de que aparezca una pantalla de confirmación en su dispositivo iOS.

LED parpadea en azul.

La configuración inalámbrica del DS-A5 se ajusta igual que la del dispositivo iOS. Esto permite conectarse al mismo punto de acceso.

Las luces LED se encienden en color azul una vez que la conexión se completa.

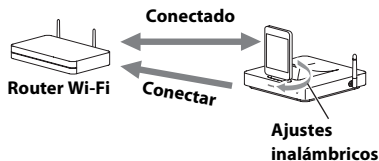

Conexión con cable (cable Ethernet)

- 1 Conecte el DS-A5 al router con un cable Ethernet.**
- 2 Encienda el DS-A5.**

Conexión inalámbrica

■ Uso del modo de punto de acceso

1 Confirme que las luces LED están en verde.

Las luces LED en azul indican que la conexión a la red se ha completado.

Nota

- Si el cable Ethernet se conecta al DS-A5, quite el cable Ethernet después de apagar el DS-A5, y enciéndalo otra vez y configure.

2 Pulse el botón ENTER en el mando a distancia durante 5 segundos.

El DS-A5 entra en modo de punto de acceso y la conexión inalámbrica de su ordenador personal se activa gracias al SSID del DS-A5.

LED parpadea en verde.

3 Acceda al menú de ajustes de WEB (→ página 19) de su ordenador personal y establezca los ajustes inalámbricos.

Las luces LED se encienden en color azul una vez que la conexión se completa.

Consejo

- También puede mostrar el menú de ajustes de WEB al introducir la dirección IP "192.168.1.1" del DS-A5 en el campo de dirección de internet (URL) del navegador mediante un navegador de internet como el Internet Explore®.

Ajustes de WEB

Los ajustes de WEB le permite confirmar la información del DS-A5, cambiar el nombre, configurar la red y actualizar el firmware.

El menú de ajustes de WEB puede mostrarse por el procedimiento siguiente (ejemplo de Safari 5.1).

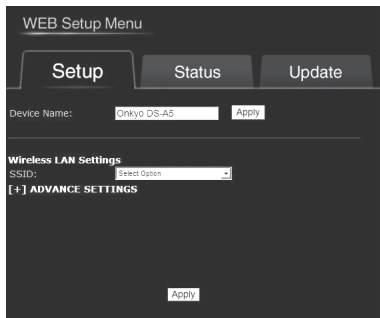

1 Inicie el Safari.

2 Seleccione todos los marcadores del menú o marque el menú para mostrar los marcadores.

3 Seleccione la lista de recopilación "Bonjour".

4 Seleccione el DS-A5 y visualice el menú de ajustes de WEB.

Nota

- Los ajustes WEB se pueden hacer mientras el LED del DS-A5 se ilumina en azul.
- El procedimiento anterior sólo puede realizarse en un ordenador personal, no en un iPod touch/iPhone/iPad.
- Sólo pueden utilizarse caracteres alfanuméricos para "Device Name".

Consejo

- Si Safari no está instalado en su ordenador personal, consígalo en el sitio web de Apple.

Reproducción de contenidos a través de AirPlay

Siga el procedimiento que se describe a continuación para la reproducción.

- 1 Encienda el DS-A5.**
- 2 En el icono AirPlay  de iTunes o en el iPod Touch/iPhone/iPad, seleccione el "Onkyo DS-A5 *****" (nombre por defecto).**
- 3 Seleccione la canción que desea reproducir.**

Auto Standby

El DS-A5 entra en estado de espera automáticamente, si no reproduce durante más de 20 minutos. Cuando se conecta el iPod/iPhone/iPad, entra en modo de carga.

Cuando se ha completado la conexión a la red, el DS-A5 entra en estado de Red preparada.

Funciones del sistema

Puede usar los sistemas siguientes al conectar el DS-A5 y el amplificador Onkyo o receptor de AV equipado con una toma **RI** con un cable **RI** y un cable de audio analógico.

Dependiendo del modelo y la generación de su iPod/iPhone/iPad, es posible que no estén disponibles algunas de las operaciones vinculadas.

■ Sistema activado

Cuando active el amplificador o receptor de AV, el DS-A5 y el iPod/iPhone/iPad se activarán automáticamente.

Además, cuando el DS-A5 y el iPod/iPhone/iPad están encendidos, algunos de sus amplificadores o receptor de AVs se pueden encendido al pulsar el botón .

■ Apagado del sistema

Cuando apaga su amplificador o receptor de AV, el DS-A5 entra automáticamente en espera.

■ Autoencendido activado

Si pulsa el botón  del mando a distancia mientras su amplificador o el receptor de AV está en espera, su amplificador o el receptor de AV se activará automáticamente. Seleccione el iPod/iPhone/iPad como fuente de entrada y el iPod/iPhone/iPad iniciará la reproducción.

■ Direct Change (cambio directo)

Si inicia la reproducción del iPod/iPhone/iPad mientras está escuchando otra fuente de entrada, el amplificador o receptor de AV cambiará automáticamente a la entrada a la cual está conectado el DS-A5.

Nota

- Si usa su iPod/iPhone/iPad con cualquier otro accesorio, la detección de reproducción de iPod/iPhone/iPad podría no funcionar.

■ Otras operaciones del mando a distancia

Puede usar el mando a distancia suministrado con su amplificador o receptor de AV para controlar funciones básicas del iPod/iPhone/iPad. La funcionalidad disponible depende de su amplificador o del receptor de AV. Consulte el manual de instrucciones que vino con su amplificador o receptor de AV para más información.

■ Observaciones sobre el funcionamiento

- Si el volumen es bajo incluso aunque lo controle con el mando a distancia suministrado, el ajuste de volumen también es posible en su amplificador o receptor de AV.
- Si ajusta el control de volumen en su iPod/iPhone/iPad mientras está insertado en el DS-A5, tome la precaución de que no esté ajustado muy alto antes de volver a conectar sus auriculares.

Actualización de firmware

Siga el procedimiento siguiente para actualizar el firmware de DS-A5.

Nota

- No desconecte los cables ni apague la alimentación durante el proceso de actualización.
- El programa y la documentación en línea que lo acompaña se le ofrecen para que los utilice bajo su propia responsabilidad. Onkyo no se hará responsable y usted no podrá solicitar daños y perjuicios por ningún tipo de reclamación relacionada con su uso del programa o de la documentación en línea que lo acompaña, independientemente de la teoría legal, tanto si es de tipo contractual como extracontractual. En ningún caso será Onkyo responsable ante usted ni ante terceros de daños especiales, indirectos, circunstanciales o consiguientes de ningún tipo, incluidos, entre otros, la compensación, el reembolso o la indemnización por pérdida de beneficios presentes o futuros, pérdida de datos ni por cualquier otro motivo.

1 Acceda al menú de actualización del firmware en los ajustes de WEB (→ página 19).

2 Seleccione o “Firmware Update from Internet” o “Firmware Update from PC”.

Actualice el firmware de acuerdo con los contenidos de pantalla de su ordenador personal.

El DS-A5 entra en modo de espera una vez que las actualizaciones se completan.

3 Cuando continúe usando el DS-A5, pulse el botón  en el mando a distancia para reiniciarlo.

Si desea más información, visite el sitio web de Onkyo.

Encontrará la dirección de la página de inicio en la contraportada de este manual.

Restauración de los ajustes por defecto

Puede restablecer lo valores predeterminados de DS-A5.

Ejecute esto cuando surge la necesidad de restaurar el nombre del DS-A5, el valor del volumen y los ajustes de red.

1 Encienda el DS-A5.

2 Pulse el botón Repetir en el mando a distancia durante 10 segundos.

LED parpadea en azul y verde alternadamente, y el DS-A5 entra en mode ajuste por defecto.

3 Pulse el botón Silencio en el mando a distancia durante 2 segundos.

El DS-A5 entra en estado de espera y el LED apaga una luz. El ajuste se restaura a los ajustes predeterminados.

Nota

- A menos que el botón de Silencio se pulse en el plazo de 30 segundos después de que el LED parpadee en azul verde alternadamente, el modo de ajuste predeterminado termina.

Resolución de problemas

No hay sonido ni vídeo

- Asegúrese de que su iPod/iPhone/iPad está conectado adecuadamente.
- Si no hay vídeo, asegúrese de que su iPod/iPhone/iPad admite salida de televisión.
- Asegúrese de que el iPod/iPhone/iPad está reproduciendo.
- Asegúrese de que su amplificador o receptor de AV está encendido, la entrada en la que se conecte el DS-A5 está seleccionada como la fuente de entrada y el control de volumen no está en el mínimo.
- Asegúrese de que todos los conectores están introducidos a fondo.
- Asegúrese de que el DS-A5 está conectado a la toma de entrada correcta en su amplificador o receptor de AV. Si no hay vídeo, compruebe las conexiones de vídeo. No conecte el DS-A5 a ninguna toma en su amplificador o receptor de AV etiquetada OUT.
- Asegúrese de que el adaptador de CA está correctamente conectado al DS-A5 y a la toma de corriente adecuada en la pared.
- Intente ajustar de nuevo el iPod/iPhone/iPad.

El mando a distancia no funciona

- Asegúrese de que el iPod/iPhone/iPad está insertado correctamente en el conector del dock. Si el iPod/iPhone/iPad está dentro de una funda, es posible que no se conecte correctamente, por lo que se debe retirar siempre la funda antes de insertar el iPod/iPhone/iPad en el DS-A5.
- No se podrá controlar el iPod/iPhone/iPad mientras se esté visualizando el logotipo de Apple.
- Si el mando a distancia de su amplificador o receptor de AV tiene botones de modo a distancia, asegúrese de que selecciona el modo de mando a distancia apropiado.
- Si está usando el mando a distancia que vino con su amplificador o receptor de AV, asegúrese de apuntar hacia el amplificador o receptor de AV cuando quiera controlar su iPod/iPhone/iPad.
- Compruebe el ajuste del interruptor **RI MODE** del DS-A5.
- Intente ajustar de nuevo el iPod/iPhone/iPad.

No es posible conectar a Wi-Fi (LAN inalámbrico)

Asegúrese de que su router Wi-Fi es compatible con las siguientes características:

- IEEE 802,11b o 802,11g estándar.
- **(Estados Unidos)** Banda de canal de 1-11 canales.
- **(Otros)** Banda de canal de 1-13 canales.

La reproducción del sonido se interrumpe y la comunicación no funciona

- Cuando se utilizan otros dispositivos inalámbricos LAN cerca del DS-A5, pueden ocurrir varios problemas como una reproducción y comunicación que se interrumpe. Puede evitar estos problemas al cambiar el canal de su router Wi-Fi. Para instrucciones sobre cómo cambiar canales, consulte el manual de instrucciones proporcionado con su router Wi-Fi.

La siguiente tabla describe el estado del DS-A5.

LED DE ESTADO	Color del LED	Estado
Apagado	—	Standby
Iluminación sólida	Naranja	El iPod/iPhone/iPad está cargando o la Red está preparada.
	Azul (conectado a la red)	Audio y vídeo pueden tener salida desde el componente conectado al conector del Dock o con AirPlay.
	Verde (no conectado a la red)	Audio y vídeo pueden tener salida desde el componente conectado al conector del Dock.
Parpadeo	Azul (conectado a la red)	Inicio
	Verde (no conectado a la red)	DS-A5 empieza después de que el LED se encienda.
	Azul	Ejecutar el compartir el inicio de sesión de red Wi-Fi
	Verde	En modo de punto de acceso
Parpadeo más lento	Azul (conectado a la red)	Silenciamiento
	Verde (no conectado a la red)	Al pulsar el botón de Silencio en el mando a distancia o ajustar el volumen hace que salga el audio.
Parpadeo rápido	Azul	Actualización de firmware
Parpadeo alterno	Azul y verde	En modo de ajuste predeterminado
	Azul y naranja	La conexión de red tiene un problema.
	Azul, verde y naranja	Ocurrió un problema mientras se actualizaba el firmware.

Especificaciones

Clasificación: 5 V CC, 3 A

Consumo de energía:

18 W

Consumo de energía en espera:

0,5 W (incluyendo el adaptador de CA suministrado)

(Red preparada) 4 W (incluyendo el adaptador de CA suministrado)

Red: **(Wi-Fi)** IEEE 802.11b/g estándar

(Ethernet) 100 Mbps

Dimensiones (An × Al × Fo):

121 mm × 136 mm × 54 mm

Peso: 223 g

Tomas: Línea de salida de audio L/R, Salida de video compuesta, Salida de audio digital óptico, puerto ETHERNET, toma **RI**, toma DC IN 5V 3A

Cambio MODO RI:

TAPE/DOCK

Las especificaciones y características están sujetas a cambios sin previo aviso.

Onkyo Corporation

2-1, Nisshin-cho, Neyagawa-shi, OSAKA 572-8540, JAPAN
Tel: 072-831-8023 Fax: 072-831-8163
<http://www.onkyo.com/>

Onkyo U.S.A. Corporation

18 Park Way, Upper Saddle River, N.J. 07458, U.S.A.
Tel: 800-229-1687, 201-785-2600 Fax: 201-785-2650
<http://www.us.onkyo.com/>

Onkyo Europe Electronics GmbH

Liegnitzerstrasse 6, 82194 Groebenzell, GERMANY
Tel: +49-8142-4401-0 Fax: +49-8142-4208-213
<http://www.eu.onkyo.com/>

Onkyo Europe Electronics GmbH (UK Branch)

The Coach House 81A High Street, Marlow, Buckinghamshire, SL7 1AB, UK
Tel: +44-(0)1628-473-350 Fax: +44-(0)1628-401-700

Onkyo China Limited

Unit 1033, 10/F, Star House, No 3, Salisbury Road, Tsim Sha Tsui Kowloon, Hong Kong.
Tel: 852-2429-3118 Fax: 852-2428-9039
<http://www.onkyochina.com/>

Onkyo China PRC

1301, 555 Tower, No.555 West NanJin Road, Jin an, Shanghai,
China 200041, Tel: 86-21-52131366 Fax: 86-21-52130396
<http://www.cn.onkyo.com/>

SN 29401222

(C) Copyright 2012 Onkyo Corporation Japan. All rights reserved.



* 2 9 4 0 1 2 2 2 *

Y1207-1

Onkyo Corporation

2-1, Nisshin-cho, Neyagawa-shi, OSAKA 572-8540, JAPAN
Tel: 072-831-8023 Fax: 072-831-8163
<http://www.onkyo.com/>

Onkyo U.S.A. Corporation

18 Park Way, Upper Saddle River, N.J. 07458, U.S.A.
Tel: 800-229-1687, 201-785-2600 Fax: 201-785-2650
<http://www.us.onkyo.com/>

Onkyo Europe Electronics GmbH

Liegnitzerstrasse 6, 82194 Groebenzzell, GERMANY
Tel: +49-8142-4401-0 Fax: +49-8142-4208-213
<http://www.eu.onkyo.com/>

Onkyo Europe Electronics GmbH (UK Branch)

The Coach House 81A High Street, Marlow, Buckinghamshire, SL7 1AB, UK
Tel: +44-(0)1628-473-350 Fax: +44-(0)1628-401-700

Onkyo China Limited

Unit 1033, 10/F, Star House, No 3, Salisbury Road, Tsim Sha Tsui Kowloon, Hong Kong.
Tel: 852-2429-3118 Fax: 852-2428-9039
<http://www.onkyochina.com/>

Onkyo China PRC

1301, 555 Tower, No.555 West NanJin Road, Jin an, Shanghai,
China 200041, Tel: 86-21-52131366 Fax: 86-21-52130396
<http://www.cn.onkyo.com/>

SN 29401221

(C) Copyright 2012 Onkyo Corporation Japan. All rights reserved.



* 2 9 4 0 1 2 2 1 *

Y1207-1