

Manuel d'utilisation et d'entretien de la Radiocommande

Traduction de la notice d'origine

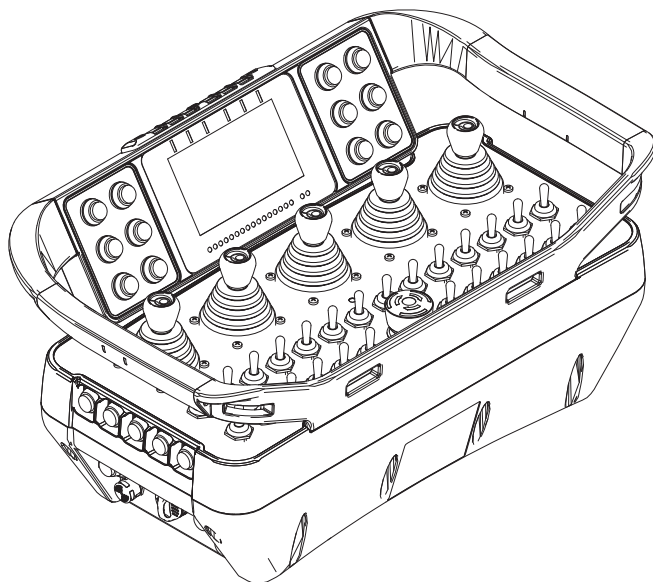

Partie C : Unité de transmission FJB

SÉRIE DYNAMIC



LA PRÉSENTE PARTIE DU MANUEL SE COMPOSE DE : Partie C - Informations, instructions et avertissements correspondant à l'Unité de transmission FJB. Le Manuel est composé de la Partie A - Générale, Partie B - Conformité et fréquences, Partie C - Unité de transmission, Partie D - Unité de réception, Partie E - Batterie et chargeur de batterie, et de la Fiche technique.

CE MANUEL, Y COMPRIS TOUTES LES PARTIES QUI LE COMPOSENT, ET TOUTES LES INSTRUCTIONS Y CONTENUES DOIVENT ÊTRE LUS ATTENTIVEMENT ET COMPRIS AVANT TOUTE OPÉRATION D'INSTALLATION, UTILISATION, ENTRETIEN OU RÉPARATION DE LA RADIOCOMMANDE AUTEC.

LA NON-LECTURE ET LE NON-RESPECT DE TOUS LES AVERTISSEMENTS ET DE TOUTES LES INSTRUCTIONS APPLICABLES, OU DE TOUTE LIMITATION FOURNIE DANS CE MANUEL PEUT CAUSER DE GRAVES LÉSIONS PHYSIQUES, VOIRE LA MORT, ET/OU DES DOMMAGES AUX OBJETS.

LA RADIOCOMMANDE AUTEC N'EST PAS UN PRODUIT INDÉPENDANT ET ELLE EST CONSIDÉRÉE EXCLUSIVEMENT COMME UN COMPOSANT D'UNE MACHINE :

- PERMETTANT L'UTILISATION D'UNE RADIOCOMMANDE DE MANIÈRE APPROPRIÉ,
- POUVANT ÊTRE ACTIONNÉE DE MANIÈRE SÛRE ET CONFORMÉMENT À TOUTES LES DISPOSITIONS LÉGALES, AUX RÈGLEMENTS ET AUX NORMES APPLICABLES À CETTE RADIOCOMMANDE.

DE LA MÊME MANIÈRE, IL INCOMBE AU FABRICANT ET AUX CONCEPTEURS DE LA MACHINE SUR LAQUELLE LA RADIOCOMMANDE AUTEC SERA INSTALLÉE d'effectuer une évaluation précise et approfondie des risques pour déterminer si la Radiocommande Autec est apte à l'actionnement de la Machine en toute sécurité et efficacité, en tenant compte des conditions d'emploi et des usages prévus, et d'assurer que l'installation, l'entretien et l'utilisation de la Radiocommande Autec et de tous ses composants soient effectués uniquement et entièrement dans l'observation de ce Manuel et de toute la réglementation locale ainsi qu'aux normes en matière de sécurité (auxquelles il est ici fait référence comme « Lois, règlements et normes »).

Par rapport au marché américain, les lois, les règlements et les normes comprennent toutes les règles et les normes de l'Occupational Safety & Health Administration (OSHA) (<http://www.osha.gov>), toutes les lois et les dispositions fédérales, nationales et locales, les codes en matière de fabrication et de dispositifs électriques et toutes les normes applicables, y comprises, mais non pas seulement, les normes ANSI.

Il incombe au Fabricant et aux concepteurs de la Machine sur laquelle la Radiocommande Autec sera installée, de vérifier si la structure, l'état, l'organisation et les marquages de la Machine telle qu'elle est installée sur le lieu d'utilisation, sont adéquates et permettent la conduite sécurisée et fiable de la Machine à travers l'interface de la Radiocommande Autec.

IL EST DE LA RESPONSABILITÉ DU PROPRIÉTAIRE, DE L'EXPLOITANT DE L'INSTALLATION ET DE LEURS CONCEPTEURS de veiller à ce que l'installation, l'entretien et l'utilisation de la Radiocommande Autec et de tous ses composants soient effectués uniquement et entièrement en respectant ce Manuel et conformément à toutes les Lois, les Réglementations et les Normes applicables, même locales. Il est également de la responsabilité du Propriétaire, de l'exploitant de l'installation et de leurs concepteurs de veiller à ce que la structure, l'état, l'organisation et les marquages de la Machine et du lieu d'utilisation où la Radiocommande Autec sera installée et utilisée soient appropriés et qu'ils permettent l'utilisation et la commande sécurisée et fiable de la Machine au moyen de l'interface de la Radiocommande Autec.

L'ACTIONNEMENT ET L'UTILISATION DE LA RADIOCOMMANDE AUTEC ET DE LA MACHINE ACTIONNÉE PAR OU AU MOYEN DE LA RADIOCOMMANDE AUTEC N'EST ADMIS QU'À DU PERSONNEL QUALIFIÉ ET CONVENABLEMENT FORMÉ. L'ACCÈS AUX ALENTOURS DE LA MACHINE ACTIONNÉE PAR OU AU MOYEN DE LA RADIOCOMMANDE AUTEC N'EST ADMIS QU'À DU PERSONNEL QUALIFIÉ ET CONVENABLEMENT FORMÉ.

DES OPÉRATIONS INAPPROPRIÉES D'INSTALLATION, D'ACTIONNEMENT, D'ENTRETIEN ET D'ASSISTANCE SUR LA RADIOCOMMANDE AUTEC PEUVENT CAUSER DE GRAVES LÉSIONS PHYSIQUES, VOIRE LA MORT, ET/OU DES DOMMAGES AUX OBJETS. Pour une assistance supplémentaire, se référer à ce Manuel et à chacune de ses parties, ou s'adresser à Autec. Autec décline toute responsabilité face à une installation de la Radiocommande Autec non effectuée par Autec ou à une utilisation ou un entretien quelconque de la Radiocommande Autec non-conforme aux instructions et aux avertissements fournis par Autec et aux lois, aux règlements et aux normes applicables, même locales.

Autec décline toute responsabilité face à une altération ou à une modification quelconque de la Radiocommande Autec, ou à l'utilisation de composants ou de produits non d'origine Autec utilisés ensemble ou incorporés à l'intérieur de la Radiocommande.

IL EST DE LA RESPONSABILITÉ DU PROPRIÉTAIRE, DE L'EXPLOITANT DE L'INSTALLATION ET DE LEURS CONCEPTEURS de veiller à ce que la Radiocommande Autec soit toujours entretenue et révisée en respectant toutes les instructions et tous les avertissements fournis par Autec, et conformément à toutes les Lois, les Réglementations et les Normes applicables, même locales.

IL EST DE LA RESPONSABILITÉ DU PROPRIÉTAIRE, DE L'EXPLOITANT DE L'INSTALLATION ET DE LEURS EMPLOYÉS, CADRES ET SUPERVISEURS de veiller à ce que tous les Utilisateurs de la Radiocommande Autec et toutes les Personnes qui travaillent ou travailleront avec ou à proximité de la Machine actionnée par ou au moyen de la Radiocommande Autec soient complètement et dûment formés par du personnel qualifié sur l'utilisation correcte et sûre de la Radiocommande Autec et sur la Machine, y compris et sans restriction l'entière familiarité et la compréhension des instructions et des avertissements fournis par Autec, ainsi que de toutes les Lois, les Réglementations et les Normes applicables, même locales. Ils sont également responsables de vérifier si ces Utilisateurs ou d'autres Personnes utilisent ou travaillent toujours de manière sûre avec la Radiocommande Autec et SEULEMENT en respectant les instructions et les avertissements fournis par Autec et conformément aux Lois, aux Réglementations et aux Normes applicables, même locales. LE NON-RESPECT DE CETTE INDICATION PEUT CAUSER DE GRAVES LÉSIONS PHYSIQUES, VOIRE LA MORT, ET/OU DES DOMMAGES AUX OBJETS.

IL EST DE LA RESPONSABILITÉ DU PROPRIÉTAIRE, DE L'EXPLOITANT DE L'INSTALLATION ET DE LEURS EMPLOYÉS, CADRES ET SUPERVISEURS de veiller à ce que la zone où la Machine actionnée par ou au moyen de la Radiocommande Autec se trouve et fonctionne soit clairement définie et indiquée, en respectant toutes les instructions et tous les avertissements fournis par Autec et conformément aux Lois, aux Réglementations et aux Normes applicables, même locales. Ils doivent également vérifier si les indications qui avertissent et signalent à TOUTES LES PERSONNES que la Machine est actionnée par ou au moyen d'une Radiocommande et qui interdisent tout accès non autorisé à la zone sont suffisantes. LE NON-RESPECT DE CETTE INDICATION PEUT CAUSER DE GRAVES LÉSIONS PHYSIQUES, VOIRE LA MORT, ET/OU DES DOMMAGES AUX OBJETS.

SI LA RADIOCOMMANDE AUTEC N'EST PAS UTILISÉE DE MANIÈRE SÛRE ET EN RESPECTANT LES INSTRUCTIONS ET LES AVERTISSEMENTS FOURNIS PAR AUTEC, ET CONFORMÉMENT AUX LOIS, AUX RÈGLEMENTS ET AUX NORMES APPLICABLES, MÊME LOCALES, ET/OU SI L'UTILISATION DE LA RADIOCOMMANDE EST AUTORISÉE À DES UTILISATEURS OU À D'AUTRES PERSONNES QUI NE SONT PAS CONVENABLEMENT FORMÉES POUR L'UTILISATION SÛRE ET CORRECTE DU SYSTÈME OU DE LA MACHINE SUR LEQUEL LA RADIOCOMMANDE EST INSTALLÉE, DE GRAVES LÉSIONS PHYSIQUES, VOIRE LA MORT, ET/OU DES DOMMAGES AUX OBJETS PEUVENT SE VÉRIFIER.

SOMMAIRE

1	Informations pour consulter les instructions	7
1.1	Structure du Manuel d'utilisation et d'entretien	7
1.2	Légende et terminologie	9
1.3	Symboles	9
1.4	Destinataires des instructions	10
1.5	Conservation des instructions	10
1.6	Propriété intellectuelle	10
2	Présentation synthétique du produit	11
2.1	Série, Radiocommande et Unité	11
2.2	Conformité aux normes	11
2.3	Contacts et adresses utiles	11
2.4	Garantie	11
2.5	Assistance et pièces de rechange	11
3	Description de l'Unité de transmission	12
4	Caractéristiques techniques	13
5	Fiche technique	13
6	Plaques	14
7	Signalisations lumineuses et acoustiques	15
7.1	Signalisations lumineuses	15
7.2	Signalisations acoustiques	16
8	Instructions générales de fonctionnement	17
8.1	Clé de démarrage	17
8.2	Bouton de START	18
8.3	Bouton de STOP	18
8.4	Afficheur	19
8.5	Signification des commandes	20
8.6	Fonction Low Power	22
8.7	Batterie	22
8.8	ID internal tx memory	23
8.9	Démarrage de la Radiocommande	23
8.10	Activation des commandes	24
8.11	Interruption de la liaison radioélectrique	25
8.12	Coupure automatique de l'Unité de transmission	25
8.13	Coupure de l'Unité de transmission	26
8.14	Fonction « Data Feedback »	27
8.15	Commande à câble	28
8.16	BACK-UP UNIT	29
9	Instructions pour l'Utilisateur	31
9.1	Limites d'utilisation	31
9.2	Comportements de l'Utilisateur	31
9.3	Sangle	33
10	Entretien	42
11	Dysfonctionnements signalés par l'Unité de transmission	43
12	Démantèlement et mise à la casse	45

1 Informations pour consulter les instructions



Avant de lire la présente partie du Manuel, il faut avoir lu et compris la partie générale (Partie A) du Manuel fourni avec la Radiocommande.

1.1 Structure du Manuel d'utilisation et d'entretien

Le Manuel d'utilisation et d'entretien de la Radiocommande Autec de la série Dynamic consiste en différentes parties, toutes ensemble composent le Manuel qui doit être lu, compris et appliqué dans l'utilisation et l'entretien de la Radiocommande, par le Propriétaire de la Radiocommande, l'Utilisateur et par toutes les Personnes qui, pour une raison quelconque, doivent travailler avec la Radiocommande ou avec la Machine sur laquelle elle est installée. La structure du Manuel d'utilisation et d'entretien de la Radiocommande est décrite dans le tableau suivant.

Partie	Titre	Contenus
A	Partie générale	<ul style="list-style-type: none"> - Informations de caractère général de la série. - Indications pour l'évaluation des risques du système « Machine+Radiocommande ». - Avertissements d'installation de la Radiocommande. - Avertissements pour l'utilisation et l'entretien de la Radiocommande. - Instructions pour un transport correct et une conservation correcte de la Radiocommande.
B	Conformité et fréquences	<ul style="list-style-type: none"> - Bandes de fréquence de travail de la Radiocommande. - Conformité et références aux normes de la Radiocommande.
C	Unité de transmission	Description et instructions de l'Unité de transmission, comprenant : <ul style="list-style-type: none"> - la description du fonctionnement, - les commandes, - les signalisations lumineuses, - les dysfonctionnements, - les instructions supplémentaires par rapport à la partie générale.
D	Unité de réception	Description et instructions de l'Unité de réception, comprenant : <ul style="list-style-type: none"> - la description du fonctionnement, - les signalisations lumineuses, - les dysfonctionnements, - les instructions supplémentaires par rapport à la partie générale.
E	Batterie et chargeur de batterie	Description, avertissements et instructions des batterie et des chargeurs de batterie, comprenant : <ul style="list-style-type: none"> - la description du fonctionnement, - les signalisations lumineuses, - les dysfonctionnements, - Instructions pour l'Utilisateur.

Les instructions d'utilisation et d'entretien sont complétées par la fiche technique de la Radiocommande qui :

- décrit la configuration de l'Unité de transmission,
- indique la correspondance entre les commandes envoyées par l'Unité de transmission et celles disponibles dans l'Unité de réception.

Toutes les instructions d'utilisation et d'entretien font partie intégrante de la Radiocommande Autec, de même que de la Machine, du système, du dispositif ou de l'installation qui est équipé de la Radiocommande.

Le Fabricant de la Machine ou de l'installation sur laquelle la Radiocommande est installée, le Propriétaire et l'Utilisateur de la Machine doivent vérifier si le Manuel d'utilisation et d'entretien et les parties qui le composent sont insérés dans le Manuel d'utilisation et d'entretien de la Machine.



Les traductions du Manuel sont contenues dans le CD en annexe à chaque Manuel d'utilisation et d'entretien.

Pour identifier dans le CD chaque partie du Manuel dans la langue nécessaire, agir comme suit :

- choisir la langue souhaitée,
- sélectionner chaque partie du Manuel en utilisant le code présent sur la couverture de chacune d'elles.



1.2 Légende et terminologie



Contactez Autec en cas de doute ou de questions sur les instructions, les symboles, les avertissements ou les images.

Dans cette partie du Manuel, les termes énumérés ci-dessous auront les mêmes définitions présentées dans le même paragraphe de la partie générale (Partie A) :

- **Unité**
- **Radiocommande**
- **Unité de transmission**
- **Unité de réception**
- **Machine**
- **Fabricant**
- **Installateur**
- **Utilisateur**
- **Technicien d'entretien**
- **Manuel ou Manuel d'utilisation et d'entretien**
- **Manuel d'installation**
- **Personne**
- **Propriétaire**

Les fonctions indiquées pour le Fabricant, l'Installateur, l'Utilisateur et le Technicien d'entretien peuvent être développées spécifiquement par un seul sujet, qui aura les compétences nécessaires et prendra les responsabilités correspondantes. Chaque sujet doit connaître les instructions de l'instruction en fonction de l'activité qu'il exerce.

Par exemple, si un Fabricant développe aussi la fonction d'Installateur, et/ou de Technicien d'entretien, il devra connaître et suivre aussi les instructions spécifiquement destinées à ces sujets. Le même critère devra être appliqué au cas où, par exemple, un Utilisateur prendrait la fonction de Fabricant et/ou d'Installateur.

1.3 Symboles



Ce symbole indique les parties du texte du Manuel qui doivent être lues avec une attention particulière.



Ce symbole indique des parties du texte du Manuel contenant des avertissements, des informations et/ou des instructions particulièrement importantes du point de vue de la sécurité et dont la non-compréhension peut causer des dangers aux Personnes et/ou aux objets.

1.4 Destinataires des instructions

Les destinataires des instructions sont énumérés dans le même paragraphe de la partie générale : consulter donc cette partie.

1.5 Conservation des instructions

Les consignes pour la conservation des instructions sont décrites dans le même paragraphe de la partie générale : consulter donc cette partie.

1.6 Propriété intellectuelle

Les liens associés à la propriété intellectuelle sont décrits dans le même paragraphe de la partie générale : consulter donc cette partie.

2 Présentation synthétique du produit

2.1 Série, Radiocommande et Unité

La présente partie du Manuel a pour objet l'Unité de transmission FJB d'une Radiocommande Autec de la série Dynamic.

Les Radiocommandes Autec de la série Dynamic sont conçues pour être utilisées sur des Machines dans le but de fournir une interface de commande, utilisable depuis une distance et une position appropriées, pour gérer leur système de commande et de contrôle.

2.2 Conformité aux normes

La conformité des Radiocommandes aux normes et aux exigences et conditions de fonctionnement de chaque pays est décrite dans la partie spécifique du Manuel « Conformité et fréquences » (Partie B).

2.3 Contacts et adresses utiles

Les Radiocommandes sont fabriquées par Autec srl – Via Pomaroli, 65 – 36030 Caldogno (VI) – ITALIE.

Les contact d'Autec, des ses distributeurs, revendeurs et Techniciens d'entretien agréés sont disponibles sur le site Web www.autecsafty.com.

2.4 Garantie

Les conditions générales de garantie sont indiquées dans la feuille spécifique en annexe à la présente documentation et dans la section spécifique du site Web www.autecsafty.com.

2.5 Assistance et pièces de rechange

Pour demander des interventions d'assistance technique et/ou des pièces de rechange, se référer aux contacts énumérés sur le site Web www.autecsafty.com.

Lors de la demande à Autec ou à un distributeur, revendeur et Technicien d'entretien agréé, il faudra informer le numéro de série de la Radiocommande, indiqué dans la plaque d'identification de l'Unité de transmission et/ou de l'Unité de réception.

3 Description de l'Unité de transmission

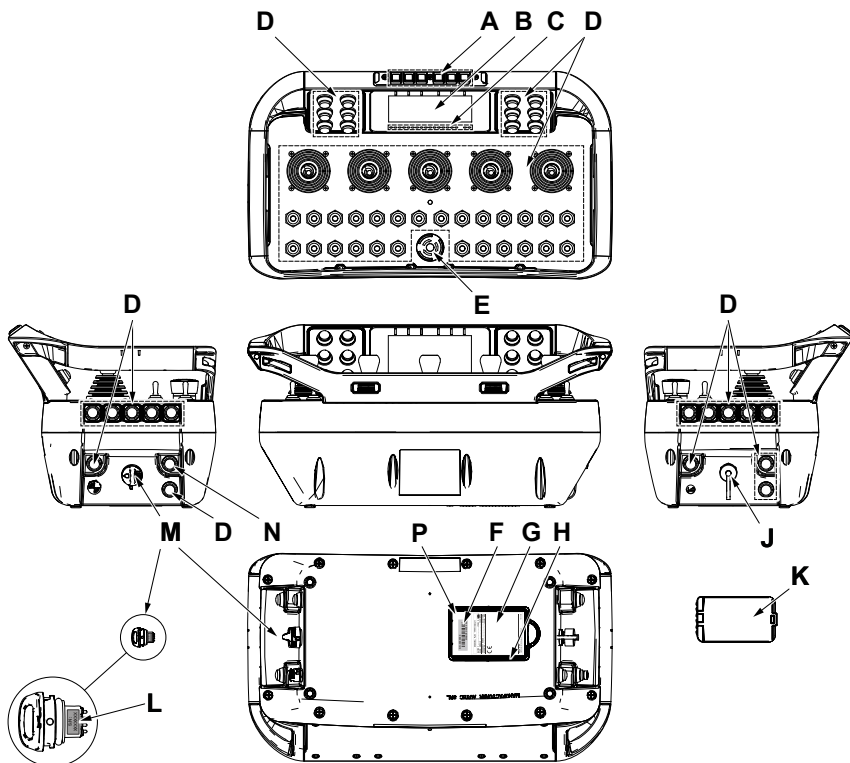

A	Touches pour afficheur
B	Afficheur ou voyants (si présents)
C	Voyant
D	Actionneurs (manipulateurs, sélecteurs, boutons-poussoirs)
E	Bouton de STOP
F	Plaque d'identification de l'unité de transmission
G	Plaque des données techniques

H	Plaque d'identification de la Radiocommande (si la « ID internal tx memory » est présente)
J	Connecteur de la commande à câble (si présente)
K	Batterie
L	Plaque d'identification de la radiocommande (si la « Key ID 0-1 » est présente)
M	Clé de démarrage
N	Bouton de START
P	Logement de la batterie

4 Caractéristiques techniques

Alimentation (batterie LPM04)	7.4 V $\overline{=}$
Antenne	interne
Matière du boîtier	PA 6 (20%fg)
Degré de protection	IP65 (NEMA 4)
Dimensions	426x243x214 mm (16,8x9,6x8,4 In)
Poids	5,5 kg (12,1 Lb)
Autonomie à 20°C (68°F) :	
- avec batterie LPM04	35h
- avec batterie LPM04 et afficheur 4.3" en couleurs.....	8h

5 Fiche technique

La fiche technique de la Radiocommande :

- décrit la configuration de l'Unité de transmission,
- indique la correspondance entre les commandes envoyées par l'Unité de transmission et celles disponibles dans l'Unité de réception.

La fiche technique doit être compilée, contrôlée et signée par l'Installateur responsable du câblage.

Une fiche technique doit toujours rester jointe à ce Manuel : si la fiche technique doit être utilisée pour des démarches administratives (vérifications, essais, etc.), il faut en faire une copie.



Le câblage des sorties de l'Unité de réception doit toujours correspondre aux indications de la fiche technique.

6 Plaques

Sur l'Unité de transmission FJB, se trouvent les plaques suivantes FJB



Plaque	Position	Informations reportées
Plaque d'identification de la Radiocommande	Key ID 0-1 (si présente)	Le numéro de série de la Radiocommande (S/N)
	Logement de la batterie (si la « ID internal tx memory » est présente)	
Plaque d'identification de l'Unité de transmission	Logement de la batterie	L'année de fabrication, le code à barres et le numéro d'identification de l'Unité de transmission (TU ID)
Plaque des données techniques	Logement de la batterie	Le MODEL, le TYPE et les principales caractéristiques techniques de l'Unité de transmission, le marquage et les marques éventuelles de la Radiocommande

7 Signalisations lumineuses et acoustiques

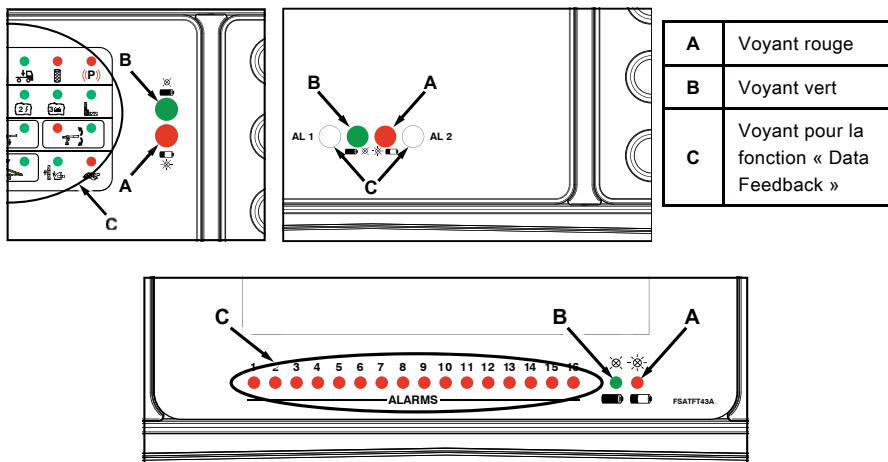
7.1 Signalisations lumineuses



L'Unité de transmission FJB présente toujours un voyant vert [B] et un voyant rouge [A] fournissant les informations relatives à la Radiocommande.

Symbole	Signification
	Ce symbole indique le voyant rouge [A].
	Ce symbole indique le voyant vert [B].

i

Les significations des signalisations présentées par les voyants indiqués avec la lettre « C » sont expliqués dans la fonction « Data Feedback » (voir le paragraphe 8.14). Les significations des voyants pour la fonction « Data Feedback » sont décidées et fixées par le Fabricant de la Machine selon les fonctions de la Machine sur lesquelles on veut recevoir des informations.

Les signalisations du voyant rouge [A] indiquent un dysfonctionnement de la Radiocommande. Les significations de ces signalisations et des éventuelles actions à adopter sont décrites dans le chapitre 11.

Les significations des signalisations de la LED verte [B], lorsque la LED rouge [A] est éteinte, sont reportées dans le tableau suivant.

Signalisation	Signification
<p>La LED verte est éteinte. La LED rouge est éteinte.</p>	L'Unité de transmission est éteinte.
<p>Le voyant vert clignote rapidement. La LED rouge est éteinte.</p>	L'Unité de transmission et l'Unité de réception ne communiquent pas entre elles.
<p>Le voyant vert clignote lentement. La LED rouge est éteinte.</p>	La Radiocommande est démarrée et les Unités communiquent entre elles.

	Les significations des signalisations des voyants vert et rouge ne peuvent jamais être modifiées.
---	---

7.2 Signalisations acoustiques

L'Unité de transmission FJB est munie d'un avertisseur sonore qui se déclenche lorsque :

- La batterie se décharge.
- l'Unité de transmission est allumée depuis 8 heures,
- L'Unité de transmission ne fonctionne pas correctement.
- à l'allumage de la Radiocommande, le bouton STOP est actionné ou défectueux,
- à l'allumage de la Radiocommande, la commande SAFETY est activée (voir la Fiche Technique),
- à l'allumage de la Radiocommande, une commande entre D2-D20 est activée (voir la Fiche Technique),
- à l'allumage de la Radiocommande, une commande entre A1-A8 est activée (voir la Fiche Technique),
- à l'allumage de la Radiocommande, une commande entre H1-H8 est activée (voir la Fiche Technique),
- à l'allumage de la Radiocommande, une commande entre L1-L8 est activée (voir la Fiche Technique),
- à l'allumage de la Radiocommande la batterie est déchargée.

L'avertisseur sonore se déclenche à chaque allumage de la LED rouge [A]. Les significations de l'allumage de la LED rouge [A] et de l'activation de l'avertisseur sonore et des éventuelles actions à entreprendre sont décrites dans le chapitre 11.

	Les significations des signalisations de l'avertisseur sonore ne sont jamais modifiables.
---	---

8 Instructions générales de fonctionnement

8.1 Clé de démarrage

Une clé de démarrage est toujours présente dans l'Unité de transmission. Elle peut être de deux types :

- Clé mécanique (voir le paragraphe 8.1.1).
- Key ID 0-1 (voir le paragraphe 8.1.2).

La Radiocommande ne peut pas fonctionner si la clé d'allumage n'a pas été enfilée dans l'Unité de transmission.

8.1.1 Clé mécanique

La clé mécanique permet d'alimenter l'Unité de transmission.

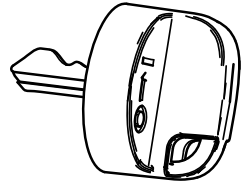

8.1.2 « Key ID 0-1 memory »

La « Key ID 0-1 memory » permet d'alimenter l'Unité de transmission.

L'adresse de la Radiocommande est mémorisée en son interne. Par conséquent, la « Key ID 0-1 memory » doit être exclusivement utilisée dans l'Unité de transmission de la Radiocommande à laquelle elle appartient.

Étant donné que l'adresse de la Radiocommande est mémorisée dans la « Key ID 0-1 memory », il faut l'utiliser en faisant une attention maximale.

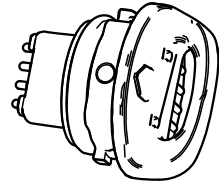

Utiliser la « Key ID 0-1 » uniquement pour l'Unité de transmission avec laquelle elle a été fournie.

8.1.3 Insertion de la clé de démarrage

Pour insérer la clé de démarrage, suivre les opérations ci-dessous :

1. introduire la clé de démarrage dans son logement,
2. tourner la clé de démarrage dans le sens horaire.

8.1.4 Extraction de la clé de démarrage

Pour extraire la clé de démarrage, suivre les opérations ci-dessous :

3. tourner la clé de démarrage dans le sens antihoraire,
4. tirer la clé de démarrage pour la sortir de son logement.

8.2 Bouton de START

Le bouton de START sert à :

- démarrer la Radiocommande (voir le paragraphe 8.9),
- actionner le klaxon lorsque la Radiocommande est lancée.

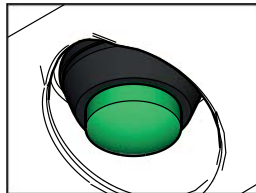

8.3 Bouton de STOP

L'activation du bouton de STOP arrête la Machine et éteint l'Unité de transmission. Après avoir appuyer sur le bouton de STOP, pour réactiver la Radiocommande et l'activer pour commander la Machine, il faut :

- vérifier que les conditions de opérationnelles et d'utilisation sont sécurisées,
- désactiver le bouton de STOP en le tournant dans le sens indiqué,
- démarrer la Radiocommande selon la procédure décrite au paragraphe 8.9.

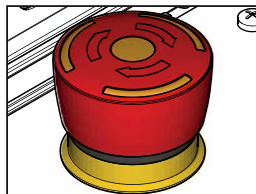

Le bouton de STOP est enfoncé lorsqu'il faut arrêter immédiatement la Machine à cause d'une situation dangereuse.

Le Fabricant de la Machine et/ou l'Installateur doivent fournir les instructions et les avertissements sur d'éventuels risques pouvant dériver de l'arrêt de la Machine (par exemple : inertie des mouvements, oscillation de la charge, etc.).

8.4 Afficheur

8.4.1 Afficheur 4.3"

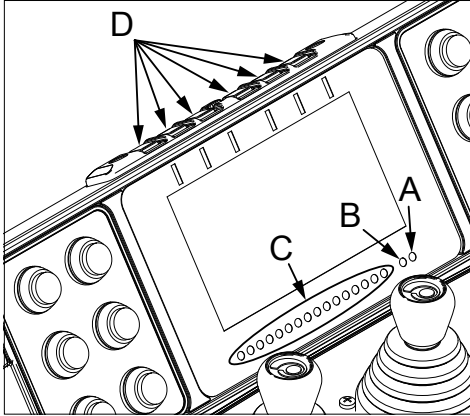

A	Voyant rouge
B	Voyant vert
C	Voyant pour la fonction Data Feedback
D	Touches de gestion de l'afficheur de 4.3"

Six touches

Les 6 touches prévues sur l'Unité de transmission servent à interagir avec l'afficheur 4.3".



Les fonctions exécutées par les six touches sont configurées et décidées par le Fabricant de la Machine : l'Utilisateur devra être convenablement formé à cet égard.

Aucun actionnement ou mouvement de la Machine ne doit être lié à utilisation des touches décrites ci-dessus.

8.5 Signification des commandes

Les commandes de l'Unité dépendent du caractère opérationnel et fonctionnel de la machine. Leur présence et leurs fonction sont décidées et déterminées par le Fabricant, qui choisit aussi les symboles à utiliser.

Les dispositifs de commande décrits ci-dessous, lorsqu'ils sont présents, accomplissent les fonctions suivantes (normalement leurs symboles sont illustrés).

8.5.1 Sélecteur RPM+/- (lors du fonctionnement)

Ce sélecteur sert à augmenter (rpm+) ou à diminuer (rpm-) le nombre de tours d'un moteur de la Machine.



Symbole	Signification
+ rpm	Ce symbole correspond à la commande d'augmentation du nombre de tours d'un moteur de la Machine.
- rpm	Ce symbole correspond à la commande de diminution du nombre de tours d'un moteur de la Machine.

8.5.2 Sélecteur TEACH (lors de la procédure REMOTE SETUP)

Ce sélecteur sert à :

- régler les valeurs maximales et minimales des sorties proportionnelles (voir la « Partie D » du Manuel d'utilisation et d'entretien),
- régler les valeurs de la position de repos des sorties proportionnelles (offset) (voir la « Partie D » du Manuel d'utilisation et d'entretien),
- inverser la direction du mouvement de l'axe du manipulateur (voir le Manuel d'Installation).

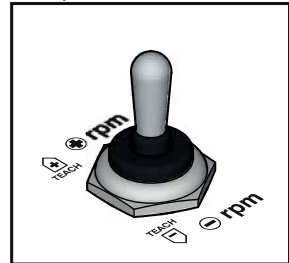

Symbole	Signification
+ TEACH	Ce symbole correspond à la commande TEACH+.
- TEACH	Ce symbole correspond à la commande TEACH-.

8.5.3 Sélecteur de la vitesse des mouvements



Ce sélecteur sert à modifier la vitesse des mouvements de la Machine.

En fonction de la configuration :

- il établit deux ou trois niveaux de vitesse,
- Augmentation ou diminution de la vitesse.

Les niveaux, l'augmentation et la diminution de vitesse sont définis par le Fabricant de la Machine.





Symbole	Signification
	En fonction de la configuration, ce symbole correspond : - au niveau de vitesse normale des mouvements de la Machine ou - à l'augmentation de vitesse des mouvements de la Machine.
	En fonction de la configuration, ce symbole correspond : - au niveau de vitesse réduite des mouvements de la Machine ou - à la diminution de vitesse des mouvements de la Machine.
	Si prévu, ce symbole correspond au niveau de vitesse des mouvements de la Machine, réduit ultérieurement.

8.5.4 Sélecteur d'allumage et d'extinction d'un moteur

Ce sélecteur sert à allumer et à éteindre un moteur de la Machine.



Symbole	Signification
	Ce symbole correspond à la commande d'allumage d'un moteur de la Machine.
	Ce symbole correspond à la commande d'extinction d'un moteur de la Machine.

8.6 Fonction Low Power

La fonction LOW POWER permet d'émettre à une puissance inférieure à la puissance nominale en réduisant le rayon d'action de la Radiocommande (voir le paragraphe "Données techniques" dans la partie générale du Manuel d'instructions).

Cette fonction a pour but de :

- faciliter la coexistence de plusieurs Radiocommandes dans la même ambiance de travail (par exemple, plusieurs Machines opératrices sur le même lieu de travail),
- allonger l'autonomie de la batterie.

Cette fonction est décidée par le Fabricant de la Machine (voir la fiche technique).

8.7 Batterie

 WARNING	<p>Les unités de transmission de la série Dynamic ne peuvent être alimentées que par des batteries rechargeables Autec.</p> <p>Pour les avertissements et les instructions concernant la batterie, voir le manuel du chargeur de batterie.</p>
--	--

8.7.1 Insertion de la batterie

Pousser la batterie vers les contacts de l'Unité de transmission (1) et l'insérer dans son logement (2).

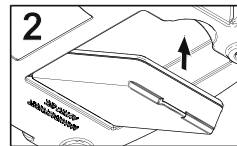
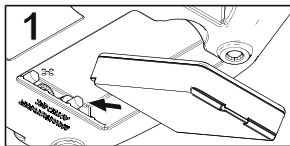

	<p>La batterie entre sans effort et garantit le raccordement correct des pôles plus (+) et moins (-), uniquement si elle est insérée avec la plaquette orientée vers le logement et afin que les contacts de la batterie et ceux de l'Unité de transmission coïncident.</p>
---	---

8.7.2 Extraction de la batterie

Pousser la batterie vers les contacts de l'Unité de transmission (3) et l'extraire de son logement (4).

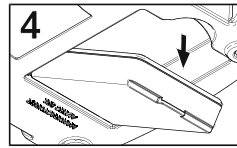
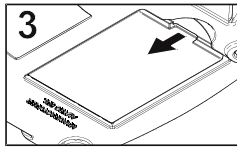

Quand l'Unité de transmission n'est pas utilisée, si possible, extraire la batterie.

8.8 ID internal tx memory

La « ID internal tx memory » est une clé qui contient l'adresse au moyen de laquelle les messages entre l'Unité de transmission et l'Unité de réception sont codés.

Si prévue, cette clé se trouve à l'intérieur de l'Unité de transmission.

La "ID internal tx memory" est prévue dans l'Unité de transmission lorsque cette dernière prévoit, comme clé d'allumage, la clé mécanique et pas la "Key ID 0-1" (voir le paragraphe 8.1).

8.9 Démarrage de la Radiocommande

Le démarrage de la Radiocommande consiste à instaurer la liaison radioélectrique entre les unités de transmission et de réception.

	<p>Le démarrage de la Radiocommande est protégé par une clé de démarrage afin d'empêcher une utilisation non autorisée de la Machine.</p> <p>Pour activer la Radiocommande, il faut insérer la clé de démarrage selon la procédure indiquée ci-dessous.</p>
---	---

Pour démarrer la Radiocommande, réaliser la procédure suivante :

1. alimenter l'Unité de réception en respectant les limites de tension reportées dans les caractéristiques techniques (voir la « Partie D » du Manuel). Le voyant POWER s'allume,
2. insérer une batterie chargée dans l'Unité de transmission (voir le paragraphe 8.7.1),
3. insérer la clé de démarrage dans l'Unité de transmission (voir le paragraphe 8.1.3)
4. appuyer sur le bouton de START et le maintenir enfoncé jusqu'à ce que le voyant vert clignote lentement. Si le voyant rouge s'allume, consulter le chapitre 11.

Lorsque le voyant vert s'allume et clignote lentement, la Radiocommande est active et il est autorisé à envoyer les commandes et à actionner la Machine.

8.9.1 Commandes contrôlées

Lors de la pression du bouton START pendant l'allumage de la Radiocommande, l'Unité de transmission vérifie l'état des commandes D2-D20, A1-A8, H1-H8 et L1-L8 ; elle signale aussi au moyen des voyants et de l'afficheur si une commande est activée. Dans ce cas, à la fin de la signalisation, l'Unité de transmission s'éteint automatiquement. Par contre, si aucune commande parmi celles contrôlées n'est active, la Radiocommande s'active.

 WARNING	<p>Les commandes contrôlées par l'Unité de transmission pendant l'allumage sont choisies par le Fabricant de la machine selon sa propre évaluation des risques. Si cette dernière a donné un résultat positif, le Fabricant peut demander à Autec de modifier le comportement à l'allumage des commandes D2-D20, A1-A8, H1-H8 et L1-L8. Vérifier sur la fiche technique les commandes contrôlées et celles qui ne le sont pas.</p> <p>Les commandes D21-D48 et A9-A12 ne sont pas contrôlées pendant l'allumage.</p> <p>La pression du bouton START pour allumer la Radiocommande, si elles sont activées, les commandes non contrôlées pendant l'allumage activent immédiatement les fonctions de la machine qui leur sont associées.</p>
--	---

8.10 Activation des commandes

Avec la Radiocommande démarré, il est possible d'activer des manœuvres, des fonctions et des commandes de la Machine en actionnant les manipulateurs, les sélecteurs ou les boutons correspondants, dont les fonctions et les symboles sont décidés par le Fabricant et/ou l'Installateur. Pour connaître la correspondance entre les actionneurs et les manœuvres de la Machine, le Fabricant de la Machine et/ou l'Installateur devront fournir les instructions correspondantes et l'Utilisateur devra être convenablement formé.

8.11 Interruption de la liaison radioélectrique

Quand la liaison radioélectrique est erronée ou interrompue pendant une certaine période (« Passive Stop » indiqué dans la Fiche Technique), la fonction d'arrêt automatique intervient (voir le paragraphe « Dispositifs de commande » dans la « Partie A » du Manuel).

Le voyant vert de l'unité de transmission passe de clignotant lent à clignotant rapide.

Le voyant POWER de l'unité de réception passe de clignotant à allumé fixe.

Pour démarrer la Radiocommande, appuyer sur le bouton de START et le maintenir enfoncé jusqu'à ce que le voyant vert clignote lentement. Si la LED rouge s'allume, consulter le chapitre 11.

Lorsque le voyant vert s'allume et clignote lentement, la Radiocommande est active et il est autorisée à envoyer les commandes et à actionner la Machine.

 WARNING	<p>En appuyant sur le bouton de START pour démarrer la Radiocommande après une interruption de la liaison radioélectrique, les commandes restées insérées et les fonctions correspondantes de la Machine s'activent immédiatement. Si la réactivation de ces fonctions de la Machine peut comporter une situation dangereuse, l'opérateur doit réaliser la procédure suivante :</p> <ol style="list-style-type: none">1. appuyer sur le bouton de STOP (ainsi toutes les fonctions réglées avant l'arrêt sont annulées),2. désactiver le bouton de STOP,3. appuyer sur le bouton START.
--	---

8.12 Coupure automatique de l'Unité de transmission

La coupure automatique de l'Unité de transmission intervient lorsque :

- la batterie est déchargée (voir le paragraphe 8.12.1),
- La Radiocommande n'a pas été utilisée sur une durée déterminée (voir le paragraphe 8.12.2),
- l'unité de transmission reste alimentée huit heures sans avoir jamais été éteinte (voir le paragraphe 8.12.3).

Le voyant vert de l'Unité de transmission s'éteint.

Le voyant POWER de l'unité de réception passe de clignotant à allumé fixe.

Pour démarrer la Radiocommande, appuyer sur le bouton de START et le maintenir enfoncé jusqu'à ce que le voyant vert clignote lentement. Si la LED rouge s'allume, consulter le chapitre 11.

Lorsque le voyant vert s'allume et clignote lentement, la Radiocommande est active et il est autorisée à envoyer les commandes et à actionner la Machine.

8.12.1 Batterie déchargée

L'unité de transmission signale si la batterie n'est pas suffisamment chargée (le voyant rouge clignote et il est accompagné par une signalisation acoustique).

Au bout de 3.5 minutes à compter du début de la signalisation, l'unité de transmission s'éteint automatiquement.

Il faut placer la machine dans un état sûr et remplacer la batterie par une charge (voir le paragraphe 8.7).

8.12.2 Non utilisation de l'Unité de transmission

Si l'Unité de transmission reste activée sur une durée préétablie sans que les commandes SAFETY, D2-D10, H1-H8 et L1-L8 ne soient activées, elle s'éteint automatiquement. Ce temps est reporté sur la Fiche Technique (Automatic Switch Off).



Le paramétrage par Autec du temps de coupure automatique (Automatic Switch Off) ou éventuellement son élimination est décidé par le Fabricant de la Machine ou par l'Installateur sur la base de sa propre évaluation des risques, du fonctionnement et des fonctions que l'on souhaite attribuer à la Machine.

8.12.3 Utilisation continue

L'Unité de transmission signale si elle est restée allumée pendant 8 heures, sans interruption (la LED rouge clignote accompagnée par un signal sonore).

Au bout de 3.5 minutes à compter du début de la signalisation, l'unité de transmission s'éteint automatiquement.

Placer la machine dans un état sûr avant que l'Unité de transmission s'éteigne automatiquement.

8.13 Coupure de l'Unité de transmission



Éteindre l'Unité de transmission lorsque la Radiocommande n'est pas utilisée pour actionner la Machine, ou lorsque le travail est interrompu d'une autre manière, même pendant de courtes périodes. Ne pas laisser la charge suspendue ou la Machine dans de conditions dangereuses (même pendant la recharge de l'Unité ou le remplacement de la batterie).

LE NON-RESPECT DE CES INDICATIONS PEUT CAUSER DE GRAVES LÉSIONS PHYSIQUES, VOIRE LA MORT, ET/OU DES DOMMAGES AUX OBJETS.

La coupure volontaire de l'Unité de transmission intervient dans les cas suivants :

- lorsque la clé de démarrage est tournée dans le sens inverse des aiguilles d'une montre ou extraite ;
- lorsque la batterie est extraite (voir le paragraphe 8.7.2) ;
- suite à l'actionnement du bouton de STOP.

8.14 Fonction « Data Feedback »

La fonction « Data Feedback » agit à travers le voyant et/ou l'afficheur. Cette fonction rend disponibles, à l'Utilisateur, les informations et/ou les signalisations relatives aux mouvements et à des situations déterminées de la Machine commandée.

Lors du fonctionnement courant de la Radiocommande, prêter attention aux indications visualisées et signalées par l'afficheur et/ou par les voyants : elles représentent une aide à l'évaluation de la situation opérationnelle dans laquelle se trouve la Machine.

	<p>Toute indication visualisée et signalée par l'afficheur et/ou par les voyants pour la fonction « Data Feedback » ne pourra jamais être considérée ou utilisée comme signalisation de sécurité ou comme métrologie légale.</p> <p>Lorsque l'on opère et que l'on actionne la Machine, tenir compte du fait que la Radiocommande n'intervient pas de manière autonome dans les situations à risque visualisées et signalées.</p>
---	---

8.14.1 Fonctionnement avec afficheur

Si, sur l'Unité de transmission, se trouve un afficheur, on pourra visualiser les icônes de signalisation, les valeurs des mesures effectuées sur la Machine et leur description.

Les informations et la modalité avec laquelle elles sont visualisées (icônes et/ou mesures et/ou descriptions) dépendent de la configuration choisie par le Fabricant de la Machine.

Par ailleurs, les indications du niveau de charge de la batterie et de la qualité de la liaison radioélectrique sont toujours présentes.

8.14.2 Fonctionnement avec voyants

Si, sur l'Unité de transmission, se trouvent des voyants pour la fonction « Data Feedback », leur allumage signale des états particuliers de la Machine (par exemple, limites de charge, fins de course, etc.).

Les états signalés dépendent de la configuration choisie par le Fabricant de la Machine.

8.15 Commande à câble

La commande à câble est utilisée :

- dans des conditions de travail particulières définies par le Fabricant de la Machine,
- lorsque l'on ne parvient pas à instaurer la liaison radioélectrique entre les unités de la Radiocommande,
- lorsque l'on travaille dans un environnement où il est interdit ou dangereux de travailler en radiofréquence,
- lorsque l'on ne dispose pas d'une batterie chargée.



ATTENTION : L'utilisation de la commande à câble implique un risque d'électrocution en cas de travaux près de câbles électriques à haute tension, enterrés ou aériens.

8.15.1 Description

La commande à câble relie l'Unité de transmission et l'Unité de réception en remplacement de la liaison radioélectrique. Le câble doit être raccordé aux connecteurs correspondants, l'un sur l'Unité de transmission et l'autre sur l'Unité de réception (ou bien là où le Fabricant de la Machine l'a inséré).

L'utilisation de la commande à câble ne modifie pas les caractéristiques de fonctionnement (par exemple la signification des actionneurs et la fonction Data Feedback).

8.15.2 Fonctionnement



Avant toute session de travail, vérifier l'état du câble et des connecteurs correspondants.

L'organisation du travail, le positionnement des Machines, des passages, etc., devra s'effectuer de manière à éviter que le câble de la commande à câble puisse être endommagé par le passage de chariots ou par les travaux en cours.

Ne pas utiliser le câble de la commande à câble pour soulever l'Unité de transmission.

Étendre le câble de la commande à câble de manière correcte afin d'éviter que des objets ou des Personnes l'écrasent ou le tendent. Éviter le contact avec des objets pointus ou tranchants pouvant couper la gaine de protection du câble.

La commande à câble ne doit pas être utilisée si la Radiocommande est installée sur une Machine pour commander des charges non isolées de l'alimentation en courant alternatif ou de l'alimentation en courant continu supérieur à 30 V $\overline{\text{---}}$.

	<p>L'utilisation de la commande à câble simultanément avec la sangle dorsale comporte une connexion physique entre l'Utilisateur et la Machine : par conséquent, l'Utilisateur doit vérifier constamment si les mouvements de la Machine, en particulier en cas de perte de contrôle (par exemple : risque de basculement, d'entraînement du câble par d'autres moyens), peuvent créer des dangers. Dans ces situations, l'Utilisateur doit extraire la sangle ou l'ouvrir en actionnant ses dispositifs d'ouverture.</p>
---	--

	<p>La commande à câble ne doit être branchée et débranchée que lorsque l'Unité de transmission est éteinte.</p> <p>Après avoir utilisé la commande à câble, débrancher le câble de l'Unité de transmission et de la Machine, en protégeant les connecteurs à l'aide des obturateurs spécifiques.</p>
---	--

Pour actionner la Machine à travers la commande par câble, procéder de la façon suivante :

1. alimenter l'Unité de réception en respectant les limites de tension reportées dans les caractéristiques techniques (voir la « Partie D » du Manuel). Le voyant POWER s'allume,
2. vérifier si la batterie est insérée dans l'Unité de transmission et l'y laisser, même si l'alimentation arrive de l'Unité de réception à travers la commande par câble. En aucun cas ne charger la batterie via la commande par câble, mais utiliser pour cela le chargeur spécial faisant partie de l'équipement de série.
3. connecter la commande par câble au connecteur correspondant prévu dans l'Unité de réception (ou à tout autre endroit prévu par le Fabricant de la Machine),
4. connecter la commande par câble au connecteur correspondant prévu dans l'Unité de transmission,
5. insérer la clé de démarrage dans l'Unité de transmission (voir le paragraphe 8.1.3)
6. appuyer sur le bouton de START et le maintenir enfoncé jusqu'à ce que le voyant vert clignote lentement. Si le voyant rouge s'allume, consulter le chapitre 11.

Lorsque le voyant vert s'allume et clignote lentement, la Radiocommande est active et il est autorisée à envoyer les commandes et à actionner la Machine.

Pendant le fonctionnement avec la commande par câble, la liaison radioélectrique est désactivée.

8.16 BACK-UP UNIT

Si l'Unité de transmission n'est pas utilisable, il est possible de demander à Autec de la remplacer par une Unité de transmission dite « BACK-UP UNIT ».

Elle est identique à l'Unité qui n'est plus utilisable et se distingue uniquement par la présence de l'inscription BACK-UP UNIT dans le logement de la batterie.

	<p>Insérer, dans la « BACK-UP UNIT », la « Key ID 0-1 » ou la « ID internal tx memory » de l'Unité de transmission qui n'est plus utilisable et exécuter la procédure de mémorisation de l'adresse décrite ci-dessous.</p>
---	---

8.16.1 Mémorisation de l'adresse

Avec la batterie chargée et clé de démarrage insérée dans la « BACK-UP UNIT », réaliser la procédure suivante :

1. appuyer sur le bouton de STOP,
2. appuyer sur le bouton de START et le maintenir enfoncé jusqu'à ce que le voyant vert s'éteigne.
3. désactiver le bouton de STOP,

On pourra désormais démarrer la Radiocommande et commander la Machine avec l'Unité de transmission « BACK-UP UNIT ».

9 Instructions pour l'Utilisateur

Des avertissements d'utilisation supplémentaires à ceux de ce chapitre sont présents dans le chapitre « Instructions pour l'Utilisateur » dans la « Partie A » du Manuel d'utilisation et d'entretien. Il faut donc consulter cette partie du Manuel.

Les instructions suivantes sont de caractère général, elles concernent des situations générales d'utilisation de l'Unité de transmission FJB et elles indiquent des comportements à prendre ou à éviter pendant l'utilisation de l'Unité : elles n'épuisent pas les situations possibles de risque et/ou les contre-indications qui peuvent dépendre de situations particulières d'application de la Radiocommande Autec.

Dans tous les cas, les instructions des paragraphes suivants ne remplacent ni complètent les instructions qui doivent être fournies par le Fabricant de la Machine sur laquelle la Radiocommande Autec dont l'Unité de transmission FJB fait partie est installée.

9.1 Limites d'utilisation

	<p>Si l'Utilisateur de la Radiocommande porte des appareils électroniques (par exemple, simulateur cardiaque, défibrillateur implantable, appareil acoustique), l'Unité de transmission doit être utilisée en la maintenant à une distance supérieure à 15 cm de ces appareils.</p>
---	--

9.2 Comportements de l'Utilisateur

En plus des instructions contenues dans la partie générale (Partie A) du Manuel d'utilisation et d'entretien, pendant l'utilisation de l'Unité de transmission FJB, l'Utilisateur doit :

- respecter attentivement toutes les instructions et les avertissements fournis par le Fabricant de la Machine ;
- respecter attentivement toutes les instructions et les avertissements fournis par l'Installateur ;
- respecter attentivement toutes les instructions et les avertissements fournis par le responsable de la mise en service ou de la mise à disposition de la Machine pour le travail ;
- respecter attentivement toutes les instructions et les avertissements contenus dans le Manuel de la Radiocommande ;
- respecter toutes les lois, les règlements et les normes applicables, même locales ;
- suivre et appliquer les instructions de travail reçues et/ou celles qu'il doit connaître en raison de son activité professionnelles et de ses fonctions ;
- ne pas utiliser la Radiocommande s'il n'a pas la préparation et la formation adéquates et si le responsable du travail ne l'a pas autorisé à son utilisation ;
- vérifier si l'Unité de transmission et l'Unité de réception sont en bon état et fonctionnent parfaitement ;
- vérifier si la Machine répond correctement aux commandes actionnées par la Radiocommande Autec ;
- ne pas accomplir n'importe quelle action en cas de vérifier que les deux points précédents n'ont pas eu de résultat positif ;

- vérifier si l'actionnement de la Radiocommande et par conséquent l'actionnement de la Machine s'effectuent dans des conditions de sécurité, afin d'empêcher des dangers d'endommagement aux Personnes et/ou aux objets ;
- adopter toutes les précautions nécessaires afin d'éviter que l'actionnement de la Machine puisse provoquer des situations de danger ou des risques de tout type, en tenant compte aussi de son propre état physique et de santé ;
- ne pas laisser l'Unité de transmission sans surveillance ou dans des conditions où elle puisse être endommagée, altérée, actionnée par des Personnes non autorisées ou par le mouvement de Personnes et/ou des objets (par exemple, à travers une chute, un déplacement, un contact) ;
- actionner l'Unité de transmission en la soutenant correctement avec les mains et dans des conditions permettant d'actionner correctement les mouvements de la Machine dans des conditions de sécurité et contrôler les signalisations lumineuses ;
- se maintenir à une distance de sécurité d'éventuelles situations de risque lié à l'utilisation de la Machine sur laquelle la Radiocommande Autec est installée ;
- ne pas réaliser d'autres opérations pendant l'utilisation de la Radiocommande, comme par exemple, actionner d'autres Machines et/ou d'autres dispositifs, consommer des aliments et/ou des boissons, utiliser des dispositifs de communication (téléphone, radiotéléphone, etc.), des claviers, un ordinateur, des appareils informatiques ou audiovisuels ou effectuer toute autre action pouvant mener l'utilisateur à ne pas contrôler correctement l'Unité de transmission et/ou la Machine ;
- actionner immédiatement, et dans tous les cas dans des conditions de sécurité, les dispositifs d'arrêt disponibles sur l'Unité de transmission et/ou sur la Machine, si des situations de danger, même si elles ne dépendent pas de l'utilisation de la Machine, sont vérifiées ;
- utiliser l'Unité de transmission de manière à éviter des contacts avec des objets et/ou des Personnes, des chutes et des pertes de contrôle ;
- utiliser l'Unité de transmission à l'aide de dispositifs de support tels que des sangles et similaires, fournis avec la Radiocommande ;
- ne pas modifier ou altérer l'Unité de transmission, ses composants et/ou les commandes présentes sur celle-ci ; ne pas modifier les indications, les significations, les sigles, les dessins et/ou les autocollants d'origine présents sur le panneau de l'Unité de transmission.

9.3 Sangle

L'Unité de transmission FJB est toujours munie d'une sangle dorsale : l'Utilisateur devra monter la sangle dorsale sur l'Unité de transmission et l'utiliser comme expliqué dans le paragraphe 9.3.1.



Remplacer la sangle en cas de dommages ou d'usure.

9.3.1 Courroie dorsale

Montage

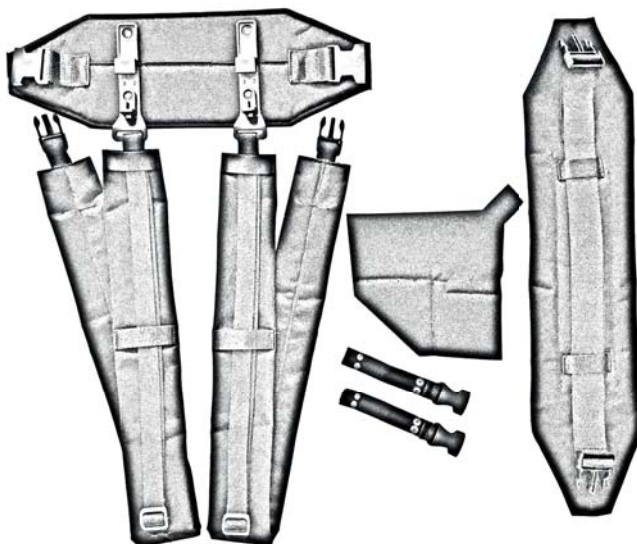

1

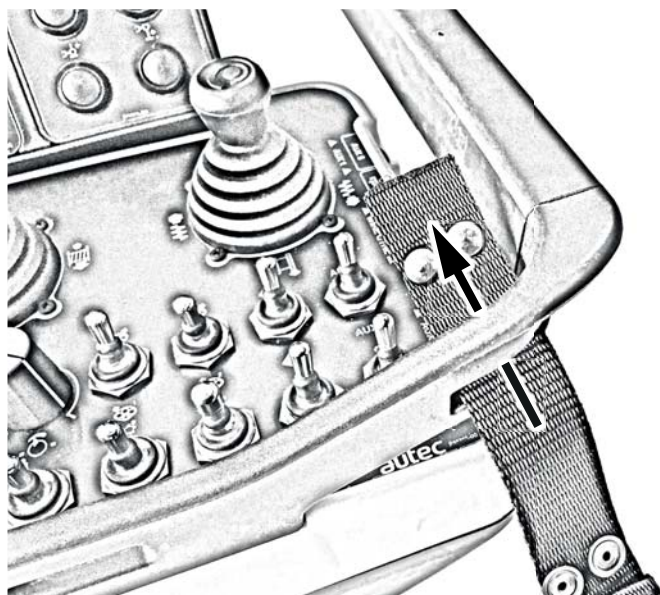
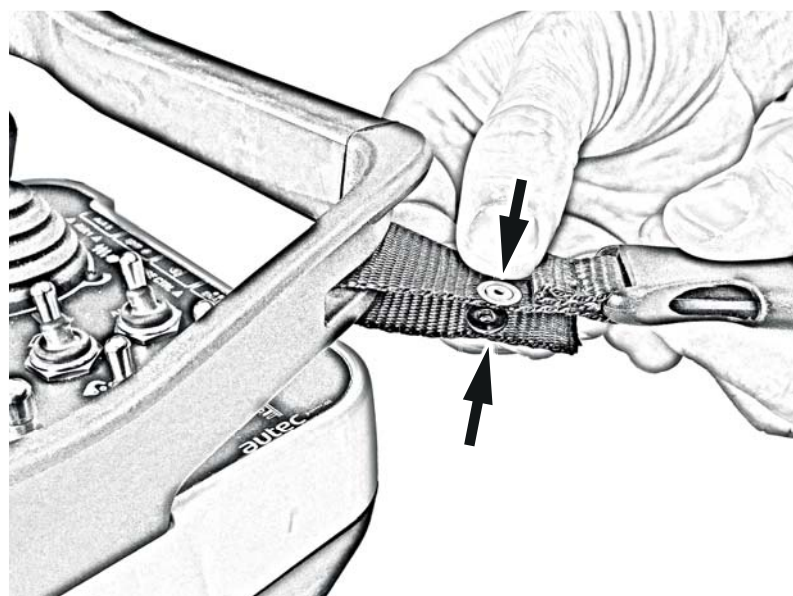
**2****3**

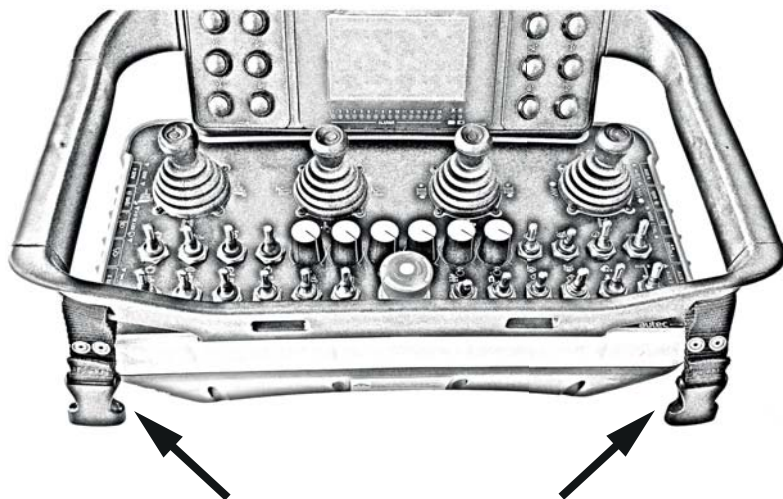

4

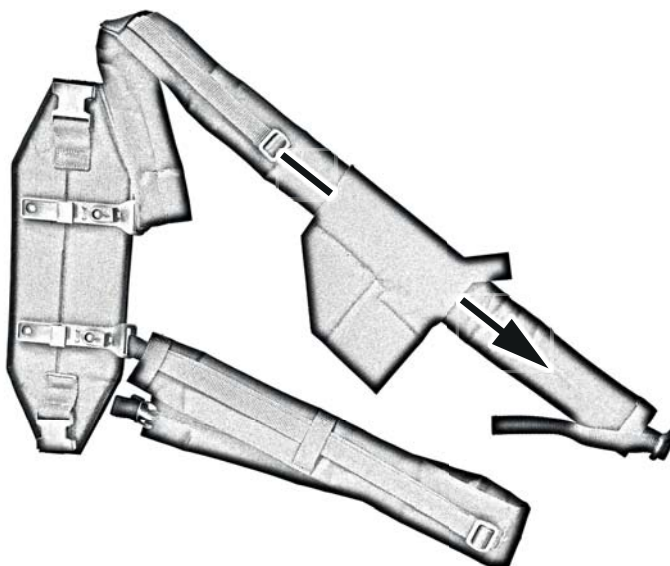

5

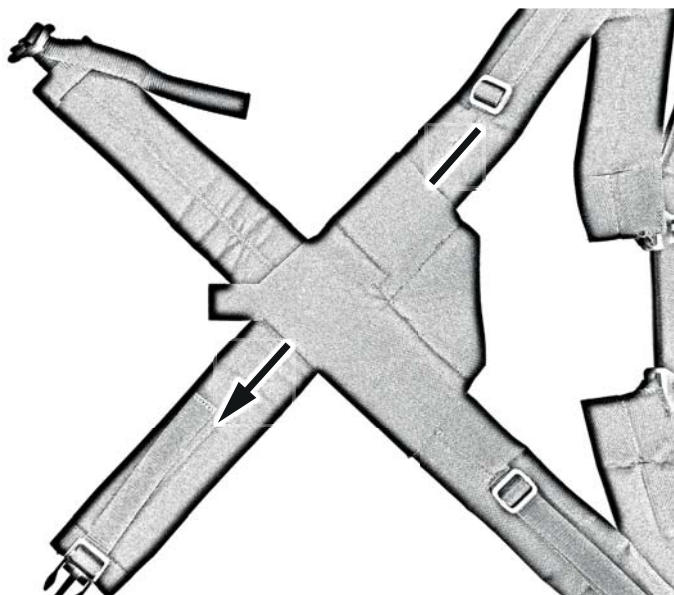

6

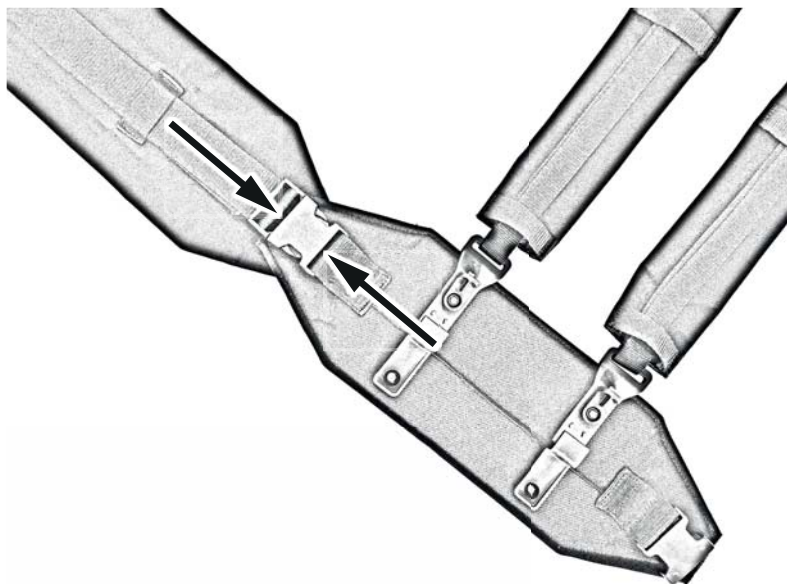

7



8

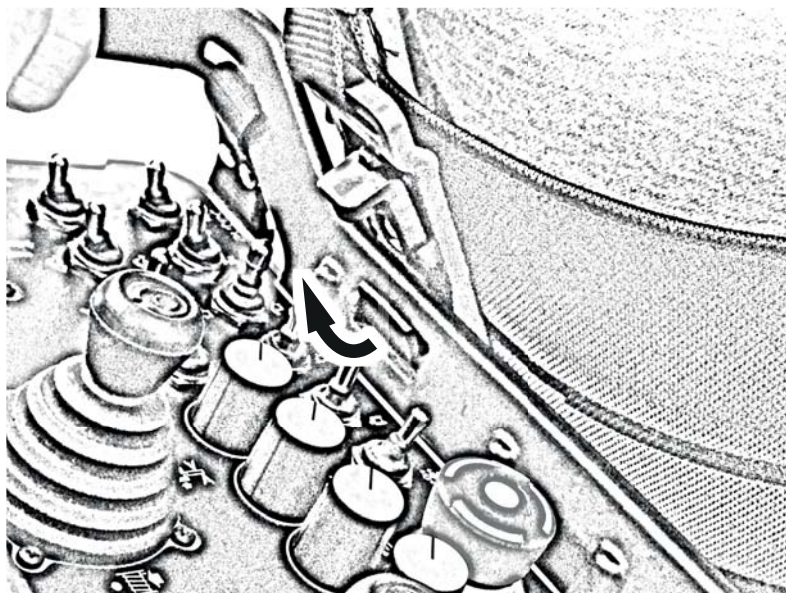

9

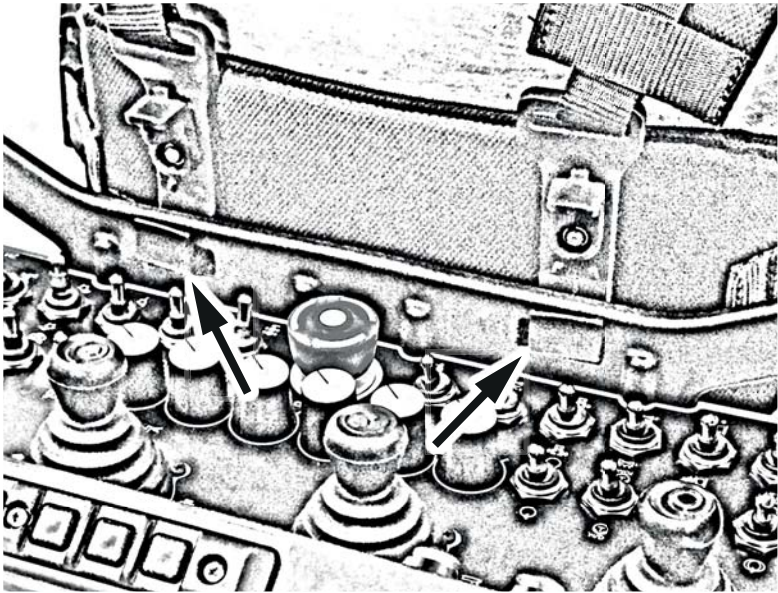

10

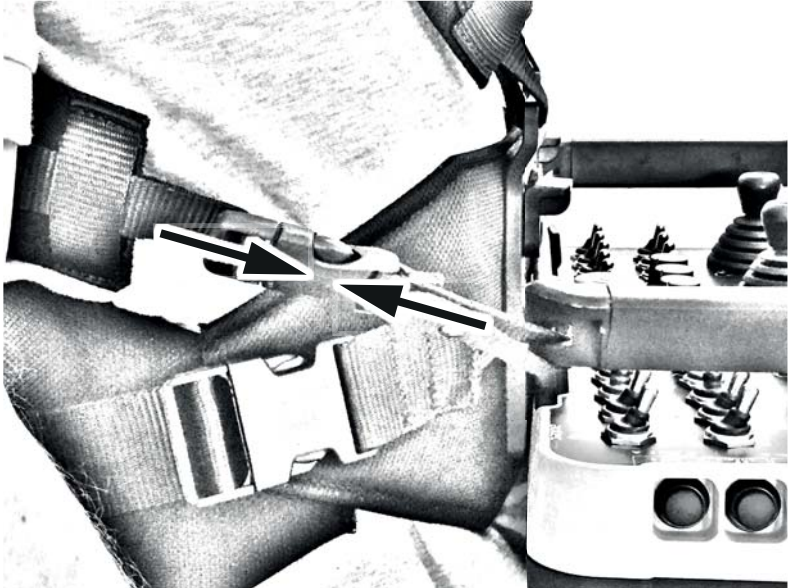

11

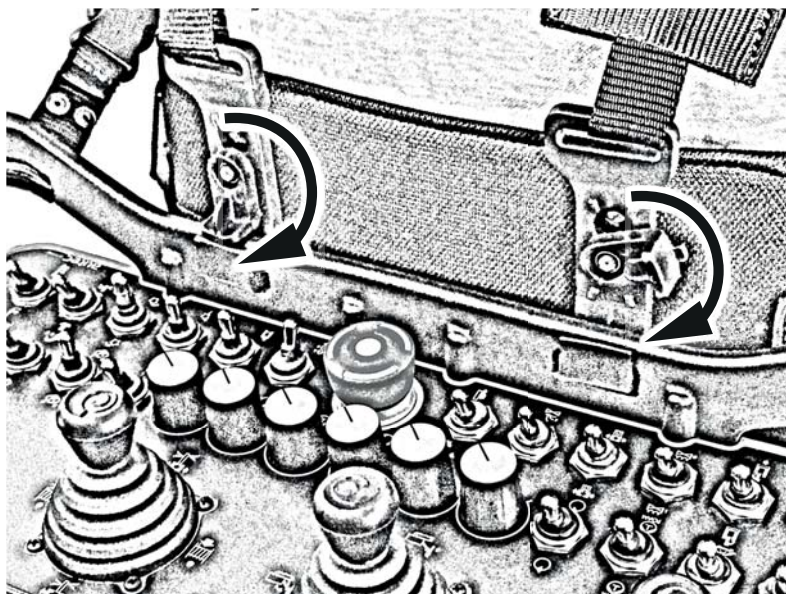

12

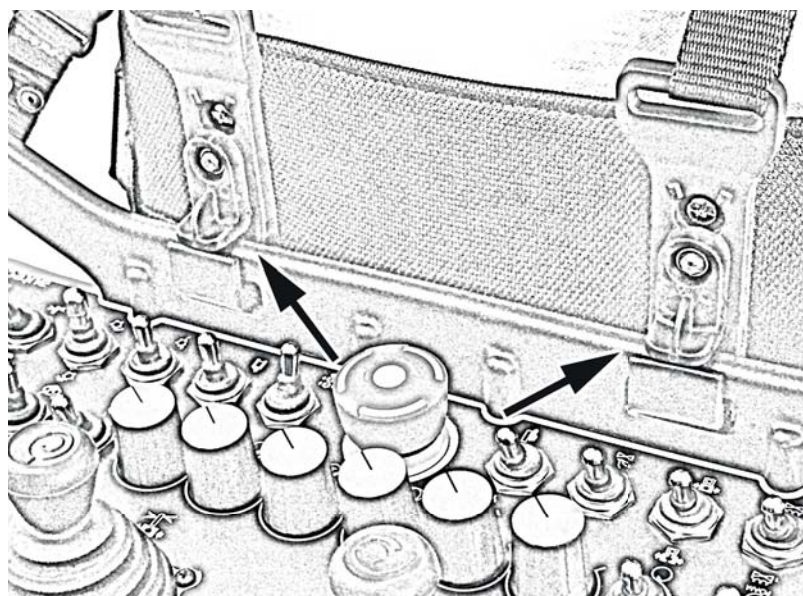

13

**14**

Utilisation

Pour éviter les risques de chute, perte, perte de contrôle, contact accidentel et utilisation incorrecte, l'utilisateur doit porter la Radiocommande en utilisant la sangle comme illustré sur la figure ci-dessous.



Une utilisation de l'Unité de transmission et de la sangle différent de celui décrit sur la figure ci-dessus constitue une utilisation incorrecte et elle peut causer des dommages à l'Unité de transmission, à l'Utilisateur, aux Personnes et/ou aux objets.

10 Entretien

Les instructions pour un entretien correct de la Radiocommande sont décrites dans le chapitre « Entretien » dans la « Partie A » du Manuel d'utilisation et d'entretien. Il faut donc consulter cette partie du Manuel.

11 Dysfonctionnements signalés par l'Unité de transmission

Le tableau ci-dessous indique les dysfonctionnements pouvant être détectés grâce à l'allumage des voyants présents dans l'Unité de transmission et les solutions correspondantes.

Si le problème persiste après avoir appliqué l'action corrective indiquée, contacter le service d'assistance du Fabricant de la Machine.

Signalisations lumineuses	Cause possible	Actions correctives
Le voyant vert clignote rapidement. La LED rouge^a clignote de 3 à 5 minutes.	La batterie n'est pas suffisamment chargée ou l'Unité de transmission est allumée depuis 8 heures ^b .	Il faut remplacer la batterie avec une charge (voir le paragraphe 8.7) ou éteindre l'Unité de transmission et redémarrer la Radiocommande.
Le voyant vert clignote lentement. La LED rouge^a clignote de 3 à 5 minutes.		
La LED verte est éteinte. La LED rouge^a émet UN très long clignotement.	L'Unité de transmission ne fonctionne pas correctement.	Effectuer la procédure de mémorisation de l'adresse (voir le paragraphe 8.16.1).
À l'allumage de la Radiocommande, le voyant vert est éteint et le voyant rouge^a émet UN long clignotement^c.	Le bouton STOP est actionné.	Désactiver le bouton de STOP.
À l'allumage de la Radiocommande, le voyant vert est éteint et le voyant rouge^a émet DEUX clignotements longs^c.	Au moins l'un des actionneurs relatifs aux commandes D2-D20 et SAFETY est activé.	Placer les actionneurs en position de repos.
À l'allumage de la Radiocommande, le voyant vert est éteint et le voyant rouge^a émet TROIS clignotements longs^c.	La batterie est déchargée.	Il faut remplacer la batterie par une batterie chargée (voir le paragraphe 8.7).

Signalisations lumineuses	Cause possible	Actions correctives
<p>À l'allumage de la Radiocommande, la LED vert est éteint et le voyant rouge^a émet QUATRE clignotements longs^c.</p>	<p>Au moins l'un des actionneurs relatifs aux commandes A1-A8, H1-H8 et L1-L8 est activé.</p>	<p>Placer les actionneurs en position de repos.</p>

- a. L'avertisseur sonore se déclenche à chaque allumage de la LED rouge.
- b. La signalisation est suivie de la coupure de l'unité de transmission.
- c. Dans ce cas, à la fin de la signalisation, l'Unité de transmission s'éteint automatiquement.

12 Démantèlement et mise à la casse

Les instructions pour un démantèlement et une mise à la casse corrects de la Radiocommande sont décrites dans le chapitre « Démantèlement et mise à la casse » dans la « Partie A » du Manuel d'utilisation et d'entretien. Il faut donc consulter cette partie du Manuel.



Via Pomaroli, 65 - 36030 Caldogno (VI), ITALY
PH: +39 0444 901000 - Fax: +39 0444 901011
info@autecsafety.com - www.autecsafety.com

MADE IN ITALY