

Manufactured and distributed by © 2016 WowWee Group Limited. Product names, designations, and logos are trademarks or registered trademarks of WowWee Group Limited. All rights reserved.

Customer Service Website: <http://wowweezone.com>

We recommend that you retain our address for future reference.

Product and colors may vary.

Packaging printed in China.

WARNING! This product is not suitable for children under 3 years because of small parts - choking hazard.

Apple, the Apple logo, iPhone, iPad, iPad mini, iPad Air, and iPod touch are trademarks of Apple Inc., registered in the U.S. and other countries. App Store is a service mark of Apple Inc., registered in the U.S. and other countries.

Android and Google Play are trademarks of Google Inc.

Amazon and Amazon Appstore are trademarks of Amazon.com, Inc.

MADE IN CHINA

CAUTION

Changes or modifications not expressly approved by the party responsible for compliance could void the user's authority to operate the equipment.

NOTE

This equipment has been tested and found to comply with the limits for a class B digital device, pursuant to part 15 of the FCC rules. These limits are designed to provide reasonable protection against harmful interference in a residential installation. This equipment generates, uses and can radiate radio frequency energy and, if not installed and used in accordance with the instructions, may cause harmful interference to radio communications.

However, there is no guarantee that interference will not occur in a particular installation. If this equipment does cause harmful interference to radio or television reception, which can be determined by turning the equipment off and on, the user is encouraged to try and correct the interference by one or more of the following measures:

- Reorient or relocate the receiving antenna
- Increase the separation between the equipment and receiver
- Connect the equipment into an outlet on a circuit different from that to which the receiver is connected
- Consult the dealer or experienced radio/TV technician for help

This Device complies with Part 15 of the FCC Rules. Operation is subject to the following two conditions:

- (1) This device may not cause harmful interference, and
- (2) This device must accept any interference received, including interference that may cause undesired operation.

This device complies with Industry Canada Licence-exempt RSS-210. Operation is subject to the following two conditions:

- (1) This device may not cause interference, and
- (2) This device must accept any interference, including interference that may cause undesired operation of the device.

For these purposes, the party responsible is:

WowWee USA Inc.
7855 Fay Avenue, Suite 310
La Jolla CA, USA 92037
1-800-310-3033

For more indepth instructions, please refer to <http://wowwee.com/digiloom>

For warranty information, please visit <http://wowwee.com/information/warranty>

WARNING! This equipment may experience difficulty and/or memory loss when subjected to any electrostatic discharge, radio frequency interference, or sudden power surge/interruption. The user is encouraged to reset the equipment should any of these occur.



WowWee Group Limited
Energy Plaza, 301A-C
92 Granville Road
T.S.T. East, Hong Kong

WowWee Canada Inc.
3700 Saint Patrick Street
Suite 206
Montreal, QC, H4E 1A2, Canada



4900US01TOP_MIM



WowWee Group Limited.

WowWee Canada Inc.

Customer Service:

Manufactured and distributed by
© 2016 WowWee Group Limited.

All Rights Reserved.

Energy Plaza, 301A-C, 92 Granville
Road T.S.T. East, Hong Kong

3700 Saint Patrick Street, Suite 206,
Montreal QC, H4E 1A2, Canada

<http://wowweezone.com>

Item No.: 4900

Age: 8+

USER MANUAL

INTRODUCTION

Your Digiloom™ Starter Kit includes:

- 1 x Digiloom™ Electronic Interactive Loom
- 8 x Reusable Digibands
- 7 x Thread Colors (8 m / 8.7 yd each)
- 2 x Shuttles (1 preloaded with thread)
- 1 x Instruction Manual
- 1 x Quick Start Guide

Thread Colors Shuttles

Reusable Digibands Digiloom™ Machine

Please note the following when operating the Digiloom™ Machine:

- Do not immerse the Digiloom™ Machine or any of its parts or accessories in water or any other form of liquid.
- Do not drop, throw, or kick the Digiloom™ Machine or its accessories as this may damage mechanical functions.

IMPORTANT INFORMATION INCLUDED!

- DO NOT THROW AWAY THIS USER MANUAL.
- ASK AN ADULT FOR HELP TO SET UP YOUR DIGILOOM™ KIT.

BATTERY INFORMATION

Digiloom™ Machine Battery Diagram/Installation

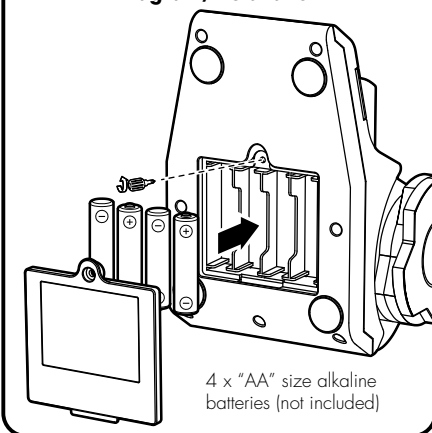

Installing or changing batteries in the Digiloom™ Machine:

1. To change the batteries, carefully lay the Digiloom™ Machine on its front. Do not place the loom where it could easily fall. Digiloom™ Machine requires 4 x "AA" size alkaline batteries (not included).
2. Using a Phillips screwdriver (not included) remove the screws on the battery compartment cover located on the base of Digiloom™ Machine.
3. Insert the batteries according to the diagram. Ensure that the positive and negative polarities match the illustrations inside the battery compartment.
4. Replace the battery compartment cover and tighten screws using the screwdriver. Do not over-tighten.

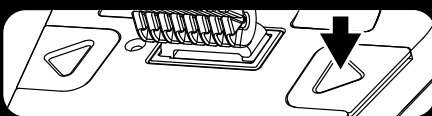

IMPORTANT BATTERY INFORMATION:

- Use only fresh batteries of the required size and recommended type.
- Do not mix old and new batteries, different types of batteries [standard (Carbon-Zinc), Alkaline or rechargeable] or rechargeable batteries of different capacities.
- Remove rechargeable batteries from the toy before recharging them.
- Rechargeable batteries are only to be charged under adult supervision.
- Please respect the correct polarity, (+) and (-).
- Do not try to recharge non-rechargeable batteries.
- Do not throw batteries into fire.
- Replace all batteries of the same type/brand at the same time.
- The supply terminals are not to be short-circuited.
- Remove exhausted batteries from the toy.
- Batteries should be replaced by adults.
- Remove batteries if the toy is not going to be played with for some time.
- Battery should be recycled or disposed of as per state and local guidelines.

LOW BATTERY INDICATORS:

You will know when the Digiloom™ Machine's batteries are nearly depleted because the LED on the loom will flash RED 5 times then power OFF. You can also see current battery levels via the Digiloom™ App.

NOTE: When the batteries grow weak, the Digiloom™ Machine's arms will move very slowly and may not work well. When this occurs, power OFF and replace all batteries.

RESETTING THE MACHINE

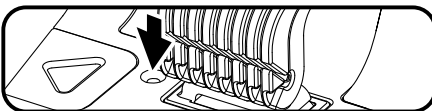

When and if the Digiloom™ Machine does not connect to the App, locate and press the reset button and try connecting again.

APP COMPATIBILITY

Apple® iOS and Android™ devices:

Devices must support Bluetooth® Smart (also known as Bluetooth® Low Energy) in order to play.

For the latest compatible device list, please visit <http://wowwee.com/devices>

DOWNLOADING THE APP



For Apple® Devices:

Go to the App Store™ and search for the WowWee "Digiloom" App. Then, click download.

For Android™ Devices:

Go to the Google Play™ Store or Amazon Appstore™ and search for the Digiloom™ App. Then, click download.

CONNECTING TO THE DIGILOOM™ MACHINE WITH YOUR DEVICE

To connect the Digiloom™ Machine with your device:

1. Turn the Digiloom™ Machine ON as instructed in the Quick Start Guide.
2. Open the Digiloom™ App on your device.
3. Follow the on-screen instructions.

Q & A

If you are experiencing difficulties with the Digiloom™ Machine, use this troubleshooting guide or visit <http://wowweezone.com> for further support.

Q: There is an error when I enter my unlock code. It seems invalid, what do I do?

A: Make sure you enter the unlock code exactly as you see it in your Quick Start Guide.

Q: The Digiloom™ App keeps on crashing. What is going on?

A: Please check and download the latest version of Digiloom™ App.

Q: The Digiloom™ App & Machine won't connect. I see the little heart is red and/or flashing.

A: Make sure your device is Bluetooth® BLE compatible. Please watch our tutorial video on TROUBLESHOOTING in the HELP (?) section of the Digiloom™ App.

Q: I am missing a band or thread color in the kit I purchased or my Digiloom™ is damaged. What do I do?

A: Please contact our customer service at <http://wowweezone.com>

Q: Does the Digiloom™ only works with the Digibands? I have only 8 bands in my kit.

A: Yes, your Digiloom™ currently works only with Digibands. Digibands are fun because they are quick to set-up and have a nice clip to close them. You can reuse your Digibands to make new projects with thread you have at home. For more info, watch out

tutorial video on HOW TO REUSE MY DIGIBAND in the HELP (?) section of the Digiloom™ App. You can also purchase additional Digibands colors in store.

Q: The arms on my Digiloom™ Machine are not moving or getting stuck. What can I do to fix?

A: Please watch our tutorial video on TROUBLESHOOTING in the HELP (?) section of the Digiloom™ App. If you can't find the issue, contact us at <http://wowweezone.com>

Q: How do I turn on my Digiloom™ and make my first Digiband?

A: Press and hold the NEXT button until the Digiloom™ lights up. Please watch our GETTING STARTED video in the HELP (?) section of the Digiloom™ App for more details on how to make your first Digiband.

Q: My weaving keeps getting knotted, what am I doing wrong?

A: Weaving takes practice, don't give up! Take the time to tighten and align your thread properly. Watch our TIPS AND TRICKS videos available in the HELP (?) section of the Digiloom™ App.

Q: I don't see my question here. Where can I get more info?

A: Visit our FAQs, download our manual and watch our how-to videos at <http://wowwee.com/digiloom>

Fabriqué et distribué par © 2016 WowWee Group Limited. Les noms de produits, leurs désignations et les logos sont des marques commerciales ou des marques déposées de WowWee Group Limited. Tous droits réservés.

Service client site Web : <http://wowweezone.com>

Nous vous conseillons de conserver notre adresse pour vos besoins futurs.

Les produits et couleurs peuvent varier.

Emballage imprimé en Chine.

ATTENTION ! Ce produit ne convient pas aux enfants de moins de 3 ans, car il contient des petites pièces. Risque d'étouffement.

Apple, le logo Apple, iPhone, iPad, iPad mini, iPad Air, et iPod touch sont des marques commerciales d'Apple Inc., enregistrées aux États-Unis et dans d'autres pays. App Store est une marque de service d'Apple Inc., enregistrée aux États-Unis et dans d'autres pays.

Android™ et Google Play sont des marques commerciales de Google Inc.

Amazon et Amazon Appstore™ sont des marques commerciales de Amazon.com, Inc.

FABRIQUÉ EN CHINE

AVERTISSEMENT

Les changements ou modifications qui n'ont pas été expressément approuvés par la partie responsable de la conformité sont susceptibles d'entraîner l'annulation de l'autorité de l'utilisateur à opérer l'appareil.

REMARQUE

Cet appareil a été testé et déclaré conforme aux exigences relatives aux appareils numériques de classe B, selon la section 15 des règles de la FCC. Ces exigences sont conçues pour fournir une protection raisonnable contre des interférences nuisibles au sein d'une installation résidentielle. L'appareil génère, utilise et peut émettre de l'énergie de fréquence radio et, s'il n'est pas installé et utilisé conformément aux instructions, peut provoquer des interférences nuisibles aux communications radio.

Il n'y a cependant aucune garantie que des interférences ne se produiront pas au sein d'une installation particulière. Si cet appareil provoque des interférences nuisibles à la réception radio/TV, qui peuvent être déterminées en désactivant puis en réactivant l'appareil, l'utilisateur est encouragé à tenter de corriger l'interférence en effectuant l'une ou l'autre des actions suivantes :

- Réorienter l'antenne de réception ou changer son emplacement
- Augmenter la distance entre le matériel et le récepteur
- Brancher l'appareil sur une prise autre que celle à laquelle le récepteur est connecté
- Consulter le revendeur ou un technicien radio/TV expérimenté

Cet appareil est conforme à la section 15 des règles FCC. L'utilisation est soumise aux deux conditions suivantes :

- (1) Cet appareil ne provoque pas d'interférence nuisible, et
- (2) Cet appareil doit accepter toute interférence reçue, notamment des interférences pouvant provoquer une utilisation non désirée.

Cet appareil est conforme à la norme RSS-210 exempte de licence d'Industrie Canada. L'utilisation est soumise aux deux conditions suivantes :

- (1) Cet appareil ne provoque pas d'interférence, et
- (2) Cet appareil doit accepter toute interférence, notamment des interférences pouvant provoquer une utilisation non désirée.

À ces fins, la partie responsable est :

WowWee USA Inc.
7855 Fay Avenue, Suite 310
La Jolla CA, USA 92037
1-800-310-3033

Pour de plus amples instructions, veuillez consulter le site <http://wowwee.com/digiloom>

Pour toute information relative à la garantie, veuillez consulter le site <http://wowwee.com/information/warranty>

ATTENTION ! Cet appareil peut rencontrer des difficultés et/ou une perte de mémoire quand il est soumis à une décharge électrostatique, à des interférences de fréquence radio ou à une surcharge/interruption électrique soudaine. Nous encourageons l'utilisateur à réinitialiser l'appareil si cela venait à se produire.



WowWee Group Limited
Energy Plaza, 301A-C
92 Granville Road
T.S.T. East, Hong Kong

WowWee Canada Inc.
3700 Saint Patrick Street
Suite 206
Montreal, QC, H4E 1A2, Canada



4900FR01TOP_MIM



WowWee Group Limited.

WowWee Canada Inc.

Service client :

Fabriqué et distribué par
© 2016 WowWee Group Limited.

Tous droits réservés.

Energy Plaza, 301A-C, 92 Granville
Road T.S.T. East, Hong Kong

3700 Saint Patrick Street, Suite 206,
Montreal QC, H4E 1A2, Canada

<http://wowweezone.com>

Article n° : 4900

Âge : 8+

MANUEL DE L'UTILISATEUR

INTRODUCTION

Votre kit de démarrage Digiloom™ contient :

- 1 x Métier à tisser interactif électronique Digiloom™
- 8 x Digibandes réutilisables
- 7 x Couleurs de fil (8 m / 8,7 yd chacun)
- 2 x Navettes (dont 1 préchargée avec du fil)
- 1 x Manuel de l'utilisateur
- 1 x Guide de démarrage rapide



Couleurs de fil



Navettes



Digibandes réutilisables

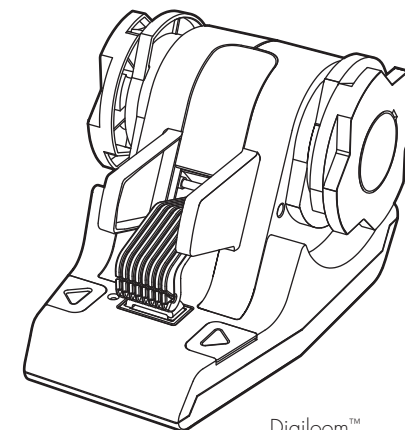

Digiloom™

Respectez les points suivants lors de l'utilisation du Digiloom™ :

- N'immergez pas le Digiloom™ ni aucune de ses pièces ou accessoires dans l'eau ou tout autre liquide.
- Ne faites pas tomber, ne jetez pas et ne frappez pas le Digiloom™ ou ses accessoires car cela pourrait endommager ses fonctions mécaniques.

INFORMATIONS IMPORTANTES INCLUSES !

- NE JETEZ PAS CE MANUEL D'UTILISATION.
- DEMANDEZ DE L'AIDE À UN ADULTE POUR INSTALLER VOTRE KIT DIGILOOM™.

INFORMATIONS CONCERNANT LES PILES

Diagramme/installation des piles de la machine Digiloom™

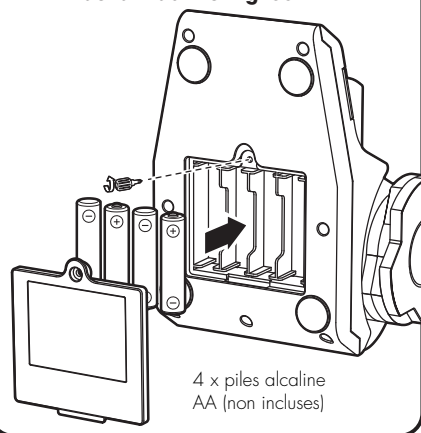

Installation ou remplacement des piles dans le Digiloom™ :

1. Pour remplacer les piles, placez soigneusement le Digiloom™ sur l'avant. Ne posez pas le métier à tisser sur une surface instable. La machine Digiloom™ nécessite 4 x piles alcaline AA (non incluses).
2. À l'aide d'un tournevis Phillips (non inclus), retirez les vis du compartiment contenant les piles situé sur la base du Digiloom™
3. Insérez les piles selon le diagramme. Assurez-vous que les polarités positives et négatives correspondent aux illustrations à l'intérieur du compartiment.
4. Remettez le couvercle du compartiment des piles et serrez les vis à l'aide du tournevis. Ne serrez pas trop fort.

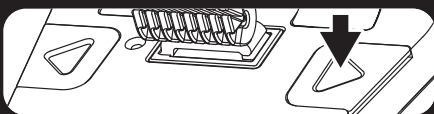

INFORMATIONS IMPORTANTES CONCERNANT LES PILES

- Utilisez uniquement des piles fraîches de la taille et du type recommandés
- Ne mélangez pas des piles neuves et anciennes, différents types de piles [standard (carbone-zinc), alcaline ou rechargeable] ou des piles rechargeables de capacités différentes.
- Retirez les piles rechargeables du jouet avant de les recharger.
- Les piles rechargeables ne doivent être rechargées qu'en présence d'un adulte.
- Veuillez respecter la bonne polarité, (+) et (-).
- N'essayez pas de recharger des piles non rechargeables.
- Ne jetez pas les piles dans le feu.
- Remplacez toutes les piles du même type ou de la même marque en même temps.
- Les bornes d'alimentation ne doivent pas être court-circuitées.
- Retirez les piles épuisées du jouet.
- Les piles doivent être remplacées par des adultes.
- Retirez les piles si le jouet n'est pas utilisé pendant un certain temps.
- Les piles doivent être recyclées ou éliminées selon les directives locales et nationales. same time.

INDICATEUR DE PILES FAIBLES :

Vous saurez quand les piles de la machine Digiloom™ sont presque vides parce que la LED sur le métier à tisser clignotera 5 fois en ROUGE et il s'éteindra. Vous pouvez également voir le niveau des piles actuelles dans l'application Digiloom™.

REMARQUE : Lorsque les piles s'affaiblissent, les bras de la machine Digiloom™ se déplaceront très lentement et ne fonctionneront pas correctement. À ce moment-là, éteindre et remplacer les piles.

RÉINITIALISER LA MACHINE

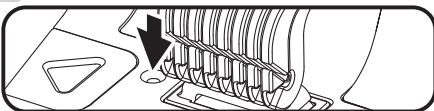

Dans le cas où la machine Digiloom™ ne se connecte pas à l'application. Localisez et pressez le bouton de réinitialisation et réessayez de la connecter.

COMPATIBILITÉ DE L'APPLICATION

Appareils Apple® iOS et Android™ :

Les appareils doivent prendre en charge Bluetooth® Smart (également connu sous le nom de Bluetooth® Low Energy) afin de jouer.

Pour obtenir la liste la plus récente des appareils compatibles, veuillez accéder à <http://wowwee.com/devices>

TÉLÉCHARGEMENT DE L'APPLICATION



Pour les appareils Apple® :

Accédez à l'App Store™ et recherchez l'application WowWee « Digiloom ». Puis cliquez sur télécharger.

Pour les appareils Android™ :

Accédez au Google Play™ Store ou Amazon Appstore™ et recherchez l'application « Digiloom ». Puis cliquez sur télécharger.

CONNEXION DE LA MACHINE DIGILOOM™ AVEC VOTRE APPAREIL

Pour connecter la machine Digiloom™ avec votre appareil :

1. Allumez la machine Digiloom™ comme indiqué dans le guide de démarrage rapide.
2. Ouvrez l'application Digiloom™ sur votre appareil.
3. Suivez les instructions à l'écran.

QUESTIONS ET RÉPONSES

Si vous rencontrez des difficultés pour utiliser Digiloom™ Machine, utilisez ce guide de dépannage ou visitez <http://wowweezone.com> pour obtenir de l'aide.

Q: Une erreur survient lorsque je saisis mon code de déblocage. Il semble invalide, que dois-je faire ?

MON DIGIBAND dans la section AIDE (?) de l'application Digiloom™. Vous pouvez également acheter des couleurs supplémentaires de Digibands en boutique.

R: Assurez-vous d'avoir saisi le code exactement tel qu'il apparaît dans votre guide de démarrage rapide.

Q: L'application Digiloom™ n'arrête pas de planter. Que se passe-t-il ?

Q: Les bras de ma machine Digiloom™ ne bougent pas ou n'attrapent bloquer. Comment puis-je la réparer ?

R: Veuillez vérifier que vous avez bien téléchargé la version la plus récente de l'application Digiloom™.

R: Veuillez regarder notre tutoriel vidéo sur le DÉPANNAGE dans la section AIDE (?) de l'application Digiloom™. Si vous ne trouvez pas de solution, contactez-nous sur <http://wowweezone.com>

Q: L'application et la machine Digiloom™ ne se connectent pas. Le petit cœur est rouge et/ou clignote.

Q: Comment allumer mon Digiloom™ et réaliser mon premier Digiband ?

R: Assurez-vous que votre appareil est compatible Bluetooth® BLE. Veuillez regarder notre tutoriel vidéo sur le DÉPANNAGE dans la section AIDE (?) de l'application Digiloom™.

R: Maintenez le bouton SUIVANT enfoncé jusqu'à ce que le Digiloom™ s'allume. Veuillez regarder notre tutoriel vidéo sur le DÉPANNAGE dans la section AIDE (?) de l'application Digiloom™ pour plus de détails sur la façon de réaliser votre premier Digiband.

Q: Il manque un bracelet ou une couleur de fil dans le kit que j'ai acheté ou mon Digiloom™ est endommagé. Que dois-je faire ?

Q: Mon tissage n'arrête pas de s'emmêler, qu'est-ce que je fais de mal ?

R: Veuillez contacter notre service clientèle sur <http://wowweezone.com>

Q: Est-ce que le wowweezone.com ne fonctionne qu'avec les Digibands ? J'en ai seulement 8 dans mon kit.

R: Le tissage requiert de l'entraînement, n'abandonnez pas ! Prenez le temps de bien serrer et aligner votre fil. Regardez nos vidéos de TRUCS ET ASTUCES disponibles dans la section AIDE (?) de l'application Digiloom™.

R: Oui, votre Digiloom™ ne fonctionne pour l'instant qu'avec les Digibands. Les Digibands sont amusants parce qu'ils sont rapides à installer et ils possèdent un joli fermoir. Vous pouvez réutiliser vos Digibands pour réaliser des nouveaux projets avec le fil que vous avez à la maison. Pour plus d'infos, regardez notre tutoriel vidéo sur COMMENT RÉUTILISER

Q: Je ne vois pas ma question ici. Où puis-je trouver plus d'infos ?

R: Visitez notre FAQs, téléchargez notre manuel et regardez nos tutoriels vidéos sur <http://wowwee.com/digiloom>