

# Homeowners Guide

## Intelligent Toilet

PROOF

Record your model number:  
Noter le numéro de modèle:  
Anoté su número de modelo: \_\_\_\_\_

Français, page 16  
Español, página 31



# Thank You for Choosing KOHLER

---

**Need help?** Contact our Customer Care Center.

USA/Canada: 1-800-4KOHLER (1-800-456-4537)

Mexico: 001-800-456-4537

**For service parts information,** visit [kohler.com/serviceparts](http://kohler.com/serviceparts).

**For care and cleaning information,** visit [kohler.com/clean](http://kohler.com/clean).

## Warranty

---



This product is covered under the KOHLER® Intelligent Toilet and C3® Cleansing Seat Three-Year Limited Warranty, found at [kohler.com/warranty](http://kohler.com/warranty). For a hardcopy of warranty terms, contact the Customer Care Center.

## IMPORTANT SAFEGUARDS

---

### READ ALL INSTRUCTIONS BEFORE USING

When using electrical products, especially when children are present, basic safety precautions should always be followed, including the following:

-  **DANGER: Risk of electric shock.** Connect only to a circuit protected by a Ground-Fault Circuit-Interrupter (GFCI)\*.
-  **CAUTION: Risk of personal injury.** Do not remove the UV lamp protective cover. Eye damage may result from viewing the UV light directly. Always be certain the lamp is off before opening the protective cover. The flashing nightlight indicates the UV lamp is in operation.
-  **CAUTION: Risk of personal injury.** Replacement of the UV lamp must only be performed by qualified service personnel.

\*Outside North America, this may be known as a Residual Current Device (RCD).

 **WARNING: To reduce the risk of burns, electrocution, fire, or injury to persons:**

Close supervision is necessary when this product is used by or near children, the elderly, or invalids. Adjust the temperature of the seat for the elderly, those who are incapacitated, or persons with sensitive skin.

Use this product only for its intended use as described in this manual. Do not use attachments not recommended by Kohler Co.

Never operate this product if it has a damaged cord or plug, if it is not working properly, if it has been dropped, damaged, or dropped into water. Return the product for examination and repair.

Keep the cord away from heated surfaces.

Never block the air openings of the product. Keep the air openings free of lint, hair, and the like.

Never use while sleeping or drowsy.

Never drop or insert any object into any opening or hose.

Do not use outdoors or operate where aerosol spray products are being used or where oxygen is being administered.

Connect this product to a properly grounded outlet only. See the "Grounding instructions" section.

This product conforms to applicable provisions of US 21 CFR, Chapter 1, Subchapter J, Radiological Health.

## SAVE THESE INSTRUCTIONS

### Grounding Instructions

---

This product should be grounded. In the event of an electrical short circuit, grounding reduces the risk of electric shock by providing an escape wire for the electric current. This product is equipped with a cord having a grounding wire with a grounding plug. The plug must be plugged into an outlet that is properly installed and grounded.

 **DANGER: Risk of electric shock.** Improper use of the grounding plug can result in a risk of electric shock.

If repair or replacement of the cord or plug is necessary, do not connect the grounding wire to either flat blade terminal. The wire with insulation having an outer surface that is green with or without yellow stripes is the grounding wire.

Check with a qualified electrician or service personnel if the grounding instructions are not completely understood, or if in doubt whether the product is properly grounded.

This product is factory equipped with a specific electric cord and plug to permit connection to a proper electric circuit. Make sure that the product is connected to an outlet having the same configuration as the plug. No adapter should be used with this product. Do not modify the plug provided — if it will not fit the outlet, have the proper outlet installed by a qualified electrician. If the product must be reconnected for use on a different type of electric circuit, the connection should be made by qualified service personnel.

Do not use an extension cord with the product.

## Features

---

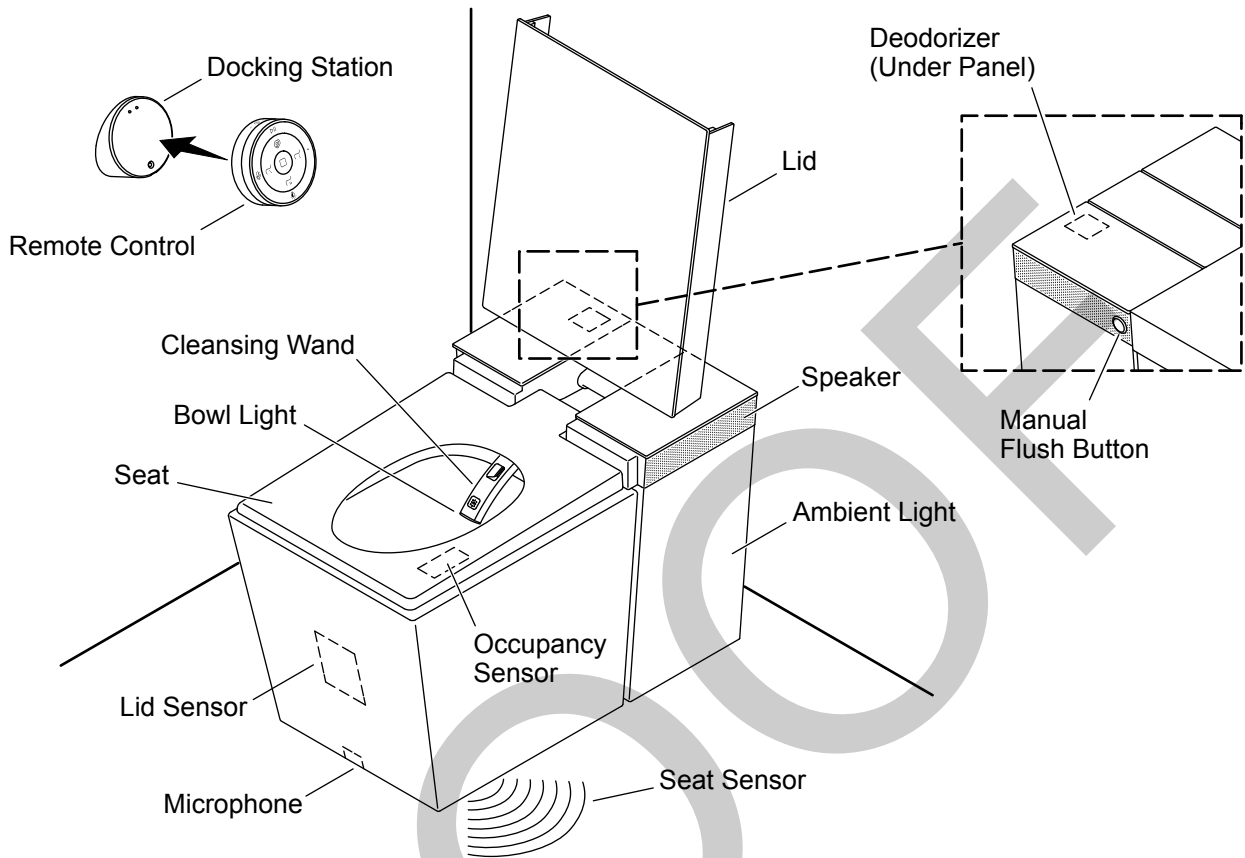

### Operation Options

- Remote Control** - When paired with the toilet, the remote control operates the main features of the toilet. Refer to the “Remote Control” sections for more information.
- KOHLER Konnect** - Provides access to additional toilet features, allows changes to feature settings, and the ability to enable/disable automatic features. The KOHLER Konnect app is available for download to a mobile device.
- Voice Control (Microphone)** - Allows control of toilet features using Amazon Alexa. An Amazon account is required to enable your product with Alexa voice control.

### Flush Options

- Users may choose eco flush which uses 0.8 gallon (3.0 L) of water per flush or full flush which uses 1.0 gallon (3.8 L) of water per flush.
- Automatic Flush** - When enabled, this feature automatically flushes the toilet approximately 90 seconds after the user stands up, lowers the seat, or leaves the area.
- Manual Flush** - Allows the toilet to be flushed manually, without using the remote control or the KOHLER Konnect app. The manual flush button is located on the side of the toilet. Refer to the “Back Panel” section.

### Lid

- Lid Sensor** - When the lid auto open/close feature is enabled, a motion sensor on the front of the toilet automatically opens the lid. The motion sensor range can be set to near, medium, or far. Sensor range may vary depending on your bathroom layout.

## Seat

- Seat Sensor** - A blue light on the right side of the toilet, which is projected on the floor, allows the seat to be raised and lowered without touching the toilet. Break the beam of light using your foot to open or close the seat.
- Heated Seat** - When activated, the seat features an adjustable heating option that will keep the seat warm.

## Cleansing Features

- Front/Rear Wash** - Front and rear wash feature adjustable positioning, adjustable water temperature, adjustable water pressure, and pulsate and oscillate water action.
- Dryer** - The dryer features adjustable air temperature.
- Cleansing Wand** - The cleansing wand features self cleaning UV options, lighted tip, and removable spray tip for servicing. The wand can be extended for cleaning using the remote control or the KOHLER Konnect App.

## Lighting

- Ambient Light** - Lighting options are controlled by the KOHLER Konnect app.
- Bowl Light** - Light located on the end of the cleansing wand illuminates the bowl when the toilet is activated. The light only illuminates when the room is dark.
- Nightlight** - The bowl light automatically illuminates in low light conditions.

## Audio

- Welcome Music** - When enabled, welcome music will play upon activation of the toilet.
- Key Sounds** - When enabled, sounds indicate the activation of some toilet features.
- Streaming** - Music can be streamed from any Bluetooth® enabled device.
- Voice Control** - An Amazon account is required to enable your product with Alexa voice control.

The Bluetooth® word mark and logos are registered trademarks owned by Bluetooth SIG, Inc. and any use of such marks by Kohler Co. is under license. Other trademarks and trade names are those of their respective owners.

## Cleaning

- Deodorizer** - Contains a replaceable cartridge. Refer to the “Servicing the Deodorizer and Battery Pack” section.
- Automatic Bowl Mist** - Spray mist from the wand pre-rinses the bowl before use.
- Automatic Wand Rinse** - The wand is cleaned with water before and after each use.
- Automatic Wand Cleaning** - The wand is sanitized daily with UV light.
- Cleaning Mode** - Temporarily disables automatic flush and extends the cleansing wand to allow manual cleaning of the toilet and wand.

## Power

- Power Save** - Conserves energy by reducing the heated seat temperature when the toilet is not in use. This feature can be preprogrammed using the KOHLER Konnect app.
- Battery Backup** - The battery pack provides emergency power to the toilet in the event of a power outage.

## Back Panel

---

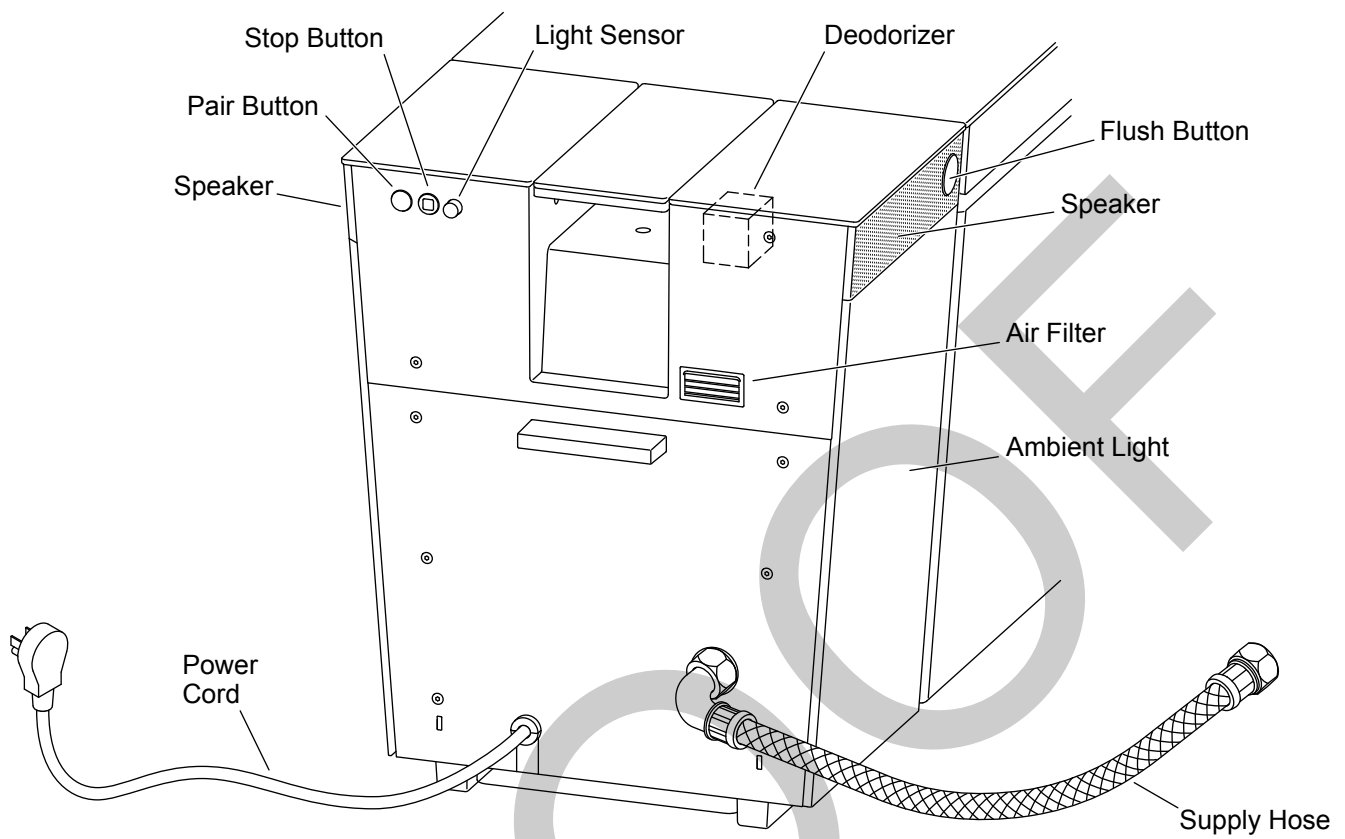

### Button Operations

- Power ON** - Press one of the two buttons on the back panel to turn ON power to the toilet.
- Stop Button (Power OFF)** - Manually stops an activated cleansing feature. When in an idle state, press and hold for 2 seconds to turn OFF power to the toilet.
- Pair Button** - Pairs the remote control to the toilet.
- Flush Button** - Manually flushes the toilet without using the remote control or the KOHLER Konnect app.

### Other Features

- Speakers** - Internal speaker operation is controlled by the KOHLER Konnect app.
- Deodorizer** - Contains a replaceable cartridge. Refer to the "Servicing the Deodorizer and Battery Pack" section.
- Light Sensor** - Senses changing light conditions of the room.
- Ambient Light** - Lighting options are controlled by the KOHLER Konnect app.
- Supply Hose** - Water supply to the toilet.
- Power Cord** - Electrical supply to the toilet.

## Remote Control - Setup

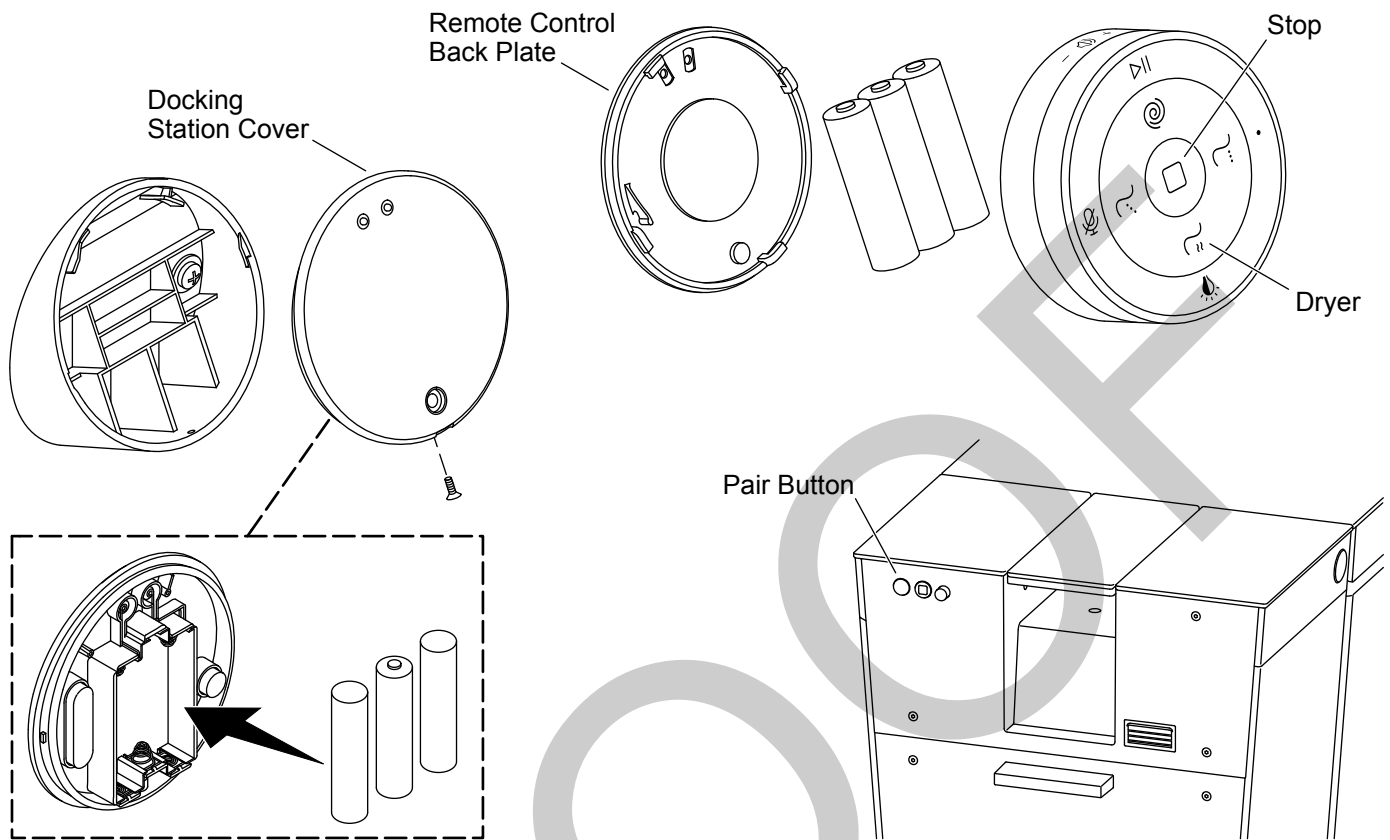

### Charging the Remote Control

**NOTE:** The remote control must be charged to operate. When charging is needed, the indicator lights above the front and rear wash icons will be orange.

- Verify that three AAA batteries are properly installed in the docking station. Remove the screw from the bottom of the cover to access the battery compartment.
- Verify that three AA batteries are properly installed in the remote control. Twist and remove the back plate of the remote control to access the battery compartment.
- Place the remote control on the docking station.
- The remote control is fully charged when the indicator lights above the front and rear wash icons are no longer orange.

### Pairing to the Toilet

**NOTE:** The remote control cannot be paired while the toilet is occupied.

- Move the remote control within close proximity to the toilet.
- Press and hold the dryer icon on the remote control until the indicator lights above the icon flash.
- Press the pair button on the back of the toilet. When pairing is successful, the indicator lights will stop flashing.

## Remote Control - Features

---

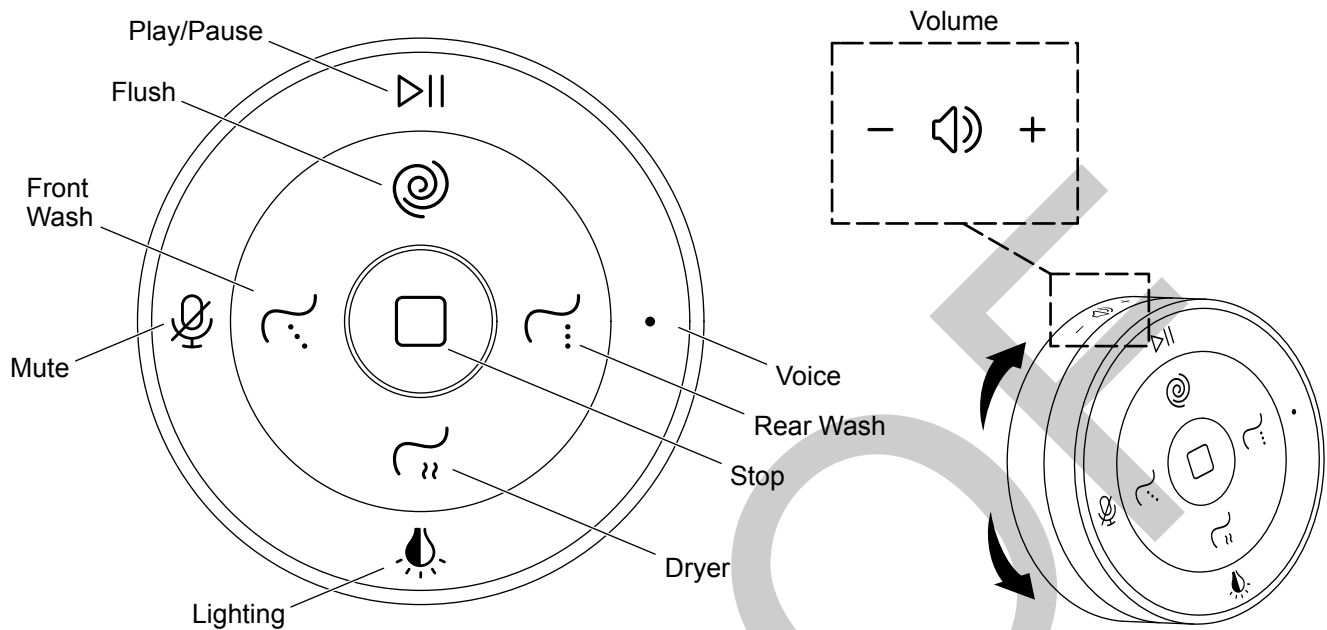

**IMPORTANT!** To activate features using the remote control, the remote must be charged, and paired with the toilet. Refer to the "Remote Control - Setup" section.

- Press the power button to turn the remote control ON or OFF.
- Flush** - Short press for full flush at 1.0 gpf (3.8 lpf). Press and hold for 2-3 seconds for eco flush at 0.8 gpf (3.0 lpf).
- Front Wash** - While seated, press to activate the cleansing wand for front wash.
- Rear Wash** - While seated, press to activate the cleansing wand for rear wash.
- Dryer** - While seated, press to activate air flow. This feature will stop automatically after 4 minutes, or can be stopped by pressing the stop icon.
- Stop** - Press to stop an activated cleansing feature. Press and hold to turn OFF the remote control.
- Play/Pause** - Press to play music. Press again to pause.
- Voice** - Press to activate voice control.
- Mute** - Press to turn the microphone ON or OFF.
- Lighting** - Press to change the ambient lighting theme.
- Volume** - Turn the ring clockwise or counterclockwise to adjust the volume.



## Servicing the Deodorizer and Battery Pack

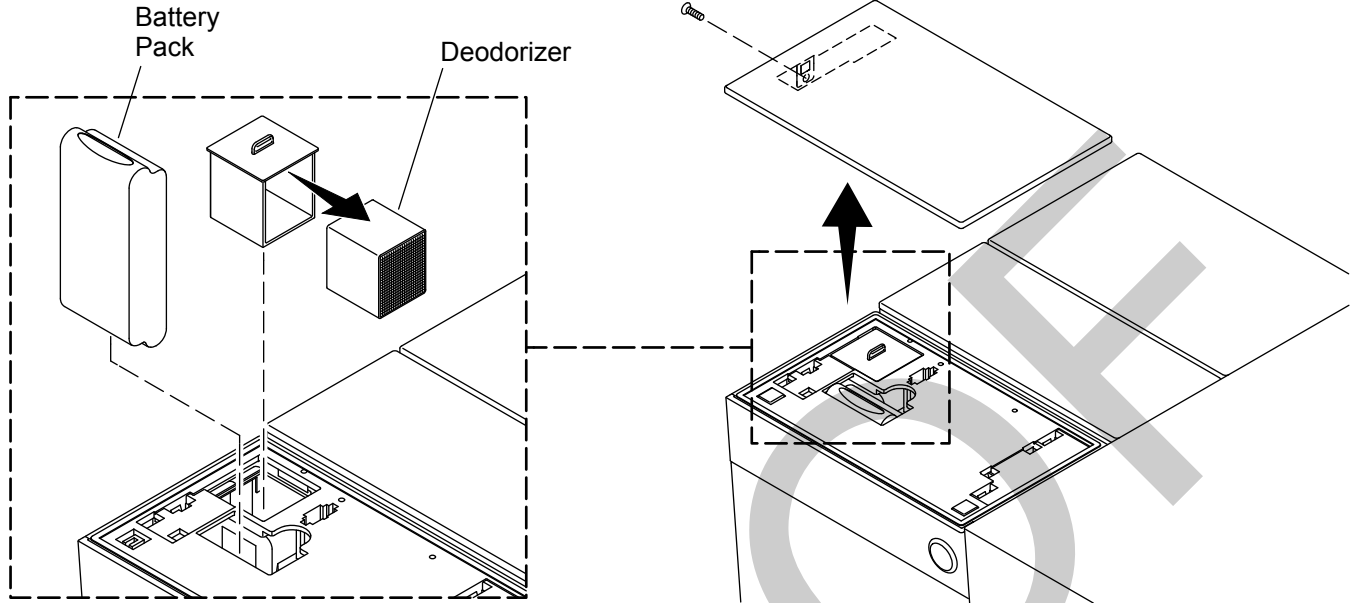

**NOTE:** The deodorizer cartridge and battery pack are located under the top left removable panel on the back of the toilet.

- Unplug the toilet power cord from the electrical outlet.
- Using a 2.5 mm hex wrench, remove and retain the screw from the back of the left top panel.
- Remove the panel and set aside in a safe place during servicing.
- When servicing is complete, reinstall the panel and secure with the screw.

### Deodorizer Replacement

**NOTE:** The deodorizer should be replaced every 2 years or when effectiveness decreases.

- Remove the deodorizer cartridge assembly by grasping it and gently pulling it out.
- Remove the deodorizer filter from the housing.
- Insert the replacement filter into the housing.
- Reinstall the deodorizer cartridge assembly.

### Battery Pack Replacement

**NOTE:** The battery pack provides emergency power to the toilet in the event of a power outage.

- Replace the battery pack as needed.
- Contact the Customer Care Center to order a replacement pack.

## Servicing the Cleansing Wand

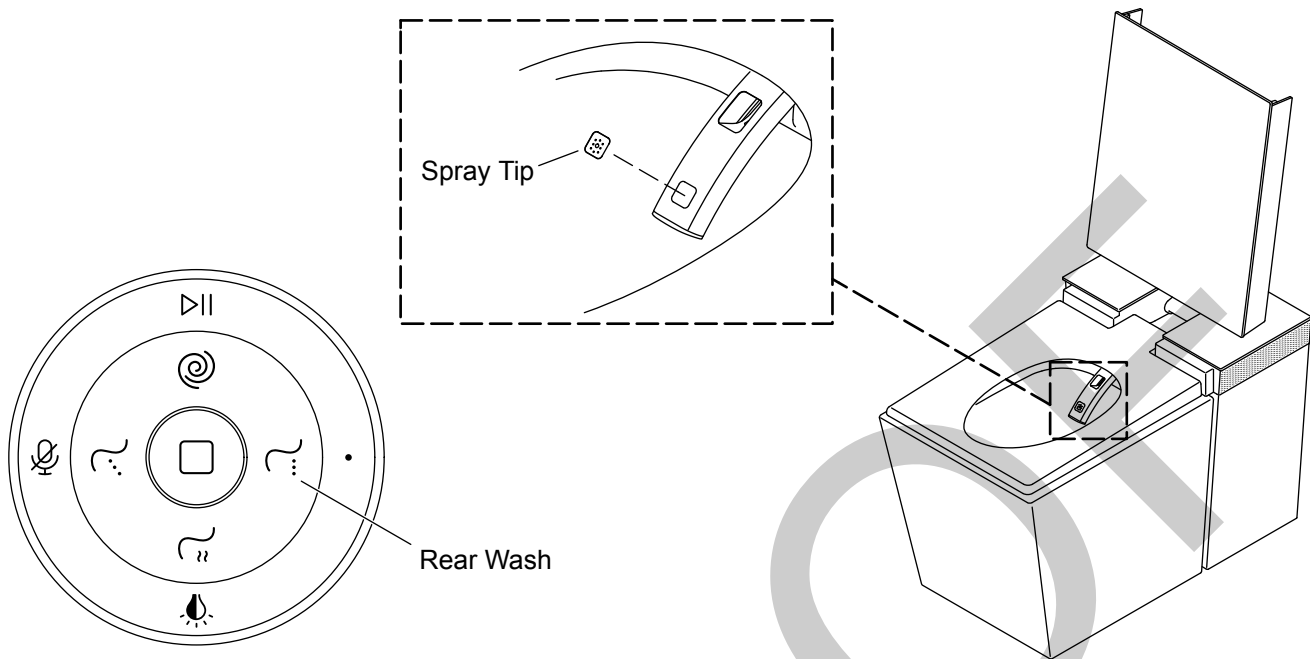

**NOTE:** The spray tip on the cleansing wand can become clogged with mineral deposits from the water, reducing spray performance. The spray tip should be cleaned periodically. The length of time between each cleaning will depend on water quality.

- To deploy the cleansing wand, select “CLEANING MODE” in the KOHLER Konnect app.
- Manually clean the wand.
- Remove the wand spray tip by inserting a small thin object into the hole on the underside of the wand, pushing the spray tip up.
- Inspect the spray tip. If there is mineral buildup, remove the minerals by soaking the spray tip in a cleaning solution of 50% vinegar and 50% water.
- Remove any mineral deposits from the spray tip opening in the cleansing wand.
- Replace the spray tip if needed.

**IMPORTANT!** To avoid damage to the spray tip as the wand retracts, the spray tip must sit flush with the wand.

- Reinstall the spray tip or install a new spray tip. Make sure the tip is flush with the wand.

# Troubleshooting

This troubleshooting guide is for general aid only. For warranty service, contact your dealer, wholesale distributor, or call 1-800-4KOHLER.

**NOTE:** When the remote control is not in use, it will enter standby mode. Press any icon on the remote control to activate the screen.

## Start Up

When the toilet is first installed or the power fails, when power is restored or turned on, the toilet will automatically go into start-up mode.

If the toilet does not function correctly upon completing the start-up sequence, or it fails to start, contact the Customer Care Center using the information located in the front of this manual.

## Blockage

To clear the toilet when there is a blockage, a standard plunger with an insert works best.

## Small Children

The automatic flush and cleansing features are activated by a sensor located inside the seat. Small children may not be tall enough to be detected by the sensor.

## Flush Troubleshooting

Symptoms	Probable Cause	Recommended Action
1. Toilet does not flush.	<p><b>A.</b> Toilet is blocked.</p> <p><b>B.</b> The remote control is not paired with the toilet.</p> <p><b>C.</b> The remote control is not working.</p>	<p><b>A.</b> Use a plunger to remove the blockage. For extreme blockage a snake may be used.</p> <p><b>B.</b> Pair the remote control to the toilet. Refer to the "Remote Control - Setup" section.</p> <p><b>C.</b> Refer to the "Remote Control Troubleshooting" section.</p>
2. Automatic flush does not work.	<p><b>A.</b> Automatic flush is not enabled.</p> <p><b>B.</b> User is a small child.</p>	<p><b>A.</b> Use the KOHLER Konnect app to enable automatic flush.</p> <p><b>B.</b> Children less than 48" (1.2 m) tall may not activate this sensor inside the seat. Flush the toilet using the remote control.</p>
3. No water flow to the toilet.	<b>A.</b> Water supply is not turned ON.	<b>A.</b> Turn ON the water supply.
4. Toilet flushes unexpectedly.	<b>A.</b> Automatic flush is enabled.	<b>A.</b> When automatic flush is enabled, the toilet will flush 10 seconds after the user stands up. To disable automatic flush, use the KOHLER Konnect app.
5. No water in the bowl or the water slowly dissipates.	<b>A.</b> The water has evaporated when there is extended period of time between uses.	<b>A.</b> Flush the toilet to refill the bowl.

## Lid and Seat Troubleshooting

Symptoms	Probable Cause	Recommended Action
1. Lid strikes back wall when opening.	A. Flange rough-in is too close to the wall. Rough-in should be minimum of 11-3/4" (298 mm).	A. Adjust the finished wall or flange to an 11-3/4" (298 mm) or greater rough-in.
2. Lid does not open automatically.	A. Sensors are not enabled. B. Motion sensor is not set with the correct sensitivity level.	A. Use the KOHLER Konnect app to enable the seat sensors. B. Use the KOHLER Konnect app to adjust the sensitivity level.
3. Seat does not open when the side sensor is activated.	A. Side sensor is blocked. B. Side sensor lens is dirty.	A. Remove any items sitting within the sensor range. The sensor is located on the right side of the toilet base. B. Clean all dirt or debris from the sensor lens. The lens is located on the right side of the toilet base, near the middle.
4. Lid and/or seat raises when it should not.	A. Sensor sensitivity is set too high. B. There is an object in the hinge area of the lid.	A. Use the KOHLER Konnect app to adjust the sensitivity level. B. Toilet can sense objects in the hinge area. Remove any objects from the hinge area.
5. Lid sways when it reaches the full open position.	A. Some lid sway is normal.	A. No action required for minimal lid sway.

## Cleansing Troubleshooting

Symptoms	Probable Cause	Recommended Action
1. Cleansing wand does not fully retract.	A. Cleaning cycle of cleansing was interrupted. B. The cleansing wand spray tip is not installed correctly.	A. Use the KOHLER Konnect app to retract the wand. B. Reinstall the spray tip. Refer to the "Servicing the Cleansing Wand" section.
2. Cleansing wand does not fully extend, and while activated emits a grinding noise.	A. The seal protecting against waterflow into the cleansing seat is dry.	A. Use the KOHLER Konnect app to extend the cleansing wand. Clean the wand using a liberal application of liquid soap. Rinse the wand, then apply more liquid soap for lubrication. Retract the wand.
3. The bowl light, located in the tip of the cleansing wand, does not work.	A. The light is not enabled.	A. Use the KOHLER Konnect app to enable the light.
4. Cleansing wand partially retracts, hesitates, then fully retracts.	A. This is normal operation. When the cleansing wand hesitates, it is being rinsed off, then it fully retracts.	A. No action needed.
5. Cleansing wand moves erratically or stops.	A. The cleansing wand cycle was interrupted.	A. Turn the power to the toilet off using the power button on the back of the toilet, wait 10 seconds, turn the power back on.

Symptoms	Probable Cause	Recommended Action
6. Dryer air is too hot.	A. Temperature is set too high.	A. Use the KOHLER Konnect app to lower the temperature.
7. Dryer does not start immediately.	A. The wand has not completed retracting after the cleansing wash cycle has been completed.	A. There is a brief delay while the wand fully retracts, then extends again for the dryer cycle.
8. Cleansing wand fails to extend, cleansing features cannot be activated.	A. User is a small child. B. The cleansing wand is not responding to the remote control.	A. Children less than 48" (1.2 m) tall may not activate this sensor inside the seat. Flush the toilet using the remote control. B. Turn the power to the toilet off using the power button on the back of the toilet, wait 10 seconds. Turn the power back on.

### Power Troubleshooting

Symptoms	Probable Cause	Recommended Action
1. There is no power to the toilet.	A. Toilet is not plugged in or the GFCI is tripped.	A. Plug in the toilet or confirm that the GFCI has not been tripped.
2. Toilet beeps when unplugged or plugged in.	A. This is normal operation.	A. No action needed.

### Lights Troubleshooting

Symptoms	Probable Cause	Recommended Action
1. Back panel lights do not illuminate.	A. The light is not enabled. B. The light is burned out.	A. Use the KOHLER Konnect app to enable the light. B. Contact the Customer Care Center.
2. The welcome light and/or nightlight are not lit.	A. The welcome light and/or nightlight are not enabled.	A. Use the remote control to enable the lights.
3. The back panel lights are the wrong color.	A. Change the default color.	A. Use the KOHLER Konnect app to change the color.
4. The back panel lights do not change color.	A. The light setting is default color.	A. Use the KOHLER Konnect app to enable the light.

### Remote Control Troubleshooting

Symptoms	Probable Cause	Recommended Action
1. The remote control is not turning on.	A. The batteries are not properly installed. B. The batteries are drained.	A. Reinstall the batteries. Refer to the "Remote Control - Setup" section. B. Replace the batteries. Refer to the "Remote Control - Setup" section.

Symptoms	Probable Cause	Recommended Action
2. The remote control is not connecting to the toilet.	<p><b>A.</b> The remote control is too far from the toilet to receive a signal.</p> <p><b>B.</b> The remote control is not paired with the toilet.</p>	<p><b>A.</b> Move the remote control closer to the toilet to regain a connection.</p> <p><b>B.</b> Pair the remote control to the toilet. Refer to the "Remote Control - Setup" section.</p>

## Compliance

### FCC ID: N82-KOHLER050

Contains FCC ID: N82-KOHLER036, Z64-CC3235MOD, 2AOFDLS4RF043610D0

Remote Control (1418125) FCC ID: N82-KOHLER045

This device complies with Part 15 of the FCC Rules. Operation is subject to the following two conditions: (1) this device may not cause harmful interference, and (2) this device must accept any interference received, including interference that may cause undesired operation.

Changes or modifications not expressly approved by the party responsible for compliance could void the user's authority to operate the equipment.

This equipment has been tested and found to comply with the limits for a Class B digital device, pursuant to Part 15 of the FCC Rules. These limits are designed to provide reasonable protection against harmful interference in a residential installation. This equipment generates, uses, and can radiate radio frequency energy and, if not installed and used in accordance with the instructions, may cause harmful interference to radio communications. However, there is no guarantee that interference will not occur in a particular installation. If this equipment does cause harmful interference to radio or television reception, which can be determined by turning the equipment off and on, the user is encouraged to try to correct the interference by one of the following measures:

- Reorient or relocate the receiving antenna.
- Increase the separation between the equipment and receiver.
- Connect the equipment into an outlet on a circuit different from that to which the receiver is connected.
- Consult the dealer or an experienced radio/TV technician for help.

### RF Exposure Warning (for K-30754-PA)

This transmitter with its antenna complies with FCC's RF exposure limits for general population/uncontrolled exposure. This device must not be co-located or operated in conjunction with any other antenna or transmitter. This device should be operated with a minimum distance of 7-7/8" (200 mm) between the radiator and your body.

### IC: 4554A-KOHLER050

Contains IC: 4554A-KOHLER036, 451I-CC3235MOD, 25210-LSD043610D0

Remote Control (1418125) IC: 4554A-KOHLER045

This device complies with Industry Canada license-exempt RSS standard(s). Operation is subject to the following two conditions: (1) this device may not cause interference, and (2) this device must accept any interference, including interference that may cause undesired operation of the device.

This transmitter with its antenna complies with Industry Canada RF Exposure Limits for General Population/Uncontrolled Exposure.

- The device for operation in the band 5150-5350 MHz is only for indoor use to reduce the potential for harmful interference to co-channel mobile satellite systems.
- The maximum antenna gain permitted for devices in the bands 5250-5350 MHz and 5470-5725 MHz shall comply with the e.i.r.p. limit; and
- The maximum antenna gain permitted for devices in the band 5725-5825 MHz shall comply with the e.i.r.p. limits specified for non point-to-point operation as appropriate.

This Class B digital apparatus complies with Canadian ICES-003.

ISED RF exposure statement:

This equipment complies with ISED radiation exposure limits set forth for an uncontrolled environment. This equipment should be installed and operated with minimum distance 20cm between the radiator & your body. This transmitter must not be co-located or operating in conjunction with any other antenna or transmitter.

# Guía del usuario

## Toilette intelligente

### Merci d'avoir choisi KOHLER

---

**Besoin d'aide?** Appeler notre centre de services à la clientèle.

USA/Canada : 1-800-4KOHLER (1-800-456-4537)

Mexique : 001-800-456-4537

**Pour tout renseignement sur les pièces de rechange**, visiter le site [kohler.com/serviceparts](http://kohler.com/serviceparts).

**Pour des renseignements sur l'entretien et le nettoyage**, visiter le site [kohler.com/clean](http://kohler.com/clean).

### Garantie

---



Ce produit est couvert sous la **Garantie limitée de trois ans des toilettes intelligentes et sièges de nettoyage C3® KOHLER®**, fournie sur le site [kohler.com/warranty](http://kohler.com/warranty). Pour obtenir une copie imprimée des termes de la garantie, s'adresser au centre de service à la clientèle.

## MESURES DE SÉCURITÉ IMPORTANTES

---

### LIRE TOUTES LES INSTRUCTIONS AVANT UTILISATION

**Lors de l'utilisation de produits électriques, et en particulier en présence d'enfants, toujours observer les mesures de sécurité fondamentales, notamment :**

-  **DANGER : Risque d'électrocution.** Raccorder uniquement à un circuit protégé par un disjoncteur de fuite de terre (GFCI)\*.
-  **ATTENTION : Risque de blessures.** Ne pas retirer le couvercle de protection de la lampe UV. Les yeux pourraient subir des lésions lorsque l'on regarde directement dans la lumière UV. Toujours s'assurer que la lampe est éteinte avant d'ouvrir le couvercle de protection. La veilleuse clignotante indique que la lampe UV est en train de fonctionner.
-  **ATTENTION : Risque de blessures.** Le remplacement de la lampe UV peut seulement être effectué par un personnel d'entretien qualifié.

\*Hors de l'Amérique du Nord, ce dispositif peut être connu sous le nom de dispositif à courant résiduel (RCD).

 **AVERTISSEMENT : Pour réduire le risque de brûlures, d'électrocution, d'incendie ou de blessures personnelles :**



Il est nécessaire de superviser de près lorsque ce produit est utilisé par des enfants, des personnes âgées ou invalides, ou lorsqu'il se trouve dans leur proximité. Ajuster la température du siège pour les personnes âgées, les personnes frappées d'incapacité, ou les personnes dont la peau est sensible.

Utiliser ce produit uniquement pour l'usage auquel il est destiné, comme décrit dans ce manuel. Ne pas utiliser des accessoires non recommandés par Kohler Co.

Ne jamais faire fonctionner ce produit si son cordon ou sa prise sont endommagés, s'il ne fonctionne pas correctement, s'il est tombé, s'il est endommagé, ou s'il est tombé dans de l'eau. Retourner le produit pour le faire examiner et réparer.

Tenir le cordon à distance de surfaces chauffées.

Ne jamais bloquer les ouvertures d'air du produit. S'assurer de l'absence de peluches, de cheveux ou d'autres éléments similaires sur les ouvertures d'air.

Ne jamais utiliser ce dispositif lorsque l'on dort ou si l'on se sent somnolent.

Ne jamais faire tomber ou insérer un objet quelconque dans une ouverture ou un tuyau.

Ne pas utiliser ce dispositif à l'extérieur et ne pas le faire fonctionner en présence de produits aérosols ou si l'on administre de l'oxygène.

Connecter ce produit à une prise mise à la terre de manière adéquate uniquement. Voir la section « Instructions de mise à la terre ».

Ce produit est conforme aux conditions applicables de l'US 21 CFR, Chapitre 1, Sous-chapitre J, Radiological Health (Hygiène radiologique).

## CONSERVER CES INSTRUCTIONS

### Instructions de mise à la terre

---

Ce produit doit être mis à la terre. En cas de court-circuit électrique, la mise à la terre réduit le risque de choc électrique en fournissant un câble d'échappement pour le courant électrique. Ce produit est équipé d'un cordon muni d'un câble de mise à la terre avec une fiche de mise à la terre. Cette fiche doit être branchée dans une prise installée et mise à la terre de manière adéquate.

 **DANGER : Risque d'électrocution.** L'utilisation incorrecte de la fiche de mise à la terre peut résulter en risque de choc électrique.

S'il est nécessaire de réparer ou de remplacer le cordon ou la fiche, ne pas brancher le câble de mise à la terre à l'une des bornes à lame plate. Le câble avec isolation dont l'extérieur est vert avec ou sans rayures jaunes est le câble de mise à la terre.

Vérifier auprès d'un électricien qualifié ou d'un dépanneur si les instructions de mise à la terre ne sont pas bien comprises ou en cas de doute sur la mise à la terre adéquate du produit.

Ce produit est équipé en usine avec un cordon et une fiche électriques spécifiques pour permettre le branchement à un circuit électrique adéquat. S'assurer que le produit est connecté à une prise ayant la même configuration que celle de la fiche. Aucun adaptateur ne doit être utilisé avec ce produit. Ne pas modifier la fiche fournie — si elle ne s'adapte pas à la prise, faire installer une prise adéquate par un électricien qualifié. Si le produit doit être rebranché pour être utilisé sur un circuit électrique différent, le branchement doit être effectué par un personnel qualifié.

Ne pas utiliser de cordon de rallonge avec le produit.

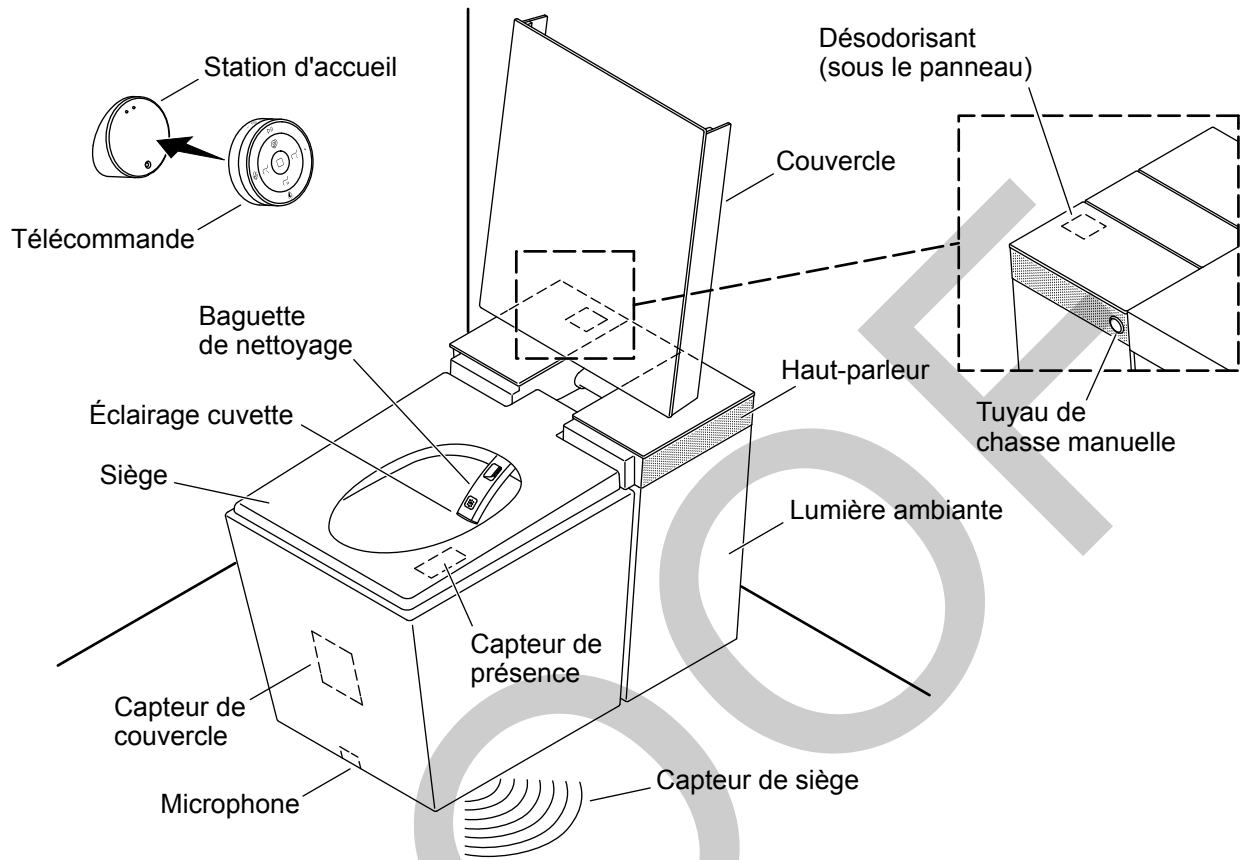

## Options de fonctionnement

- Télécommande** - Lorsqu'elle est appariée à la toilette, la télécommande commande les fonctions principales de la toilette. Se référer à la section « Télécommande » pour obtenir de l'information supplémentaire.
- KOHLER Konnect** - Fournit un accès à des fonctions supplémentaires de la toilette, permet de changer les réglages des fonctions, et offre la possibilité d'activer/de désactiver les fonctions automatiques. L'application KOHLER Konnect peut être téléchargée sur un appareil mobile.
- Commande vocale (Microphone)** - Permet de commander les fonctions de la toilette en utilisant Amazon Alexa. Un compte Amazon est nécessaire pour activer le produit avec la commande vocale Alexa.

## Options de chasse

- Les utilisateurs peuvent choisir la chasse éco qui utilise 0,8 gallon (3,0 L) d'eau par chasse ou la chasse complète qui utilise 1,0 gallon (3,8 L) d'eau par chasse.
- Chasse automatique** - Lorsqu'elle est activée, cette fonction passe la chasse automatiquement dans la toilette 90 secondes environ après que l'utilisateur s'est levé, a abaissé le siège, ou a quitté la zone.
- Chasse manuelle** - Permet de passer la chasse manuellement dans la toilette, sans utiliser la télécommande ou l'application KOHLER Konnect. Le bouton de chasse manuelle se trouve sur le côté de la toilette. Se référer à la section « Panneau arrière ».

## Couvercle

- Capteur de couvercle** - Lorsque la fonction d'ouverture/de fermeture automatique est activée, un capteur de mouvement situé sur l'avant de la toilette ouvre automatiquement le couvercle. La plage du capteur de mouvement

peut être réglée sur proche, moyenne, ou éloignée. La distance du capteur peut varier en fonction de la disposition de la salle de bains en question.

## Siège

- Capteur de siège** - Un voyant bleu se trouvant sur le côté droit de la toilette, projeté sur le plancher, permet de relever et d'abaisser le siège sans toucher la toilette. Briser le faisceau de lumière en utilisant le pied pour ouvrir ou fermer le siège.
- Siège chauffé** - Lorsque cette fonction est activée, le siège offre une option de chauffage réglable qui garde le siège chaud.

## Fonctions de nettoyage

- Lavage avant/arrière** - Le lavage avant et arrière comprend des fonctions de positionnement réglable, de température d'eau réglable, de pression d'eau réglable, et d'action de pulsation et d'oscillation de l'eau.
- Séchoir** - Le séchoir comprend une fonction de température d'air réglable.
- Baguette de nettoyage** - La baguette de nettoyage comprend des options d'auto-nettoyage UV, et est dotée d'une extrémité éclairée, et d'un embout de pulvérisation amovible pour l'entretien. La baguette peut être prolongée pour son nettoyage en utilisant la télécommande ou l'application KOHLER Connect.

## Éclairage

- Éclairage ambiant** - Les options d'éclairage sont commandées par l'application KOHLER Connect.
- Éclairage de cuvette** - La lampe située sur l'extrémité de la baguette de nettoyage illumine la cuvette lorsque la toilette est activée. La lampe s'allume seulement lorsque la pièce est sombre.
- Veilleuse** - La lampe de la cuvette s'allume automatiquement dans des conditions d'éclairage faible.

## Audio

- Musique de bienvenue** - Lorsque cette fonction est activée, de la musique de bienvenue se met à jouer lors de l'activation de la toilette.
- Bips sonores** - Lorsque cette fonction est activée, les bips sonores indiquent l'activation de certaines fonctions de la toilette.
- Diffusion en continu** - De la musique peut être jouée en continu à partir de n'importe quel appareil activé pour Bluetooth®.
- Commande vocale** - Un compte Amazon est nécessaire pour activer le produit avec la commande vocale Alexa.

La marque et les logos Bluetooth® sont des marques déposées appartenant à Bluetooth SIG, Inc. et leur utilisation par Kohler Co. est sous licence. D'autres marques et noms de commerce appartiennent à leurs propriétaires respectifs.

## Nettoyage

- Désodorisant** - Comprend une cartouche remplaçable. Se référer à la section « Entretien du désodorisant et du bloc-piles ».
- Pulvérisation automatique de la cuvette** - Une brume est vaporisée par la baguette pour prérincer la cuvette avant utilisation.
- Rinçage automatique de la baguette** - La baguette est nettoyée avec de l'eau avant et après chaque utilisation.
- Nettoyage automatique de la baguette** - La baguette est désinfectée tous les jours avec des rayons UV.
- Mode de nettoyage** - Désactive temporairement la chasse automatique et prolonge la baguette de nettoyage pour permettre un nettoyage manuel de la toilette et de la baguette.

**Marche/Arrêt**

- Économie d'énergie** - De l'énergie est économisée en réduisant la température du siège chauffé lorsque la toilette n'est pas utilisée. Cette fonction peut être préprogrammée en utilisant l'application KOHLER Konnect.
- Batterie de secours** - Un bloc-piles fournit une alimentation d'urgence à la toilette en cas de panne de courant.

PROOF

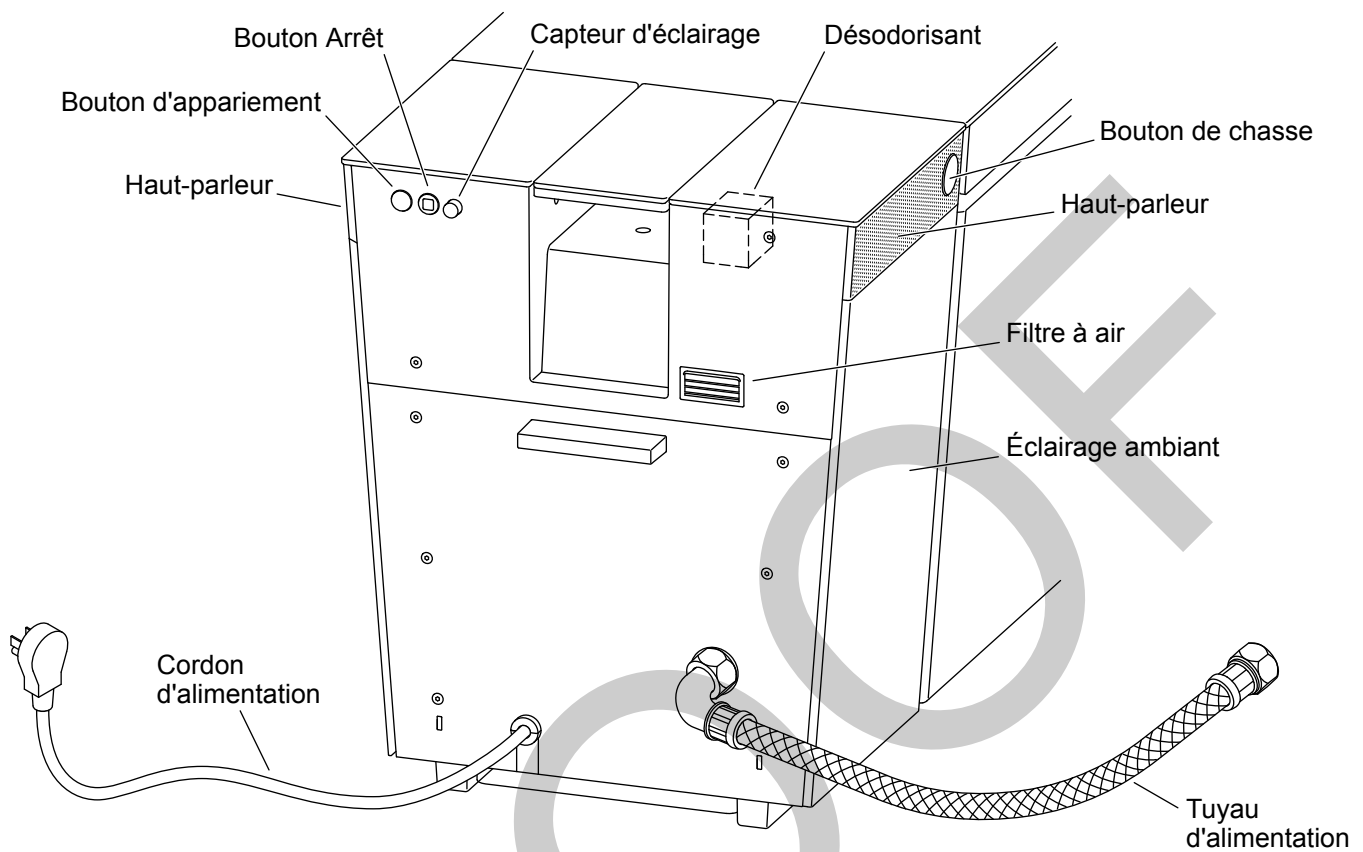

### Utilisation des boutons

- Marche** - Appuyer sur l'un des deux boutons sur le panneau arrière pour activer l'alimentation de la toilette.
- Bouton Arrêt (Désactivation)** - Arrête manuellement une fonction de nettoyage activée. En état inactif, appuyer sur ce bouton pendant 2 secondes pour couper l'alimentation de la toilette.
- Bouton d'appariement** - Apparie la télécommande à la toilette.
- Bouton de chasse** - Passe la chasse de la toilette manuellement sans utiliser la télécommande ou l'application KOHLER Konnect.

### Autres fonctions

- Haut-parleurs** - Le fonctionnement des haut-parleurs internes est commandé par l'application KOHLER Konnect.
- Désodorisant** - Comprend une cartouche remplaçable. Se référer à la section « Entretien du désodorisant et du bloc-piles ».
- Capteur de lumière** - Détecte les conditions d'éclairage changeantes de la pièce.
- Éclairage ambiant** - Les options d'éclairage sont commandées par l'application KOHLER Konnect.
- Tuyau d'alimentation** - Alimentation en eau vers la toilette.
- Cordon d'alimentation** - Alimentation électrique vers la toilette.

## Télécommande - Configuration

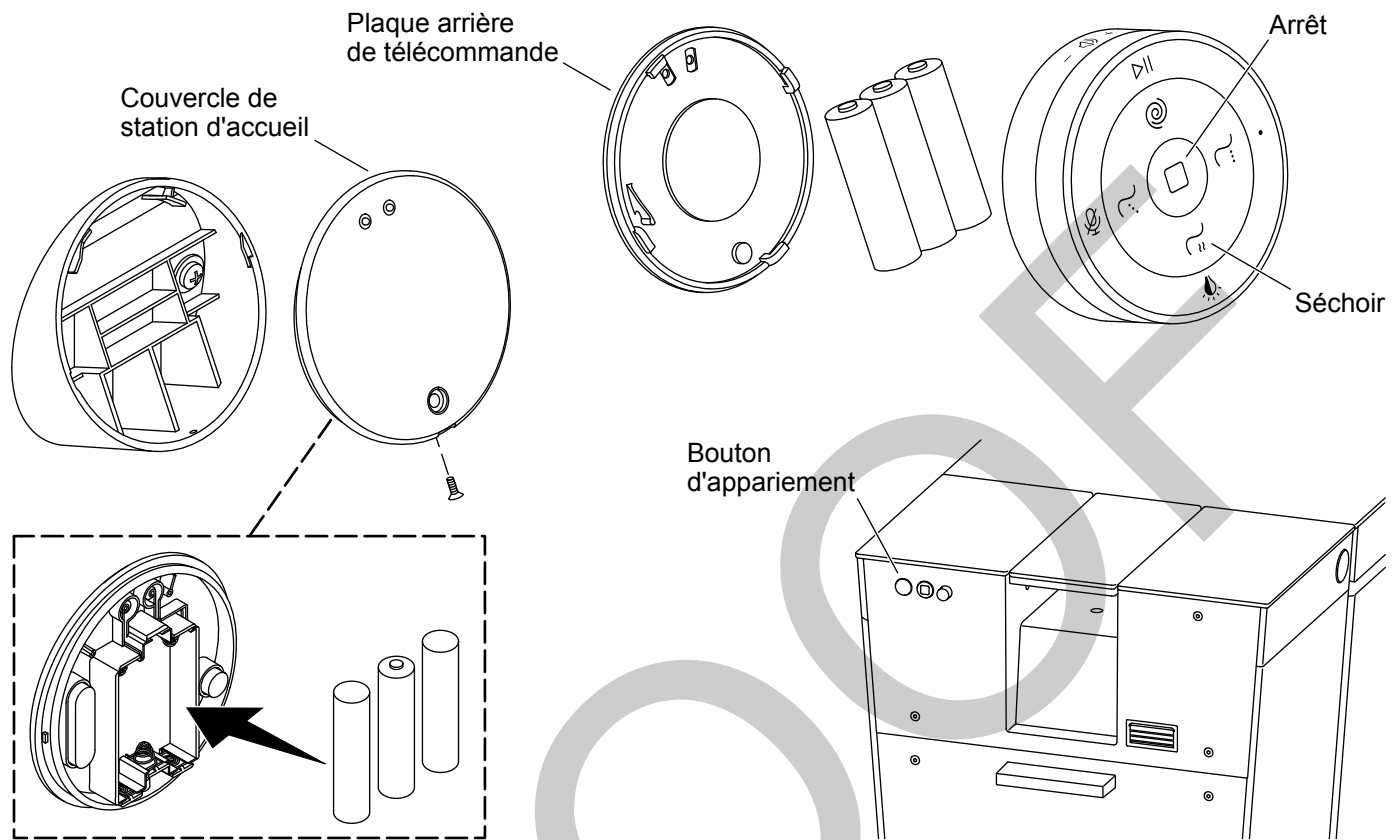

### Chargement de la télécommande

**REMARQUE :** La télécommande doit être chargée pour fonctionner. Lorsqu'un chargement est nécessaire, les voyants lumineux situés au-dessus des icônes de lavage avant et arrière seront de couleur orange.

- Vérifier que trois piles AAA sont installées correctement dans la station d'accueil. Retirer la vis du fond du couvercle pour accéder au compartiment à piles.
- Vérifier que trois piles AA sont installées correctement dans la télécommande. Tourner et retirer la plaque arrière de la télécommande pour accéder au compartiment à piles.
- Placer la télécommande sur la station d'accueil.
- La télécommande est entièrement chargée lorsque l'icône d'arrêt s'arrête de clignoter.

### Appariement de la toilette

**REMARQUE :** La télécommande ne peut pas être appariée lorsque la toilette est occupée.

- Rapprocher la télécommande dans un rayon proche de la toilette.
- Appuyer et continuer à appuyer sur l'icône du séchoir de la télécommande jusqu'à ce que les voyants lumineux situés au-dessus des icônes clignotent.
- Appuyer sur le bouton d'appariement sur l'arrière de la toilette. Lorsque l'appariement est réussi, les icônes s'arrêtent de clignoter.

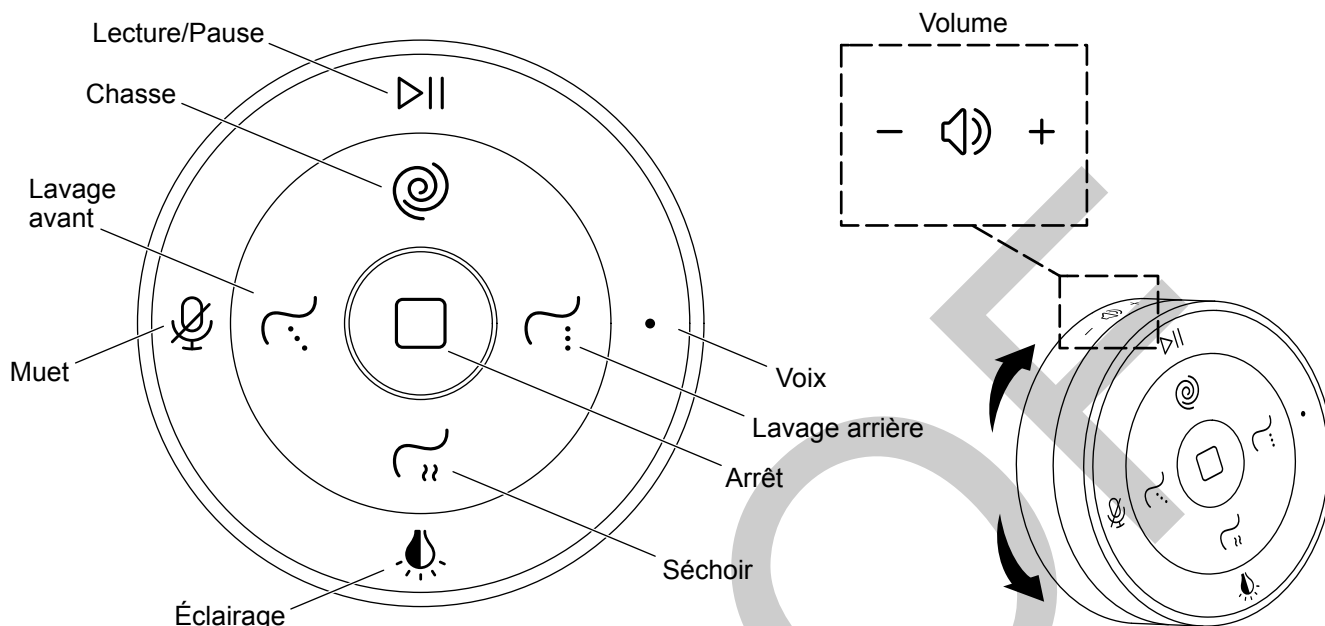

**IMPORTANT!** La télécommande doit être chargée et appariée avec la toilette pour que les fonctions puissent être activées à l'aide de la télécommande. Se référer à la section « Télécommande - Configuration ».

- Appuyer sur le bouton Marche/Arrêt pour mettre la télécommande en marche ou pour l'arrêter.
- Chasse** - Appuyer brièvement sur cette icône pour une chasse complète à 1,0 gpf (3,8 lpf). Appuyer pendant 2 à 3 secondes sur cette icône pour une chasse éco à 0,8 gpf (3,0 lpf).
- Lavage avant** - Tout en étant assis(e), appuyer sur cette icône pour activer la bague de nettoyage pour un lavage à avant.
- Lavage arrière** - Tout en étant assis(e), appuyer sur cette icône pour activer la bague de nettoyage pour un lavage à l'arrière.
- Séchoir** - Tout en étant assis(e), appuyer sur cette icône pour activer le débit d'air. Cette fonction s'arrête automatiquement au bout de 4 minutes, ou elle peut être arrêtée en appuyant sur l'icône d'arrêt.
- Arrêt** - Appuyer sur ce bouton pour désactiver une fonction de nettoyage. Appuyer et continuer à appuyer sur cette icône pour éteindre la télécommande.
- Lecture/Pause** - Appuyer sur cette icône pour faire jouer de la musique. Appuyer de nouveau pour mettre en pause.
- Voix** - Appuyer sur cette icône pour activer la commande vocale.
- Muet** - Appuyer sur cette icône pour mettre le microphone en marche ou l'arrêter.
- Éclairage** - Appuyer sur cette icône pour changer le thème d'éclairage ambiant.
- Volume** - Tourner l'anneau dans le sens horaire ou antihoraire pour régler le volume

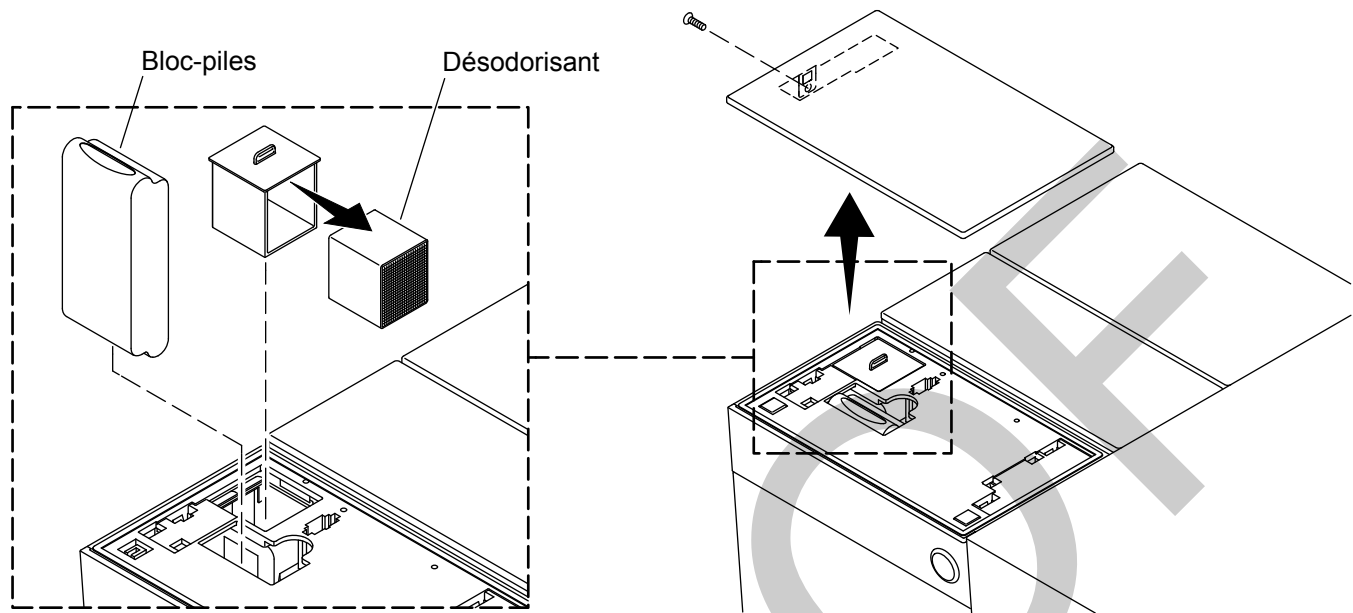

**REMARQUE :** La cartouche de désodorisant et le bloc-piles se trouvent sous le panneau amovible supérieur gauche à l'arrière de la toilette.

- Débrancher le cordon d'alimentation de la toilette raccordé à la prise électrique.
- À l'aide d'une clé hexagonale de 2,5 mm, retirer et conserver la vis située à l'arrière du panneau supérieur gauche.
- Retirer le panneau et le mettre de côté dans un endroit sûr pendant l'entretien.
- Lorsque l'entretien est terminé, réinstaller le panneau et le fixer en place avec la vis.

### Remplacement du désodorisant

**REMARQUE :** Le désodorisant doit être remplacé tous les 2 ans ou lorsque son efficacité diminue.

- Retirer l'ensemble de la cartouche de désodorisant en le saisissant doucement pour le faire sortir.
- Retirer le filtre du désodorisant de son logement.
- Insérer le filtre de rechange dans le logement.
- Réinstaller l'ensemble de cartouche du désodorisant.

### Remplacement du bloc-piles

**REMARQUE :** Le bloc-piles fournit une alimentation d'urgence à la toilette en cas de panne de courant.

- Remplacer le bloc-piles au besoin.
- Appeler le centre d'assistance à la clientèle pour commander un bloc de rechange.



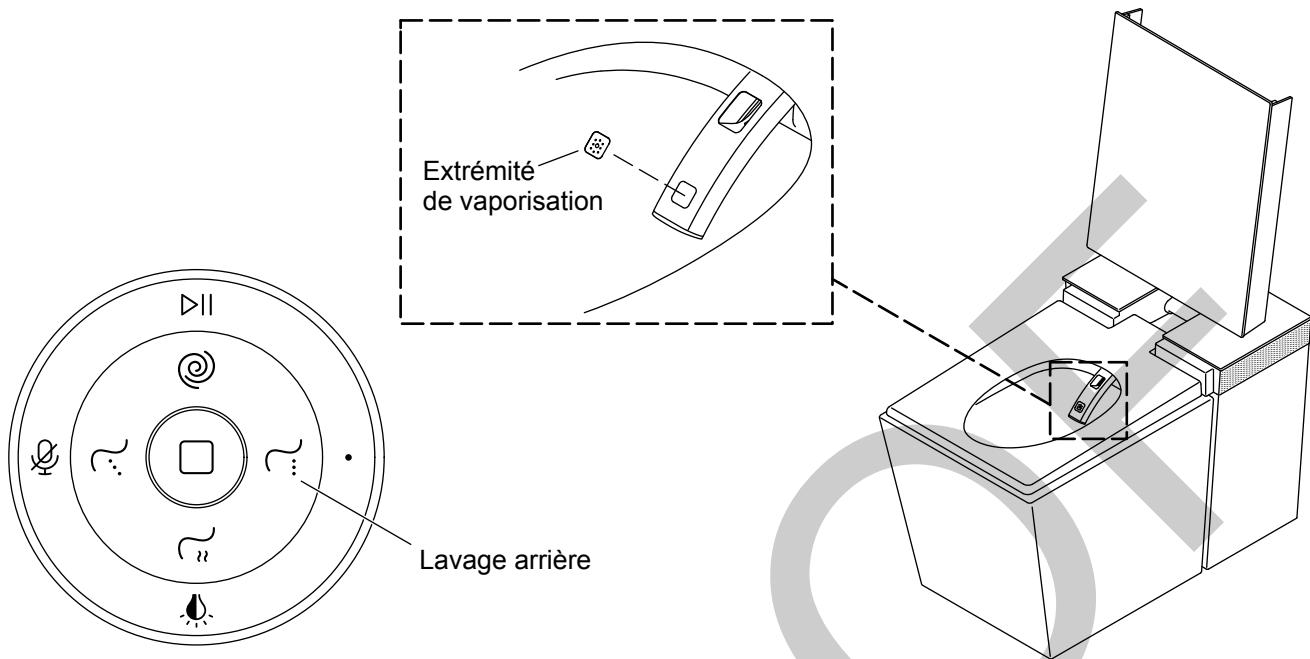

**REMARQUE :** L'embout de pulvérisation de la baguette de nettoyage peut se boucher avec des dépôts minéraux provenant de l'eau, et réduire la performance de vaporisation. L'embout de pulvérisation doit être nettoyé régulièrement. La période entre chaque nettoyage dépend de la qualité de l'eau.

- Pour déployer la baguette de nettoyage, sélectionner « CLEANING MODE » (Mode de nettoyage) dans l'application KOHLER Konnect.
- Nettoyer la baguette manuellement.
- Retirer l'embout de pulvérisation de la baguette en insérant un petit objet étroit dans le trou se trouvant sur le dessous de la baguette, et en poussant l'embout de pulvérisation vers le haut.
- Inspecter l'embout de pulvérisation. En cas d'accumulation de minéraux, retirer les minéraux en trempant l'embout de pulvérisation dans une solution de nettoyage de 50 % de vinaigre et 50 % d'eau.
- Retirer tous les dépôts de minéraux de l'ouverture de l'embout de pulvérisation dans la baguette de nettoyage.
- Remplacer l'embout de pulvérisation si nécessaire.

**IMPORTANT!** Pour éviter d'endommager l'embout de pulvérisation alors que la baguette se rétracte, l'embout de pulvérisation doit être assis à ras de la baguette.

- Remettre l'embout de pulvérisation en place ou installer un embout de pulvérisation neuf. S'assurer que l'embout est à ras de la baguette.

## Dépannage

Ce guide de dépannage est seulement destiné à fournir une aide d'ordre général. Pour le service de garantie, s'adresser au concessionnaire local, au distributeur en gros, ou appeler 1-800-4KOHLER.

**REMARQUE :** Lorsque la télécommande n'est pas utilisée, elle entre en mode d'attente. Appuyer sur n'importe quelle icône de la télécommande pour activer l'écran.

### Démarrage

Lorsque la toilette est installée pour la première fois ou en cas de panne de courant, lorsque le courant est revenu ou mis en marche, la toilette entre automatiquement en mode de démarrage.

Si la toilette ne fonctionne pas correctement lorsque la séquence de démarrage est terminée, ou si elle ne démarre pas, s'adresser au Centre de services à la clientèle en utilisant les renseignements figurant à l'avant de ce manuel.

### Blocage

Pour dégager la toilette en cas de blocage, un plongeur standard muni d'une pièce d'insertion fonctionne le mieux.

### Petits enfants

Les fonctions de chasse et de nettoyage automatiques sont activées par un capteur situé à l'intérieur du siège. Les petits enfants pourraient ne pas être assez grands pour être détectés par le capteur.

### Dépannage de la chasse

Symptômes	Cause probable	Action recommandée
1. La toilette ne se rince pas.	<b>A.</b> La toilette est bloquée. <b>B.</b> La télécommande n'est pas appariée à la toilette. <b>C.</b> La télécommande ne fonctionne pas.	<b>A.</b> Utiliser un plongeur pour éliminer le blocage. Une sonde spirale peut être utilisée en cas de blocage extrême. <b>B.</b> Appairer la télécommande à la toilette. Se référer à la section « Télécommande - Configuration ». <b>C.</b> Se référer à la section « Dépannage de la télécommande ».
2. La chasse automatique ne fonctionne pas.	<b>A.</b> La chasse automatique n'est pas activée. <b>B.</b> L'utilisateur est un petit enfant.	<b>A.</b> Utiliser l'application KOHLER Konnect pour activer la chasse automatique. <b>B.</b> Les enfants d'une taille inférieure à 48 po (1,2 m) pourraient ne pas activer ce capteur à l'intérieur du siège. Passer la chasse en utilisant la télécommande.
3. Aucun débit d'eau vers la toilette.	<b>A.</b> L'alimentation en eau n'est pas ouverte.	<b>A.</b> Ouvrir l'alimentation en eau.
4. La chasse est passée de manière imprévue.	<b>A.</b> La chasse automatique est activée.	<b>A.</b> Lorsque la chasse automatique est activée, la chasse est passée dans la toilette 10 secondes après que l'utilisateur se soit levé. Pour désactiver la chasse automatique, utiliser l'application KOHLER Konnect.

Symptômes	Cause probable	Action recommandée
5. Il n'y a pas d'eau dans la cuvette ou l'eau se dissipe lentement.	A. L'eau s'est évaporée lorsqu'une période prolongée s'écoule entre les utilisations.	A. Passer la chasse pour remplir la cuvette.

### Dépannage du couvercle et du siège

Symptômes	Cause probable	Action recommandée
1. Le couvercle frappe le mur arrière lorsqu'il s'ouvre.	A. Le raccordement de la bride est trop proche du mur. Le raccordement devrait se trouver à un minimum de 11-3/4 po (298 mm).	A. Ajuster le mur fini ou la bride à un raccordement de 11-3/4 po (298 mm) ou plus.
2. Le couvercle ne s'ouvre pas automatiquement.	A. Les capteurs ne sont pas activés. B. Le capteur de mouvement n'est pas réglé sur le niveau de sensibilité correct.	A. Utiliser l'application KOHLER Konnect pour activer les capteurs de siège. B. Utiliser l'application KOHLER Konnect pour ajuster le niveau de sensibilité.
3. Le siège ne s'ouvre pas lorsque le capteur latéral est activé.	A. Le capteur latéral est bloqué. B. La lentille du capteur est sale.	A. Retirer tous les articles se trouvant dans la plage du capteur. Le capteur est situé sur le côté droit de la base de la toilette. B. Nettoyer toute la saleté et tous les débris se trouvant sur la lentille du capteur. La lentille est située sur le côté droit de la base de la toilette, près du milieu.
4. Le couvercle et/ou le siège se lèvent alors qu'ils ne devraient pas.	A. La sensibilité du capteur est réglée à un niveau trop élevé. B. Un objet est présent dans la zone de la charnière du couvercle.	A. Utiliser l'application KOHLER Konnect pour ajuster le niveau de sensibilité. B. La toilette peut détecter des objets dans la zone de la charnière. Retirer tous les objets de la zone de la charnière.
5. Le couvercle oscille lorsqu'il atteint la position entièrement ouverte.	A. Une certaine oscillation du couvercle est normale.	A. Aucune action n'est requise pour une oscillation minimale du couvercle.

### Dépannage de nettoyage

Symptômes	Cause probable	Action recommandée
1. La baguette de nettoyage ne se rétracte pas complètement.	A. Le cycle de nettoyage de la fonction de nettoyage a été interrompu. B. L'embout de pulvérisation de la baguette de nettoyage n'est pas installé correctement.	A. Utiliser l'application KOHLER Konnect pour rétracter la baguette. B. Réinstaller l'embout de pulvérisation. Se référer à la section « Entretien de la baguette de nettoyage ».

Symptômes	Cause probable	Action recommandée
2. La baguette de nettoyage ne se prolonge pas complètement et, pendant qu'elle est activée, émet un bruit de meulage.	A. Le joint qui protège contre le débit d'eau dans le siège de nettoyage est sec	A. Utiliser l'application KOHLER Konnect pour prolonger la baguette de nettoyage. Nettoyer la baguette en appliquant une quantité généreuse de savon liquide. Rincer la baguette, puis appliquer plus de savon liquide pour lubrifier. Rétracter la baguette.
3. La lampe de la cuvette, se trouvant dans l'extrémité de la baguette de nettoyage ne fonctionne pas.	A. La lampe n'est pas activée.	A. Utiliser l'application KOHLER Konnect pour activer la lampe.
4. La baguette de nettoyage se rétracte partiellement, hésite, puis se rétracte entièrement.	A. Ce fonctionnement est normal. Lorsque la baguette de nettoyage hésite, c'est parce qu'elle est rincée, puis elle se rétracte complètement.	A. Aucune action n'est nécessaire.
5. La baguette de nettoyage se déplace de manière erratique ou elle s'arrête.	A. Le cycle de la baguette de nettoyage a été interrompu.	A. Couper l'alimentation à la toilette en utilisant le bouton Marche/Arrêt se trouvant sur l'arrière de la toilette, attendre 10 secondes, puis remettre le dispositif en marche.
6. L'air de séchage est trop chaud.	A. La température est réglée sur un niveau trop élevé.	A. Utiliser l'application KOHLER Konnect pour abaisser la température.
7. Le séchoir ne démarre pas immédiatement.	A. La baguette ne s'est pas entièrement rétractée après l'achèvement du cycle de lavage et nettoyage.	A. Un bref délai se produit pendant que la baguette se rétracte complètement, puis se prolonge à nouveau pour le cycle de séchage.
8. La baguette de nettoyage ne se prolonge pas, les fonctions de nettoyage ne peuvent pas s'activer.	A. L'utilisateur est un petit enfant. B. La baguette de nettoyage ne répond pas à la télécommande.	A. Les enfants d'une taille inférieure à 48 po (1,2 m) pourraient ne pas activer ce capteur à l'intérieur du siège. Passer la chasse en utilisant la télécommande. B. Couper l'alimentation à la toilette en utilisant le bouton Marche/Arrêt situé à l'arrière de la toilette, attendre 10 secondes. Remettre le dispositif sous alimentation électrique.

### Dépannage de l'alimentation électrique

Symptômes	Cause probable	Action recommandée
1. La toilette ne reçoit pas d'alimentation électrique.	A. La toilette n'est pas branchée ou le dispositif GFCI s'est déclenché.	A. Brancher la toilette ou confirmer que le dispositif GFCI ne s'est pas déclenché.
2. La toilette émet un bip lorsqu'elle est débranchée ou branchée.	A. Ce fonctionnement est normal.	A. Aucune action n'est nécessaire.

## Dépannage des lampes

Symptômes	Cause probable	Action recommandée
1. Les lampes du panneau arrière ne s'allument pas.	<b>A.</b> La lampe n'est pas activée. <b>B.</b> La lampe est grillée.	<b>A.</b> Utiliser l'application KOHLER Konnect pour activer la lampe. <b>B.</b> S'adresser au centre d'assistance à la clientèle.
2. La lampe de bienvenue et/ou la veilleuse ne sont pas allumées.	<b>A.</b> La lampe de bienvenue et/ou la veilleuse ne sont pas activées.	<b>A.</b> Utiliser la télécommande pour activer les lampes.
3. La couleur des lampes du panneau arrière est incorrecte.	<b>A.</b> Modifier la couleur par défaut.	<b>A.</b> Utiliser l'application KOHLER Konnect pour changer la couleur.
4. La couleur des lampes du panneau arrière ne change pas.	<b>A.</b> Les lampes sont configurées à une couleur par défaut.	<b>A.</b> Utiliser l'application KOHLER Konnect pour activer la lampe.

## Dépannage de la télécommande

Symptômes	Cause probable	Action recommandée
1. La télécommande ne se met pas en marche.	<b>A.</b> Les piles ne sont pas installées correctement. <b>B.</b> Les piles sont épuisées.	<b>A.</b> Réinstaller les piles. Se référer à la section « Télécommande - Configuration ». <b>B.</b> Remplacer les piles. Se référer à la section « Télécommande - Configuration ».
2. La télécommande ne se connecte pas à la toilette.	<b>A.</b> La télécommande est trop éloignée de la toilette pour recevoir un signal. <b>B.</b> La télécommande n'est pas appariée avec la toilette.	<b>A.</b> Amener la télécommande plus près de la toilette pour regagner une connexion. <b>B.</b> Appairer la télécommande à la toilette. Se référer à la section « Télécommande - Configuration ».

## Conformité

### ID FCC : N82-KOHLER050

Contient ID FCC : N82-KOHLER036, Z64-CC3235MOD, 2AOFDLS4RF043610D0

Télécommande (1418125) ID FCC: N82-KOHLER045

Cet appareil est conforme à la section 15 des réglementations de la FCC. L'exploitation est autorisée aux deux conditions suivantes : (1) cet appareil ne doit pas provoquer d'interférences néfastes, et (2) cet appareil doit tolérer les interférences reçues, y compris celles qui risquent de provoquer un fonctionnement indésirable.

Tous changements ou modifications non expressément approuvés par la partie responsable garantissant la conformité, pourraient annuler le droit à l'utilisateur d'opérer l'équipement.

Cet appareil a été testé et est considéré conforme aux limitations d'un appareil numérique de classe B, selon la section 15 des réglementations FCC. Ces limites sont conçues pour fournir une protection raisonnable contre toute interférence nuisible lors d'une installation résidentielle. Cet appareil génère, utilise et peut émettre une énergie de radiofréquence et,

s'il n'est pas installé et utilisé conformément aux instructions, pourrait être la cause d'interférences nuisibles aux communications par radio. Cependant, il n'est pas garanti qu'aucune interférence n'aura lieu dans une installation particulière. Si cet appareil cause des interférences nuisibles à la réception radio ou télévision, ce qui peut être déterminé en éteignant l'appareil et en le rallumant, il est recommandé d'essayer de rectifier cette interférence en prenant l'une ou plusieurs des mesures suivantes :

- Réorienter ou changer l'emplacement de l'antenne de réception.
- Augmenter la séparation entre l'équipement et le récepteur.
- Brancher l'équipement sur une prise d'un circuit différent de celui auquel le récepteur est connecté.
- Consulter un revendeur ou un technicien radio/TV expérimenté pour obtenir de l'assistance.

#### **Avvertissement d'exposition RF (pour K-30754-PA)**

Cet émetteur et son antenne sont conformes aux limites d'exposition RF de la FCC pour le public général/l'exposition non contrôlée. Cet appareil ne doit pas être co-localisé ou opéré avec toute autre antenne ou tout autre émetteur. Ce dispositif doit être utilisé avec une distance minimale de 7-7/8" (200 mm) entre le radiateur et votre corps.

#### **IC : 4554A-KOHLER050**

Contient IC : 4554A-KOHLER036, 451I-CC3235MOD, 25210-LSD043610D0

Télécommande (1418125) IC : 4554A-KOHLER045

Le présent appareil est conforme aux CNR d'Industrie Canada applicables aux appareils radio exempts de licence. L'exploitation est autorisée aux deux conditions suivantes : (1) cet appareil ne doit pas produire d'interférences, et (2) cet appareil doit tolérer les interférences reçues, y compris celles qui risquent de provoquer un fonctionnement indésirable.

Cet émetteur et son antenne sont conformes aux limites d'exposition RF d'Industrie Canada pour le public général/l'exposition non contrôlée.

- Les dispositifs fonctionnant dans la bande 5150-5250 MHz sont réservés uniquement pour une utilisation à l'intérieur afin de réduire les risques de brouillage préjudiciable aux systèmes de satellites mobiles utilisant les mêmes canaux.
- Le gain d'antenne maximal autorisé pour les appareils dans les bandes 5250-5350 MHz et 5470-5725 MHz doivent respecter le pire limiter; et
- Le gain d'antenne maximal autorisé pour les appareils dans la bande 5725-5825 MHz doivent respecter le pire limites spécifiées pour le point-à-point et l'exploitation non point à point, le cas échéant.

Cet appareillage numérique de classe B est conforme à la norme canadienne NMB-003.

# Guía del usuario

## Inodoro inteligente

### Gracias por elegir productos KOHLER

---

¿Necesita ayuda? Comuníquese con nuestro Centro de Atención al Cliente.

EE.UU./Canadá: 1-800-4KOHLER (1-800-456-4537)

México: 001-800-456-4537

Para consultar información sobre piezas de repuesto, visite [kohler.com/serviceparts](http://kohler.com/serviceparts).

Para consultar información de cuidado y limpieza, visite [kohler.com/clean](http://kohler.com/clean).

### Garantía

---



A este producto lo cubre la **Garantía limitada de tres años para inodoros inteligentes y asientos de limpieza C3® de KOHLER®**, que puede consultarse en [kohler.com/warranty](http://kohler.com/warranty). Solicite una copia en papel de los términos de la garantía al Centro de Atención al Cliente.

## ADVERTENCIAS IMPORTANTES DE SEGURIDAD

---

### LEA TODAS LAS INSTRUCCIONES ANTES DE USAR

Al usar productos eléctricos, en especial cuando haya niños presentes, siempre cumpla las precauciones básicas de seguridad, como las siguientes:

-  **PELIGRO: Riesgo de sacudidas eléctricas.** Solamente conecte a un circuito protegido por un interruptor de circuito con pérdida a tierra (GFCI)\*.
-  **PRECAUCIÓN: Riesgo de lesiones personales.** No retire la cubierta protectora de la lámpara de luz UV. Ver la luz UV directamente puede ocasionar daños a los ojos. Siempre asegúrese de que la lámpara esté apagada antes de abrir la cubierta protectora. La luz nocturna parpadeante indica que la luz UV está funcionando.
-  **PRECAUCIÓN: Riesgo de lesiones personales.** Solamente personal capacitado de servicio debe cambiar la lámpara de luz UV.

\*Fuera de Estados Unidos es posible que este se conozca como dispositivo de corriente residual (RCD).

 **AVISO: Para reducir el riesgo de quemaduras, electrocución, incendio o lesiones personales:**

Es necesario que haya supervisión cuando este producto esté siendo usado cerca de niños, ancianos o inválidos, o por ellos mismos. Ajuste la temperatura del asiento para los ancianos, los discapacitados o las personas con piel sensible.

Use este producto únicamente con el fin para el que ha sido fabricado, tal como se describe en este manual. No use equipos adicionales que no recomiende Kohler Co.

No use este producto si el enchufe o el cable están dañados, si el equipo no funciona adecuadamente, si se ha dejado caer, si ha sufrido daños, o si ha caído en agua. Devuelva el producto para que sea examinado y reparado.

Mantenga el cable alejado de superficies calientes.

Nunca bloquee las aberturas para aire del producto. Evite pelusa, cabello y similares en las aberturas para aire.

Nunca utilice el producto mientras duerma o esté adormilado.

No deje caer ni introduzca objetos en ninguna abertura o manguera.

No lo utilice a la intemperie ni en lugares en los que se empleen aerosoles o en los que se administre oxígeno.

Conecte este producto solamente a un tomacorriente correctamente conectado a tierra. Consulte la sección "Instrucciones de conexión a tierra".

Este producto cumple las estipulaciones de US 21 CFR, Capítulo 1, Subcapítulo J, Salud Radiológica.

## GUARDE ESTAS INSTRUCCIONES

### Instrucciones de conexión a tierra

---

Este producto se debe conectar a tierra. En caso de que haya un corto en el circuito eléctrico, la conexión a tierra reduce el riesgo de sacudida eléctrica ya que proporciona un alambre de escape para la corriente eléctrica. Este producto está equipado con un cable que tiene un alambre de conexión a tierra y un enchufe con conexión a tierra. El enchufe debe estar conectado en un tomacorriente bien instalado y conectado a tierra.

 **PELIGRO: Riesgo de sacudidas eléctricas.** El uso incorrecto del enchufe con conexión a tierra puede ocasionar un riesgo de sacudida eléctrica.

Si es necesario reparar o cambiar el cable o el enchufe, no conecte el alambre de conexión a tierra a ninguno de los terminales de hoja plana. El alambre con aislamiento con superficie exterior verde, con o sin rayas amarillas, es el alambre de conexión a tierra.

Si tiene alguna duda de si el producto está bien conectado a tierra o si las instrucciones de conexión a tierra no están completamente claras, solicite la verificación de un electricista calificado o de personal de servicio.

Este producto viene equipado de fábrica con un cable y un enchufe eléctrico que permiten conectarlo a un circuito eléctrico adecuado. Asegúrese de que el producto se conecte a un tomacorriente que tenga la misma configuración que el enchufe. No utilice ningún tipo de adaptador con este producto. No modifique el enchufe provisto; si el enchufe no entra en el tomacorriente, pida a un electricista calificado que instale el tomacorriente adecuado. Si el producto se debe conectar en un tipo diferente de circuito eléctrico, la conexión debe realizarla personal de servicio calificado.

No utilice un cable de extensión con el producto.



## Características

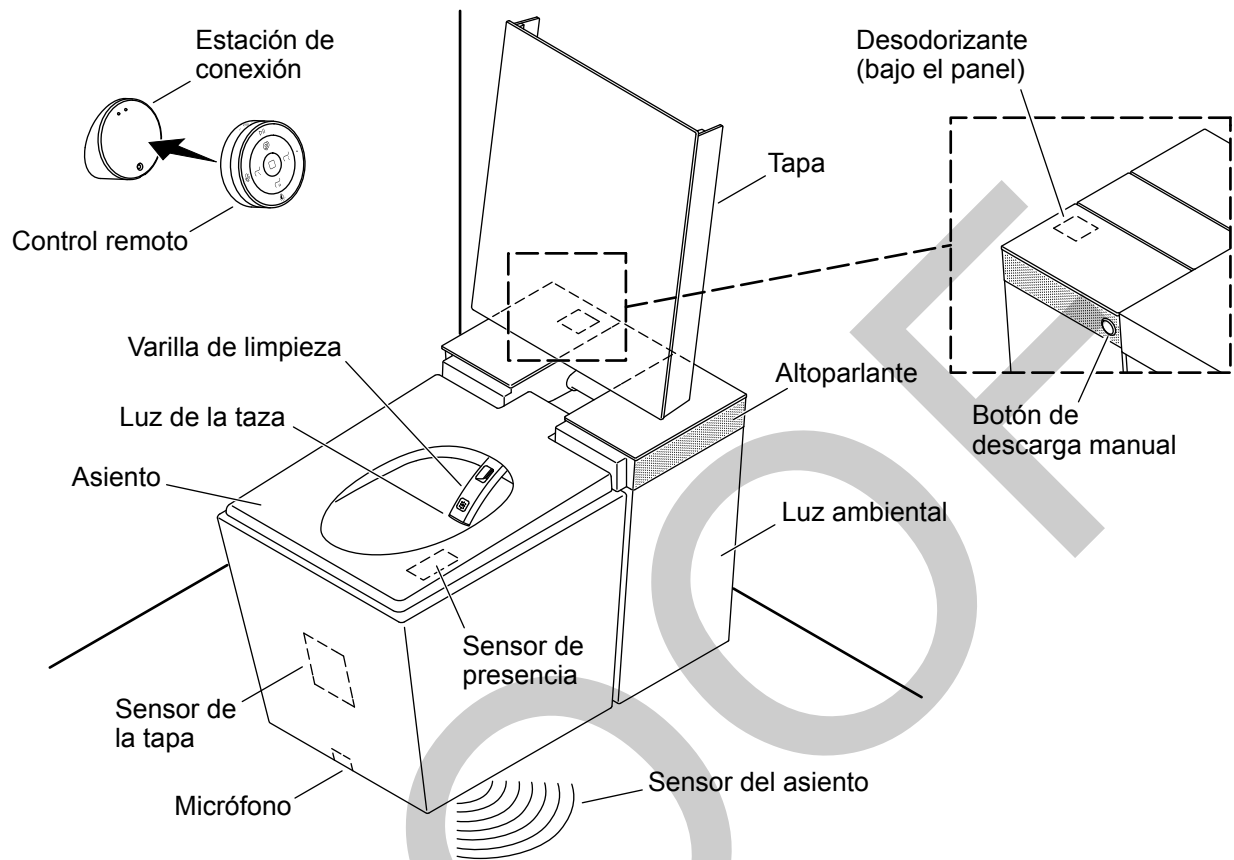

### Opciones con control de funcionamiento

- Control remoto** - Cuando se vincula al inodoro, el control remoto regula las funciones principales del inodoro. Consulte más información en las secciones de "Control remoto".
- KOHLER Konnect** - Ofrece acceso a funciones adicionales del inodoro, permite cambiar selecciones de las funciones, y tiene la habilidad de habilitar o inhabilitar funciones automáticas. La aplicación KOHLER Konnect está disponible para ser descargada a un dispositivo móvil.
- Control vocal (micrófono)** - Permite controlar las funciones del inodoro mediante Amazon Alexa. Se requiere una cuenta de Amazon para habilitar su producto con control vocal de Alexa.

### Opciones de descarga

- Los usuarios pueden elegir la descarga ecológica, que usa 0,8 galones (3 L) de agua por descarga, o la descarga completa, que usa 1 galón (3,8 L) de agua por descarga.
- Descarga automática** - Cuando esta función está habilitada, el inodoro realiza una descarga automáticamente aproximadamente 90 segundos después de que el usuario se levanta, baja el asiento o sale del área.
- Descarga manual** - Permite descargar el inodoro manualmente, sin usar el control remoto ni la aplicación KOHLER Konnect. El botón de descarga manual está a un lado del inodoro. Consulte la sección "Panel posterior".

### Tapa

- Sensor de la tapa** - Cuando está habilitada la función de abrir y cerrar la tapa automáticamente, un sensor de movimiento en el frente del inodoro abre la tapa automáticamente. El alcance del sensor de movimiento puede establecerse a cerca, media distancia o lejos. El alcance del sensor puede variar en base a la configuración de su cuarto de baño.

## Asiento

- Sensor del asiento** - Una luz azul en el lado derecho del inodoro, proyectada hacia el piso, permite subir y bajar el asiento sin necesidad de tocar el inodoro. Interrumpe el rayo de luz con el pie para abrir y cerrar el asiento.
- Calefacción del asiento** - Al activar esta función, el asiento tiene una opción de calefacción ajustable para mantener tibio el asiento.

## Funciones de lavado

- Lavado frontal/posterior** - Colocación ajustable de la función de lavado frontal y posterior, temperatura ajustable del agua, presión ajustable del agua y acción de pulsación y oscilación del agua.
- Secador** - La temperatura del aire que emite el secador es ajustable.
- Varilla de lavado** - La varilla de lavado tiene opciones de autolimpieza UV, punta iluminada, y punta de rociado desmontable para darle servicio. Para lavar la varilla, esta se puede desplegar por medio del control remoto o de la aplicación KOHLER Konnect.

## Iluminación

- Luz ambiental** - Las opciones de iluminación las controla la aplicación KOHLER Konnect.
- Luz de la taza** - La luz ubicada en el extremo de la varilla de limpieza ilumina la taza cuando el inodoro está activado. La luz solo se ilumina cuando la habitación está oscura.
- Luz nocturna** - La luz de la taza se ilumina automáticamente en condiciones de luz tenue.

## Audio

- Música de bienvenida** - Cuando está habilitada, la música de bienvenida toca música al activarse el inodoro.
- Sonidos de símbolos** - Cuando esta función está habilitada, los sonidos ayudan a indicar la activación de algunas de las funciones del inodoro.
- Streaming** - La música se puede reproducir desde cualquier dispositivo habilitado con Bluetooth.
- Control vocal** - Se requiere una cuenta de Amazon para habilitar su producto con control vocal de Alexa.

La marca escrita y los logotipos de Bluetooth® son marcas comerciales registradas propiedad de Bluetooth SIG, Inc. y cualquier uso de dichas marcas por parte de Kohler Co. se realiza con licencia. Otras marcas comerciales y nombres comerciales pertenecen a sus respectivos propietarios.

## Limpieza

- Desodorizante** - Contiene un cartucho reemplazable. Consulte la sección "Servicio al desodorizante y al paquete de pilas".
- Rocío automático a la taza** - El rocío de la varilla enjuaga la taza antes de ser usada.
- Enjuague automático a la varilla** - La varilla es limpiada con agua antes y después de cada uso.
- Limpieza automática a la varilla** - La varilla es esterilizada diariamente con luz UV.
- Modo de limpieza** - Inhabilita temporalmente las descargas automáticas, y despliega la varilla de lavado para permitir limpiar manualmente el inodoro y la varilla.

## Energía

- Ahorro de energía** - Conserva energía al reducir la temperatura del asiento con calefacción cuando el inodoro no está siendo usado. Esta función puede programarse con anticipación mediante la aplicación KOHLER Konnect.
- Pilas de reserva** - Un paquete de pilas proporciona energía de emergencia al inodoro en caso de pérdida de suministro eléctrico.

## Panel posterior

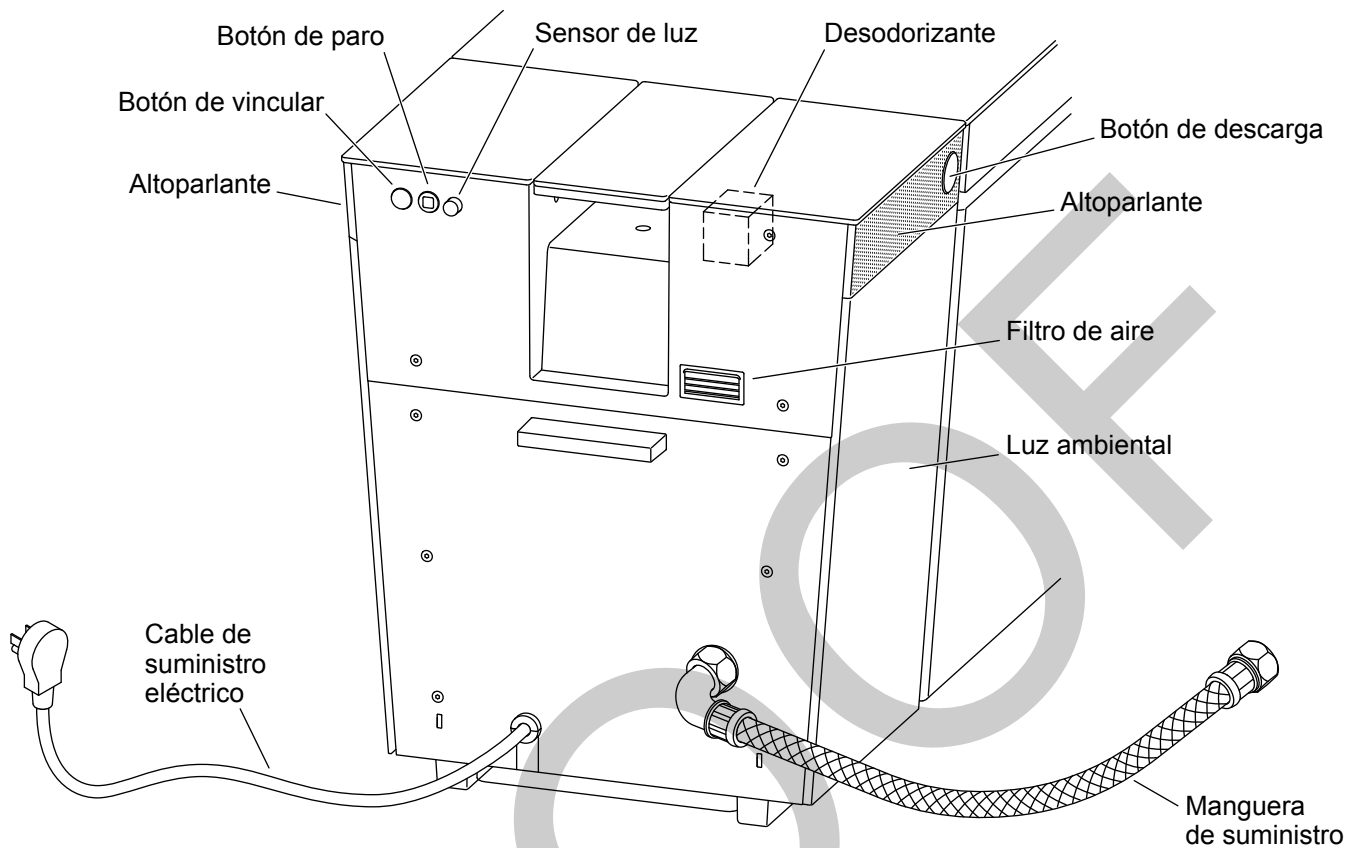

### Funcionamiento de botones

- Encendido** - Oprima uno de los 2 botones en el panel posterior para activar el inodoro.
- Botón de paro (apagado)** - Detiene manualmente una función activada de lavado. En un estado de reposo, oprímalo y sosténgalo oprimido durante 2 segundos para apagar el suministro eléctrico al inodoro.
- Botón para vincular** - Vincula la comunicación entre el control remoto y el inodoro.
- Botón de descarga** - Descarga manualmente el inodoro sin necesidad de usar el control remoto ni la aplicación KOHLER Konnect.

### Otras funciones

- Altoparlantes** - El funcionamiento de los altoparlantes internos lo controla la aplicación KOHLER Konnect.
- Desodorizante** - Contiene un cartucho reemplazable. Consulte la sección "Servicio al desodorizante y al paquete de pilas".
- Sensor de luz** - Detecta las condiciones de luz actuales en la habitación.
- Luz ambiental** - Las opciones de iluminación las controla la aplicación KOHLER Konnect.
- Manguera de suministro** - Suministro de agua al inodoro.
- Cable de suministro eléctrico** - Suministro eléctrico al inodoro.

## Configuración del control remoto

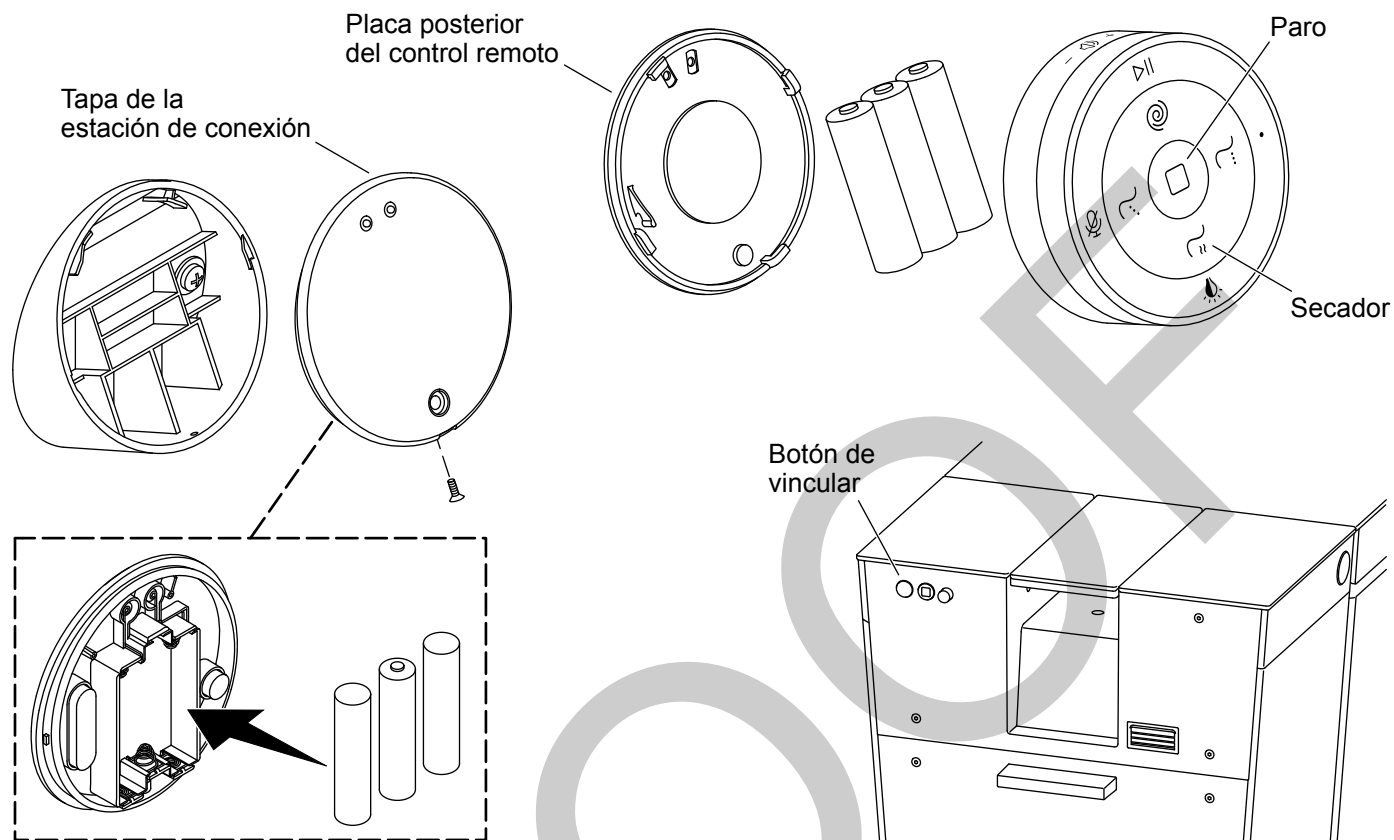

### Carga del control remoto

**NOTA:** El control remoto debe tener carga para poder funcionar. Cuando sea necesario cargarlo, las luces indicadoras sobre los símbolos de lavado frontal y posterior serán anaranjadas.

- Verifique que haya 3 pilas AAA instaladas correctamente en la estación de conexión. Saque el tornillo de la parte inferior de la cubierta para tener acceso al compartimiento de pilas.
- Verifique que haya 3 pilas AA instaladas correctamente en el control remoto. Gire y retire la placa posterior del control remoto para obtener acceso al compartimiento de pilas.
- Coloque el control remoto en la estación de conexión.
- El control remoto está completamente cargado cuando el símbolo de paro deja de centellear.

### Para vincular el inodoro

**NOTA:** No es posible vincular el control remoto mientras el inodoro está ocupado.

- Acerque bastante el control remoto al inodoro.
- Oprima y sostenga oprimido el símbolo del secador en el control remoto hasta que las luces indicadoras sobre el símbolo comiencen a centellear.
- Oprima el botón de vincular en la parte posterior del inodoro. Cuando la vinculación sea exitosa, las luces indicadoras dejarán de centellear.

## Control remoto - Funciones

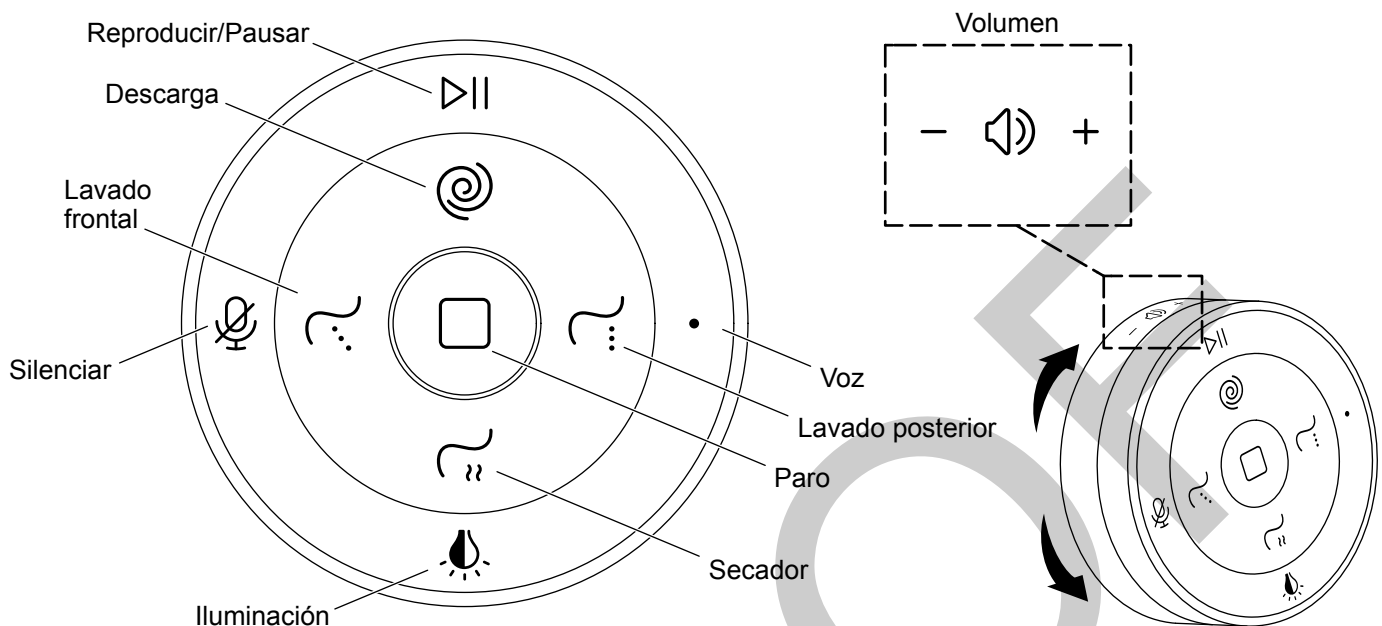

**¡IMPORTANTE!** Para activar funciones mediante el control remoto, este debe estar cargado y vinculado con el inodoro. Consulte la sección “Configuración del control remoto”.

- Oprima el botón de encendido para encender o apagar el control remoto.
- Descarga** - Oprima poco tiempo para una descarga completa a 1,0 gal/descarga (3,8 L/descarga). Oprima y sostenga oprimido entre 2 y 3 segundos para una descarga ecológica a 0,8 gal/descarga (3,0 l/descarga).
- Lavado frontal** - Mientras esté sentado, oprima para activar la varilla de lavado para el lavado frontal.
- Lavado posterior** - Mientras esté sentado, oprima para activar la varilla de lavado para el lavado posterior.
- Secador** - Mientras esté sentado, oprima para activar el flujo de aire. Esta función se detiene automáticamente después de 4 minutos, o puede ser detenida al oprimir el símbolo de paro.
- Paro** - Oprima para detener una función de lavado que esté activada. Oprímalo y sosténgalo oprimido para apagar el control remoto.
- Reproducir/Pausa** - Oprima para tocar música. Oprima de nuevo para pausar.
- Voz** - Oprima para activar el control vocal.
- Silenciar** - Oprima para encender o apagar el micrófono.
- Iluminación** - Oprima para cambiar el tema de la luz ambiental.
- Volumen** - Gire el anillo hacia la derecha o hacia la izquierda para ajustar el volumen.

## Servicio a desodorizante y al paquete de pilas

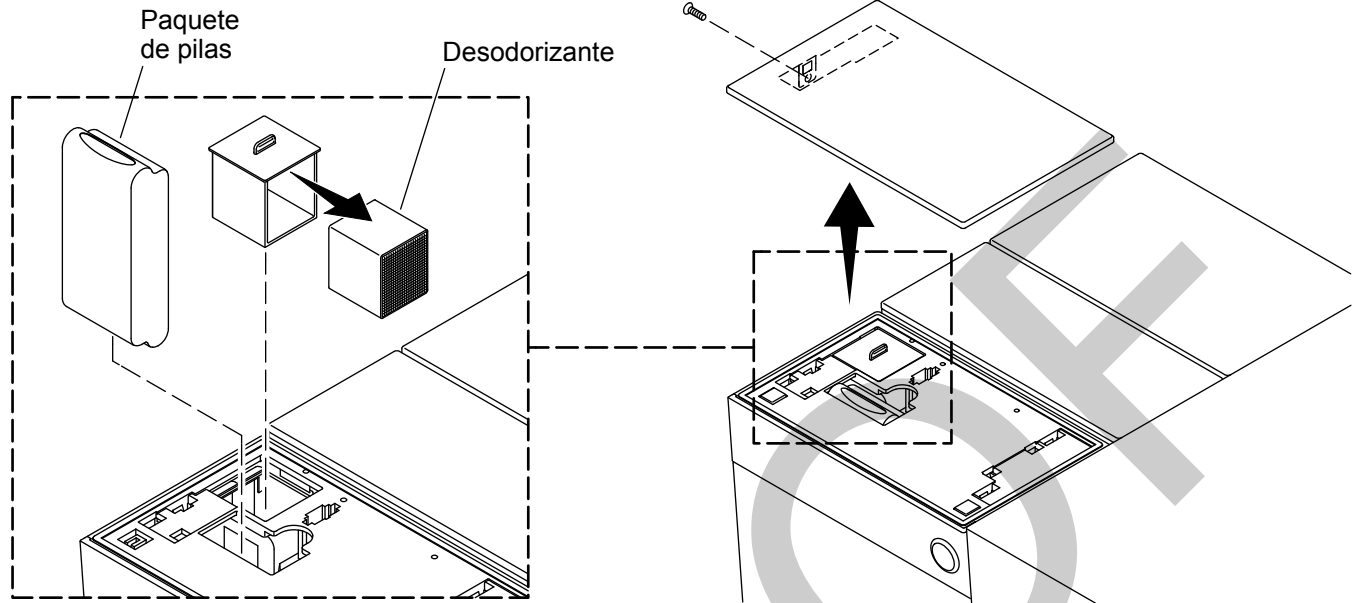

**NOTA:** El cartucho desodorizante y el paquete de pilas están abajo del panel desmontable izquierdo superior en la parte posterior del inodoro.

- Desenchufe el cable de suministro eléctrico del tomacorriente.
- Con una llave hexagonal de 2,5 mm saque el tornillo de la parte posterior del panel superior izquierdo, y guárdelo.
- Retire el panel y colóquelo a un lado en un lugar seguro mientras da servicio.
- Cuando termine de dar servicio, vuelva a instalar el panel y fíjelo con el tornillo.

### Reemplazo del desodorizante

**NOTA:** Es necesario reemplazar el desodorizante cada 2 años o cuando disminuya su efectividad.

- Retire el ensamblaje del cartucho desodorizante sosteniéndolo y sacándolo con cuidado.
- Saque el filtro desodorizante de su alojamiento.
- Introduzca el filtro de repuesto en el alojamiento.
- Vuelva a instalar el ensamblaje del cartucho desodorizante.

### Reemplazo del paquete de pilas

**NOTA:** El paquete de pilas proporciona energía de emergencia al inodoro en caso de que no haya suministro eléctrico.

- Reemplace el paquete de pilas según sea necesario.
- Comuníquese con el Centro de Atención al Cliente para hacer un pedido de un paquete de repuesto.

## Servicio a la varilla de lavado

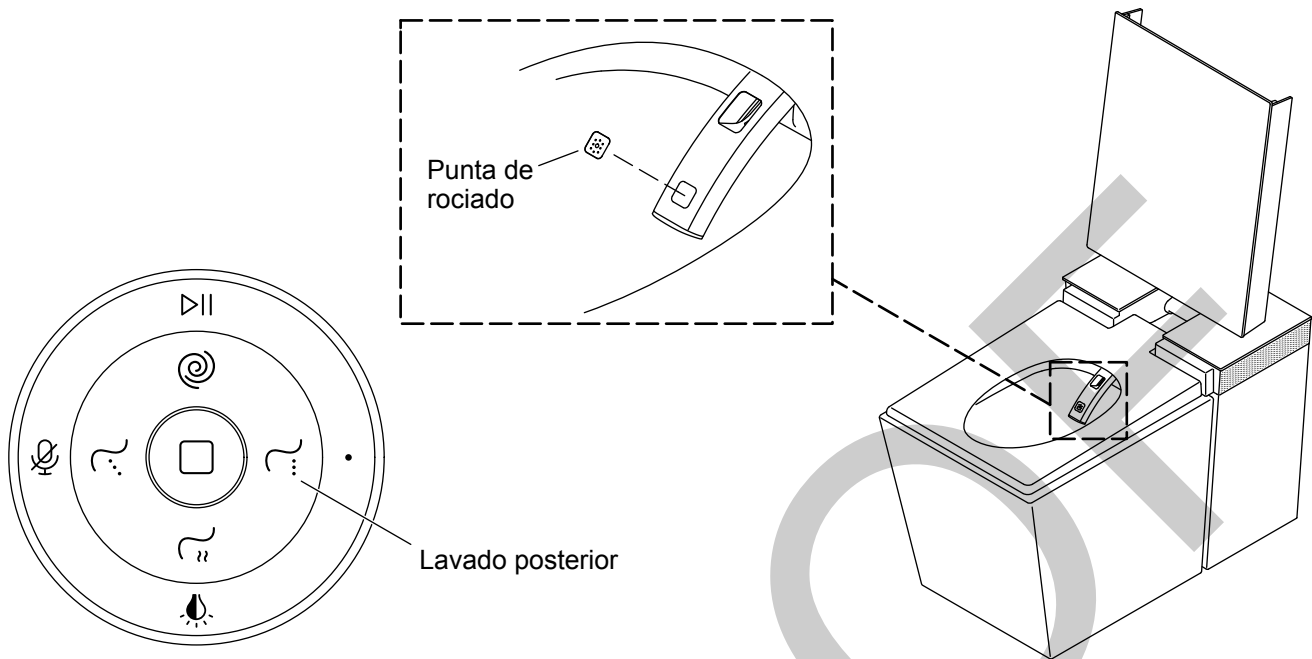

**NOTA:** La punta de rociado de la varilla de lavado puede taparse con depósitos minerales del agua, lo que reduce su rendimiento de rociado. La punta de rociado debe lavarse periódicamente. El periodo de tiempo entre lavados depende de la calidad del agua.

- Para desplegar la varilla de lavado, seleccione “MODO DE LIMPIEZA” en la aplicación KOHLER Konnect.
- Lave manualmente la varilla.
- Retire la punta de rociado introduciendo un objeto delgado y pequeño en el orificio en la parte inferior de la varilla, empujando la punta de rociado hacia arriba.
- Revise la punta de rociado. Si hay acumulación de minerales, retire los minerales dejando remojar la punta de rociado en una solución de limpieza de 50 % de vinagre y 50 % de agua.
- Retire los depósitos minerales de la abertura de la punta de rociado en la varilla de limpieza.
- Cambie la punta de rociado si es necesario.

**¡IMPORTANTE!** Para evitar daños a la punta de rociado mientras la varilla se retrae, la punta de rociado debe quedar al ras con la varilla.

- Vuelva a instalar la punta de rociado o instale una nueva. Asegúrese de que la punta quede al ras con la varilla.

## Resolución de problemas

Esta guía de localización de averías es solo para ayuda general. Para obtener servicio de garantía, comuníquese con su concesionario, su distribuidor mayorista, o llame al 1-800-4KOHLER.

**NOTA:** Cuando el control remoto no está siendo usado, entra al modo de espera. Oprima cualquier símbolo en el control remoto para activar la pantalla.

### Encendido inicial

Cuando se instala el inodoro por primera vez o cuando se interrumpe el suministro eléctrico, al volver el suministro eléctrico o cuando se enciende el inodoro este entra en forma automática al modo de encendido inicial.

Si el inodoro no funciona correctamente al completar la secuencia de encendido inicial, o si no puede realizar esta secuencia, comuníquese con el Centro de Atención al Cliente con la información que aparece al inicio de este manual.

### Taponamientos

Para despejar algo que esté tapando la descarga del inodoro, lo que mejor funciona es un destapacaños normal con un inserto.

### Niños pequeños

Las funciones automáticas de lavado y descarga las activa un sensor que está dentro del asiento. Es posible que los niños pequeños no sean lo suficientemente altos para ser detectados por el sensor.

### Resolución de problemas de descarga

Síntomas	Causa probable	Acción recomendada
1. El inodoro no acciona la descarga.	<b>A.</b> El inodoro está tapado. <b>B.</b> El control remoto no está vinculado al inodoro. <b>C.</b> El control remoto no funciona.	<b>A.</b> Con un destapacaños destape el inodoro. En casos de que el taponamiento sea excesivo, es necesario usar una sonda destapadora. <b>B.</b> Vincule el control remoto al inodoro. Consulte la sección "Configuración del control remoto". <b>C.</b> Consulte la sección "Resolución de problemas del control remoto".
2. La descarga automática no funciona.	<b>A.</b> La descarga automática no está habilitada. <b>B.</b> El usuario es un niño pequeño.	<b>A.</b> Use la aplicación KOHLER Konnect para habilitar la descarga automática. <b>B.</b> Es posible que los niños que miden menos de 48 pies (1,2 m) de alto no activen el sensor dentro del asiento. Descargue el inodoro usando el control remoto.
3. No fluye agua al inodoro.	<b>A.</b> El suministro de agua no está abierto.	<b>A.</b> Abra el suministro de agua.
4. El inodoro descarga inesperadamente.	<b>A.</b> La descarga automática está habilitada.	<b>A.</b> Cuando la descarga automática está habilitada, el inodoro descarga 10 segundos después de que el usuario se levanta. Para inhabilitar la descarga automática, use la aplicación KOHLER Konnect.



Síntomas	Causa probable	Acción recomendada
5. No hay agua en la taza o el agua se disipa lentamente.	A. El agua se evapora cuando los periodos entre usos son prolongados.	A. Accione la descarga del inodoro para volver a llenar la taza.

### Resolución de problemas de la tapa y el asiento

Síntomas	Causa probable	Acción recomendada
1. La tapa golpea la pared posterior al abrir.	A. La distancia de instalación a la pared es demasiado corta. La distancia mínima de instalación a la pared acabada es 11-3/4" (298 mm).	A. Ajuste la pared acabada o la brida hasta que la distancia de instalación sea de 11-3/4" (298 mm) o más.
2. La tapa no se abre automáticamente.	A. Los sensores no están habilitados. B. El sensor de movimiento no está ajustado al nivel correcto de sensibilidad.	A. Con la aplicación KOHLER Konnect habilite los sensores del asiento. B. Con la aplicación KOHLER Konnect ajuste el nivel de sensibilidad.
3. El asiento no abre cuando se activa el sensor lateral.	A. El sensor lateral está bloqueado. B. La lente del sensor está sucia.	A. Retire cualquier cosa que esté dentro del alcance del sensor. El sensor está ubicado en el lado derecho de la base del inodoro. B. Limpie toda la suciedad y los desperdicios de las lentes de los sensores. La lente se encuentra en el lado derecho de la base del inodoro, cerca del centro.
4. La tapa o el asiento sube cuando no debe hacerlo.	A. La sensibilidad del sensor está ajustada demasiado alta. B. Hay algún objeto en el área de las bisagras de la tapa.	A. Con la aplicación KOHLER Konnect ajuste el nivel de sensibilidad. B. El inodoro puede detectar objetos en el área de las bisagras. Retire los objetos que haya en el área de las bisagras.
5. La tapa oscila cuando llega a su posición completamente abierta.	A. Cierta oscilación de la tapa es normal.	A. No es necesario tomar ninguna acción en el caso de oscilación mínima de la tapa.

### Resolución de problemas de lavado

Síntomas	Causa probable	Acción recomendada
1. La varilla de lavado no se retrae por completo.	A. El ciclo de limpieza del lavado fue interrumpido. B. La punta de rociado de la varilla de lavado no está bien instalada.	A. Con la aplicación KOHLER Konnect retraiga la varilla. B. Vuelva a instalar la punta de rociado. Consulte la sección "Servicio a la varilla de lavado".
2. La varilla de lavado no se extiende por completo, y cuando está activada emite un ruido de esmerilado.	A. El sello que protege contra el flujo de agua hacia el asiento de limpieza está seco.	A. Con la aplicación KOHLER Konnect despliegue la varilla de lavado. Limpie la varilla con bastante jabón líquido. Enjuague la varilla y luego aplique más jabón líquido para lubricar. Retraiga la varilla.

Síntomas	Causa probable	Acción recomendada
3. No funciona la luz de la taza, ubicada en la punta de la varilla de lavado.	A. La luz no está habilitada.	A. Con la aplicación KOHLER Konnect habilite la luz.
4. La varilla de lavado se retrae parcialmente, titubea, y luego termina por retraerse por completo.	A. Así es el funcionamiento normal. Cuando la varilla de lavado titubea es que está siendo enjuagada, luego se retrae por completo.	A. No se requiere acción alguna.
5. La varilla de lavado se mueve erráticamente o se detiene.	A. El ciclo de la varilla de lavado fue interrumpido.	A. Corte el suministro eléctrico al inodoro por medio del botón de encendido en la parte posterior del inodoro, espere 10 segundos, y vuelva a permitir el suministro eléctrico.
6. El aire de secado está demasiado caliente.	A. La temperatura está ajustada demasiado alta.	A. Con la aplicación KOHLER Konnect baje la temperatura.
7. El secador no se activa de inmediato.	A. La varilla no se ha retraído por completo después de haber terminado el ciclo de limpieza del lavado.	A. Existe un breve retraso cuando se retrae la varilla por completo, luego se vuelve a desplegar para el ciclo de secado.
8. La varilla de lavado no se despliega; no es posible activar las funciones de lavado.	A. El usuario es un niño pequeño. B. La varilla de lavado no responde al control remoto.	A. Es posible que los niños que miden menos de 48 pies (1,2 m) de alto no activen el sensor dentro del asiento. Descargue el inodoro usando el control remoto. B. Corte el suministro eléctrico al inodoro por medio del botón de encendido en la parte posterior del inodoro, espere 10 segundos. Luego vuelva conectar el suministro eléctrico.

### Resolución de problemas de energía

Síntomas	Causa probable	Acción recomendada
1. El inodoro no recibe suministro eléctrico.	A. El inodoro no está enchufado o el GFCI se ha disparado.	A. Enchufe el inodoro o confirme que el GFCI no se haya disparado.
2. El inodoro emite sonidos de bip al desenchufarlo o al enchufarlo.	A. Así es el funcionamiento normal.	A. No se requiere acción alguna.

### Resolución de problemas de las luces

Síntomas	Causa probable	Acción recomendada
1. Las luces del panel posterior no se iluminan.	A. La luz no está habilitada. B. La luz está fundida.	A. Con la aplicación KOHLER Konnect habilite la luz. B. Comuníquese con el Centro de Atención al Cliente.
2. La luz de bienvenida y/o la luz nocturna no encienden.	A. La luz de bienvenida o la luz de noche no están habilitadas.	A. Habilite las luces con el control remoto.

Síntomas	Causa probable	Acción recomendada
3. Las luces del panel posterior están en el color incorrecto.	A. Cambie el color predeterminado.	A. Con la aplicación KOHLER Konnect cambie el color.
4. Las luces del panel posterior no cambian color.	A. La configuración de las luces es el color predeterminado.	A. Con la aplicación KOHLER Konnect habilite la luz.

### Resolución de problemas del control remoto

Síntomas	Causa probable	Acción recomendada
1. El control remoto no enciende.	A. Las pilas no están bien instaladas. B. Las pilas no tienen carga.	A. Vuelva a instalar las pilas. Consulte la sección "Configuración del control remoto". B. Cambie las pilas. Consulte la sección "Configuración del control remoto".
2. El control remoto no está vinculado al inodoro.	A. El control remoto está demasiado lejos del inodoro para recibir una señal. B. El control remoto no está vinculado al inodoro.	A. Acerque el control remoto al inodoro para recobrar el vínculo. B. Vincule el control remoto al inodoro. Consulte la sección "Configuración del control remoto".

## Conformidad

### ID de la FCC: N82-KOHLER050

Contiene ID de la FCC: N82-KOHLER036, Z64-CC3235MOD, 2AOFDLS4RF043610D0

Control remoto (1418125) ID de la FCC: N82-KOHLER045

Este dispositivo cumple con la parte 15 de las normas de la FCC. El funcionamiento está sujeto a las siguientes dos condiciones: (1) este dispositivo no puede causar interferencias perjudiciales, y (2) este dispositivo debe aceptar cualquier interferencia que reciba, incluida la interferencia que pudiera causar funcionamiento no deseado.

Cualquier modificación o cambio sin aprobación expresa de la parte responsable del cumplimiento podría invalidar el derecho del usuario a utilizar el producto.

Este equipo ha sido probado, y se ha encontrado que satisface los límites de un aparato digital Clase B, de acuerdo a la sección 15 de las normas de la FCC. Estos límites están diseñados para proveer protección razonable contra interferencia perjudicial en una instalación residencial. Este equipo genera, usa y puede irradiar energía de radiofrecuencia y, si no se instala y se usa de acuerdo con las instrucciones, puede causar interferencia dañina a las comunicaciones de radio. Sin embargo, no hay garantía de que la interferencia no ocurra en una instalación en particular. Si este equipo causa interferencia dañina a la recepción de radio o de televisión, lo que puede determinarse apagando y prendiendo el equipo, se le recomienda al usuario que intente corregir la interferencia mediante una o más de las siguientes medidas:

- Cambie la orientación o reubique la antena de recepción.
- Incremente la separación entre el equipo y el receptor.
- Conecte el equipo a una toma de corriente a un circuito diferente al que está conectado el receptor.
- Consulte con el distribuidor o un técnico con experiencia en radio/TV para obtener ayuda.

### Advertencia sobre exposición a radiofrecuencias (para K-30754-PA)

Este transmisor con su antena cumple los límites de exposición de radiofrecuencia (RF) de la FCC para la exposición no controlada/población general. Este dispositivo no debe ubicarse ni hacerse funcionar con ninguna otra antena o transmisor. Este dispositivo se debe usar a una distancia mínima de 7-7/8" (200 mm) entre el radiador y su cuerpo.

#### IC: 4554A-KOHLER050

Contiene IC: 4554A-KOHLER036, 451I-CC3235MOD, 25210-LSD043610D0

Control remoto (1418125) IC: 4554A-KOHLER045

Este dispositivo cumple las normas RSS de excepción de licencia de la Industria de Canadá. El funcionamiento está sujeto a las siguientes dos condiciones: (1) este equipo no debe causar interferencia, y (2) este equipo debe aceptar cualquier interferencia, incluida la interferencia que pueda causar funcionamiento no deseado.

Este transmisor con su antena cumple con los límites de exposición de radiofrecuencia (RF) de la Industria de Canadá para la exposición no controlada/población general.

Este aparato digital Clase B cumple la norma canadiense ICES-003.

PROOF

USA/Canada: 1-800-4KOHLER (1-800-456-4537)  
Mexico: 001-800-456-4537  
kohler.com

THE BOLD LOOK  
OF **KOHLER**®

©2021 Kohler Co.



1411744-5

1411744-5-B