

# LEICA SOFORT 2

KURZANLEITUNG  
QUICK START GUIDE  
MODE D'EMPLOI SUCCINCT  
BEKNOPTE HANDLEIDING  
GUIDA RAPIDA  
INSTRUCCIONES ABREVIADAS  
간단 사용 설명서  
КРАТКАЯ ИНСТРУКЦИЯ  
クイックスタートガイド  
簡要説明  
簡易説明書  
PANDUAN RINGKAS

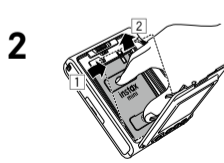

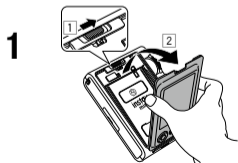
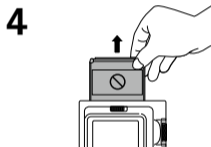
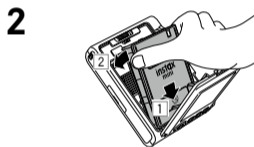
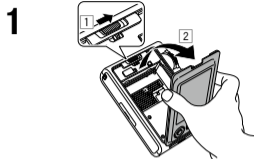

## Vor der Verwendung

Bevor Sie die Kamera verwenden, überprüfen Sie, ob Sie Folgendes haben.

### Mitgeliefertes Zubehör

- Schulterriemen (1)
- USB-Kabel zum Aufladen (1)  
**BO38A34001**

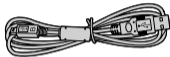
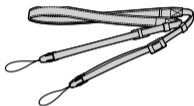

- Bedienungsanleitung (1)

- Legen Sie den Riemen über die Schulter und nicht um den Hals.
- Achten Sie darauf, dass der Schulterriemen nicht über dem Filmausgabeschlitz hängt.
- Der Akku wurde im Werk nicht vollständig aufgeladen, also laden Sie den Akku bitte auf, bevor Sie die Kamera verwenden.

Die ausführliche Anleitung zum Download finden Sie unter:

[leica-camera.com/de-DE/downloads](http://leica-camera.com/de-DE/downloads)

## Hinweise zur Entsorgung der Kamera

### ACHTUNG

Nehmen Sie den eingebauten Akku nicht selbst heraus, dies kann zu Verletzungen führen.



### Entsorgung von gebrauchten Elektro- und Elektronikgeräten in privaten Haushalten

(In den Ländern der Europäischen Union und anderen europäischen Ländern mit einem separaten Sammelsystem)

Dieses Symbol auf dem Produkt oder in der Bedienungsanleitung und auf der Garantiekarte und/oder auf der Verpackung zeigt an, dass dieses Produkt nicht als Haushaltsabfall behandelt werden darf. Stattdessen muss es bei einer geeigneten Sammelstelle für das Recycling von elektrischen und elektronischen Geräten abgegeben werden. Durch die korrekte Entsorgung dieses Produkts helfen Sie, mögliche negative Konsequenzen für die Umwelt und die menschliche Gesundheit zu verhindern, die andernfalls durch die unsachgemäße Entsorgung dieses Produkts verursacht werden könnten. Das Recycling von Materialien hilft, natürliche Ressourcen zu schonen. Nähere Informationen zum Recycling dieses Produkts erhalten Sie von Ihrer Stadtverwaltung, Ihrer Abfallentsorgungsgesellschaft oder dem Geschäft, in dem Sie das Produkt gekauft haben. In Ländern außerhalb der EU: Wenn Sie dieses Produkt entsorgen möchten, wenden Sie sich bitte an Ihre örtlichen Behörden und erkundigen Sie sich nach der korrekten Entsorgung.



Dieses Symbol auf den Batterien bzw. Akkus weist darauf hin, dass diese nicht als normaler Haushaltsabfall zu behandeln sind.

### Für Kunden in der Türkei:

**Das EEE entspricht der Richtlinie.**

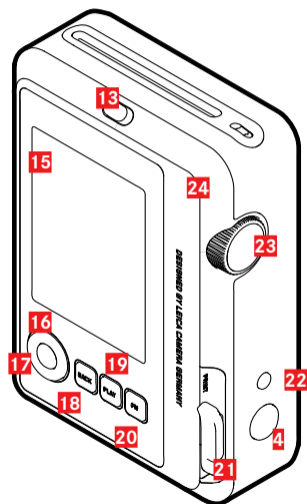
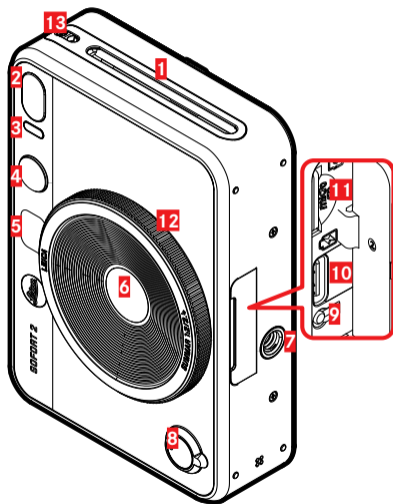

## 1 Filmausgabeschlitz

Beim Ausdrucken wird der belichtete Film aus dem Filmausgabeschlitz ausgeworfen.

## 2 Blitz

Der Blitz wird je nach der Einstellung ausgelöst. Sie können den Blitz auch so einstellen, dass er nicht ausgelöst wird.

## 3 Selbstauslöserlämpchen/Aufladelämpchen

Das Selbstauslöserlämpchen/Aufladelämpchen blinkt, wenn Sie ein Foto mit dem Selbstauslöser aufnehmen. Außerdem leuchtet es während des Ladevorgangs auf und erlischt, wenn der Ladevorgang abgeschlossen ist.

## 4 Auslöser

Drücken Sie den Auslöser halb herunter, um auf das Motiv zu fokussieren. Während Sie den Auslöser halb heruntergedrückt halten, drücken Sie ihn vollständig herunter, um den Auslöser der Kamera zu betätigen und ein Foto aufzunehmen. Drücken Sie im Wiedergabemodus auf den Auslöser, um in den Aufnahmemodus zu wechseln.

## 5 Selfie-Spiegel

Sie können sich selbst im Selfie-Spiegel sehen, um die Bildkomposition zu überprüfen.

## 6 Objektiv

Das ist das Objektiv, das für die Aufnahme der Fotos verwendet wird. Achten Sie darauf, dass das Objektiv während der Aufnahme nicht durch Ihre Finger oder andere Körperteile abgedeckt wird.

## 7 Statigewinde

Das ist die Schraubenöffnung, die zum Anbringen eines Stativs verwendet wird.

## 8 Ein/Aus-Schalter

Drehen Sie den Ein/Aus-Schalter im Uhrzeigersinn, um die Kamera einzuschalten. Drehen Sie ihn im Gegenuhrzeigersinn, um die Kamera auszuschalten.

## 9 Reset-Taste \*1

Wenn die Kamera nicht ordnungsgemäß funktioniert, drücken Sie auf diese Taste, um das Ausschalten der Kamera zu erzwingen. Nachdem Sie die Reset-Taste gedrückt haben, schalten Sie die Kamera aus und dann wieder ein, um die Kamera zu starten. Drücken Sie nicht auf die Reset-Taste, solange die Kamera ordnungsgemäß funktioniert. Andernfalls können die Fotodaten gelöscht werden.

## 10 USB-Anschluss (USB-C-Anschluss)

Das ist der USB-Anschluss zum Aufladen. Der USB-Anschluss kann nicht für die Datenübertragung verwendet werden.

## 11 Micro-SD-Karteneinschub

Das ist der Steckplatz für eine Micro-SD-Karte.

## 12 Objektivestellrad \*2

Drehen Sie das Objektivestellrad, um zwischen 10 verschiedenen Objektiveffekten umzuschalten.

## 13 Schulterriemen-Haken

Zum Anbringen des Schulterriemens, führen Sie die Lasche durch den Haken.

## 14 Filmtürsperre

Schieben Sie die Filmtürsperre zur Seite, um die Filmtür zu entriegeln, sodass sie geöffnet werden kann.

**15 LCD-Monitor**

Sie können während der Aufnahme das Bild, das fotografiert werden soll, auf dem LCD-Monitor sehen und die aufgenommenen Fotos überprüfen. Auf dem LCD-Monitor werden außerdem in Abhängigkeit von der Bedienung durch den Benutzer die Menüs angezeigt.

**16 Auswahl Tasten** 

Verwenden Sie die Auswahl Tasten, um die Menüpunkte auszuwählen und die auf dem LCD-Monitor angezeigten Funktionen zu verwenden.

**17 MENU/OK-Taste**

Drücken Sie während der Aufnahme oder Wiedergabe auf die MENU/OK-Taste, um das Menü auf dem LCD-Monitor anzuzeigen. Mit dieser Taste können Sie auch die Menüpunkte überprüfen.

**18 Zurück-Taste** 

Drücken Sie auf die Zurück-Taste, um aus dem gegenwärtig auf dem LCD-Monitor angezeigten Menü zum vorherigen Bildschirm zurückzukehren. Diese Taste wird auch verwendet, um das Ausdrucken des Fotos abzubrechen.

**19 Wiedergabe-Taste** 

Drücken Sie auf die Wiedergabe-Taste, um die aufgenommenen Fotos auf dem LCD-Monitor anzuzeigen. Diese Taste wird im Aufnahmemodus auch dazu verwendet, um in den Wiedergabemodus zu wechseln.

**20 +(Funktions)-Taste**

Drücken Sie im Aufnahmemodus die +(Funktions)-Taste, um den gegenwärtigen Effekt auf dem LCD-Monitor zu überprüfen. Sie können die Effekte auch speichern und wieder aufrufen.

**21 Druckhebel**

Drücken Sie das auf dem LCD-Monitor angezeigte Bild aus.

**22 Effekte-Reset-Taste**

Setzen Sie sowohl die Objektiv- als auch die Filmeffekte auf den Normalzustand zurück.

**23 Filmeinstellrad** \*<sup>3</sup>

Drehen Sie das Filmeinstellrad, um zwischen 10 verschiedenen Filmeffekten umzuschalten.

**24 Filmtür**

Schieben Sie zum Einlegen/Herausnehmen eines Filmpacks die Filmtürsperre zur Seite, um die Filmtür zu entriegeln und zu öffnen. Öffnen Sie die Filmtür erst, wenn Sie den Film aufgebraucht haben.

---

\*1 Wenn die Kamera nicht richtig funktioniert, drücken Sie die Reset-Taste, um die Kamera zurückzusetzen.

\*2 Objektiveffekte werden digital verarbeitet.

\*3 Filmeffekte werden digital verarbeitet.

## Laden des Akkus

- ❗ Schalten Sie die Kamera aus, bevor Sie den Akku aufladen. Der Akku wird nicht aufgeladen, wenn die Kamera eingeschaltet ist.
- ❗ Achten Sie darauf, das Kabel ordnungsgemäß wie gezeigt anzubringen.

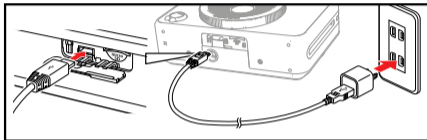

Verbinden Sie die Kamera über das mitgelieferte USB-Kabel mit einem (mit Ihrem Smartphone gelieferten) USB-Netzadapter und verbinden Sie anschließend den USB-Netzadapter mit einer Steckdose.

- Der Ladevorgang dauert etwa 2 bis 3 Stunden.

## Ladestatusanzeige

Während des Ladens	Das Selbstauslöserlämpchen leuchtet auf.
Ladevorgang beendet	Das Selbstauslöserlämpchen erlischt.
Ladefehler	Das Selbstauslöserlämpchen blinkt.

## Ein-/Ausschalten

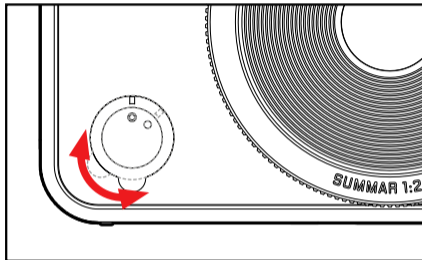

Drehen Sie den Ein-/Ausschalter, um die Kamera ein- bzw. auszuschalten.



- Wenn Sie die Kamera für einen bestimmten Zeitraum nicht bedienen, schaltet sie sich automatisch aus. Wenn sich die Kamera automatisch ausschaltet, schalten Sie den Ein-/Ausschalter aus und wieder ein, um sie wieder einzuschalten.



## Drucken

- 1 Drücken Sie die  (Wiedergabe)-Taste.
- 2 Drücken Sie  oder  auf der Auswahl-taste, um das Foto auszuwählen, das Sie drucken möchten.
- 3 Sie haben die Möglichkeit, einen Rahmen hinzuzufügen, das Foto zu vergrößern oder andere Bearbeitungen vorzunehmen.
- 4 Drehen Sie den Druckhebel.

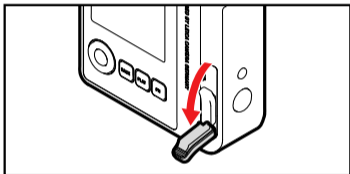

- 5 Wenn das Geräusch des Filmausschiebens aufhört, fassen Sie den ausgeschobenen Film am Rand und nehmen Sie ihn heraus.

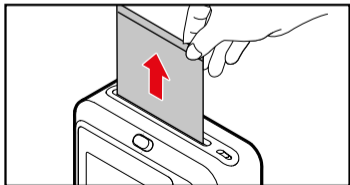

- Achten Sie darauf, dass Ihre Finger oder der Trageriemen nicht in den Filmausgabeschlitz geraten.

## WICHTIGER SICHERHEITSHINWEIS

Das Produkt wurde entwickelt, um die Sicherheit des Benutzers bei richtiger Handhabung entsprechend der Bedienungsanleitung und den gegebenen Hinweisen zu gewährleisten. Es ist wichtig, dass sowohl das Produkt als auch der „instax mini“-Film richtig behandelt und nur zum Drucken von Bildern entsprechend den Angaben in der Bedienungsanleitung und den Anweisungen auf der „instax mini“-Filmpackung verwendet werden. Bewahren Sie die Bedienungsanleitung zur späteren Einsichtnahme an einem sicheren und leicht zugänglichen Ort auf.

### **WARNUNG**

Dieses Symbol zeigt eine Gefahr an, die zu Verletzungen oder zum Tod führen kann. Bitte befolgen Sie diese Anweisungen.

- **Wenn einer der folgenden Fälle auftritt, ziehen Sie sofort das USB-Kabel ab, schalten Sie die Kamera aus und stellen Sie die Benutzung ein.**
- **Die Kamera wird heiß, Rauch tritt aus, sendert einen brennlichen Geruch ab oder funktioniert anderweitig anomal.**
- **Die Kamera ist ins Wasser gefallen oder Fremdkörper sind in die Kamera gelangt.**
- **Dieses Gerät hat einen eingebauten Akku. Er darf nicht der Hitze ausgesetzt, ins offene Feuer geworfen, fallen gelassen oder Stößen ausgesetzt werden. Andernfalls könnte die Kamera explodieren.**

- Versuchen Sie niemals, dieses Produkt zu zerlegen. Dabei besteht Verletzungsgefahr.
- Wenn die Kamera nicht ordnungsgemäß funktioniert, versuchen Sie nicht, sie selbst zu reparieren, um Verletzungen zu vermeiden.
- Wenn dieses Produkt fallengelassen oder beschädigt wird, so dass innere Teile sichtbar werden, berühren sie es nicht. Wenden Sie sich an Ihren Fachhändler für Leica Camera.
- Berühren Sie keine Teile unter der hinteren Abdeckung. Das kann zu Verletzungen führen.
- Lassen Sie dieses Produkt nicht nass werden und berühren Sie es nicht mit nassen Händen. Dabei besteht die Gefahr eines Stromschlags.
- Ziehen Sie sofort das USB-Kabel ab, sobald der Akku vollständig aufgeladen ist.
- Bewahren Sie die Kamera außerhalb der Reichweite von Kleinkindern auf. Dieses Produkt kann in den Händen von Kindern Verletzungen verursachen.
- Decken Sie die Kamera oder den Netzadapter nicht mit einem Tuch oder einer Decke ab und wickeln Sie diese Teile nicht darin ein. Das kann zu einem Hitzestau führen und das Gehäuse verformen oder einen Brand verursachen.



Das „CE“-Zeichen bescheinigt, dass dieses Produkt die Richtlinien der EU (Europäischen Union) in Bezug auf Sicherheit, öffentliche Gesundheit, Umwelt- und Verbraucherschutz erfüllt. („CE“ ist die Abkürzung für Conformité Européenne.)

## Umgang mit Kamera und Akku

- **VORSICHT** - Setzen Sie die Teile keiner übermäßigen Hitze wie durch direkte Sonneneinstrahlung, Feuer oder dergleichen aus, die zu einer Explosion oder zum Austreten brennbarer Flüssigkeiten oder Gase während der Verwendung, Lagerung, des Transports oder der Entsorgung führen kann.
- **VORSICHT** - Werfen Sie den Akku nicht ins Feuer oder einen heißen Ofen und zerkleinern oder zerschneiden Sie den Akku nicht mechanisch, da dies zu einer Explosion führen kann.
- **VORSICHT** - Setzen Sie die Teile keinem extrem niedrigen Luftdruck in großer Höhe aus, da dies zu einer Explosion oder zum Austreten brennbarer Flüssigkeiten oder Gase führen kann.

## Pflege der Kamera

- Öffnen Sie die Filmtür erst, wenn alle Filmaufnahmen genutzt worden sind, sonst wird der verbleibende Film vorzeitig belichtet und unbrauchbar.
  1. Ihre Kamera ist ein empfindlicher Gegenstand. Setzen Sie ihn nicht dem Wasser, Sand oder körnigem Material aus.
  2. Benutzen Sie keinen Trageriemen für Mobiltelefone oder andere ähnliche Elektronikgeräte. Diese Riemen sind normalerweise zu schwach, um Ihre Kamera sicher zu halten. Verwenden Sie aus Sicherheitsgründen nur Riemen, die für Ihre Kamera vorgesehen sind, und verwenden Sie sie nur gemäß ihrem vorgesehenen Gebrauch und der Bedienungsanleitung.
  3. Verwenden Sie keine Lösungsmittel, wie zum Beispiel Verdünnung oder Alkohol, zum Entfernen des Schmutzes.

4. Lassen Sie die Kamera nicht im direkten Sonnenlicht oder an heißen Orten, wie zum Beispiel in einem Auto, liegen. Lassen Sie die Kamera nicht längere Zeit an feuchten Orten liegen.
5. Anti-Motten-Produkte wie Naphthalin können Ihre Kamera und die Ausdrücke beeinträchtigen. Sorgen Sie dafür, dass die Kamera und die Ausdrücke an einem sicheren, trockenen Ort aufbewahrt werden.
6. Beachten Sie, dass der zur Verwendung dieser Kamera geeignete Temperaturbereich +5 °C bis +40 °C ist.
7. Stellen Sie sicher, dass gedruckte Materialien nicht Urheberrechte, Bildrechte oder andere persönliche Rechte sowie die guten Sitten verletzen. Handlungen, die die Rechte anderer verletzen, gegen die guten Sitten verstoßen oder ein öffentliches Ärgernis darstellen, können gesetzlich verfolgt werden.

### Umgang mit dem LCD-Monitor

- Da der LCD-Monitor leicht zerkratzt oder durch spitze und harte Gegenstände beschädigt werden kann, empfehlen wir, eine Schutzfolie (im Handel erhältlich) am Monitor anzubringen.

### Laden des Akkus

- Der Akku wurde während der Herstellung nicht aufgeladen. Bitte laden Sie den Akku vor der ersten Verwendung vollständig auf.
- Laden Sie den Akku mit dem mitgelieferten USB-Kabel auf. Die Ladezeit verlängert sich, wenn die Umgebungstemperatur unter +10 °C oder über +35 °C liegt. Versuchen Sie nicht, den Akku bei Temperaturen über

+40 °C oder unter +5 °C aufzuladen, da der Akku dann nicht aufgeladen wird.

### Lebensdauer des Akkus

- Bei normalen Temperaturen kann der Akku etwa 300-mal wieder aufgeladen werden. Eine merkliche Verkürzung der Zeit, in der der Akku die Ladung hält, zeigt an, dass er das Ende seiner Lebensdauer erreicht hat.
- Achtung: Umgang mit dem Akku
- Der Akku und das Kameragehäuse können sich nach längerer Verwendung erwärmen. Dies ist normal.
- Die Zertifikationskennzeichen befinden sich in der Filmkammer.
- Vorsichtshinweise beim Drucken



## DE **Pflege von „instax mini“-Filmen und Ausdrucken**

- Bewahren Sie den Film an einem kühlen Ort auf. Lassen Sie den Film nicht über Stunden an Orten mit extrem hohen Temperaturen liegen (z. B. in einem verschlossenen Auto).
- Der „instax mini“-Film darf nicht durchlöchert, gerissen oder geschnitten werden. Wenn der Film beschädigt ist, verwenden Sie ihn nicht.
- Wenn Sie eine Filmpackung einlegen, verbrauchen Sie den Film so bald wie möglich.
- Wenn der Film an einem Ort mit extrem hohen oder niedrigen Temperaturen gelagert wurde, lassen Sie ihn Zimmertemperatur erreichen, bevor Sie anfangen, Bilder zu drucken.
- Verbrauchen Sie den Film immer vor Ablauf des Verfallsdatums.
- Vermeiden Sie das Scannen von aufgegebenem Gepäck an Flughäfen und andere starke Röntgenstrahlenquellen. Dies könnte zu einer Schleierbildung o.Ä. auf dem unbelichteten Film führen. Wir empfehlen Ihnen, die Kamera und/oder den Film im Handgepäck mit ins Flugzeug zu nehmen. (Fragen Sie auf dem Flughafen nach weiteren diesbezüglichen Informationen.)
- Vermeiden Sie helles Licht und bewahren Sie die entwickelten Ausdrücke an einem kühlen und trockenen Ort auf.
- Der Film darf nicht durchlöchert oder geschnitten werden, da er eine kleine Menge einer ätzenden Paste (hochalkalisch) enthält. Sie dürfen nicht zulassen, dass Kinder oder Tiere den Film in ihren Mund stecken. Sorgen Sie außerdem dafür, dass die Paste nicht in Kontakt mit der Haut oder Kleidung gerät.

- Sollte die Paste im Film in Kontakt mit der Haut oder der Kleidung geraten, waschen Sie sie sofort mit viel Wasser ab. Wenn die Paste in Kontakt mit den Augen oder dem Mund gerät, waschen Sie den Bereich sofort mit viel Wasser ab und suchen Sie einen Arzt auf. Beachten Sie, dass die alkalische Substanz im Film etwa 10 Minuten lang aktiv bleibt, nachdem das Bild ausgedruckt wurde.
- Vorsichtshinweise zum Umgang mit dem Film und den Ausdrucken (Näheres dazu finden Sie in den Anweisungen und Warnungen auf der Packung des FUJIFILM Sofortbild-Films „instax mini“).

## **Verwendung von Bluetooth®**

**WICHTIG: Lesen Sie bitte die folgenden Vorsichtshinweise, bevor Sie den im Produkt eingebauten Bluetooth-Sender benutzen.**

- **Ausschließlich als Teil eines Bluetooth-Netzwerks verwenden.**

Leica Camera übernimmt keine Haftung für Schäden aus unzulässiger Nutzung. Nicht zusammen mit Geräten benutzen, die ein hohes Maß an Zuverlässigkeit erfordern, zum Beispiel mit medizinischen Geräten oder anderen Systemen, die direkt oder indirekt auf das menschliche Leben einwirken. Bei Verwendung im Zusammenhang mit Computern und ähnlichen Systemen, die eine höhere Verlässlichkeit als Bluetooth-Netzwerke erfordern, müssen Sie alle notwendigen Vorkehrungen treffen, um die Sicherheit zu gewährleisten und Fehlfunktionen zu verhindern.

- **Nur in dem Land verwenden, in dem das Gerät erworben wurde.**

Dieses Gerät entspricht den Vorschriften für Bluetooth-Geräte in dem Land, in dem es erworben wurde. Beachten Sie alle

örtlichen Bestimmungen beim Einsatz des Geräts. Leica Camera übernimmt keine Verantwortung für Probleme, die aus der Rechtsprechung anderer Länder erwachsen.

- **Die drahtlos übertragenen Daten (Bilder) können möglicherweise von Dritten abgefangen werden.**

Die Sicherheit von Daten, die über drahtlose Netzwerke übertragen werden, ist nicht garantiert.

- **Verwenden Sie das Gerät nicht an Orten, an denen es magnetischen Feldern, statischer Elektrizität oder Funkstörungen ausgesetzt wird.**

Benutzen Sie den Sender nicht in der Nähe von Mikrowellenherden oder anderen Geräten, wo das Auftreten von magnetischen Feldern, statischer Elektrizität oder Funkstörungen den Empfang der Funksignale verhindern kann. Gegenseitige Störungen können in der Nähe von anderen drahtlosen Geräten auftreten, die ebenfalls im 2,4-GHz-Band arbeiten.

- **Der Bluetooth-Sender arbeitet im 2,4-GHz-Frequenzband. Die Standardausgangsleistung beträgt ca. 3,16 mW.**
- **Dieses Gerät arbeitet im gleichen Frequenzbereich wie viele im Handel erhältliche bzw. für Bildung und Medizin benutzte Geräte und Funksender.**

Darüber hinaus gibt es im gleichen Frequenzbereich lizenzierte Sender und spezielle, unlizenzierte Niederspannungs-Sender in Funkfrequenzerkennungs-Tracking-Systemen für Fertigungslinien und ähnliche Anwendungen.

- **Beachten Sie bitte zur Vermeidung von Störungen mit den oben genannten Geräten die folgenden Vorsichtsmaßnahmen.**

Stellen Sie sicher, dass der Funkfrequenzerkennungs-Sender nicht in Betrieb ist, bevor Sie dieses Gerät benutzen. Wenn Sie bemerken, dass dieses Gerät Niederspannungs-

Funkfrequenzerkennungs-Tracking-Systeme stört, wenden Sie sich bitte an eine Leica Camera-Vertretung.

- **Die folgenden Handlungen sind möglicherweise nach dem Gesetz strafbar:**

- Zerlegung oder Veränderung dieses Geräts.
- Abtrennung der Zertifikationskennzeichen des Geräts.

- **Informationen zu Warenzeichen**

Die Wortmarke Bluetooth® und die Logos sind eingetragene Warenzeichen im Besitz der Bluetooth SIG, Inc., und jegliche Verwendung dieser Marken von Leica Camera erfolgt unter Lizenz.

~ Wechselstrom (AC)  
 --- Gleichstrom (DC)

Geräte der Klasse II (das Produkt ist doppelt isoliert konstruiert)

Das Produktionsdatum Ihrer Kamera finden Sie auf der Verpackung. Die Schreibweise ist Jahr/Monat/Tag. Änderungen in Konstruktion und Ausführung vorbehalten.

## CE-KENNZEICHNUNG

Die CE-Kennzeichnung unserer Produkte dokumentiert die Einhaltung grundlegender Anforderungen der gültigen EU-Richtlinien.

### Deutsch

#### Konformitätserklärung (DoC)

Die „Leica Camera AG“ bestätigt hiermit, dass dieses Produkt den grundlegenden Anforderungen und sonstigen relevanten Vorgaben der Richtlinie 2014/53/EU entspricht.

Kunden können eine Kopie der Original-DoC zu unseren Funktanzen-Produkten von unserem DoC-Server herunterladen:  
[www.cert.leica-camera.com](http://www.cert.leica-camera.com)

Wenden Sie sich im Fall weiterer Fragen an den Produkt-Support der Leica Camera AG: Am Leitz-Park 5, 35578 Wetzlar, Deutschland

#### Produktabhängig (siehe Technische Daten)

Typ	Frequenzband (Mittenfrequenz)	Maximale Leistung (dBm E.I.R.P.)
Bluetooth® Wireless Technology	2402–2480 MHz	20

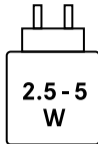

Die vom Ladegerät gelieferte Leistung muss zwischen mindestens 2,5 Watt und maximal 5 Watt liegen, um die maximale Ladegeschwindigkeit zu erreichen.

## TECHNISCHE DATEN

### Bezeichnung

Leica Sofort 2

### Kamera-Typ

Digitale Sofortbild-Kamera

### Typ-Nr.

8262

### Bestell-Nr.

XXX

### Versorgungsspannung/-strom

DC 5 V, 0,5 A (USB)

### Maße (BxHxT)

123 x 44 x 87 mm

### Gewicht

Ca. 320 g (mit Akku)

## Before Use

Before using the camera, check you have the following.

### Supplied Accessories

- Shoulder strap (1)
- USB cable for charging (1)  
**BO38A34001**

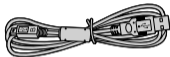
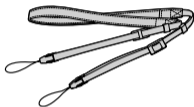

- User's Guide (1)

- Use the strap over your shoulder, not around your neck.
- Make sure the shoulder strap does not hang over the film ejection slot.
- The battery has not been fully charged at the factory, be sure to charge the battery before using the camera.

Download the full scope instruction manual here:  
[leica-camera.com/en/downloads](http://leica-camera.com/en/downloads)

## Notes on Disposing of the Camera

### CAUTION

Do not remove the built-in battery by yourself; this may cause you injury.



Disposal of Electrical and Electronic Equipment in Private Households  
Disposal of used Electrical & Electronic Equipment  
(Applicable in the European Union and other European countries with separate collection systems)

This symbol on the product, or in the manual and in the warranty, and/or on its packaging indicates that this product should not be treated as household waste. Instead it should be taken to an appropriate collection point for the recycling of electrical and electronic equipment. By ensuring this product is disposed of correctly, you will help prevent potential negative consequences to the environment and human health, which could otherwise be caused by inappropriate waste handling of this product. The recycling of materials will help to conserve natural resources. For more detailed information about recycling of this product, please contact your local city office, your household waste disposal service or the shop where you purchased the product. In Countries outside of EU: If you wish to discard this product, please contact your local authorities and ask for the correct method of disposal.



This Symbol on the batteries or accumulators indicates that those batteries should not be treated as household waste.

For customers in Turkey:

EEE Complies with Directive.



# Part Names

Front

Rear

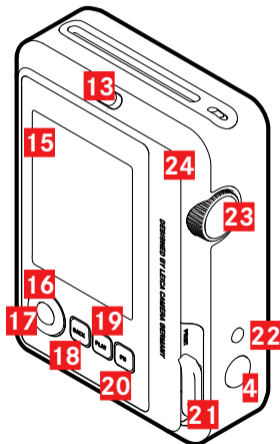
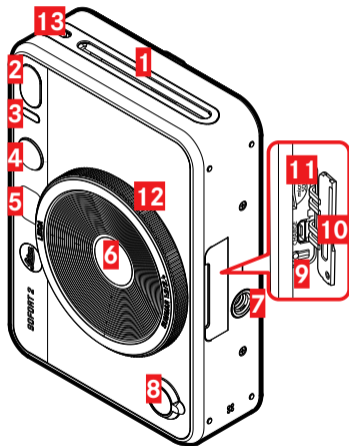

- 1** Film ejection slot  
The exposed film is ejected from the film ejection slot during printing.
- 2** Flash  
The flash operates depending on the setting. You can also set the flash to not operate.
- 3** Self timer lamp/Charging lamp  
The self timer lamp/charging lamp blinks when you take a photo with the self-timer. It also lights up during charging and turns off when charging is complete.
- 4** Shutter button  
Press the shutter button halfway to focus on the subject. Keeping the shutter button pressed halfway, press it fully to operate the camera shutter and take a photo. Press the shutter button in playback mode to switch to shooting mode.
- 5** Selfie mirror  
You can see yourself in the selfie mirror to check the composition of the photo, and ensure you are in the shot.
- 6** Lens  
This is the lens used to take photos. Make sure that your fingers or other body parts do not obstruct the lens during shooting.
- 7** Tripod hole  
You can attach a tripod by using this hole.
- 8** Power switch  
Turn the power switch clockwise to turn on the power. Turn it counter-clockwise to turn off the power.
- 9** Reset button \*1  
If the camera is not operating properly, press this button to force the camera to turn off. After pressing the reset button, turn the power switch off and then on again to start the camera. Do not use the reset button while the camera is operating normally. Doing so may cause the photo data to be erased.
- 10** USB port (USB-C port)  
This is the USB port for charging the camera. The USB port cannot be used for data transfer.
- 11** Micro SD card slot  
This is the slot for a micro SD card.
- 12** Lens dial \*2  
Turn the lens dial to switch between 10 different lens effects.
- 13** Strap hook  
Pass the cord on the strap through the strap hook to attach the strap to the camera.
- 14** Film door lock  
Slide the film door lock to unlock the film door so that it can be lifted open.
- 15** LCD Screen  
You can see the subject to be photographed during shooting and check photos you have taken on the LCD Screen. You can also view and select the menus on the LCD Screen.
- 16** Select buttons   
Use the select buttons to select menu items and to use the functions displayed on the LCD Screen.

**17** MENU/OK button

During shooting or playback, press the MENU/OK button to display the menu on the LCD Screen. This button is also used to confirm menu items.

**18**  (Back) button

Press the  (Back) button to return to the previous screen. This button is also used to cancel photo printing.

**19**  (Playback) button

Press the  (Playback) button to display the photos you have taken on the LCD Screen. When in shooting mode, this button is also used to switch to playback mode.

**20** +(Function) button

Press the +(Function) button in shooting mode to check the current effect on the LCD Screen. You can also save and recall effects.

**21** Print lever

Print the image displayed on the LCD Screen.

**22** Effect reset button

Return both the lens and film effects to normal.

Film dial \*3

Turn the film dial to switch between 10 different film effects.

**24** Film door

When loading/unloading a film pack, slide the film door lock to unlock the film door and lift it open. Do not open the film door until you have used up the film.

---

\*1 If the camera is not working properly, press the reset button to reset it.

\*2 Lens effects are processed digitally.

\*3 Film effects are processed digitally.

## Charging the Battery

- ❗ Turn off the camera before charging the battery. Battery will not charge if the camera is turned on.
- ❗ Be careful to properly attach cable as indicated below.

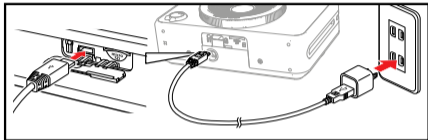

Connect the camera using the supplied USB-C cable to a USB AC adapter (supplied with your smartphone) then connect the USB AC adapter to an indoor power outlet.

### Charging Status Indication

While charging	Self timer lamp lights up.
Charging finished	Self timer lamp goes off.
Charging error	Self timer lamp flashes.

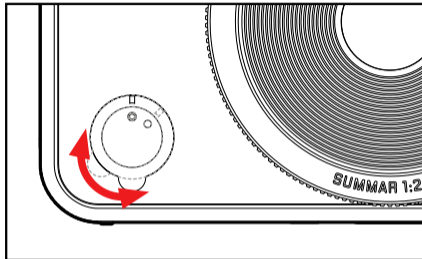

## Power On/Off

To turn the camera on, turn the power switch clockwise.



- If you do not operate the camera for a certain period of time, it will automatically turn off. If the camera turns off automatically, turn the power switch off and then on again to turn it on.

## Print

- 1 Press the  (Playback) button.
- 2 Press  or  on the Select button to select the photo you want to print.
- 3 You have the option to add a frame, enlarge the photo, or make other edits.
- 4 Turn the print lever to print.

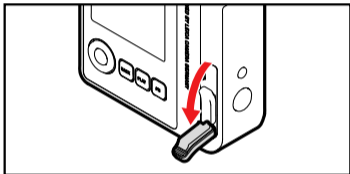

- 5 After the sound of the film ejecting stops, hold the tip of the ejected film and remove it.

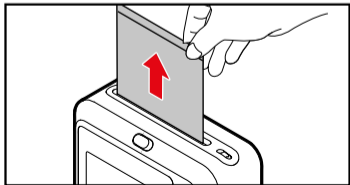

- Be careful not to let your fingers or the camera strap get caught in the film ejection slot.

## IMPORTANT SAFETY NOTICE

This product has been designed to ensure the safety of the user when handled correctly in accordance with the User's Guide and the instructions provided. It is important that both the product and the "instax mini" film are handled properly and used only to print pictures as instructed in the User's Guide and in the "instax mini" film instructions. For future reference keep the User's Guide in a safe, easy place.

### WARNING

This symbol indicates danger, which could result in injury or death. Please follow these instructions.

- If any of the following instances occur, immediately unplug the USB-C cable, turn the camera off and cease use.
- The camera becomes hot, emits smoke, emits a burnt smell or is functioning abnormally.
- The camera is dropped into water or any foreign objects enter the camera.
- This device contains a built-in battery. Do not subject it to heat, throw it into an open fire, drop or subject to impact. Doing so could cause the camera to explode.
- Never attempt to take this product apart. You may be injured.
- If the camera is not functioning correctly, to avoid injury do not attempt to repair yourself.
- If this product is dropped or damaged so that the internals are visible, do not touch it. Contact your Leica Camera dealer.

- Do not touch any parts within the inside of the back cover. This may cause injury.
- Never get this product wet or handle it with wet hands. Doing so may result in an electric shock.
- Promptly unplug the USB-C cable once battery is fully charged.
- Keep out of the reach of small children. This product could cause injury in the hands of a child.
- Do not cover or wrap the camera or the AC power adapter in a cloth or blanket. This can cause heat to build up and distort the casing or cause a fire.



The "CE" mark certifies that this product satisfies the requirements of the EU (European Union) regarding safety, public health, environment and consumer protection. ("CE" is the abbreviation of Conformité Européenne.)



The "UKCA" mark certifies that this product satisfies the requirements of Great Britain (England, Scotland, Wales) regarding safety, public health, environment and consumer protection.  
\*UKCA: UK Conformity Assessed.

## Handling the Camera and Battery

- CAUTION - Do not expose to excessive heat such as sunshine, fire or the like, that can result in an explosion or the leakage of flammable liquid or gas during use, storage or transportation or disposal.
- CAUTION - Do not dispose of a battery into fire or a hot oven, or mechanically crush or cut the battery, as this may result in an explosion.
- CAUTION - Do not subject to extremely low air pressure at high altitude that may result in an explosion or the leakage of flammable liquid or gas.

## Camera Care

1. **Do not open the film door until all film exposures have been used, doing so will prematurely expose the remaining film and render it unusable.**
2. Your camera is a fragile object. Do not expose it to water, sand or gritty materials.
3. Do not use a strap made for cellular phones or other similar electronic products. These straps are usually too weak to hold your camera securely. For safety, only use straps designed for your camera, and use only as specifically intended and instructed.
4. Do not use solvent such as thinner or alcohol to remove dirt.
5. Do not leave your camera in direct sunlight or hot places such as the inside of a car. Do not leave the camera in damp places for prolonged periods.
6. Moth repellent gas such as naphthalene may affect your camera and prints. Take care to keep your camera and prints in a safe, dry place.

- Note that the temperature range within which your camera can be used is +5°C to +40°C.
- Take great care to ensure that printed materials do not violate copyright, image rights, privacy or other personal rights and do not offend public decency. Actions that violate the rights of others, are contrary to public decency or constitute a nuisance may be punishable by law or otherwise legally actionable.

### Handling the LCD Screen

- As the LCD Screen can be easily scratched or damaged by sharp or solid objects, we recommend you attach a protective sheet (commercially available) onto the LCD Screen.

### Charging the Battery

- The battery has not been charged during manufacture. Please charge the battery fully before first use.
- Charge the battery using the supplied USB-C cable. Charging times will increase at ambient temperatures below +10°C or above +35°C. Do not attempt to charge the battery at temperatures above +40°C or at temperatures below +5°C as the battery will not charge.

### Battery Life

- At normal temperatures, the battery can be recharged about 300 times. A noticeable decrease in the length of time the battery will hold a charge indicates that it has reached the end of its service life.

### Caution: Handling the Battery

**The battery and camera body may become warm to the touch after extended use. This is normal.**

- Certification marks are located inside the film chamber.
- Cautions During Printing
- “instax mini” Film and Print Care
- See FUJIFILM Instant Film “instax mini” packaging for film use instructions. Follow all instructions for safe and proper use.
- Keep the film in a cool place. Do not leave the film in a place where the temperature is extremely high (e.g., in a closed car) for many hours.
- Do not puncture, tear, or cut the film. If film becomes damaged, do not use.
- When you load a film pack, use the film as soon as possible.
- If the film has been kept in a place where the temperature is extremely high or low, bring it to room temperature before starting to print pictures.
- Be sure to use the film before the expiration or “Use Before” date.
- Avoid airport checked luggage scanning and other strong X-ray exposure. The effect of fogging, etc. may appear on unused film. We recommend that you carry the camera and/or the film onto the aircraft as carry-on luggage. (Check with each airport for more information.)
- Avoid strong light, and keep the developed prints in a cool and dry place.
- Do not puncture or cut the film as it contains a small amount of caustic paste (high alkaline). Never let children or animals put the film into their mouth. Also ensure that the paste does not come into contact with skin or clothes.

- Should the paste inside the film comes into contact with skin or clothes, immediately wash off with plenty of water. If the paste comes into contact with the eyes or mouth, immediately wash the area with plenty of water and contact a doctor. Note that the alkaline inside the film remains active for about 10 minutes after the picture has been printed.
- Cautions on Handling the Film and Prints
- For details, refer to the instructions and warnings on the packaging of the FUJIFILM Instant Film “instax mini”.

## Bluetooth® Devices: Cautions

### **IMPORTANT: Read the following cautions before using the product's built-in Bluetooth transmitter.**

- Use only as part of a Bluetooth network.
- FUJIFILM does not accept liability for damages resulting from unauthorized use. Do not use in applications requiring a high degree of reliability, for example in medical devices or other systems that may directly or indirectly impact human life. When using the device in computer and other systems that demand a greater degree of reliability than Bluetooth networks, be sure to take all necessary precautions to ensure safety and prevent malfunction.
- Use only in the country in which the device was purchased.
- This device conforms to regulations governing Bluetooth devices in the country in which it was purchased. Observe all location regulations when using the device. Leica Camera does not accept liability for problems arising from use in other jurisdictions.
- Wireless data (images) may be intercepted by third parties.
- The security of data transmitted over wireless networks is not guaranteed.
- Do not use the device in locations subject to magnetic fields, static electricity, or radio interference.
- Do not use the transmitter in the vicinity of microwave ovens or in other locations subject to magnetic fields, static electricity, or radio interference that may prevent reception of wireless signals. Mutual interference may occur when the transmitter is used in the vicinity of other wireless devices operating in the 2.4 GHz band.
- The Bluetooth transmitter operates in the 2.4 GHz band. The standard output is approximately 3.16 mW.
- This device operates on the same frequency as commercial, educational, and medical devices and wireless transmitters.
- It also operates on the same frequency as licensed transmitters and special unlicensed low-voltage transmitters used in radio-frequency identification tracking systems for assembly lines and in other similar applications.
- To prevent interference with the above devices, observe the following precautions.
- Confirm that the radio-frequency identification transmitter is not in operation before using this device. If you notice that this device causes interference in low-voltage radio-frequency identification tracing systems, contact a FUJIFILM representative.
- The following may be punishable by law:
  - – Disassembly or modification of this device.
  - – Removal of device certification labels.
- Trademark Information
- The Bluetooth® word mark and logos are registered trademarks owned by the Bluetooth SIG, Inc., and any use of such marks by Leica Camera is under license.



Information for traceability in Europe

Manufacturer: FUJIFILM Corporation

Address, City: 7-3, Akasaka 9-Chome, Minato-ku, Tokyo

Country: JAPAN

Authorized representative in Europe:

Leica Camera AG

Address, City: Am Leitz-Park 5, 35578 Wetzlar Country:

Germany

Authorized representative in United Kingdom :

LEICA CAMERA LIMITED

Address, City : 6-8 James Street, London, UK, W1U

1ED Country : United Kingdom

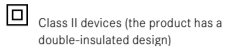
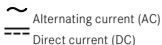

The production date of your camera is printed on the packaging.  
 The date format is year/month/day. Subject to changes in design and model type.

## CE MARK

The CE mark on our products documents compliance with the fundamental requirements of applicable EU guidelines.

### English

#### Declaration of Conformity (DoC)

Hereby, "Leica Camera AG" declares that this product is in compliance with the essential requirements and other relevant provisions of Directive 2014/53/EU.

Customers can download a copy of the original DoC to our Radio Equipment products from our DoC server:

[www.cert.leica-camera.com](http://www.cert.leica-camera.com)

Please contact Leica Camera AG, Am Leitz-Park 5, 35578 Wetzlar, Germany in case of any further questions

#### Depending on product (see technical data)

Type	Frequency band (center frequency)	Maximum output (dBm E.I.R.P.)
Bluetooth® Wireless Technology	2402-2480 MHz	20

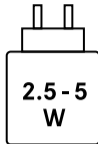

The power delivered by the charger must be between min 2.5 Watts required by the radio equipment, and max 5 Watts in order to achieve the maximum charging speed

## TECHNICAL DATA

### Designation

Leica Sofort 2

### Camera type

Digitale Sofortbild-Kamera

### Type-Nr.

8262

### Order no.

XXX

### Supply voltage/current

DC 5V, 0,5A (USB)

### Dimensions (WxHxD)

123 x 44 x 87 mm

### Weight

Approx. 320 g (with battery)

## FOR US ONLY:

### FCC Note:

This equipment has been tested and found to comply with the limits for a Class B digital device, pursuant to Part 15 of the FCC Rules. These limits are designed to provide reasonable protection against harmful interference in a residential installation. This equipment generates, uses, and can radiate radio frequency energy and, if not installed and used in accordance with the instructions, may cause harmful interference to radio communications. However, there is no guarantee that interference will not occur in a particular installation. If this equipment does cause harmful interference to radio or television reception, which can be determined by turning the equipment off and on, the user is encouraged to try to correct the interference by one or more of the following measures:

- Reorient or relocate the receiving antenna.
- Increase the separation between the equipment and receiver.
- Connect the equipment into an outlet on a circuit different from that to which the receiver is connected.
- Consult the dealer or an experienced radio/TV technician for help.w

### FCC Caution:

To assure continued compliance, follow the attached installation instructions and use only shielded interface cables with ferrite core when connecting to computer or peripheral devices. Any changes or modifications not expressly approved by the party responsible for compliance could void the user's authority to operate this equipment.

Trade Name:	LEICA
Type No.	8262
Responsible party/Support contact:	Leica Camera Inc. 500 Frank W. Burr Blvd., Suite 570, Teaneck, NJ 07666 Tel.: +1 800 222 0118

**Type No.: 8262**

**FC** Tested To Comply  
With FCC Standards

FOR HOME OR OFFICE USE

This device complies with Part 15 of the FCC Rules. Operation is subject to the following two conditions:  
(1) This device may not cause harmful interference, and  
(2) this device must accept any interference received, including interference that may cause undesired operation.



A recyclable lithium ion/polymer battery powers this camera. Please call 1-800-8-BATTERY for information on how to recycle this battery.

**FCC ID: N5A8262**

This transmitter must not be co-located or operated in conjunction with any other antenna or transmitter. This equipment complies with FCC radiation exposure limits set forth for an uncontrolled environment and meets the FCC radio frequency (RF) Exposure Guidelines.

**For Canada only:****CAN ICES-003 (B)/NMB-003(B)****HMN: 8262 IC: 11245A-8262**

This device complies with Industry Canada licence-exempt RSS standard(s). Operation is subject to the following two conditions:

- (1) This device may not cause harmful interference,
- (2) This device must accept any interference received,

including interference that may cause undesired operation of the device. This equipment complies with IC radiation exposure limits set forth for an uncontrolled environment and meets RSS-102 of the IC radio frequency (RF) Exposure rules.

**For US AND Canada only:**

This equipment is tested for specific absorption ratio (SAR) and complies with FCC/IC radiation exposure limits set forth for an uncontrolled environment. This device complies with FCC/IC SAR limit of 1.6 W/kg. For body worn operation, this equipment has been tested and meets the FCC/IC RF exposure guidelines when used with the Leica Camera AG accessories supplied or designated for this product that have no metallic component in the assembly. Use of other accessories may not ensure compliance with FCC/IC RF exposure guidelines.

**FOR UK ONLY****FOR SINGAPORE ONLY**

Complies with  
IMDA Standards DA106734

## Avant l'utilisation

Avant d'utiliser l'appareil photo, vérifiez que vous disposez des éléments suivants.

### Accessoires fournis

- Bandoulière (1)
- Câble USB pour la charge (1)  
**BO38A34001**

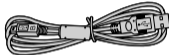
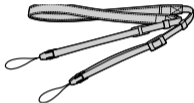

- Guide d'utilisation (1)

- Utilisez la bandoulière sur votre épaule, pas autour de votre cou.
- Assurez-vous que la dragonne de l'appareil photo ne pende pas devant la fente d'éjection du film.
- La batterie n'a pas été complètement chargée en usine, assurez-vous de la charger complètement avant d'utiliser l'appareil photo.

Il est possible de télécharger la notice complète sur le site :  
[fr.leica-camera.com/Service-Support/Assistance/Downloads](http://fr.leica-camera.com/Service-Support/Assistance/Downloads)

FR **Remarques sur la mise au rebut de l'appareil photo**

Ne retirez pas vous-même la batterie intégrée, vous risqueriez de vous blesser.



Mise au rebut des appareils électriques et électroniques chez les particuliers  
Mise au rebut des appareils électriques et électroniques usagés  
(applicable dans les pays de l'Union Européenne et aux autres pays européens disposant de systèmes de collecte sélective)

Ce symbole apparaissant sur le produit, dans le manuel, dans la garantie, et/ou sur son emballage indique que ce produit ne doit pas être traité comme un déchet ménager. Il doit être acheminé vers une déchetterie appropriée qui recycle les appareils électriques et électroniques.

En s'assurant que ce produit est éliminé correctement, vous favorisez la prévention des conséquences négatives pour l'environnement et la santé humaine qui seraient sinon entraînées par une mauvaise mise au rebut de ce produit.

Le recyclage des matériaux aidera à préserver les ressources naturelles. Pour des informations plus détaillées sur le recyclage de ce produit, veuillez contacter votre mairie, votre service de traitement des déchets ménagers ou le magasin où vous avez acheté le produit.

Dans les pays hors de l'Union Européenne : Si vous souhaitez mettre ce produit au rebut, veuillez contacter les autorités locales pour vous enquérir de la méthode de mise au rebut appropriée.



Ce symbole sur les batteries ou les accumulateurs indique que les batteries ne doivent pas être traitées comme des déchets ménagers.

**Pour les utilisateurs en Turquie :**

**L'EEE est conforme à la directive.**



Points de collecte sur [www.quefairedemesdechets.fr](http://www.quefairedemesdechets.fr)

Avant

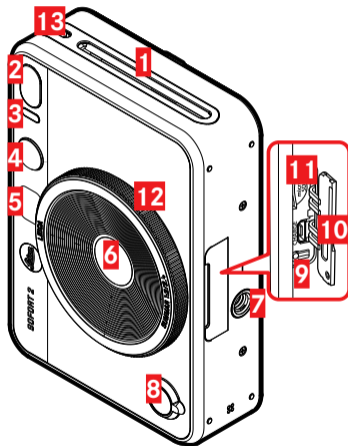

Arrière

