

Rechargement de l'appareil

Pour recharger votre manette de jeu ROG Kunai 3 :

1. Faites glisser vos manettes de jeu ROG Kunai 3 sur le chargeur ROG Kunai 3.

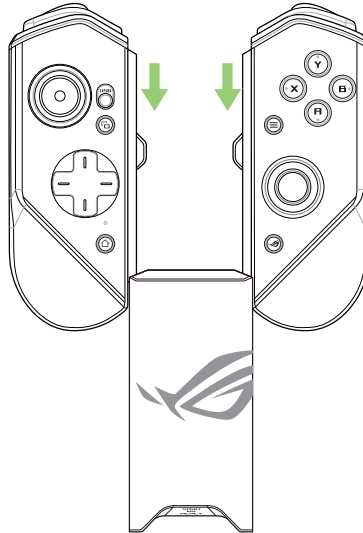

2. Connectez le câble USB à votre manette de jeu et un adaptateur secteur.

REMARQUE : Le témoin de charge devient blanc fixe lorsque le chargeur recharge votre manette de jeu.

Installation d'appareil

A. Mode portable

1. Placez votre téléphone ROG 3 dans le socle téléphone ROG Kunai 3.

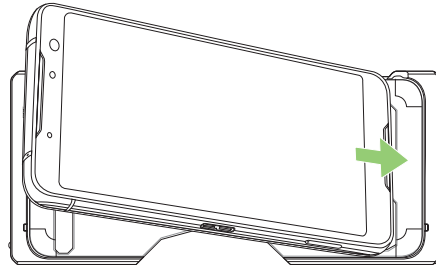

2. Faites glisser vos manettes de jeu ROG Kunai 3 sur les côtés du socle téléphone ROG Kunai 3.



Pris en charge

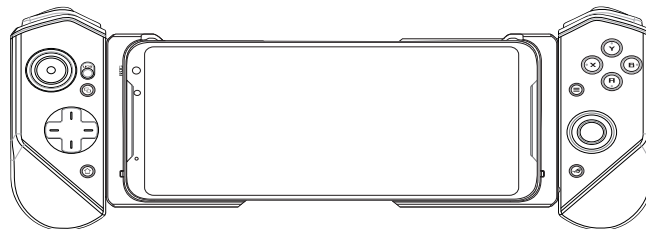

Pris en charge

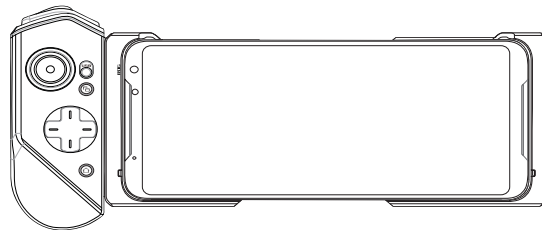

NON pris en charge

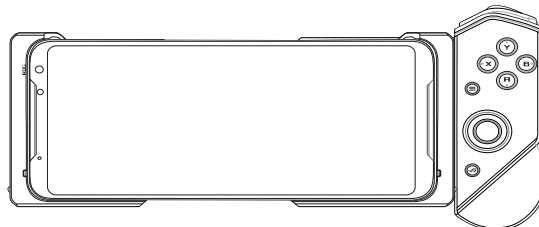

REMARQUE : Il est recommandé d'utiliser la connexion USB pour le mode portable.

B. Mode manette (Mobilité)

1. Faites glisser vos manettes de jeu ROG Kunai 3 sur le chargeur ROG Kunai 3.

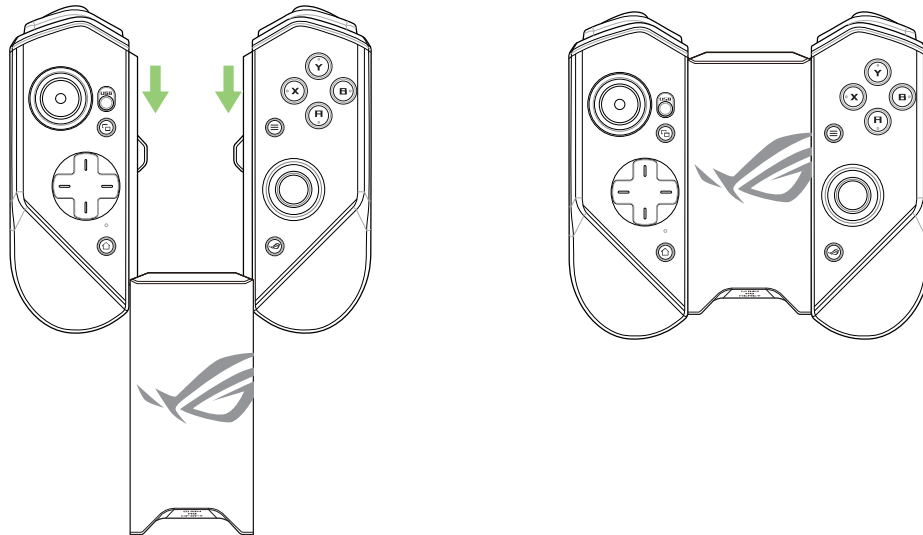

REMARQUE : Consultez la section **Foire aux questions (FAQ)** pour plus de détails sur l'appairage Bluetooth.

C. Mode manette (Tout-en-un)

1. Faites glisser vos manettes de jeu ROG Kunai 3 sur le chargeur ROG Kunai 3.

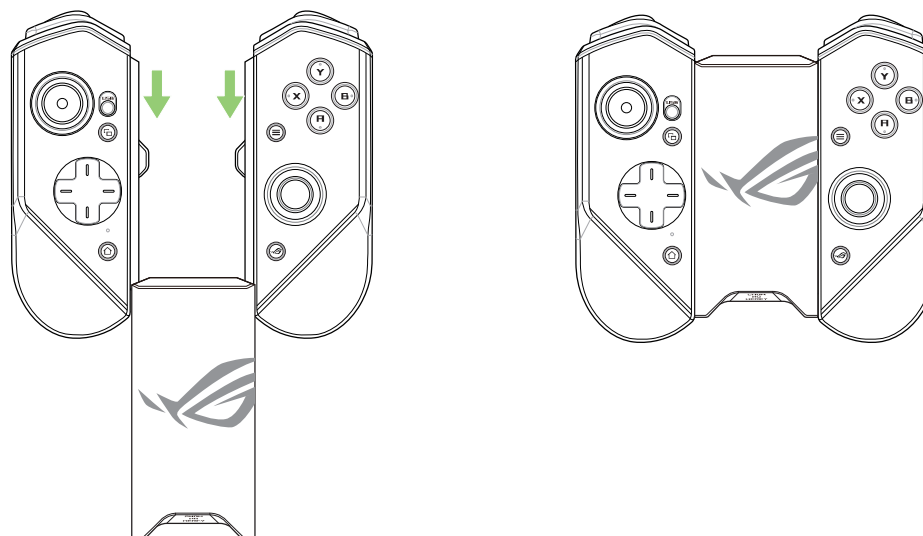

2. Placez le chargeur ROG Kunai 3 dans le grip ROG Kunai 3 et poussez délicatement le chargeur jusqu'à entendre un clic.

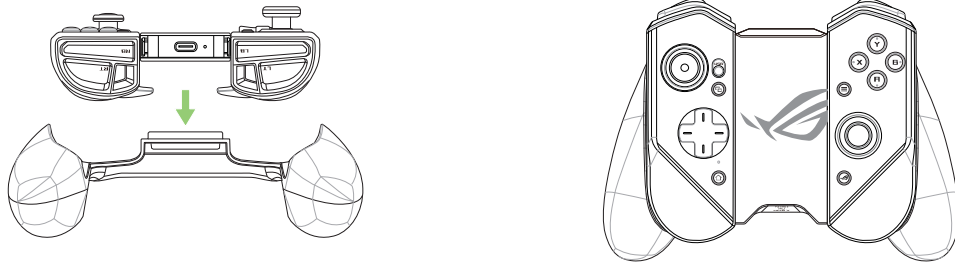

REMARQUE : Consultez la section **Foire aux questions (FAQ)** pour plus de détails sur l'appairage Bluetooth.

Témoins lumineux

Témoin de charge

État du voyant LED	Indications
Blanc fixe	Charge en cours
Désactivé	Débranchée

Témoin d'état (Mode USB/Bluetooth)

État du voyant LED	Indications	
	État de la manette	Commentaire
Clignotement bleu rapide	En attente d'appairage	N/D
Clignotement bleu lent	En attente d'appairage automatique	N/D
Rouge fixe	Connecté/Appairé	Niveau de charge de la batterie : 0% - 25%
Jaune fixe	Connecté/Appairé	Niveau de charge de la batterie : 25% - 90%
Vert fixe	Connecté/Appairé	Niveau de charge de la batterie : 90% - 100%
Désactivé	Désactivé	N/D

Foire aux questions (FAQ)

Q1 : Comment appairer pour la première fois ma manette ROG Kunai 3 avec mon téléphone ?

- R1:
1. Réglez l'interrupteur de connexion de la manette gauche sur le mode Bluetooth.
 2. Appuyez sur le bouton accueil de la manette de jeu pour l'allumer. Le témoin d'état clignote lentement en bleu.
 3. Maintenez le bouton accueil de votre manette enfoncé pendant 3~5 secondes et relâchez-le. Le témoin d'état clignote rapidement en bleu, indiquant que la manette est prête pour l'appairage.
 4. Activez la fonction Bluetooth sur votre téléphone ROG et recherchez les périphériques Bluetooth.
 5. Appuyez sur "ROG Kunai 3 Gamepad" dans la liste des périphériques disponibles pour l'appairer à votre téléphone.

REMARQUE : Si votre manette ROG Kunai 3 s'éteint avant la fin de l'appairage, répétez les étapes 2 à 5.

Q2 : Comment appairer ma manette ROG Kunai 3 avec mon téléphone ROG précédemment appairé ?

- R2: Appuyez sur le bouton accueil de la manette de jeu pour l'allumer. La manette de jeu s'appaire automatiquement avec votre téléphone précédemment appairé.

Q3 : Comment éteindre ma manette de jeu ROG Kunai 3 ?

- R3:
- En mode Bluetooth, maintenez le bouton accueil de votre manette de jeu pendant environ 10 secondes, jusqu'à extinction du témoin d'état.
 - En mode USB, déconnectez le câble de votre téléphone. Le témoin d'état s'éteint.

Sicherheitshinweise für Ihr ROG Kunai 3 Gamepad

WARNUNG!

- Dieses Produkt darf nur in einer Umgebung mit einer Temperatur zwischen 5 °C (41 °F) und 35 °C (95 °F) verwendet werden.
- Das Netzteil kann sich während des Betriebes erwärmen. Decken Sie das Netzteil nicht ab und halten Sie es von Ihrem Körper fern, wenn es an eine Stromquelle angeschlossen ist.
- Entfernen Sie Ihr ROG Kunai 3 Gamepad von der Stromquelle, sobald es vollständig aufgeladen ist. Ihr ROG Kunai 3 Gamepad ist nicht dafür geeignet, für längere Zeiträume mit der Stromquelle verbunden zu sein.

Sicherheitshinweise

- Entfernen Sie nicht den fest verbauten Li-Ionen-Akku, da dadurch die Garantie erlischt.
- Entfernen und ersetzen Sie den Akku nicht durch einen Akku, der nicht zugelassen ist.
- Entfernen Sie den Akku nicht und tauchen Sie ihn nicht in Wasser oder andere Flüssigkeiten.
- Entfernen Sie den Akku nicht, oder schließen ihn kurz, da dieser überhitzen und einen Brand verursachen kann. Halten Sie ihn von Schmuck oder Metallgegenständen fern.
- Entsorgen Sie den Akku nicht durch Verbrennen. Er könnte explodieren, wobei schädliche Substanzen in die Umwelt freigesetzt werden.
- Entsorgen Sie den Akku nicht gemeinsam mit dem Hausmüll. Bringen Sie ihn zu einer speziellen Sondermüll-Sammelstelle.



Spezifikationsübersicht

Name des Produkts	ROG Kunai 3 Gamepad	
Modellname	ZS661KSCL	
Abmessungen	Handheld-Modus: 260,7 x 106,3 x 37,9 mm	
	Gamepad-Modus (All-in-One): 154,75 x 110,25 x 66,8 mm	
	Gamepad-Modus (Mobilität): 117,2 x 106,3 x 40,9 mm	
Gewicht	Handheld-Modus: 136 g	
	Gamepad-Modus (All-in-One): 198,8 g	
	Gamepad-Modus (Mobilität): 135 g	
Verbindung	kabelgebunden	USB Typ-C
	WLAN	Bluetooth v4.2
Akku	Mindestens 6 Stunden im Bluetooth-Modus	
Steuerungstasten	A-, B-, X- und Y-Tasten; Steuerkreuz Linker Joystick mit einem Schaltknopf Rechter Joystick mit einem Schaltknopf RB, LB; RT, LT (Analoge Eingabe) M1, M2; 4 x Schnelltasten	
Lichtanzeigen	Statusanzeige / Ladeanzeige	

Aura Beleuchtung	Statisch / Pulsierend / Farbwechsel / Stroboskop (im Kabelverbindungsmodus)
Verpackungs- inhalt	1 x ROG Kunai 3 Gamepad 1 x Typ-C-zu-USB-A-Kabel 1 x Schutzbeutel 1 x Benutzerhandbuch 1 x Garantiekarte

Produktübersicht

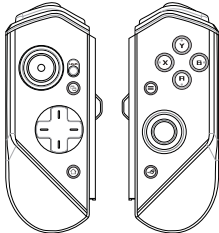
Das ROG Kunai 3 Gamepad ist tragbar, so dass Sie zu Hause und unterwegs spielen können. Um das zu erreichen, wurde das Gamepad modularisiert und in die ROG Zubehörserie integriert, damit verschiedene Nutzungsoptionen zur Verfügung stehen.

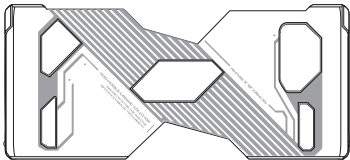
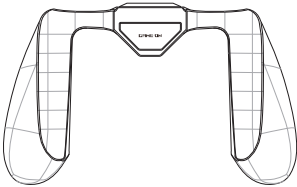
 <p>ROG Kunai 3 Controller</p>	<p>Die ROG Kunai 3 Controller verfügen über elementare Spieltasten und können entweder am ROG Kunai 3 Ladegerät oder am ROG Kunai 3 Pad angebracht werden.</p>
 <p>ROG Kunai 3 Ladegerät</p>	<p>Das ROG Kunai 3 Ladegerät lädt den Akku im ROG Kunai 3 Controller auf.</p>
 <p>ROG Kunai 3 Pad</p>	<p>Das eigens für das ROG Phone 3 entwickelte Pad verbindet das Smartphone direkt mit den ROG Kunai 3 Controllern, um die Verzögerung auf nahezu Null zu bringen.</p>
 <p>ROG Kunai 3 Grip</p>	<p>Der ROG Kunai 3 Grip verbessert die ergonomische Handlichkeit und ermöglicht es Ihnen, länger ohne Beschwerden zu spielen.</p>

Hardware Eigenschaften

Frontseite

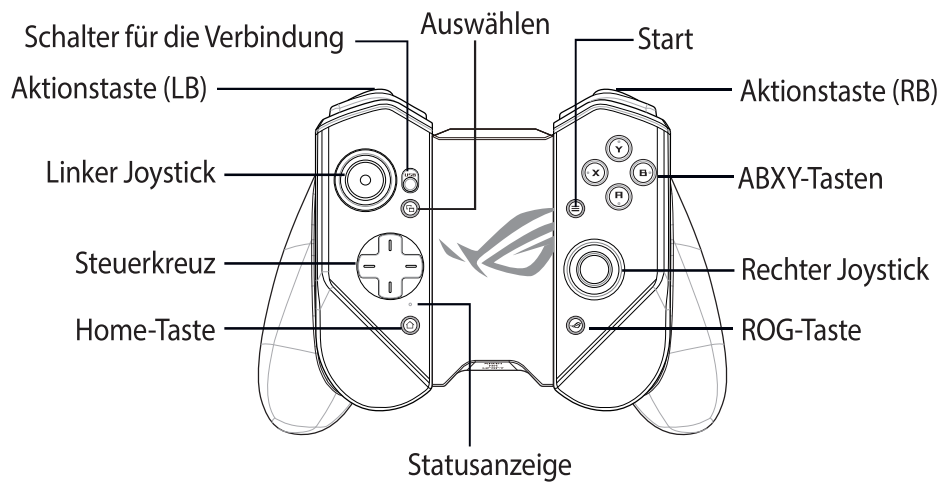

Rückseite

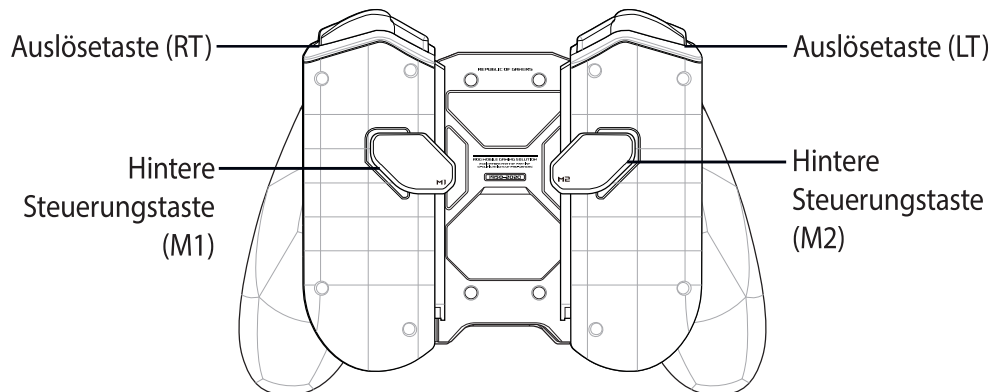

Oberseite

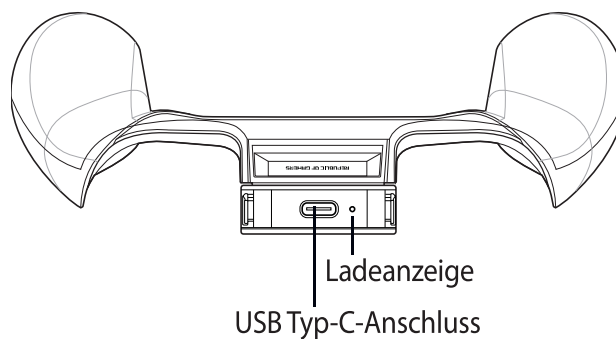

Gerät aufladen

So laden Sie Ihr ROG Kunai 3 Gamepad auf:

1. Schieben Sie die ROG Kunai 3 Controller am ROG Kunai 3 Ladegerät entlang herunter.

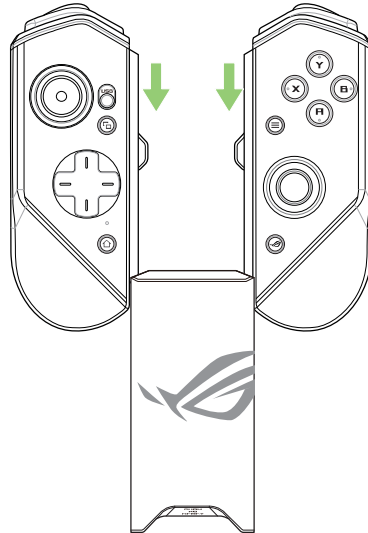

2. Schließen Sie das USB-Kabel an Ihr Gamepad und dann an ein Netzteil an.

HINWEIS: Die Ladeanzeige leuchtet dauerhaft weiß, wenn das Ladegerät Ihr Gamepad auflädt.

Gerät installieren

A. Handheld-Modus

1. Setzen Sie Ihr ROG Phone 3 in das ROG Kunai 3 Pad ein.

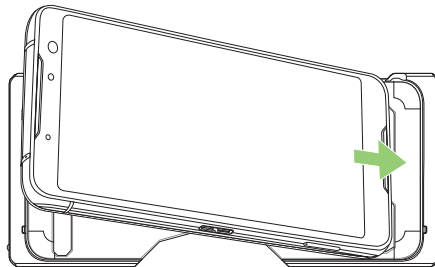

2. Schieben Sie die ROG Kunai 3 Controller am ROG Kunai 3 Pad entlang herunter.

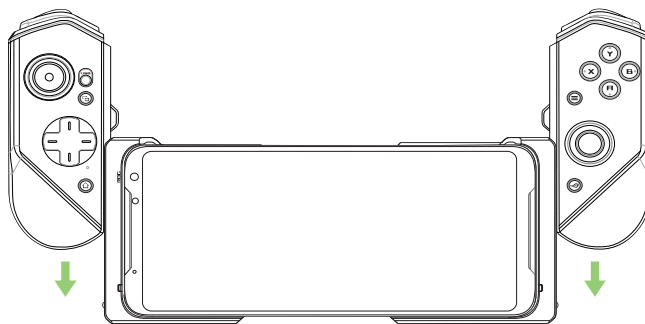

Unterstützt

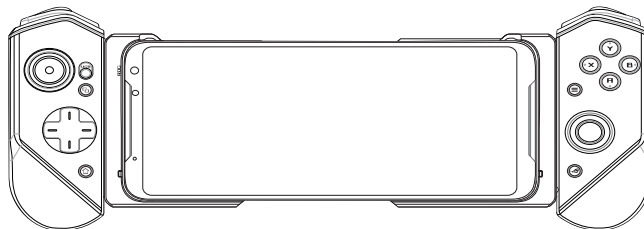

Unterstützt

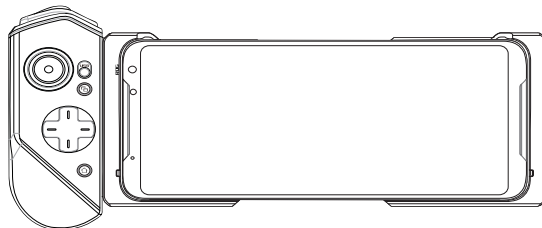

Nicht unterstützt

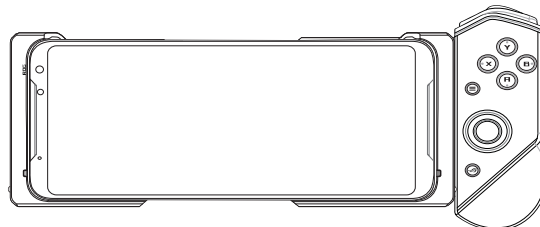

HINWEIS: Wir empfehlen die Verwendung einer USB-Verbindung für den Handheld-Modus.

B. Gamepad-Modus (Mobilität)

1. Schieben Sie die ROG Kunai 3 Controller am ROG Kunai 3 Ladegerät entlang herunter.

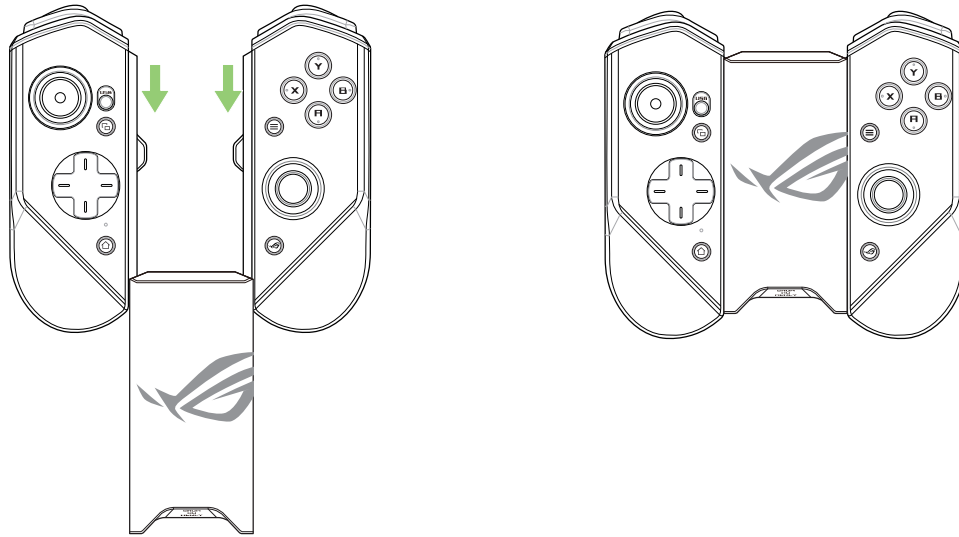

HINWEIS: Weitere Informationen zur Bluetooth-Kopplung finden Sie im Abschnitt **Häufig gestellte Fragen (FAQ)**.

C. Gamepad-Modus (All-in-One)

1. Schieben Sie die ROG Kunai 3 Controller am ROG Kunai 3 Ladegerät entlang herunter.

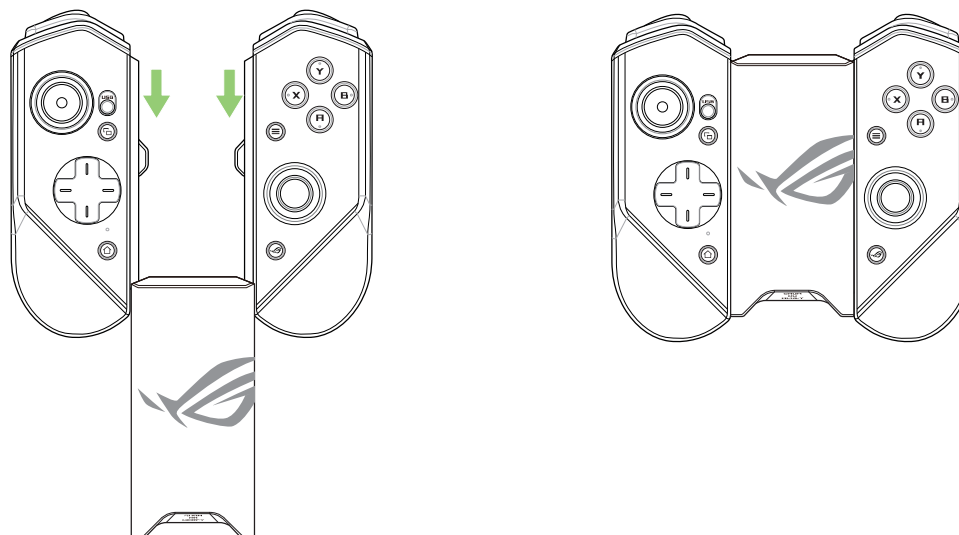

2. Setzen Sie das ROG Kunai 3 Ladegerät in den ROG Kunai 3 Grip ein und drücken Sie das Ladegerät vorsichtig nach unten, bis Sie ein Klicken hören.

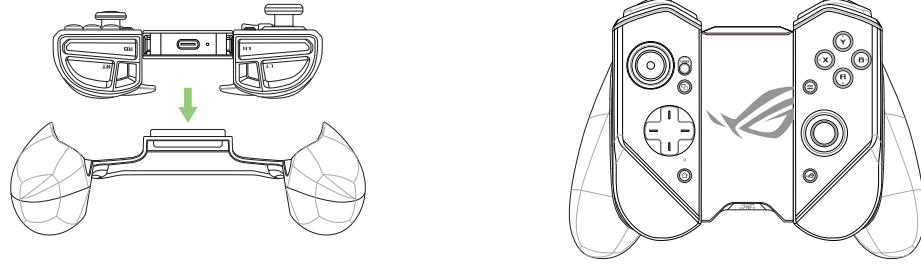

HINWEIS: Weitere Informationen zur Bluetooth-Kopplung finden Sie im Abschnitt **Häufig gestellte Fragen (FAQ)**.

LED-Anzeigen

Ladeanzeige

LED-Status	Beschreibung
Leuchtet weiß	Wird aufgeladen
Aus	Wird nicht aufgeladen

Statusanzeige (USB-Modus/Bluetooth-Modus)

LED-Status	Beschreibung	
	Controller-Status	Anmerkung
Blinkt schnell blau	Warten auf Kopplung	N/A
Blinkt langsam blau	Warten auf automatische Kopplung	N/A
Leuchtet rot	Verbunden/Gekoppelt	Akkustand: 0% - 25%
Leuchtet gelb	Verbunden/Gekoppelt	Akkustand: 25% - 90%
Leuchtet grün	Verbunden/Gekoppelt	Akkustand: 90% - 100%
Aus	Aus	N/A

Häufig gestellte Fragen (FAQ)

F1: Wie kopple ich mein ROG Kunai 3 Gamepad zum ersten Mal mit meinem ROG Phone?

- A1:
1. Schieben Sie den Schalter für die Verbindung am linken Controller auf Bluetooth.
 2. Drücken Sie einmal die Home-Taste auf Ihrem Gamepad, um es einzuschalten. Die Statusanzeige blinkt langsam blau.
 3. Halten Sie die Home-Taste auf Ihrem Gamepad für 3 bis 5 Sekunden gedrückt und lassen Sie sie dann los. Die Statusanzeige blinkt schnell blau und zeigt damit an, dass das Gamepad zum Koppeln bereit ist.
 4. Aktivieren Sie Bluetooth auf Ihrem ROG Phone und suchen Sie nach Bluetooth-Geräten.
 5. Tippen Sie in der Liste der verfügbaren Geräte auf ROG Kunai 3 Gamepad, um es mit Ihrem Telefon zu koppeln.

HINWEIS: Falls Ihr ROG Kunai 3 Gamepad vor der erfolgreichen Kopplung mit Ihrem Telefon ausgeschaltet wird, wiederholen Sie die Schritte 2 bis 5.

F2: Wie kopple ich mein ROG Kunai 3 Gamepad mit meinem zuvor gekoppelten ROG Phone?

- A2: Drücken Sie einmal die Home-Taste auf Ihrem Gamepad, um es einzuschalten. Das Gamepad wird automatisch mit Ihrem zuvor gekoppelten Telefon gekoppelt.

F3: Wie schalte ich mein ROG Kunai 3 Gamepad aus?

- A3:
- Drücken Sie im Bluetooth-Modus etwa 10 Sekunden lang die Home-Taste auf Ihrem Gamepad, bis sich die Statusanzeige ausschaltet.
 - Trennen Sie im USB-Modus Ihr Gamepad physisch von Ihrem Telefon. Die Statusanzeige schaltet sich aus.

Informazioni sulla sicurezza per il Gamepad ROG Kunai 3

AVVERTIMENTO!

- Questo prodotto deve essere utilizzato solamente in ambienti con temperatura compresa fra 5°C (41°F) e 35°C (95°F).
- L'adattatore di alimentazione potrebbe riscaldarsi durante l'uso. Non coprite mai l'adattatore di alimentazione e tenetelo lontano dal corpo se è collegato ad una fonte di energia.
- Non lasciate il Gamepad ROG Kunai 3 collegato alla sorgente di alimentazione quando la batteria è completamente carica. Il Gamepad ROG Kunai 3 non è stato progettato per restare collegato ad una sorgente elettrica per lunghi periodi di tempo.

Comunicazioni sulla sicurezza

- Non provate a rimuovere la batteria agli ioni di Litio, se lo fate la garanzia non sarà più valida.
- Non tentate di rimuovere la batteria per sostituirla con una batteria non approvata dal produttore.
- Non tentate di rimuovere la batteria o di bagnarla con acqua o altri liquidi.
- Non tentate di rimuovere e cortocircuitare la batteria, potrebbe surriscaldarsi e provocare incendi. Tenete la batteria lontano da gioielli e altri oggetti metallici.
- Non tentate di rimuovere la batteria o di gettarla nel fuoco. Potrebbe esplodere e rilasciare sostanze dannose per l'ambiente.
- Non tentate di rimuovere la batteria o di gettarla nei rifiuti domestici. Portatela ai centri di raccolta specializzati in rifiuti pericolosi.



Indice delle specifiche

Nome prodotto	Gamepad ROG Kunai 3	
Nome modello	ZS661KSCL	
Dimensioni	Modalità Handeld: 260.7 x 106.3 x 37.9mm	
	Modalità Gamepad (All-in-One): 154.75 x 110.25 x 66.8mm	
	Modalità Gamepad (Mobilità): 117.2 x 106.3 x 40.9mm	
Peso	Modalità Handeld: 136g	
	Modalità Gamepad (All-in-One): 198.8g	
	Modalità Gamepad (Mobilità): 135g	
Interfaccia	Cablata	USB di tipo C
	Senza fili	Bluetooth v4.2
Batteria	Almeno 6 ore in modalità Bluetooth	
Pulsanti di controllo	Pulsanti A, B, X e Y; D-Pad Joystick sinistro con pulsante push Joystick destro con pulsante push RB, LB; RT, LT (input analogico) M1, M2; 4 x tasti scorciatoia	
Indicatori luminosi	Indicatore di stato / Indicatore di carica	

Illuminazione Aura	Statico/ Respiro/ Ciclo colore/ Stroboscopica (in modalità di connessione cablata)
Contenuto della confezione	1 x Controller ROG Kunai 3 1 x Cavo tipo C® > USB A 1 x Borsa protettiva 1 x Manuale utente 1 x Certificato di garanzia

Panoramica del prodotto

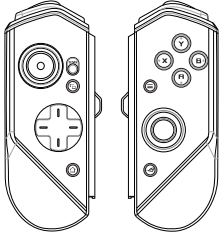
Il Gamepad ROG Kunai 3 è portatile e vi permette di giocare in casa o all'aperto. Per raggiungere questo obiettivo abbiamo progettato un Gamepad modulare e integrato diversi accessori della serie ROG per diversi scenari di utilizzo.

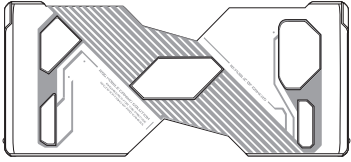
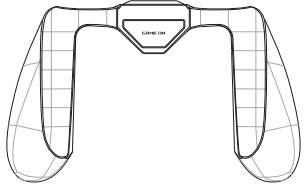
 <p>Controller ROG Kunai 3</p>	<p>I controller ROG Kunai 3 sono dotati di diversi pulsanti azione e possono essere montati sul caricabatterie ROG Kunai 3 o sul porta cellulare ROG Kunai 3.</p>
 <p>Caricabatterie ROG Kunai 3</p>	<p>Il caricabatterie ROG Kunai 3 permette di caricare la batteria del controller ROG Kunai 3.</p>
 <p>Porta cellulare ROG Kunai 3</p>	<p>Il porta cellulare per ROG Phone 3, grazie alla tecnologia proprietaria, fornisce connessione cablata tra il telefono e i controller ROG Kunai 3 per annullare la latenza.</p>
 <p>Impugnatura ROG Kunai 3</p>	<p>L'impugnatura ROG Kunai 3 migliora la sensazione di ergonomia permettendoti di giocare più a lungo senza alcun fastidio.</p>

Funzionalità hardware

Vista anteriore

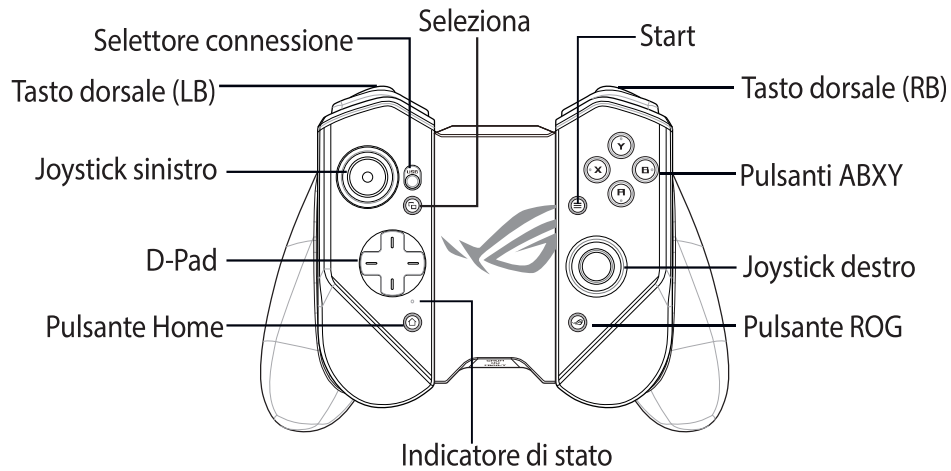

Vista posteriore

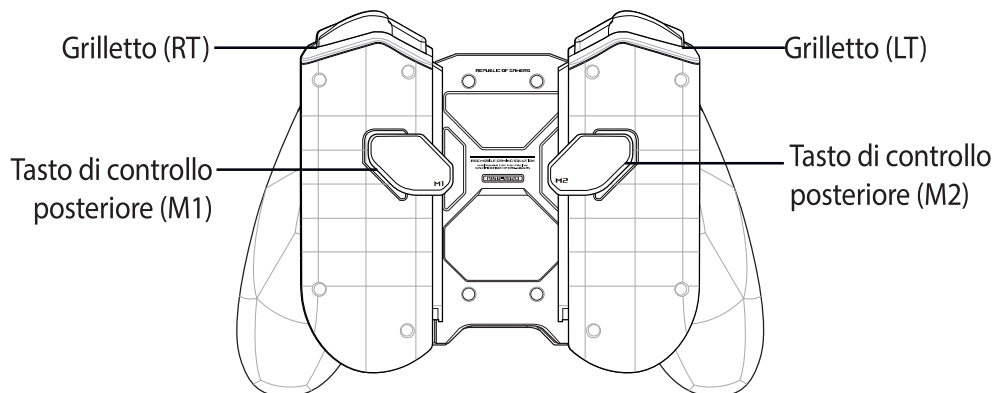

Vista dall'alto

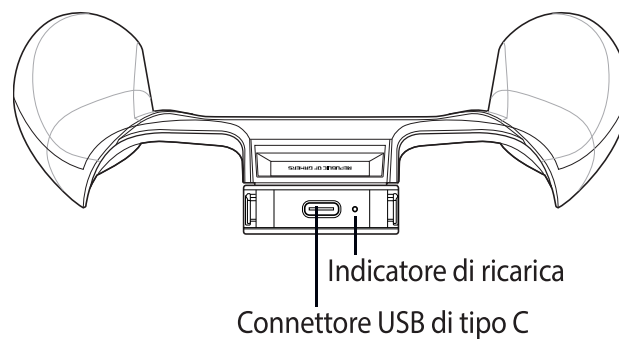

Carica del dispositivo

Per caricare la batteria del Gamepad ROG Kunai 3:

1. Inserite i controller ROG Kunai 3 nel caricabatterie ROG Kunai 3.

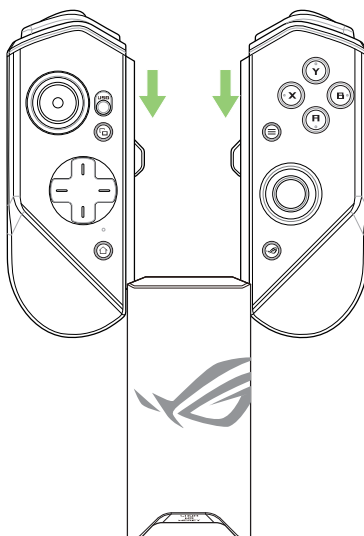

2. Collegare il cavo USB da un lato al Gamepad e dall'altro ad un adattatore di alimentazione.

NOTA: L'indicatore di ricarica si accende di una luce bianca fissa quando il caricabatterie sta caricando il Gamepad.

Installazione del dispositivo

A. Modalità Handeld

1. Inserite il vostro ROG Phone 3 nel porta cellulare ROG Kunai 3.

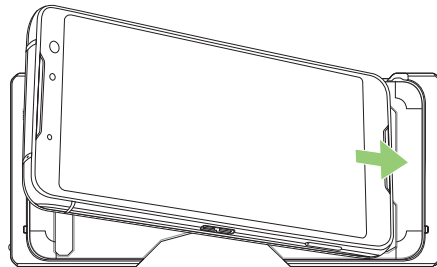

2. Inserite i controller ROG Kunai 3 nel porta cellulare ROG Kunai 3.



Supportato

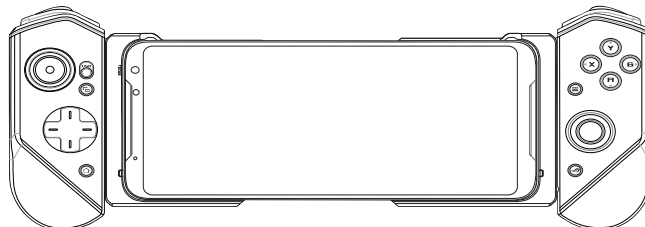

Supportato

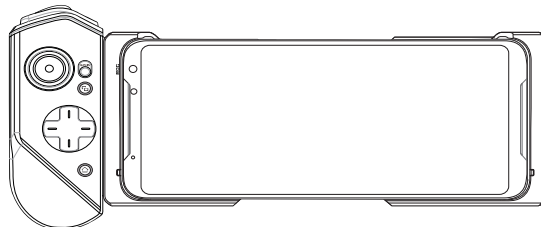

NON supportato

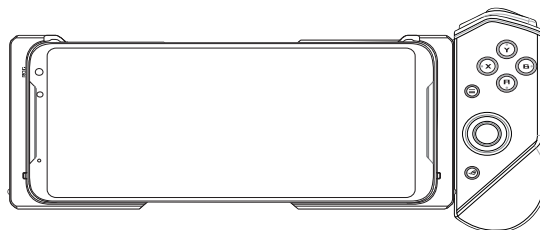

NOTA: Raccomandiamo di utilizzare una connessione USB per la modalità Handeld.

B. Modalità Gamepad (Mobilità)

1. Inserite i controller ROG Kunai 3 nel caricabatterie ROG Kunai 3.

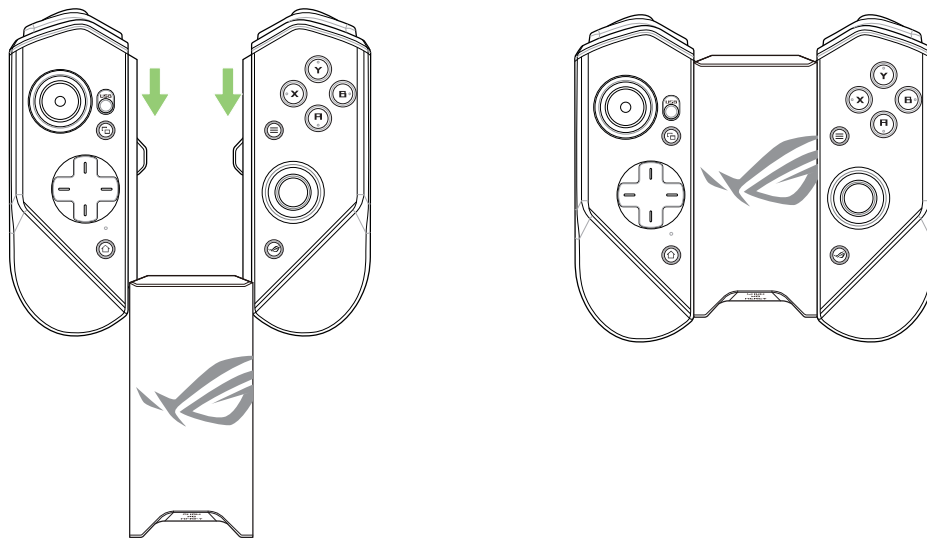

NOTA: Per ulteriori informazioni sull'associazione Bluetooth fate riferimento alla sezione *Domande e risposte frequenti (FAQ)*.

C. Modalità Gamepad (All-in-One)

1. Inserite i controller ROG Kunai 3 nel caricabatterie ROG Kunai 3.

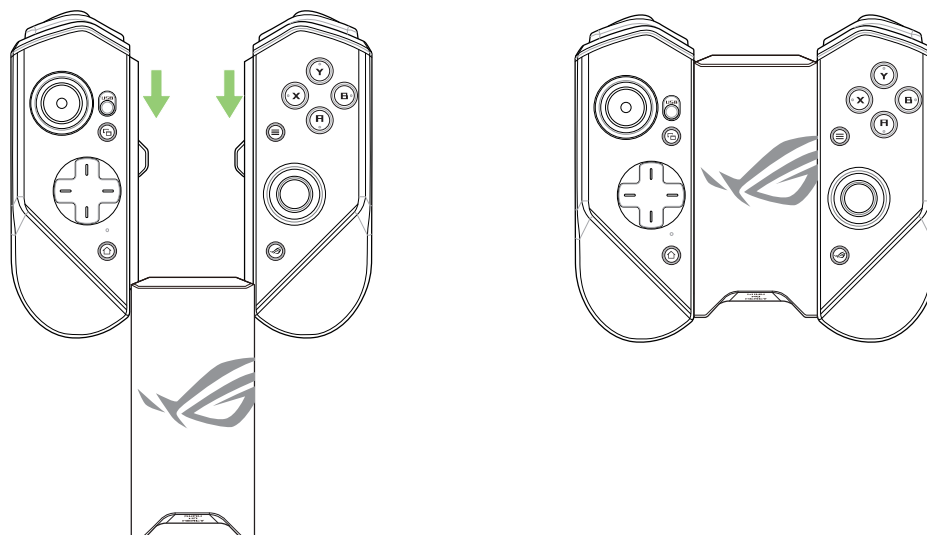

2. Inserite il caricabatterie ROG Kunai 3 nell'impugnatura ROG Kunai 3, quindi spingete il caricabatterie verso il basso fino a quando sentite un clic.

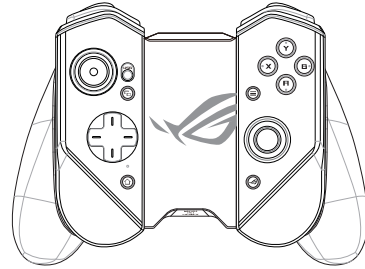
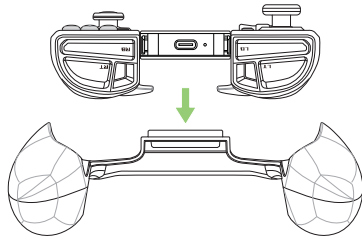

NOTA: Per ulteriori informazioni sull'associazione Bluetooth fate riferimento alla sezione *Domande e risposte frequenti (FAQ)*.

Indicatori LED

Indicatore di ricarica

Indicatore LED	Significato
Bianco fisso	Carica in corso
Spento	Non in carica

Indicatore di stato (modalità USB/modalità Bluetooth)

Indicatore LED	Significato	
	Stato del controller	Osservazioni
Blu, lampeggiante, velocemente	In attesa di associazione	N/A
Blu, lampeggiante, lentamente	In attesa di associazione automatica	N/A
Rosso fisso	Connesso/Associato	Carica batteria: 0% - 25%
Giallo fisso	Connesso/Associato	Carica batteria: 25% - 90%
Verde fisso	Connesso/Associato	Carica batteria: 90% - 100%
Spento	Spento	N/A

Domande e risposte frequenti (FAQ)

D1: Come posso associare il Gamepad ROG Kunai 3 al mio ROG Phone per la prima volta?

- R1:
1. Impostate il selettore modalità di connessione sulla modalità Bluetooth.
 2. Premete il pulsante Home sul Gamepad per accenderlo. L'indicatore di stato lampeggia lentamente di colore blu.
 3. Premete e tenete premuto il pulsante Home sul Gamepad per 3~5 secondi, quindi rilasciatelo. L'indicatore di stato lampeggia velocemente di colore blu per indicare che il Gamepad è pronto all'associazione.
 4. Attivate il Bluetooth sul vostro ROG Phone e cercate i dispositivi Bluetooth nelle vicinanze.
 5. Nell'elenco dei dispositivi disponibili sul vostro telefono toccate ROG Kunai 3 Gamepad.

NOTA: Se il Gamepad ROG Kunai 3 si spegnesse prima di completare l'associazione con il telefono ripetete i passaggi 2~5.

D2: Come posso associare il mio Gamepad ROG Kunai 3 ad un ROG Phone già associato in precedenza?

- R2: Premete il pulsante Home sul Gamepad per accenderlo. Il Gamepad si conetterà automaticamente al vostro telefono già associato in precedenza.

D3: Come posso spegnere il mio Gamepad ROG Kunai 3?

- R3: Nella modalità Bluetooth premete una volta il pulsante Home sul Gamepad per circa 10 secondi fino a quando l'indicatore di stato si spegne.

Nella modalità USB è sufficiente scollegare il Gamepad dal telefono. L'indicatore di stato si spegnerà.

Правила безопасности при использовании геймпада

ВНИМАНИЕ!

- Это устройство может использоваться при температуре воздуха в диапазоне от 5° C (41° F) до 35° C (95° F).
- Блок питания может нагреваться при использовании. Убедитесь, что Вы не накрыли блок питания чем-либо и держите его подальше от тела.
- Не оставляйте геймпад подключенным к источнику питания, когда он полностью заряжен. Геймпад не предназначен для подключения к источнику питания в течение длительного периода времени.

Правила безопасности

- Не пытайтесь снять несъемный аккумулятор, поскольку это приведет к аннулированию гарантии.
- Запрещается снимать и заменять аккумулятор другим, не совместимым аккумулятором.
- Запрещается снимать и погружать аккумулятор в воду или любую другую жидкость.
- Запрещается снимать и замыкать контакты аккумулятора, так как при этом он может нагреться и стать причиной возникновения пожара. Не держите его рядом с ювелирными изделиями и другими металлическими предметами.
- Запрещается снимать и помещать аккумулятор в огонь. Он может взорваться и опасные химические вещества попадут в окружающую среду.
- Запрещается снимать и утилизировать аккумулятор вместе с бытовыми отходами. Отнесите устройство в пункт утилизации опасных материалов.

Спецификация

Название продукта	ROG Kunai 3 Gamepad	
Название модели	ZS661KSCL	
Размеры	Режим смартфона: 260,7 x 106,3 x 37,9 мм	
	Режим геймпада (моноблок): 154,75 x 110,25 x 66,8 мм	
	Режим геймпада (мобильный): 117,2 x 106,3 x 40,9 мм	
Вес	Режим смартфона: 136 г	
	Режим геймпада (моноблок): 198,8 г	
	Режим геймпада (мобильный): 135 г	
Подключение	Проводное	USB Type-C
	Беспроводное	Bluetooth v4.2
Аккумулятор	Не менее 6 часов в режиме Bluetooth	
Кнопки управления	Кнопки A, B, X, Y, крестовина Левый джойстик с кнопкой Правый джойстик с кнопкой RB, LB; RT, LT (аналоговый вход) M1, M2; 4 "быстрых" клавиши	
Индикаторы	Индикатор состояния / Индикатор зарядки	

Подсветка AURA	Статический / Дыхание / Цветовой цикл / Стробирование (в режиме проводного подключения)
Комплект поставки	ROG Kunai 3 Gamepad Переходник Type-C на USB A Защитный чехол Руководство пользователя Гарантийный талон

Обзор продукта

Портативный геймпад ROG Kunai 3 предназначен для использования как в помещении, так и на открытом воздухе. Для достижения этого, мы разделили геймпад на модули и объединили их с аксессуарами серии ROG для использования в различных сценариях.

 <p>Контроллеры Kunai 3</p>	<p>Контроллеры Kunai 3 оснащены кнопками основных действий и могут использоваться совместно с зарядным устройством и бампером.</p>
 <p>Зарядное устройство для ROG Kunai 3</p>	<p>Зарядное устройство для ROG Kunai 3 заряжает аккумулятор в контроллере ROG Kunai 3.</p>
 <p>Чехол-бампер для геймпада Kunai 3</p>	<p>Бампер для ROG Phone 3 обеспечивает проводное подключение между смартфоном и контроллером Kunai 3, минимизируя задержки.</p>
 <p>Держатель ROG Kunai 3</p>	<p>Держатель ROG Kunai 3 улучшает эргономику устройства, позволяя играть без неприятных ощущений.</p>

Аппаратные функции

Вид спереди

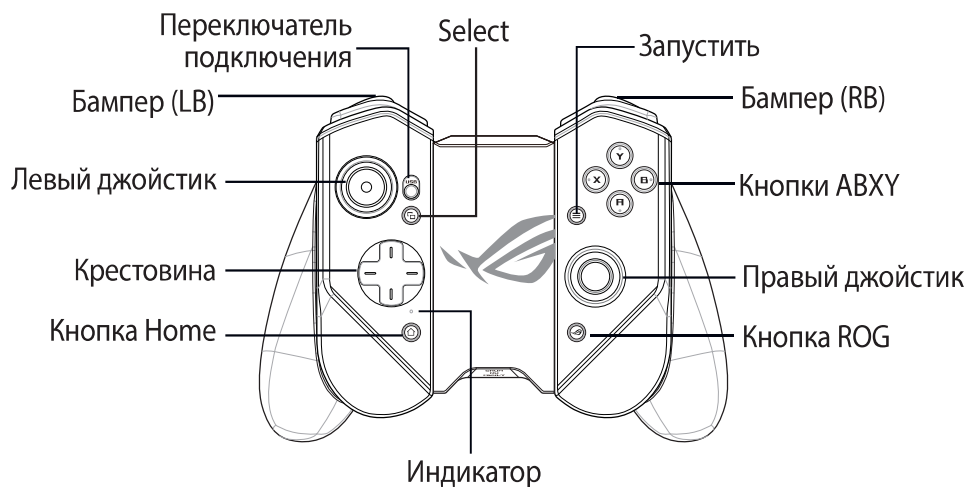

Вид сзади

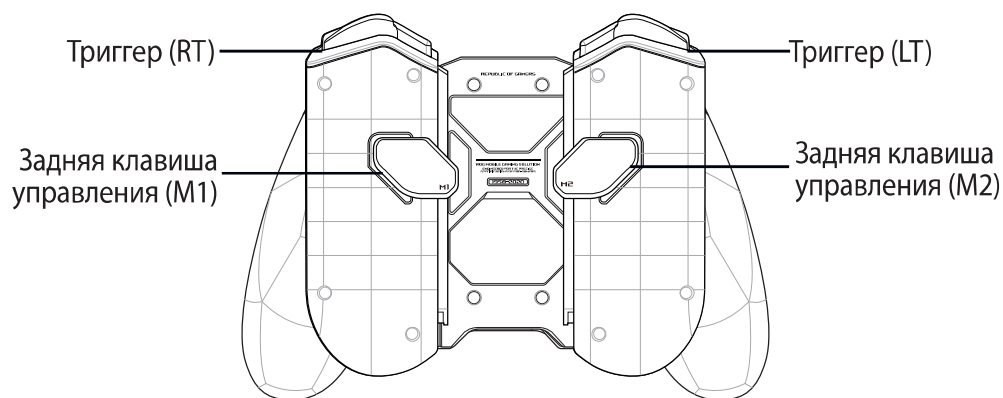

Вид сверху

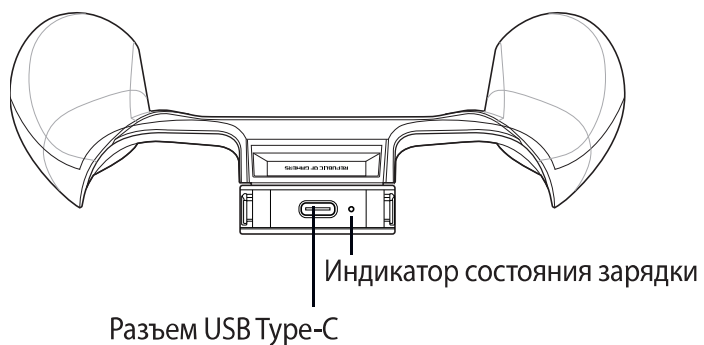

Зарядка устройства

Для подзарядки геймпада выполните следующее:

1. Совместите контроллеры со сторонами бампера и сдвиньте их вниз.

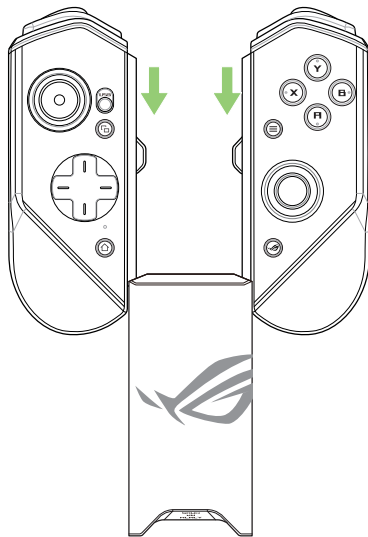

2. Подключите кабель USB к геймпаду и блоку питания.

ПРИМЕЧАНИЕ: Во время зарядки геймпада от зарядного устройства индикатор зарядки горит белым цветом.

Установка устройства

А. Режим смартфона

1. Поместите телефон в бампер.

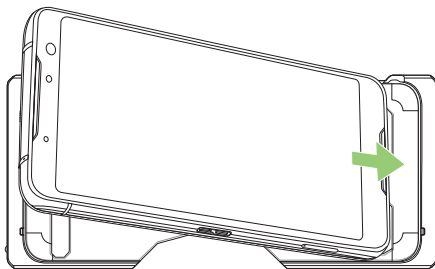

2. Совместите контроллеры со сторонами бампера и сдвиньте их вниз.



Поддерживается

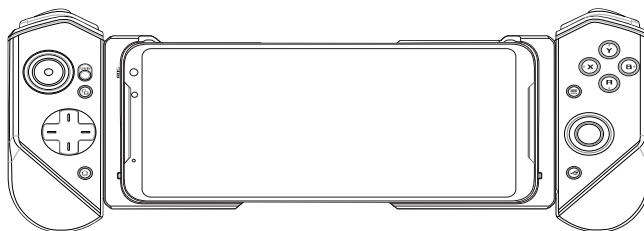

Поддерживается

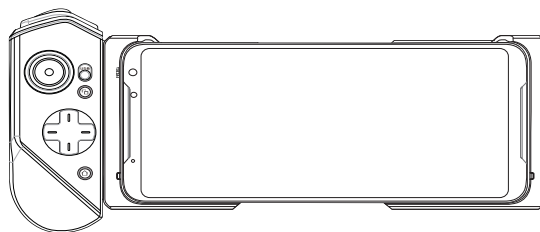

Не поддерживается

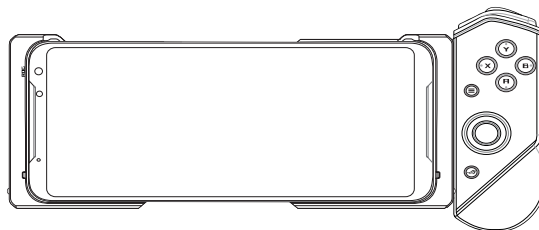

ПРИМЕЧАНИЕ: Для режима смартфона рекомендуется использовать подключение USB.

В. Режим геймпада (мобильный):

1. Совместите контроллеры со сторонами бампера и сдвиньте их вниз.

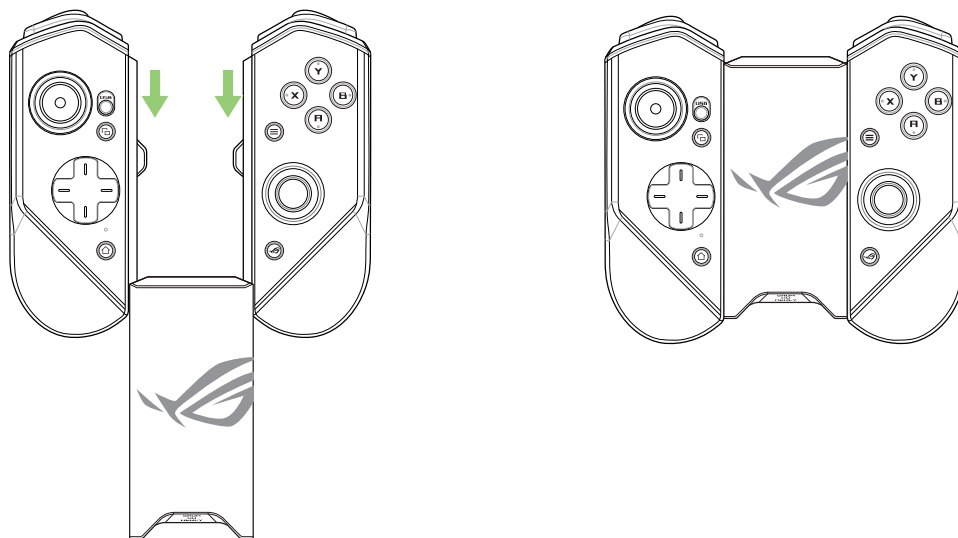

ПРИМЕЧАНИЕ: Подробную информацию о сопряжении Bluetooth смотрите в разделе **Часто задаваемые вопросы (FAQ)**.

С. Режим геймпада (моноблок)

1. Совместите контроллеры со сторонами бампера и сдвиньте их вниз.

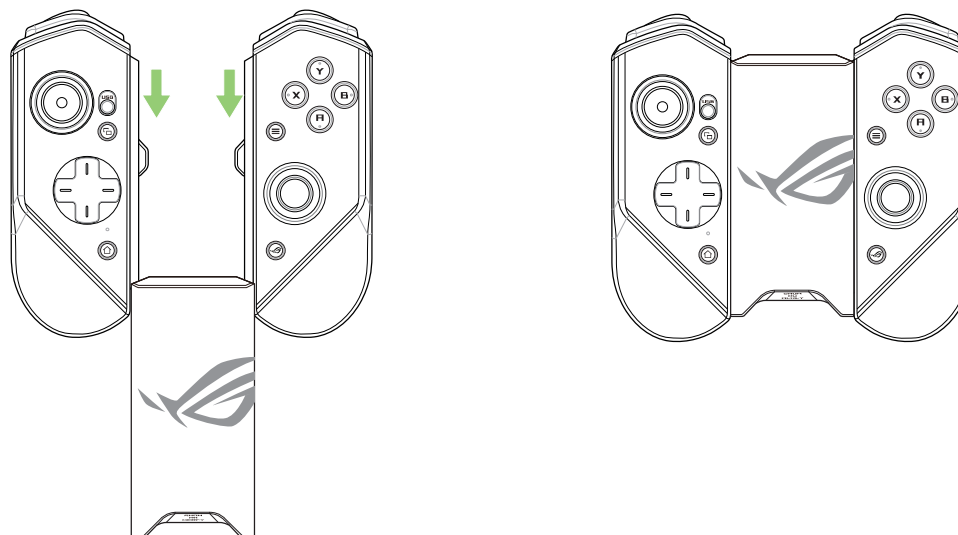

2. Вставьте зарядное устройство в держатель и слегка нажмите его до щелчка.

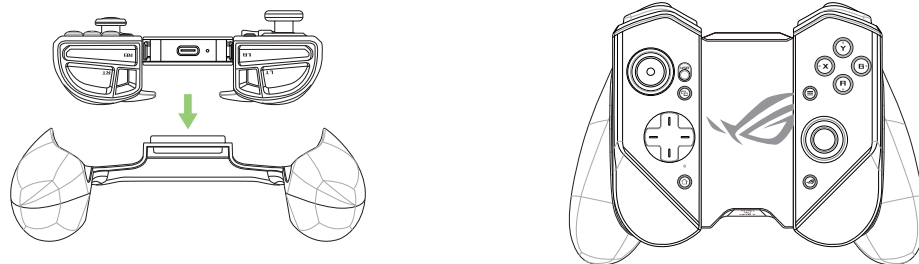

ПРИМЕЧАНИЕ: Подробную информацию о сопряжении Bluetooth смотрите в разделе **Часто задаваемые вопросы (FAQ)**.

Индикаторы

Индикатор состояния зарядки

Индикатор состояния	Описание
Горит белым цветом	Зарядка
Откл	Не заряжается

Индикатор (режим USB/режим Bluetooth)

Индикатор состояния	Описание	
	Состояние контроллера	Примечание
Быстро мигает синим	Ожидание сопряжения	Н/Д
Медленно мигает синим	Ожидание автоматического сопряжения	Н/Д
Горит красным цветом	Подключено/ Сопряжено	Уровень заряда аккумулятора: 0% - 25%
Горит желтым	Подключено/ Сопряжено	Уровень заряда аккумулятора: 25% - 90%
Горит зеленым	Подключено/ Сопряжено	Уровень заряда аккумулятора: 90% - 100%
Откл	Откл	Н/Д

Часто задаваемые вопросы (FAQ)

В1: Как выполнить сопряжение геймпада ROG Kunai 3 с ROG Phone в первый раз?

- O1:
1. Переведите переключатель подключения на левом контроллере в положение Bluetooth.
 2. Нажмите кнопку Home на геймпаде для его включения. Индикатор начнет медленно мигать синим цветом.
 3. Нажмите и удерживайте кнопку Home на геймпаде в течение 3-5 секунд, затем отпустите. Индикатор начнет быстро мигать синим, показывая, что геймпад готов к сопряжению.
 4. Включите на вашем телефоне Bluetooth и выполните поиск устройств Bluetooth.
 5. Выберите ROG Kunai 3 Gamepad в списке доступных устройств для сопряжения его с телефоном.

ПРИМЕЧАНИЕ: Если геймпад ROG Kunai 3 выключился перед сопряжением с телефоном, повторите инструкции 2~5.

В2: Как выполнить сопряжение геймпада ROG Kunai 3 с моим ранее сопряженным ROG Phone?

- O2:
- Нажмите кнопку Home на геймпаде для его включения. Геймпад автоматически подключится к ранее сопряженному телефону.

В3: Как выключить геймпад ROG Kunai 3?

- O3:
- В режиме Bluetooth нажмите и удерживайте на геймпаде кнопку Home в течение 10 секунд, пока индикатор не погаснет.
 - В режиме USB физически отключите геймпад от телефона. Индикатор погаснет.

安全に関する記載

警告:

- 本機は5°~35°Cの周囲温度でご使用ください。
- ACアダプターは、使用中に発熱する場合があります。ACアダプターを電源に接続しているときは、他のもので覆わないでください。また、身体から離してご使用ください。
- 本機のバッテリーが完全に充電されたら、本機からACアダプターを取り外してください。コンポーネントによっては、長時間の充電により劣化が起こる場合があります。

安全性に関する注意事項

- 保証対象外となりますので、非着脱式のリチウムのバッテリーを絶対に取り外さないでください。
- バッテリーの取り外し・交換を行わないでください。
- バッテリーを液体に浸さないでください。
- バッテリーの回路をショートさせないでください。オーバーヒートや火災の原因となり、大変危険です。宝石や貴金属の近くに置かないでください。
- バッテリーを火中に投じないでください。爆発及び有害物質飛散の原因となります。
- バッテリーを通常ゴミとして廃棄しないでください。廃棄の際は地域の条例等に従ってください。