



 [®]

REMOTE 500 | VIEW 1200

40105

**TECHNICAL CUSTOMER DOCUMENTATION /
TECHNISCHE KUNDENUNTERLAGE**

E-bike Remote

Version: HEINZMANN 1.0 (Draft)

Table of contents / Inhaltsverzeichnis

1	Changelog/Änderungsverfolgung	2
2	EOX® REMOTE 500	3
2.1	General product information / Allgemeine Produktinformationen	3
2.2	Dimensions / Abmessungen	3
2.3	Cable options / Kabeloptionen	4
2.4	Assembly / Montage	4
2.5	Technical details / Technische Details	4
2.6	Operation and display elements / Bedien- und Anzeigeelemente	5
2.7	Operation and display manual / Bedien- und Anzeiganleitung	6
2.8	Declarations / Deklarationen	8
3	EOX® VIEW 1200	10
3.1	General product information / Allgemeine Produktinformationen	10
3.2	Dimensions / Abmessungen	11
3.3	Cable options / Kabeloptionen	12
3.4	Assembly / Montage	13
3.5	Technical details / Technische Details	13
3.6	Operation and display elements / Bedien- und Anzeigeelemente	14
3.7	Operation and display manual / Bedien- und Anzeiganleitung	15
3.8	Declarations / Deklarationen	17
4	EOX® App	18
4.1	Installation and start of the EOX® App / Installation und Start der EOX® App	18
4.2	Connect EOX® REMOTE 500 with EOX® App / EOX® REMOTE 500 mit der EOX® App verbinden	18
4.3	Menu "Trip recording" / Menü „Trip aufzeichnen“	19
4.4	Menu "My trips" / Menü „Meine Trips“	19
4.5	Menu "Trip" / Menü „Trip“	20
4.6	Menu "Settings" / Menü „Einstellungen“	21

1. Changelog / Änderungsverfolgung

Revision	Date	Handled by	Changes
1.0	02.02.2021	LL Tremper	- Initial version

2. EOX® REMOTE 500

2.1. General product information / Allgemeine Produktinformationen

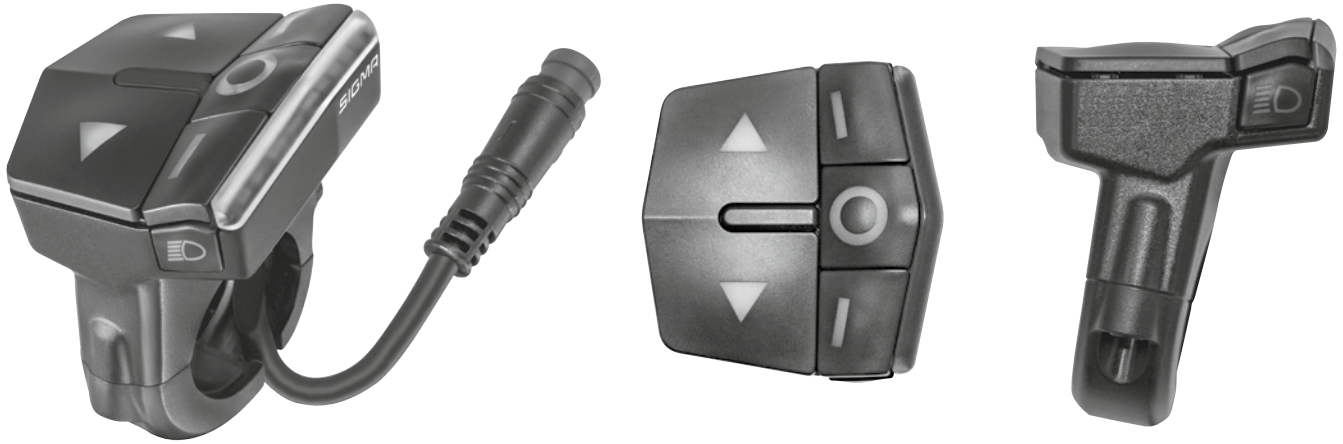

The EOX® REMOTE 500 (R500) will be installed fixed to the handlebar. It is connected with the e-system by fixed wire. The cable is fixed to the R500 and cannot be replaced.

The R500 integrates control and display elements. To control the e-system 7 buttons are available. The display consists of a 9 RGB LED indicator bar.

Die EOX® REMOTE 500 (R500) wird fest am Fahrradlenker verbaut. Die R500 wird per Kabel mit dem E-System gesteckt verbunden. Das Kabel ist fest mit der R500 verbunden und ein Austausch des Kabels ist nicht vorgesehen.

Die R500 integriert Bedien- und Anzeigeelemente. Zur Bedienung stehen 7 Tasten zur Verfügung. Die Anzeige besteht aus einem 9 RGB LED umfassenden Indikator.

2.2. Dimensions / Abmessungen

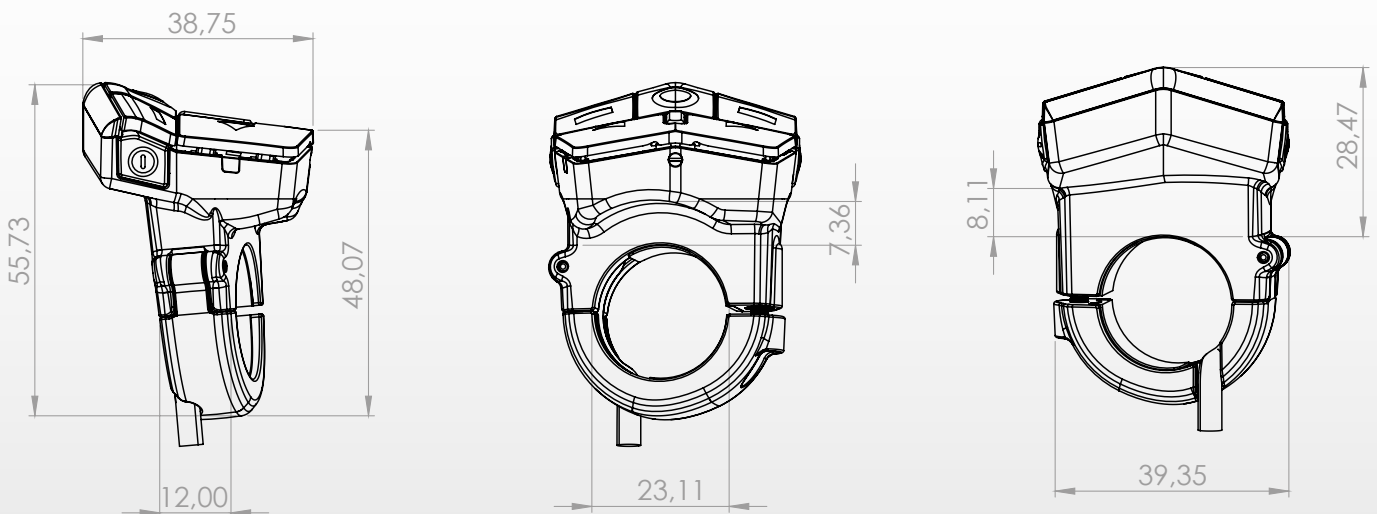

2.3. Cable options / Kabeloptionen

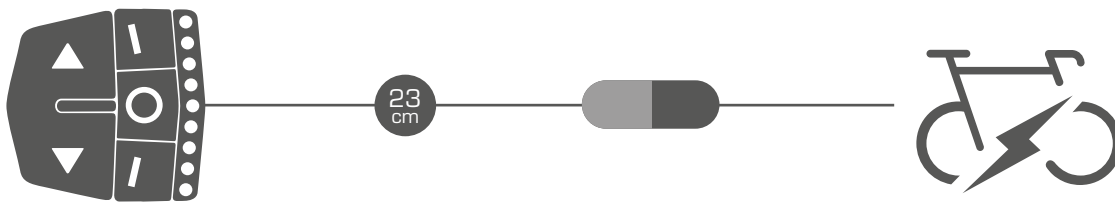

2.4. Assembly / Montage

- Loosen the screw (Allen Key, 3mm) of the R500 clamp
 - Open the clamp and position the R500 at the handlebar (22.2 mm)
 - Close the clamp of R500 and orientate ergonomically
 - The cable must run through the groove inside the clamp
 - Tighten the screw of R500 clamp with 0.40 Nm
 - If an EOX® VIEW 1200 is used connect the plug of R500 with the plug of EOX® VIEW 1200
 - If no EOX® VIEW 1200 is used connect the plug of R500 with the plug of the e-system
- Schraube (Innensechskant, 3mm) der R500 Schelle lösen
 - Schelle der R500 öffnen und am Lenker positionieren (22.2 mm)
 - Schelle der R500 schließen und ergonomisch ausrichten
 - Kabel muss in vorgesehener Führung innerhalb der Schelle verlaufen
 - Schraube der R500 Schelle mit 0.40 Nm festziehen
 - Wenn ein EOX® VIEW 1200 verwendet wird, den Stecker der R500 mit dem Stecker des EOX® VIEW 1200 verbinden
 - Wenn kein EOX® VIEW 1200 verwendet wird, den Stecker der R500 mit Stecker des E-Systems verbinden

2.5. Technical details / Technische Details

Specifications	
Color (housing)	Black
Material	ABS (Housing), PA+GF (Arm), TPU (Pads)
Weight	33.8 g
Mounting options	Handlebar (left)
Handlebar diameter	22.2 mm
Communication interfaces	CAN, BLE
CAN communication baudrate	250 / 250 / 1000 Kbps (min / typ / max)
FW update	CAN, BLE
Usability	stand-alone
Power supply	by E-Bike
Operating voltage	6 / 12 / 16 V (min / typ / max)
Operating power consumption	< 50 mA
Display	LED indicator (9 x RGB)
Backlight	✓ (buttons)
Sensors	Ambient Light, RTC
RTC accuracy	+/- 1 sec/day @ 25 °C

Operating temperature	-10 / 25 / 60 °C (min / typ / max)
Storage temperature	-20 / 25 / 70 °C (min / typ / max)
IP rating	IPX6K, IPX7
Certification	CE, FCC, ROHS, REACH

2.6. Operation and display elements / Bedien- und Anzeigeelemente

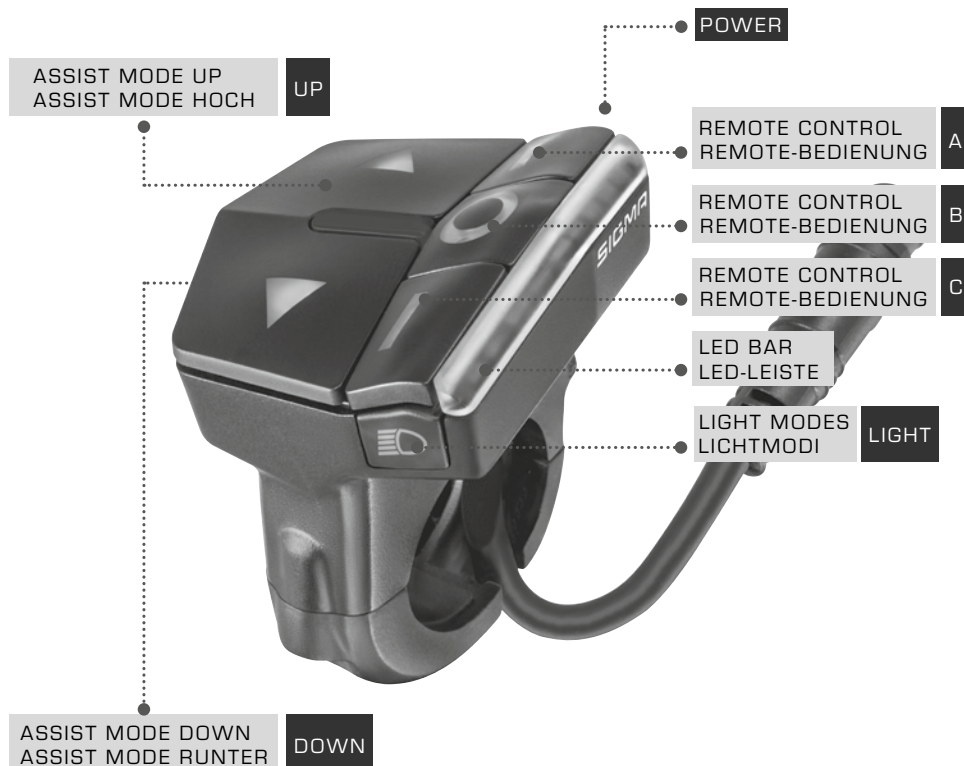

The R500 integrates 7 buttons. The R500 provides feedback about the currently selected assist mode (indicated by color), the battery status of the e-system (5-step scale) and error messages of the e-system.

Die R500 integriert 7 Tasten. Die R500 gibt über die LED-Leiste Auskunft über den aktuellen Assist Mode (farbig codiert), den Batterieladestand (5 Levels) und Fehlermeldungen des E-Systems.

2.7. Operation and display manual

Function	Operation	Display	Comment
Turn e-system on	[POWER]	LED animation > LEDs ON	R500 turns on the e-system (if e-system is turned on by battery, R500 turns on automatically).
Turn e-system off	Hold down [POWER] button (2s)	LED animation > LEDs OFF	R500 turns off the e-system (if e-system is turned on by battery, R500 turns off automatically).
Increase assist mode	[UP]	OFF > LIGHT BLUE > DARK BLUE > GREEN > PINK > RED	Shown on upper four LEDs
Decrease assist mode	[DOWN]	RED > PINK > GREEN > DARK BLUE > LIGHT BLUE	Shown on upper four LEDs
Turn light on	[LIGHT]	—	Manually activating the light disables the automatic light feature temporarily.
Change light mode	[LIGHT]	—	Light mode switches between low beam and high beam (if supported by e-system)
Turn light off	Hold down [LIGHT] button (2s)	—	Manually deactivating the light disables the automatic light feature temporarily.
Automatic light	automatic	—	If automatic light feature is enabled the R500 automatically turns the light on in dark conditions and turns the light off in bright conditions.
EOX® VIEW 1200 remote control	[A], [B], [C]	See chapter 3.6	If an EOX® VIEW 1200 is used the R500 controls it by remote.
EOX® APP and EOX® VIEW 1300 remote control	[A], [B], [C]		If no EOX® VIEW 1200 is used the R500 controls the EOX® APP or EOX® VIEW 1300 by remote.
Battery level	automatic		Shown on lower 5 LEDs
Error messages	automatic	Red (flashing)	Shown on LED indicator.

2.7. Bedien- und Anzeigeanleitung

Funktion	Operation	Anzeige	Kommentar
E-System einschalten	[POWER]	LED-Animation > LEDs ON	Die R500 schaltet das E-System an (wenn das E-System über die Batterie angeschaltet wird, schaltet die R500 automatisch an).
E-System ausschalten	[POWER] gedrückt halten (2s)	LED-Animation > LEDs OFF	Die R500 schaltet das E-System aus (wird das E-System über die Batterie ausgeschaltet, schaltet die R500 automatisch aus).
Nächst höheren Assist Mode wählen	[UP]	AUS > HELLBLAU > DUNKELBLAU > GRÜN > PINK > ROT	Anzeige nur auf den oberen vier LEDs
Nächst niedrigeren Assist Mode wählen	[DOWN]	ROT > PINK > GRÜN > DUNKELBLAU > HELLBLAU > AUS	Anzeige nur auf den oberen vier LEDs
Licht einschalten	[LIGHT]	–	Das manuelle Einschalten des Lichts deaktiviert die Lichtautomatik vorübergehend
Lichtmodus ändern	[LIGHT]	–	Der Lichtmodus wechselt zwischen Abblend- und Fernlicht (sofern vom E-System unterstützt)
Licht ausschalten	[LIGHT] gedrückt halten (2s)	–	Das manuelle Ausschalten des Lichts deaktiviert die Lichtautomatik vorübergehend
Lichtautomatik	automatisch	–	Wenn die Lichtautomatik aktiviert ist, schaltet die R500 das Licht bei dunkler Umgebung automatisch an und bei heller Umgebung automatisch aus.
EOX® VIEW 1200 Remote-Bedienung	[A], [B], [C]	Siehe Kapitel 3.6	Wenn ein EOX® VIEW 1200 verbunden ist, steuert die R500 diesen per Remote.
EOX® APP und EOX® VIEW 1300 Remote-Bedienung	[A], [B], [C]		Wenn kein EOX® VIEW 1200 verbunden ist, steuert die R500 die EOX® APP oder den EOX® VIEW 1300 per Remote.
Batterieladezustand	automatisch		Der Batterieladezustand wird in 5 Stufen auf den unteren 5 LEDs des Indikators angezeigt.
Fehlermeldungen	automatisch	Rot blinked	Fehlermeldungen werden auf dem LED Indikator angezeigt

2.8. Declerations / Deklarationen

CE

Declaration of Conformity

We, SIGMA-ELEKTRO GmbH, declare that the equipment has been tested in our facility and found compliance with the requirement limits of applicable standards, in accordance with the RED Directive 2014/53/EU and the ROHS Directive 2011/65/EU and additional according to Directive (EU) 2015/883 to amend Annex II of the above mention Directive with 4 additional substances. The test record, data evaluation and Equipment Under Test (EUT) configurations represented herein are true and accurate under the standards herein specified.

You can find the CE declaration at: ce.sigmasport.com/eoxremote500heinzmann

Federal Communication Commission Interference Statement

FCC: M5LR500B

Caution: If any changes or modifications not expressly approved by the party responsible for compliance could void the user's authority to operate the equipment.

This device complies with Part 15 of the FCC Rules.

Operation is subject to the following two conditions:

- (1) This device may not cause harmful interference, and
- (2) This device must accept any interference received, including interference that may cause undesired operation.

The grantee is not responsible for any changes or modifications not expressly approved by the party responsible for compliance. Such modifications could void the user's authority to operate the equipment.

The RF Exposure Compliance distance is 5 millimeters.

NOTE: This equipment has been tested and found to comply with the limits for a Class B digital device, pursuant to part 15 of the FCC Rules. These limits are designed to provide reasonable protection against harmful interference in a residential installation. This equipment generates, uses and can radiate radio frequency energy and, if not installed and used in accordance with the instructions, may cause harmful interference to radio communications. However, there is no guarantee that interference will not occur in a particular installation. If this equipment does cause harmful interference to radio or television reception, which can be determined by turning the equipment off and on, the user is encouraged to try to correct the interference by one or more of the following measures:

- Reorient or relocate the receiving antenna.
- Increase the separation between the equipment and receiver.
- Connect the equipment into an outlet on a circuit different from that to which the receiver is connected.
- Consult the dealer or an experienced radio/TV technician for help.

2.8. Declarations / Deklarationen

Industry Canada Statement

IC: 7580A-R500B

This device complies with Innovation, Science and Economic Development Canada licence-exempt RSS standard(s).

Operation is subject to the following two conditions:

- (1) this device may not cause interference, and
- (2) this device must accept any interference, including interference that may cause undesired operation of the device.

CAN ICES-3(B)/NMB-3(B)

Le présent appareil est conforme aux CNR Innovation, Sciences et Développement économique Canada applicables aux appareils radio exempts de licence.

L'exploitation est autorisée aux deux conditions suivantes:

- (1) il ne doit pas produire de brouillage et
- (2) l'utilisateur du dispositif doit être prêt à accepter tout brouillage radioélectrique reçu, même si ce brouillage est susceptible de compromettre le fonctionnement du dispositif.

CAN ICES-3(B)/NMB-3(B)

The device meets the exemption from the routine evaluation limits in section 2.5 of RSS 102 and compliance with RSS-102 RF exposure, users can obtain Canadian information on RF exposure and compliance.

Le dispositif rencontre l'exemption des limites courantes d'évaluation dans la section 2.5 de RSS 102 et la conformité à l'exposition de RSS-102 rf, utilisateurs peut obtenir l'information canadienne sur l'exposition et la conformité de rf.

This transmitter must not be co-located or operating in conjunction with any other antenna or transmitter. This equipment should be installed and operated with a minimum distance of 5 millimeters between the radiator and your body.

Cet émetteur ne doit pas être Co-placé ou ne fonctionnant en même temps qu'aucune autre antenne ou émetteur. Cet équipement devrait être installé et actionné avec une distance minimum de 5 millimètres entre le radiateur et votre corps.

3. EOX® VIEW 1200

3.1. General product information / Allgemeine Produktinformationen

The EOX® VIEW 1200 (V1200) is fixed to the handlebar using an EOX® butler. The V1200 is connected with the e-system and the R500 by plug. Power supply is made by the e-system. Communication with the e-system is done via R500.

Scope of delivery: V1200 (device), EOX® butler, fixation screw.

Der EOX® VIEW 1200 (V1200) wird mit Hilfe eines EOX® Halters fest am Fahrradlenker verbaut. Der V1200 wird per Kabel mit dem E-System und der R500 gesteckt verbunden. Die Stromversorgung erfolgt über das E-System. Die Kommunikation mit dem E-System erfolgt über die R500.

Im Lieferumfang des V1200 ist der V1200, EOX® Halter, sowie die Sicherungsschraube enthalten.



3.2. Dimensions / Abmessungen

EOX® Out-front Butler

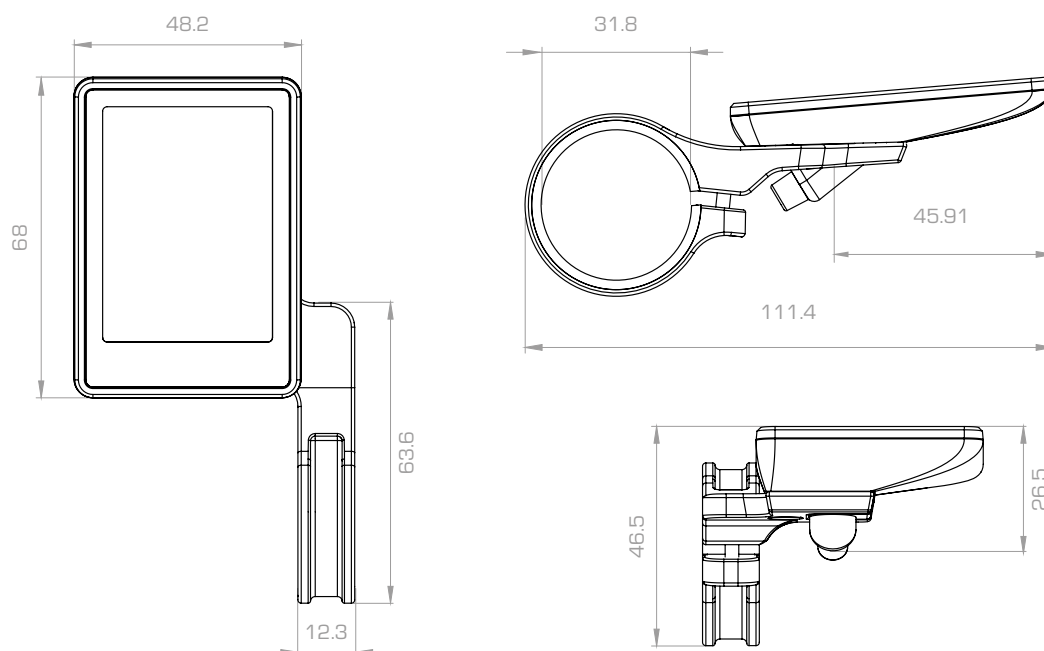

EOX® Reverse Butler

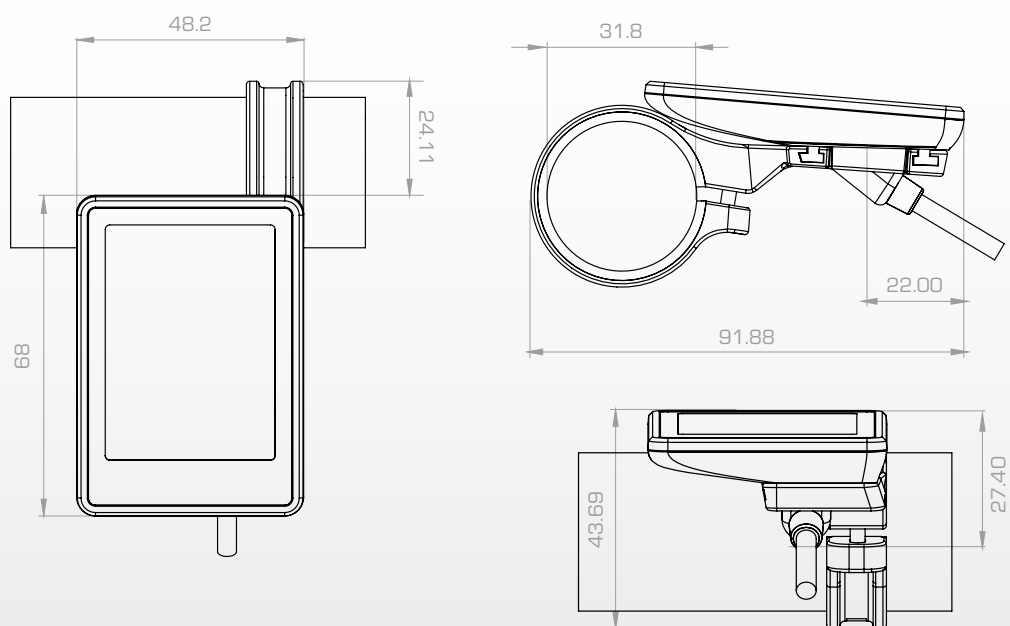

3.3. Cable options / Kabeloptionen

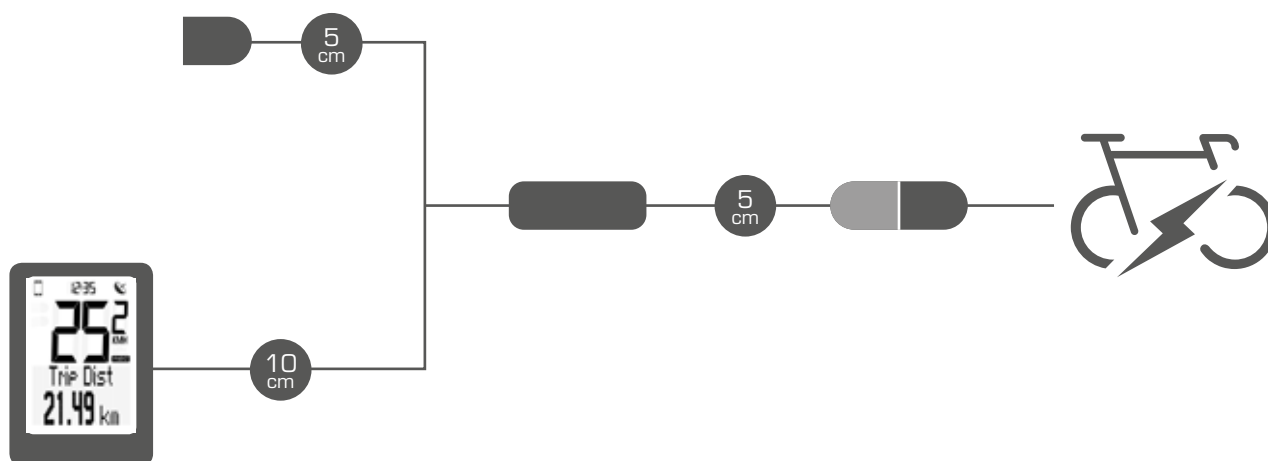

3.4. Assembly / Montage

- Loosen the screw (Allen Key, 3mm) of EOX® butler
 - Bend the elastic clamp around the handlebar
 - Position V1200 in area of view
 - Tighten the screw of EOX® butler (for tightening force see table below)
 - Connect the plug of V1200 with the plug of the e-system
 - Assemble R500 and connect with V1200 (see chapter 2.4)
- Schraube (Innensechskant, 3mm) des EOX® Halters lösen
 - Elastische Schelle langsam aufbiegen und um den Lenker führen
 - V1200 im Sichtfeld positionieren
 - Schraube des EOX® Halters festziehen (Anzugsdrehmoment siehe unten)
 - Stecker des V1200 mit dem Stecker des E-Systems verbinden
 - R500 montieren und mit V1200 verbinden (siehe Kapitel 2.4)

Butler	Handlebar diameter	Tightening force
Out-front	31.8 mm	0.5 +/- 0.1 Nm
Reverse	31.8 mm	0.5 +/- 0.1 Nm
Reverse	35.0 mm	0.8 +/- 0.1 Nm

3.5. Technical details / Technische Details

Specifications	
Color (housing)	Anthracite
Material	PC+GF (Housing), PC+PMMA (Lens), PA+GF (Butler), TPU (Pad)
Weight	62.7 g
Mounting options	Out-front, Reverse
Handlebar diameter	31.8 mm, 35.0 mm
Communication interfaces	UART
FW update	via EOX® REMOTE 500
Usability	only with EOX® REMOTE 500
Power supply	by E-Bike
Operating voltage	6 / 12 / 18 V (min / typ / max)
Operating power consumption	< 50 mA
Display	Type: FSTN, Positive, Transflective; Resolution: Segmented with 22 x 59 px dot block (h x w); View angle: 6 o' clock
Backlight	✓ (always on)
Sensors	Temperature

Operating temperature	-20/25/70 °C (min/typ/max)
Storage temperature	-20/25/80 °C (min/typ/max)
Protection level	IPX6K, IPX7
Certification	CE, FCC, ROHS, REACH

3.6. Operation and display elements / Bedien- und Anzeigeelemente



The V1200 integrates no buttons. To control the V1200 the R500 is used. The V1200 integrates a segmented FSTN display with a dot matrix area.

Der V1200 integriert keine Tasten. Die Steuerung erfolgt über die R500. Die Anzeige des V1200 besteht aus einem segmentierten FSTN Display mit einem Matrix-Bereich.

3.7. Operation and display manual

Function	Operation	Display	Comment
Speed	automatic	Permanently shown in segment area	Speed shown in kmh or mph based on settings
Light mode	automatic	Icon in segment area	Low beam OFF, high beam OFF > light OFF Low beam ON, high beam OFF > light in low beam mode Low beam OFF, high beam ON > light in high beam mode
Time	automatic	Permanently shown in segment area	Time shown in 12h or 24h format based on settings
Smartphone connection status	automatic	Icon in segment area	ON: Smartphone connected OFF: Smartphone disconnected
Smartphone GPS reception status	automatic	Icon in segment area	ON: Smartphone with GPS reception OFF: Smartphone without GPS reception
Change view	[A], [C]	TRIP values - Distance - Ride Time - Avg Speed - Max Speed LIVE values - Temperature - Cadence - Power - Assist Mode - Range - Battery level - Assist Mode + Range - Light mode - Heart rate and training indicator - Calories - Date - Clock - Power comparison - Komoot	With EOX® APP values can be shown/hidden and re-ordered. Availability of features depends and therefore varies based on e-system setup.
Connect komoot	Komoot-View > [B]		
Open menu	Hold down [B] button (2s)	Animation in multifunctional area	
Close menu	Hold down [B] button (2s)	Animation in multifunctional area	
Navigate menu	[A], [C]		Menu: Change views Change settings: [A] increase value, [C] decrease value
Confirm menu	[B]		
Reset TRIP data	Hold down [A] for 2s	Animation in multifunctional area	
Totals	Menu > Totals	- Total Distance - Total Time	
Change settings	Menu > Settings	- Language (EN, DE, FR, IT, ES, NL, PL, CZ) - Units (kmh/mph, °C/°F) - Clock (24h, 12h) - Date (tt.mm.jj, mm/tt/jj) - Contrast (1, 2, 3) - Birth year - HRmax	
Connect heart rate sensor	Menu > Settings > Heart Rate		Heart rate sensor must already transmit before starting to search

3.7. Bedien- und Anzeigeanleitung

Funktion	Operation	Anzeige	Kommentar
Geschwindigkeit	automatisch	Dauerhafte Anzeige im Segmentbereich	Die Geschwindigkeit wird je nach Einstellung in kmh oder mph angezeigt
Lichtstatus	automatisch	Icon im Segmentbereich	Abblendlicht-Icon AUS, Fernlicht-Icon AUS > Licht AUS Abblendlicht-Icon AN, Fernlicht-Icon AUS > Licht in Abblendmodus Abblendlicht-Icon AUS, Fernlicht-Icon AN > Licht in Fernlichtmodus
Uhrzeit	automatisch	Dauerhafte Anzeige im Segmentbereich	Die Uhrzeit wird je nach Einstellung in 24/ 12 h Format angezeigt
Smartphone-Verbindung	automatisch	Icon im Segmentbereich	Smartphone-Icon zeigt an, ob ein Smartphone mit der R500 verbunden ist
Smartphone GPS-Empfang	automatisch	Icon im Segmentbereich	GPS-Icon zeigt an, ob das verbundene Smartphone GPS-Empfang hat
Ansicht wechseln	[A], [C]	TRIP-Werte - Distanz - Fahrzeit - Ø Geschwindigkeit - Max. Geschwind. LIVE-Werte - Temperatur - Trittfrequenz - Leistung - Assist Mode - Reichweite - Batterieladezustand - Assist Mode + Reichweite - Lichtstatus - Herzfrequenz und Leistungsindikator - Kalorien - Datum - Uhrzeit - Leistungsvergleich - Komoot	Mit der EOX® APP können einzelne Werte ein- und ausgeblendet, sowie deren Reihenfolge geändert werden. Verfügbarkeit der Werte kann in Abhängigkeit vom Setup des E-Systems variieren.
Komoot verbinden	Komoot-Ansicht > [B]		
Menü öffnen	[B] gedrückt halten (2s)	Animation im Multifunktionsbereich	
Menü schießen	[B] gedrückt halten (2s)	Animation im Multifunktionsbereich	
Menü navigieren	[A], [C]		Im Menü: Wechseln der Ansichten Beim Einstellen von Werten: [A] nächster Wert, [C] vorheriger Wert
Menü bestätigen	[B]		
TRIP-Werte zurücksetzen	[A] gedrückt halten (2s)	Animation im Multifunktionsbereich	
Gesamtwerte	Menü > Totals	- Gesamt-Distanz /-Fahrzeit	
Einstellungen ändern	Menü > Einstellungen	- Sprache (EN, DE, FR, IT, ES, NL, PL, CZ) - Einheiten (kmh/mph, °C/°F) - Uhrzeit (24h, 12h) - Datum (tt.mm.jj, mm/tt/jj) - Kontrast (1, 2, 3) - Geburtsjahr - HRmax	
Herzfrequenzsensor verbinden	Menü > Einstellungen > Herzfrequenz		Herzfrequenzgurt muss aktiv sein bevor die Suche startet

3.8. Declerations / Deklarationen

CE

Declaration of Conformity

We, SIGMA-ELEKTRO GmbH, declare that the equipment has been tested in our facility and found compliance with the requirement limits of applicable standards, in accordance with the EMC Directive 2014/30/EU and the ROHS Directive 2011/65/EU and additional according to Directive (EU) 2015/883 to amend Annex II of the above mention Directive with 4 additional substances. The test record, data evaluation and Equipment Under Test (EUT) configurations represented herein are true and accurate under the standards herein specified.

You can find the CE declaration at: ce.sigmasport.com/eoxview1200

Federal Communication Commission Interference Statement

This device complies with Part 15 of the FCC Rules.

Operation is subject to the following two conditions:

- (1) This device may not cause harmful interference, and
- (2) This device must accept any interference received, including interference that may cause undesired operation.

NOTE: This equipment has been tested and found to comply with the limits for a Class B digital device, pursuant to part 15 of the FCC Rules. These limits are designed to provide reasonable protection against harmful interference in a residential installation. This equipment generates, uses and can radiate radio frequency energy and, if not installed and used in accordance with the instructions, may cause harmful interference to radio communications. However, there is no guarantee that interference will not occur in a particular installation. If this equipment does cause harmful interference to radio or television reception, which can be determined by turning the equipment off and on, the user is encouraged to try to correct the interference by one or more of the following measures:

- Reorient or relocate the receiving antenna.
- Increase the separation between the equipment and receiver.
- Connect the equipment into an outlet on a circuit different from that to which the receiver is connected.
- Consult the dealer or an experienced radio/TV technician for help.

Industry Canada Statement

This device complies with Innovation, Science and Economic Development Canada licence-exempt RSS standard(s).

Operation is subject to the following two conditions:

- (1) this device may not cause interference, and
- (2) this device must accept any interference, including interference that may cause undesired operation of the device.

CAN ICES-3(B)/NMB-3(B)

Le présent appareil est conforme aux CNR Innovation, Sciences et Développement économique Canada applicables aux appareils radio exempts de licence.

L'exploitation est autorisée aux deux conditions suivantes:

- (1) il ne doit pas produire de brouillage et
- (2) l'utilisateur du dispositif doit être prêt à accepter tout brouillage radioélectrique reçu, même si ce brouillage est susceptible de compromettre le fonctionnement du dispositif.

4. EOX[®] App

4.1. Installation and start of the EOX[®] App / Installation und Start der EOX[®] App



SIGMA EOX[®] App is available in the Google Play Store and Apple App Store.

Compatibility:

The app can be installed on Android version 5.0 and higher as well as on iOS version 11.0 and higher.

Languages:

German, English, French, Italian, Dutch, Polish, Spanish, Czech

SIGMA EOX[®] App steht im Google Play Store und Apple App Store zum Download zur Verfügung.

Kompatibilität:

Die App ist installierbar ab der Android Version 5.0 und iOS Version 11.0.

Sprachen:

Deutsch, Englisch, Französisch, Italienisch, Niederländisch, Polish, Spanisch, Tschechisch

4.2. Connect EOX[®] REMOTE 500 with EOX[®] App / EOX[®] REMOTE 500 mit der EOX[®] App verbinden

- Switch on the e-bike
 - Enable Bluetooth on the smartphone and open the installed EOX[®] App
 - Search for EOX[®] REMOTE 500 and select the remote control in the app
 - After selecting the EOX[®] REMOTE 500, a successful connection will be displayed
- E-Bike einschalten
 - Bluetooth auf dem Smartphone aktivieren und installierte EOX[®] App öffnen
 - Suche nach der EOX[®] REMOTE 500 und anschließende Auswahl der Bedieneinheit in der App
 - Nach Auswahl der EOX[®] REMOTE 500, Anzeige einer erfolgreichen Verbindung

4.3. Menu "Trip recording" / Menü „Trip aufzeichnen“

Tap on  to record a trip.

The following values are shown:

- Location on the map
- Distance
- Ride time
- Average speed
- Maximum speed
- Average heart rate
(only if heart rate sensor is connected)
- Maximum heart rate
(only if heart rate sensor is connected)
- Calories
(only if heart rate sensor is connected)
- Average cadence
- Maximum cadence
- Average power
- Maximum power
- Average temperature
- Maximum temperature
- Battery drain
- Assist Modes
- Range

Tippen Sie auf , um einen Trip aufzuzeichnen.

Folgende Werte werden angezeigt:

- Standort auf der Karte
- Distanz
- Fahrzeit
- Durchschnittliche Geschwindigkeit
- Maximale Geschwindigkeit
- Durchschnittliche Herzfrequenz (nur wenn Herzfrequenzsensor verbunden)
- Maximale Herzfrequenz (nur wenn Herzfrequenzsensor verbunden)
- Kalorien (nur wenn Herzfrequenzsensor verbunden)
- Durchschnittliche Trittfrequenz
- Maximale Trittfrequenz
- Durchschnittliche getretene Leistung
- Maximale getretene Leistung
- Durchschnittliche Umgebungstemperatur
- Maximale Umgebungstemperatur
- Batterieverlauf
- Verwendete Assist Modes
- Geschätzte Reichweite

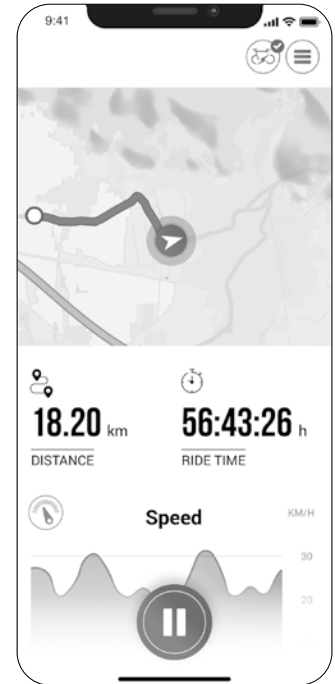

4.4. Menu "My trips" / Menü „Meine Trips“

- Summary of all recorded trips
- Weekly, monthly and yearly statistic (distance, ride time)
- Show goal achievement

- Zusammenfassung und Auflistung aller aufgezeichneten Trips
- Wöchentliche, monatliche und jährliche Statistik (Distanz, Fahrzeit)
- Anzeige der Zielerreichung

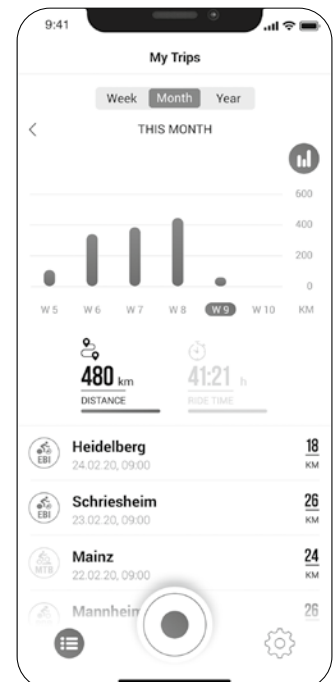
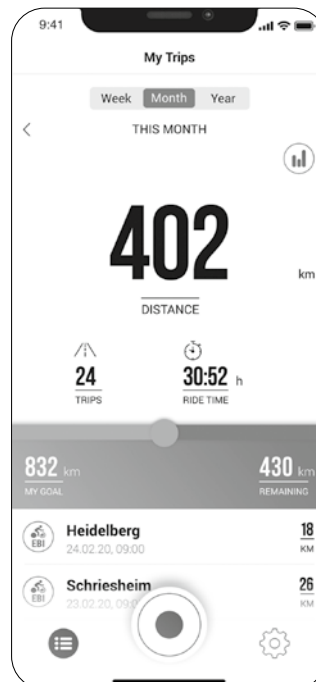

4.5. Menu "Trip" / Menü „Trip“





Following data can be added to the trip individually:

- Trip name
- Trip date and time
- Sport type
- Weather and wind information
- Feeling

The following values are recorded:

- Location on the map
- Distance
- Ride time
- Average speed
- Maximum speed
- Average heart rate (only if heart rate sensor is connected)
- Maximum heart rate (only if heart rate sensor is connected)
- Calories (only if heart rate sensor is connected)
- Average cadence
- Maximum cadence
- Average power
- Maximum power
- Average temperature
- Maximum temperature
- Battery drain
- Assist Modes

Additional:

- Trip can be shared with third parties in real-time by tapping  (iOS)  (Android).
- By tapping on  (iOS)  (Android), the trip can be individually arranged, edited or deleted.
- By tapping on the map, the trip is shown highlighted in colors. The colors indicate a different view of the trip concerning the following values: speed, heart rate, battery drain and assist modes.





Folgende Daten können dem Trip individuell hinzugefügt werden:

- Name des Trips
- Datum und Uhrzeit des Trips
- Sportart
- Wetter- und Windinformation
- Fahrerlebnis

Folgende Werte werden aufgezeichnet:

- Standort auf der Karte
- Distanz
- Fahrzeit
- Durchschnittliche Geschwindigkeit
- Maximale Geschwindigkeit
- Durchschnittliche Herzfrequenz (nur wenn Herzfrequenzsensor verbunden)
- Maximale Herzfrequenz (nur wenn Herzfrequenzsensor verbunden)
- Kalorien (nur wenn Herzfrequenzsensor verbunden)
- Durchschn. Trittfrequenz
- Maximale Trittfrequenz
- Durchschnittliche getretene Leistung
- Maximale getretene Leistung
- Durchschnittliche Umgebungstemperatur
- Maximale Umgebungstemperatur
- Batterieverbrauch
- Verwendete Assist Modes

Weiteres:

- Trip kann durch tippen auf  (iOS)  (Android) direkt zu Drittanbietern geteilt werden
- Trip kann durch Tippen auf  (iOS)  (Android) individuell angeordnet, editiert oder gelöscht werden
- Durch Tippen auf die Karte wird eine eingefärbte Strecke angezeigt. Die Einfärbung ermöglicht eine andere Art der Tripansicht auf der Karte hinsichtlich der folgenden Werte: Geschwindigkeit, Herzfrequenz, Batterieverbrauch und Assist Modes.

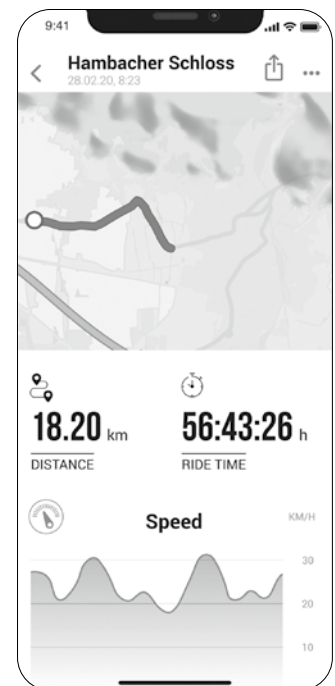
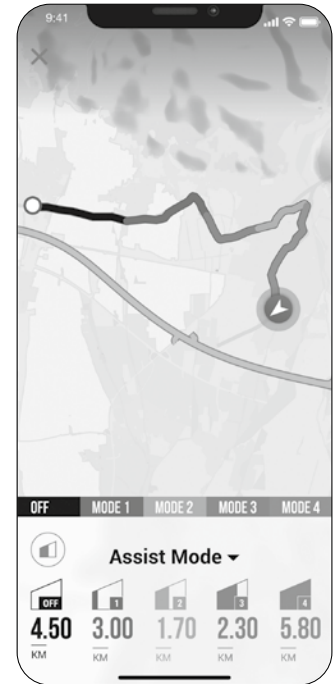

4.6. Menu "Settings" / Menü „Einstellungen“

My Bike

- Customized settings, e.g. screens of the EOX® VIEW 1200 can be customized
- Firmware updates for EOX® VIEW 1200 and EOX® REMOTE 500
- Total values (distance, ride time)
- Enable automatic light

Connect heart rate sensor

- Connect compatible Bluetooth heart rate sensor to the EOX® REMOTE 500 via the app.
- In the settings [⚙️] there is the section „Heart rate sensor“.
- This section is used to search for a heart rate sensor and then select the sensor in the app.
- After selection of the sensor, a successful connection is shown

General settings

- Set language and scale unit

User

- User settings

Connections

- Recorded trips can be synchronized with the SIGMA CLOUD or shared to third party platforms as STRAVA and komoot.



Goals

- Set weekly, monthly and yearly targets

Help & Feedback

- Videos about EOX® series
- Contact SIGMA Support

Mein Fahrrad

- Individuelle Einstellungen zum Fahrrad Computer, wie das Einstellen von benutzerdefinierten Screens auf dem EOX® VIEW 1200
- Firmware Updates für den EOX® VIEW 1200 und die EOX® REMOTE 500, um auf dem neusten Stand zu sein
- Gesamtwerte hinsichtlich Distanz und Fahrzeit
- Lichtautomatik aktivieren

Herzfrequenzsensor verbinden

- Kompatiblen Bluetooth Herzfrequenzsensor mit der EOX® REMOTE 500 über die App verbinden
- Unter Einstellungen [⚙️] befindet sich die Rubrik „Herzfrequenzsensor“
- Über diese Rubrik findet die Suche nach einem Herzfrequenzsensor und anschließende Auswahl des Sensors in der App statt
- Nach Auswahl des Sensors, erfolgt eine Anzeige einer erfolgreichen Verbindung

Allgemeine Einstellungen

- Sprache und Einheitenformat definieren

Benutzer

- Einstellungen zum Benutzer sind möglich

Verbindungen

- Aufgezeichnete Trips können mit der SIGMA CLOUD synchronisiert oder an Drittanbieter-Portale, wie STRAVA und komoot, geteilt werden.



Ziele

- Wöchentliche, monatliche und jährliche Ziele setzen

Hilfe & Feedback

- Videos zur EOX® Serie
- Kontakt des SIGMA Supports

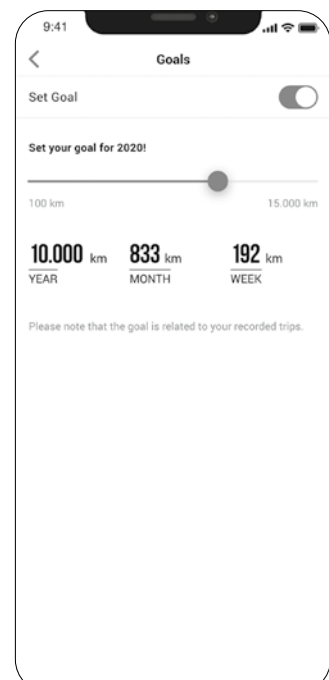
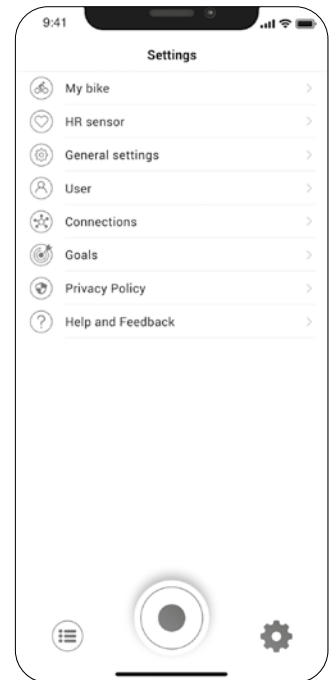



SIGMA-ELEKTRO GmbH

Dr.-Julius-Leber-Straße 15
D-67433 Neustadt/Weinstraße
Tel. + 49 (0) 63 21-9120-0
Fax + 49 (0) 63 21-9120-34
E-Mail: info@sigmasport.com