



WIRELESS



WATERTIGHT



TOOL
FREE



QUICK
MOUNTING

BIKE COMPUTER WIRELESS



Deutsch
English
Français
Italiano
Español
Nederlands
Dansk
Suomi
Svensk
Norsk
Türkçe
Slovenščina
Slovenčina
Português
Polski
Magyar
Česky
Български
Русский
Română

BIKE COMPUTER WIRELESS

- | | |
|---------------------|----------------------|
| DE Inhalt | PT Conteúdo |
| GB Content | PL Treść |
| FR Contenu | HU Tartalom |
| IT Contenuto | CZ Zawartość |
| ES Contenido | BG Съдържание |
| NL Inhoud | RU Содержание |
| SE Innehåll | RO Cuprins |
| DK Indhold | |
| FI Sisältö | |
| NO Innhold | |
| TR İçerik | |
| SL Vsebina | |
| SK Obsah | |



1

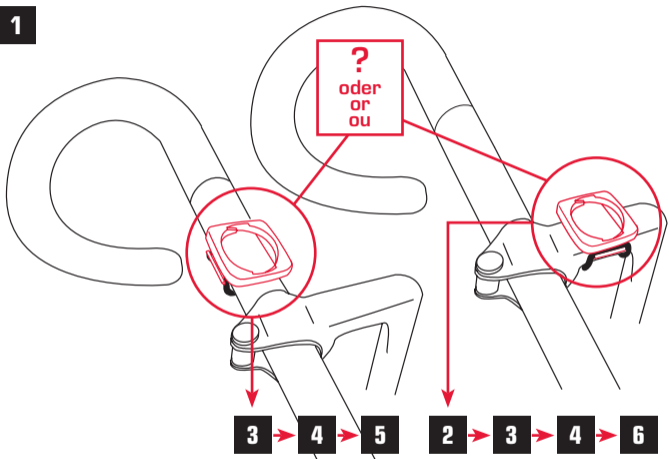

3

2

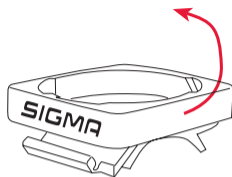

A

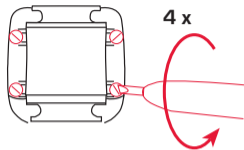

B

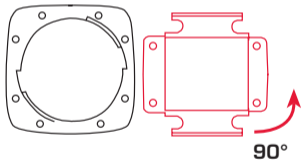

C

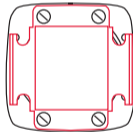

D

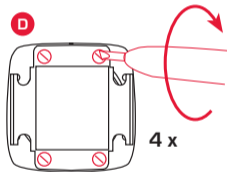

4

3

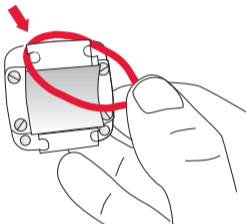
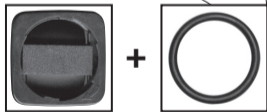

4

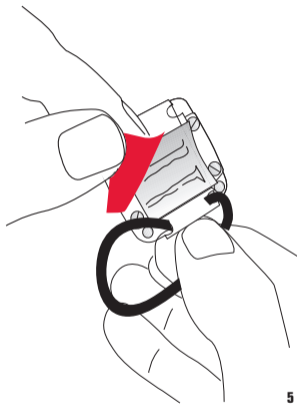

5

5

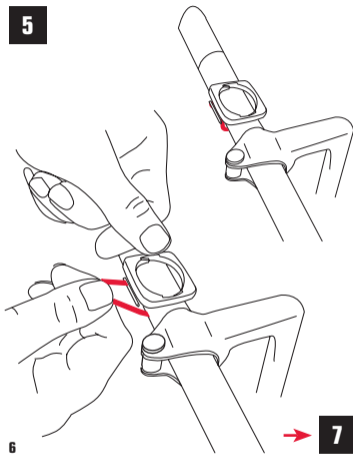

6

7

6

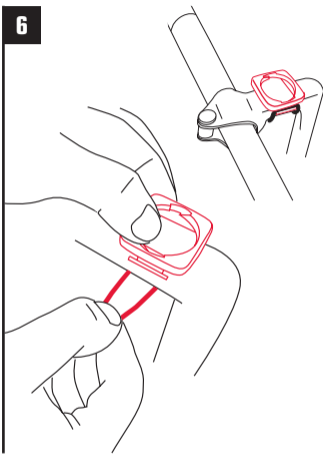

7

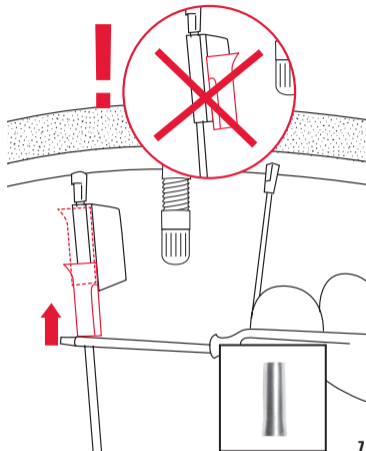
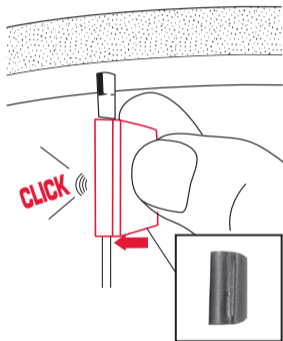

8

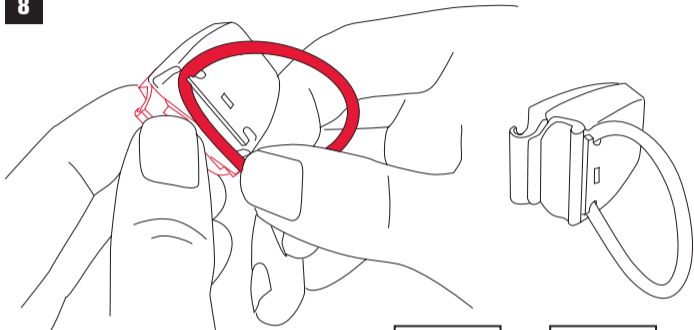

8

9

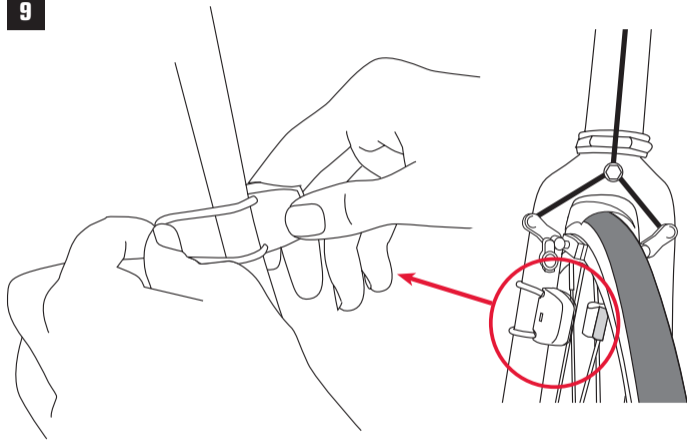

9

10

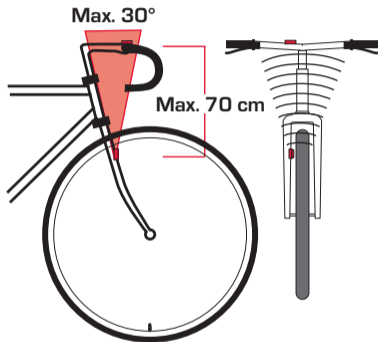
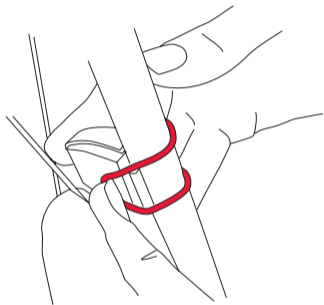

10

11

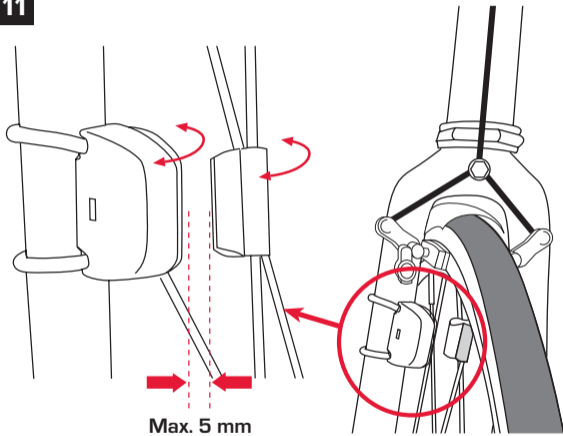

11



12

- DE Achtung: WIRELESS muss durch Tastendruck des Computers aktiviert werden!
- GB Attention: WIRELESS must be activated by pressing a button on computer head.
- FR Attention: le WIRELESS doit être activé en appuyant sur le bouton de la tête du compteur.
- IT Attenzione: WIRELESS deve essere attivato premendo un tasto del computer.
- ES Atención: El WIRELESS se activa pulsando un botón situado en el computador.
- NL Opgelet: WIRELESS moet door de drukknop op de computer geactiveerd worden!
- SE Obs: WIRELESS måste aktiveras genom att trycka på någon av knapparna på datorn.
- DK Bemærk: WIRELESS skal aktiveres ved at trykke på en knap på computerhovedet.
- FI Huomio: WIRELESS kytketään toimintaan painamalla näppäintä mittarin päältä.
- NO Obs! WIRELESS må aktiveres ved tastetrykk på datamaskinen!
- TR Dikkat: WIRELESS cihaz üzerindeki bir butona basılarak başlatılmaktadır.
- SL Pozor: WIRELESS mora biti aktiviran s pritiskom na gumb števca.
- SK Pozor: WIRELESS sa musí aktivovať stlačením tlačidla komputra!
- PT Atenção: o WIRELESS activa-se pressionando um botão situado no computador.
- PL Uwaga! WIRELESS musi być aktywowany przyciskiem w komputerze rowerowym!
- HU Figyelmeztetés: Az WIRELESS-t a computeren lévő gombbal lehet elindítani.
- CZ Pozor: WIRELESS musí být aktivováno zmáknutím jednoho z tlačítek Vašeho cyklocomputeru.
- BG WIRELESS трябва да бъде активиран чрез натискане на бутона в горната част на компютъра.
- RU WIRELESS приводится в действие нажатием на кнопку в верхней части компьютера.

- DE Nach jedem Vorbeiführen des Magneten blinkt die Kontroll-LED des Senders.
- GB For the next 2 minutes, the LED should blink with each pass of the magnet.
- FR Pendant 2 minutes, la LED doit clignoter à chaque passage de l'aimant.
- IT Per i prossimi 2 minuti i LED lampeggeranno ad ogni passaggio del magnete.
- ES Durante los dos minutos siguientes, los LED lucirán intermitentemente a cada paso del imán.
- NL De eerstvolgende 2 minuten knippert het controle lampje bij het voorbijkomen van de spaakmagneet.
- SE Varje gång magneten passerar så blinkar kontrolllampan (2 minuter).
- DK I de næste 2 minutter, skal dioderne blinke ved hver magnetpassage.
- FI Seuraavat 2 minuuttia, LED-valon tulisi välkyä aina magneetin kohdalla.
- NO Etter hver forbiføring av magneten blinker kontroll-LEDen til senderen.
- TR 2 dakika süresince LED'ler miknatisin her geçişinde yanması gerekir.
- SL V naslednjih 2 min LED dioda utripa ob teku magneta mimo senzorja.
- SK Po každom prejení magnetu zabliká LED kontrolka vysielača.
- PT Durante os 2 minutos seguintes, os LED acenderão intermitentemente a cada passo do iman.
- PL Aby ponownie przeprowadzić test baterii, po 2 min. aktywować system przyciskiem w komputerze.
- HU A következő 2 percben a LED-eknek villogniuk kell a mágnes mindkét polusa felé.
- CZ Obě ledki by měly svítit asi 2 minuty současně s každým protočením magnetu.
- BG За следващите 2 минути диодът ще мига при всяко преминаване на магнита.
- RU В течение следующих двух минут индикаторы должны мигать при каждом прохождении магнита.





14

- DE Batterie Typ CR 2032
- GB Battery type CR 2032
- FR Pile type CR 2032
- IT Batteria litio CR 2032
- ES Pila tipo CR 2032
- NL Batterij type CR 2032
- SE Batteri typ CR 2032
- DK Batteri type CR 2032
- FI Patteri tyyppi CR 2032
- NO Batteri: litium knappcelle CR 2032
- TR Pil tipi: CR 2032
- SL Baterija: litijeva gumbasta baterija CR 2032
- SK Batérie: lítiový okrúhly monočlánok CR 2032
- PT Pilha tipo CR 2032
- PL Bateria płaska litowa CR 2032
- HU Elem típusa: CR 2032
- CZ Typ baterie CR 2032
- BG Батерия: литиева батерия тип копче CR 2032
- RU Батарея: литийная кнопочная батарея CR 2032

Problemlösungen

- Sicherungshülse über Magnet geschoben (Bild 7)?
- Computer richtig auf der Halterung eingerastet?
- WIRELESS durch Computertastendruck aktiviert?
- Kontakte auf Oxidation/Korrosion überprüft?
- Abstand zw. Magnet und Sensor überprüft? (max. 5 mm)
- Magnet richtig positioniert?
- Überprüft ob Magnet magnetisiert ist?
- Batterie überprüfen.
- Batterie richtig eingelegt. (Plus und Minus beachten)
- Batteriekontakt OK? (vorsichtig nachbiegen!)

Troubleshooting

- Safety shell is pushed over the magnet (fig. 7)?
- Is the computer properly placed in the bracket?
- Is WIRELESS activated by pressing computer button?
- Did you check the contacts for oxidation/corrosion?
- Did you check the distance? (max. 5 mm/0,20 inch)
- Is the magnet positioned in the right way?
- Is the magnet magnetized?
- Check the battery.
- Did you put the battery in the right way. (pay attention to plus and minus)
- Check contacts, bend if necessary.

Solutions aux problèmes

- La douille est bien installée sur l'aimant ? (image 7)
- Le compteur est-il enclenché sur son support ?
- Vérifiez que le WIRELESS soit activé en appuyant le bouton du compteur.
- L'oxydation ou la corrosion des contacts.
- Vérifiez la distance entre l'aimant et le capteur. (5 mm max.)
- L'aimant est-il correctement positionné ?
- L'aimant est-il bien magnétisé ?
- Vérifier la pile.
- La pile est installée dans le bon sens ? (respecter +/-)
- Vérifier les contacts, tordez légèrement si nécessaire.

Soluzioni a problemi

- Hai chiuso la sicura del magnete? (figura a pag. 7)
- Il computer è inserito correttamente?
- WIRELESS è stato attivato premendo un tasto del computer?
- Hai controllato i contatti da corrosioni/ossidazioni?
- Hai controllato la distanza dal magnete al sensore?
- La calamita è posizionata correttamente?
- La calamita è magnetizzata?
- Controlla la batteria.
- Hai inserito correttamente la batteria? (attenzione polo positivo – polo negativo)
- Controlla i contatti, se necessario pulirli.

Solución a los problemas

- Verifique la instalación del casquillo de seguridad del imán.
- Comprobar que el computador está bien anclado en el soporte.
- Se activa el WIRELESS pulsando un botón del computador?
- Comprobar si los contactos están oxidados o tienen corrosión.
- Comprobar que la distancia entre el imán y el receptor no supera los 5 mm.
- Comprobar que el imán está correctamente posicionado.
- Comprobar que el imán está bien magnetizado.
- Comprobar el estado de la pila.
- Comprobar que la pila ha sido bien instalada, respetando el signo + y el -.
- Compruebe los contactos.

Probleem oplossingen

- Metaal huls over de magneet geschoven? (beeld 7)
- Is de computer goed in de houder bevestigd.
- Is de WIRELESS geactiveerd door de drukknop van de computer?
- Oxidatie van batterijen of contacten?
- Afstand magneet en sensor oké (max 5 mm).
- Magneet goed gemonteerd.
- Is de magneet nog gemagnetiseerd?
- Batterij in orde?
- Batterij goed gemonteerd? Opletten! Plus/Min
- Batterij contacten oké. Zonodig voorzichtig bijbuigen.

Problemlösning

- Har du draget säkerhetskylsan över magneten (se bild 7)?
- Sitter datorn rätt i fästet?
- Är WIRELESS aktiverad genom att tryck på någon av datorknapparna?
- Har du kontrollerat att kontakterna inte är rostiga eller korroderade?
- Har du kontrollerat avståndet mellan sensor och magnet.
- Är magneten rätt monterad?
- Er magneten magnetisk?
- Kontrollera batteri.
- Är batteriet rätt monterat.
- Kontrollera kontakterna, böj upp dom om det behövs.

Problem løsning

- Har du skubbet til sikkerheds hylsteret over magneten? (se fig.7)
- Sidder computeren rigtig i holderen?
- Er WIRELESS aktiveret ved at trykke på computer knappen?
- Har du checket kontakter for rust og korrosion?
- Har du checket afstanden fra sensor til magnet? (max 5 mm)
- Er magneten sat korrekt på?
- Er magneten magnetisk?
- Check batteri.
- Blev batteriet sat korrekt ? +/-
- Check samtlige kontakter.

Ongelmien ratkaisut

- Oletko laittanut suojakuoren magneetin päälle (katso sivu 7)?
- Onko tietokone liitetty oikein?
- Onko liittimet tarkistettu hapettumisen/syöpymisen varalta?
- Onko magneetin ja anturin väli oikea? (enintään 5 mm)
- Onko WIRELESS aktivoitu painamalla mittarin näppäintä?
- Onko magneetti sijoitettu oikein?
- Onko magneetti magneettinen?
- Tarkista pariston tila.
- Onko paristot asennettu oikealla tavalla. (huomioi paristojen plus- ja miinusnavat)
- Tarkista liittimet, taivuta niitä tarpeen vaatiessa kosketuksen parantamiseksi.

Problemløsning

- Er hylsen glidd over magneten (se fig. 7)?
- Er datamaskinen lagt riktig inn i holderen?
- WIRELESS aktivert ved tastetrykk på datamaskinen?
- Er kontaktene rustet/oksydert?
- Avstanden mellom magnet og føler (maks 5 mm)?
- Magnet posisjonert riktig?
- Er magneten magnetisert?
- Sjekk batteriet.
- Batteriet er feil satt inn (pluss/minus)?
- Er batterikontakten i orden (bøyes forsiktig!)?

Sorunlara çözümler

- Sabitleme parçasını mıknatısa geçirdiniz mi? (resim 7)
- WIRELESS cihaz üzerindeki butona basılarak baflatıldı mı?
- Cihaz kızağına doğru yerleştirdi mi?
- Kontaklar üzerinde oksidasyon/pas var mı?
- Mesafeyi kontrol ettiniz mi? (Max: 5 mm)
- Mıknatıs doğru konumda mı?
- Mıknatıs görev yapıyor mu?
- Pili kontrol edin.
- Pil doğru takıldı mı? (artı ve eksiye dikkat edin)
- Kontakları kontrol edin. Gerekirse biraz bükün.

Reşevanje težav

- Tulec je potisnjen čez magnet (glej sliko 7)?
- Je računalnik pravilno nameščen na držalo?
- Ste WIRELESS aktivirali s pritiskom na tipko računalnika?
- Ali ste preverili, če so kontakti oksidirani/zarjaveli?
- Ali ste preverili razdaljo med magnetom in senzorjem (maks. 5 mm)?
- Je magnet pravilno nameščen?
- Ali ste preverili, če je magnet magnetiziran?
- Preverite baterijo.
- Ali je baterija pravilno vstavljena (pravilna lega plus in minus-pola)?
- Ali so kontakti baterije v redu (previdno jih ukrivite!)?

Riešenie problémov

- Tulec je potisnjen cez magnet (glej sliko 7)?
- Je komputer správne zaklapnutý do držiaka?
- Je WIRELESS aktivované stlačením tlačidla komputra?
- Preverili ste, či kontakty nie sú zoxidované/zhrdzavené?
- Preverili ste vzdialenosť medzi magnetom a senzorom (max. 5 mm)?
- Je magnet správne umiestnený?
- Preverili ste, či je magnet zmagnetizovaný?
- Skontrolujte batériu.
- Skontrolujte správnu polaritu (plus a mínus).
- Je kontakt batérie v poriadku (opatrne ho prihnite!)?

Solução de problemas

- Revestimento sob o íman deslocado (figura 7)?
- Computador correctamente encaixado no suporte?
- Activou o WIRELESS premindo a tecla do computador?
- Verificou os contactos quanto a oxidação/corrosão?
- Distância entre íman e sensor? (máx. 5 mm)
- Íman correctamente posicionado?
- Verificou se o íman está magnetizado?
- Verificar a pilha
- Pilha correctamente instalada (pólo positivo e negativo)
- Contacto da pilha ok? (corrigir cuidadosamente!)

Rozwibzywanie problemów

- **PL** Czy magnes na szprysze lub metalowa osłonka są założone prawidłowo? (Rys. 7)
- Czy komputer jest prawidłowo włożony w uchwyt?
- Czy WIRELESS został aktywowany przyciskiem w komputerze?
- Czy styki nie są zabrudzone (korozja, oksydacja)?
- Czy odstęp pomiędzy magnesem a czujnikiem jest prawidłowy?
- Czy magnes znajduje się we właściwej pozycji?
- Czy magnes jest namagnesowany?
- Sprawdzić baterie.
- Czy bateria została włożona prawidłowo? (plus/minus)
- Czy styki dotykają baterii? (ostrożnie dogiąć!)

A problémák megoldása

- **HU** A biztosíték foglalatja el van-e tolvá a mágnes fölött (lásd a 7. sz képet)?
- A számláló jól be van-e helyezve a rögzítőbe?
- Bekapcsolta az WIRELESS-t a computeren lévő gombbal?
- A kontaktusok ki vannak-e próbálva oxidáció/korrózió esetére?
- Ellenőrizte a mágnes és a szenzor közötti távolságot? (max. 5 mm)
- Vajon a mágnes helyesen van-e elhelyezve?
- Kipróbálta, hogy a mágnes vajon magnetizálva van-e?
- Ellenőrizze az elemet.
- Jól van-e az elem behelyezve? (vigyázz a plusz és a mínusz pólusra)!
- Rendben van-e az elem kontaktusa ? (óvatosan meghajtani!)

Řešení problémů

- Je objímka pojistky posunuta přes magnet (viz obr. 7)?
- Zapadl počítač správně do uchycení?
- Je WIRELESS aktivováno zmáčknutím tlačítka Vašeho cyklocomputeru ?
- Jsou přezkoušeny kontakty na oxidaci/korozi?
- Zkontrolovali jste, vzdálenost mezi magnetem a senzorem? (max. 5 mm)
- Je magnet umístěn správně?
- Přezkoušeli jste, zdali je magnet zmagetizován?
- Přezkoušet baterie.
- Je baterie správně vložena? (pozor na plus a minus)!
- Je v pořádku kontakt baterie? (opatrně přihnout!)

Възможни проблеми

- Натиснахте ли предпазното ухо на магнита (фигура 7)?
- Правилно ли е свързан уреда?
- Активиран ли е Wireless чрез натискане на бутона на компютъра ?
- Проверихте ли контактите за оксидация/корозия?
- Проверихте ли разстоянието между магнита и датчика? (max. 5 mm)
- Правилно ли е позициониран магнита?
- Магнита намагнетизиран ли е?
- Проверете батерията.
- Правилно ли монтирахте батерията? (при отворен капак трябва да виждате + полюс)
- Проверете контактите, при необходимост ги огънете.



Распространенные проблемы

- RU Установлена ли защитная скоба на магнит (см. стр. 7)?
- Правильно ли установлен компьютер?
- Активирован ли WIRELESS нажатием на кнопку компьютера?
- Есть ли следы коррозии окисления на контактах.
- Правильно ли установлена дистанция между магнитом и датчиком. (макс 5 мм)?
- Правильно ли установлен магнит.
- Исправен ли магнит?
- Проверьте элемент питания.
- Правильно ли установлен элемент питания (+/-)?
- Проверьте контакты, подогните если это необходимо.

Garantie

- DE Es gilt die gesetzliche Gewährleistungsfrist. Die Gewährleistungsfrist beschränkt sich auf Material- und Verarbeitungsfehler. Batterien sind von der Gewährleistung ausgenommen. Die Gewährleistungsfrist ist nur gültig, wenn:
 1. das WIRELESS nicht geöffnet wurde.
 2. der Kaufbeleg beigefügt ist.

Bitte lesen Sie vor der Reklamation des WIRELESS die Bedienungsanleitung nochmals gründlich durch. Sollten Sie auch dann noch Mängel feststellen, kontaktieren Sie den Händler, bei dem Sie Ihr WIRELESS gekauft haben, oder senden Sie das Set mit Kaufbeleg und allen Zubehörteilen, ausreichend frankiert, an:

SIGMA Elektro GmbH
Dr.-Julius-Leber-Straße 15
D-67433 Neustadt/Weinstraße

Bei berechtigten Ansprüchen erhalten Sie ein Austauschgerät. Es besteht nur Anspruch auf das zu diesem Zeitpunkt aktuelle Modell. Der Hersteller behält sich technische Änderungen vor.



You can find the CE Declaration under: www.sigmasport.com

Prohlašujeme, že tento výrobek odpovídá požadavkům směrnice 1999/5/EC (NV č.426/2000 Sb.) v platném znění.

- GB Warranty!** The legal warranty regulations are valid.
- FR Garantie !** La garantie s'applique dans le cadre de la loi en vigueur sur les garanties.
- IT Garanzia!** Le regole legali di garanzia sono valide.
- ES Garantía!** La garantía se aplica en el cuadro de la ley en vigor sobre las garantías.
- NL Garantie!** Hier gelden de voorgeschreven garantie bepalingen.
- SE Garanti!** De vanliga garantibestämmelserna.
- DK Garantie!** De almindelige garanti bestemmelser er gældende.
- FI Takuu!** Noudatamme yleisesti hyväksytyjä takuehtoja.
- NO Garanthenvisinger!** For tvister tar vi kun ansvar imot våre avtalepartnere ifølge lovens foreskrifter.
- TR Garanti!** Yasal garanti koşulları geçerlidir.
- SL Garancija!** Našemu pogodbenemu partnerju jamčimo za pomanjkljivosti v skladu z zakonskimi predpisi.
- SK Garanti!** Voči každému názmu zmluvnému partnerovi ručíme za vady podľa zákonných predpisov.
- PT Garantia!** A garantia aplica-se no quadro da lei em vigor sobre garantias.
- PL Gwarancja!** Produkt objęty jest ogólnymi gwarancjami.
- HU Garancia!** Érvényesek a jótállásnyújtásnál szokásos törvényes feltételek.
- CZ Garance!** Platí zákonné záruční podmínky. f=132 kHz
- BG Гаранция!** Прилагат се официални гаранционни изисквания.
- RU Мы несем ответственность перед нашим соответствующим контрагентом за дефекты согласно нормам законов.**



Baterie tip CR 2032

26

Română

Atenție: funcția WIRELESS trebuie să fie activată prin apăsarea unui buton de la calculator. Următoarele 2 minute LED-ul trebuie să clipească la fiecare trecere a magnetului.

Depanarea

- Înelușul de siguranță este apăsat peste magnet (fig. 7)?
- Calculatorul este bine așezat în suport?
- Este funcția WIRELESS activată prin apăsarea butonului de la calculator?
- Ați verificat contactele să nu fie oxidate/corodate?
- Ați verificat distanța? (max. 5 mm/0,20 inch)
- Magnetul este poziționat în mod corect?
- Magnetul este magnetizat?
- Verificați bateria.
- Ați pus bateria în mod corect. (aveți grijă la plus și minus)
- Verificați contactele, îndoiți dacă este necesar.

Garanția!

Sunt valabile reglementările legale privind garanția.



FCC statement

This device complies with part 15 of the FCC Rules. Operation is subject to the following two conditions:

- (1) This device may not cause harmful interference, and
- (2) this device must accept any interference received, including interference that may cause undesired operation.



NOTE: This equipment has been tested and found to comply with the limits for a Class B digital device, pursuant to part 15 of the FCC Rules. These limits are designed to provide reasonable protection against harmful interference in a residential installation. This equipment generates, uses and can radiate radio frequency energy and, if not installed and used in accordance with the instructions, may cause harmful interference to radio communications. However, there is no guarantee that interference will not occur in a particular installation. If this equipment does cause harmful interference to radio or television reception, which can be determined by turning the equipment off and on, the user is encouraged to try to correct the interference by one or more of the following measures:

- Reorient or relocate the receiving antenna.
- Increase the separation between the equipment and receiver.
- Connect the equipment into an outlet on a circuit different from that to which the receiver is connected.
- Consult the dealer or an experienced radio/TV technician for help.

Changes or modifications not expressly approved by the party responsible for compliance could void the user's authority to operate the equipment.







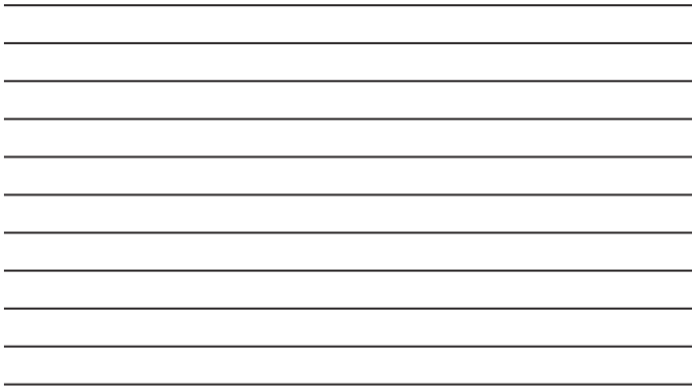



- DE** Batterien dürfen nicht im Hausmüll entsorgt werden (Batteriegesetz)!
Bitte geben Sie die Batterien an einer benannten Übergabestelle zur Entsorgung ab.
- GB** Batteries may not be disposed of in household waste (European Battery Law).
- US** Please hand in the batteries at a nominated hand-over point for disposal.
- FR** Ne pas jeter les piles aux ordures ménagères (loi relative aux piles et accu.).
Veuillez rapporter vos piles usagées dans un centre de collecte agréé.
- IT** Le batterie non devono essere smaltite nei rifiuti domestici (legge europea sulle batterie).
Si prega di consegnare le batterie esaurite presso i punti di raccolta previsti per lo smaltimento.
- ES** Las baterías no deben ser eliminadas en la basura doméstica (Ley de baterías).
Por favor entregue las baterías en un lugar de recogida mencionado para su posterior eliminación.
- NL** Batterijen horen niet thuis bij het restafval (Europese richtlijn batterijen).
Geef u de batterijen mee met de chemokar.
- PT** As pilhas não devem eliminadas em conjunto com o lixo doméstico (lei relativa a pilhas).
Entregue as pilhas num ponto de recolha correspondente para a sua correcta eliminação.
- PL** Baterii nie wolno wyrzucać do śmieci (niemiecka ustawa o bateriach).
Baterie należy oddać do utylizacji w odpowiednim punkcie zbiórki odpadów.
- TR** Piller ev çöpüne atılmamalıdır (Pil yasası).
Lütfen pilleri tasfiye amacıyla belirlenen bir teslim noktasına bırakın.
- HL** Az elemeket nem szabad a háztartási szemétbe dobni („elemtörvény”).
Kérjük, vigye az elemeket egy megfelelő gyűjtőhelyre ártalmatlanításra.



LI =
Lithium





- CZ** Baterie se nesmí likvidovat s domovním odpadem (zákon o bateriích). Odevzdejte prosím baterie na jmenovaném sběrném místě k likvidaci.
- SK** Batérie sa nesmú likvidovať s domovým odpadom (zákon o batériách). Odovzdajte, prosím, batérie na menovanom zbernom mieste na likvidáciu.
- FI** Paristoja ei nykyään saa hävittää kotitalousjätteen mukana (paristoja koskeva säädös). Toimita paristot asianmukaiseen kierrätyspisteeseen hävitystä varten.
- SE** Batterier får inte kastas i hushållssoporna (batterilag). Lämna batterierna till en godkänd återvinningsplats.
- NO** Batteriene må ikke kastes i husholdningsavfallet (batterilov). Lever batteriene på et godkjent gjenvinningsanlegg.
- DK** Batterier må ikke bortskaffes sammen med husholdningsaffaldet (Batterilov). Aflever batterierne på et tilsvarende samlested.
- BG** Не е разрешено изхвърлянето на батериите с битовите отпадъци (Закон за батериите). Моля, предавайте батериите в посочения пункт за събиране на специални отпадъци.
- RU** Использованные батарейки запрещается выбрасывать в домашний мусор (Закон об утилизации батареек/аккумуляторов - BattG). Пожалуйста, сдавайте использованные батарейки для утилизации в один из указанных приемных пунктов.
- RO** Bateriile nu trebuie salubrizate împreună cu gunoiul menajer (conform legislației privind bateriile). Vă rugăm duceți bateriile la un centru specializat de reciclare pentru salubritate.
- SL** Baterij se ne sme odstranjevati skupaj z gospodinjскими odpadki (Uredba o ravnanju z baterijami in akumulatorji ter odpadnimi baterijami in akumulatorji). Prosimo, da baterije oddate v zbiralnico za odstranjevanje baterij.



LI =
Lithium



081 924/2



SIGMA-ELEKTRO GmbH

Dr. -Julius-Leber-Straße 15
D-67433 Neustadt/Weinstraße

SIGMA SPORT USA

3487 Swenson Ave.
St. Charles, IL 60174, U.S.A.

SIGMA SPORT ASIA

10F, No.192, Zhonggong 2nd Rd.,
Xitun Dist., Taichung City 407, Taiwan

www.sigmasport.com