

序号	版本号	变更日期	变更人员	变更原因	变更内容
1	V1.0	20240118	杨彪	研发需求	新版本发布
2					
3					

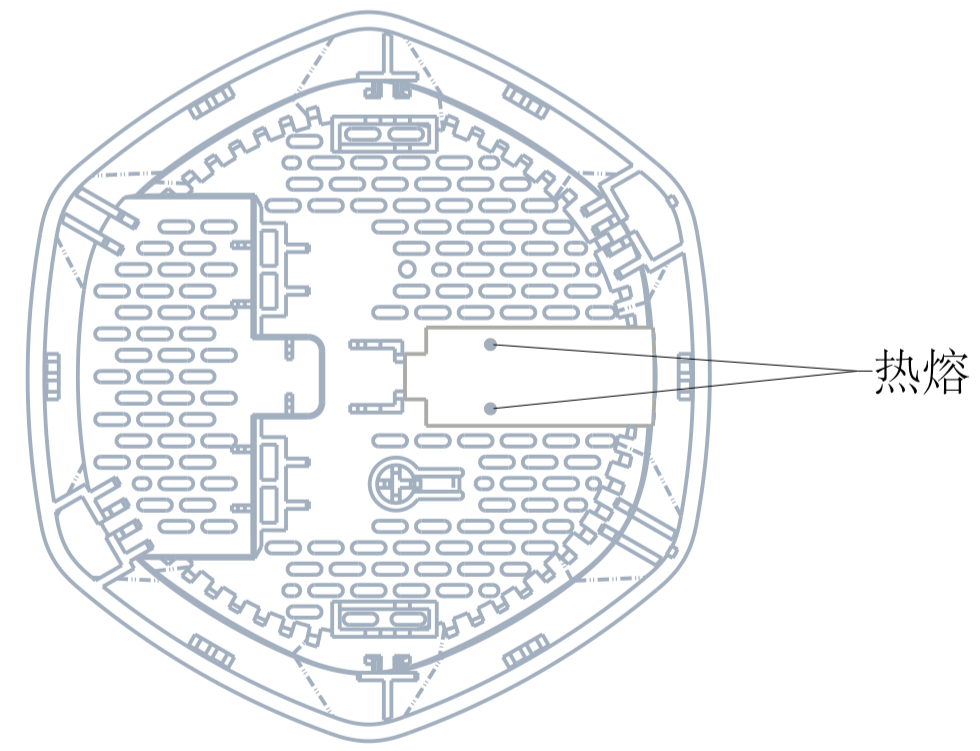

SELECT Y	适用范围	适用材料	适用零件	适用附件	签名	日期	材料
203-08772-15	A	B	C	D	设计	杨彪	20240118
203-08129-11	A	B	C	D	审核		
遮光麦拉	A	B	C	D	工艺		
	A	B	C	D	模具		
	A	B	C	D	标准化		
	A	B	C	D	批准		

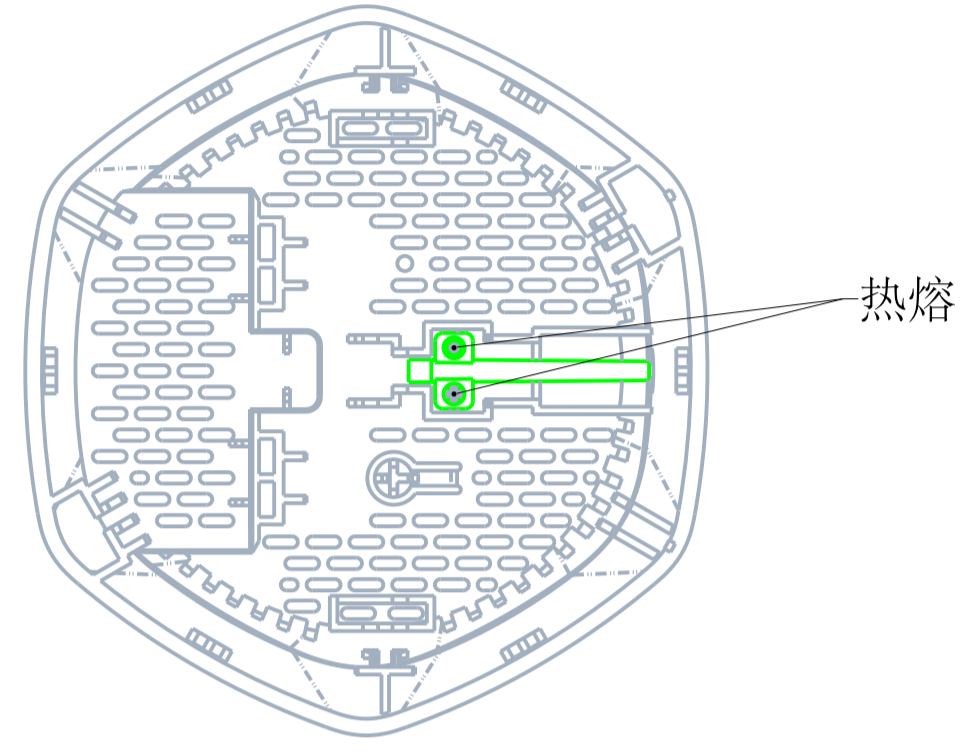
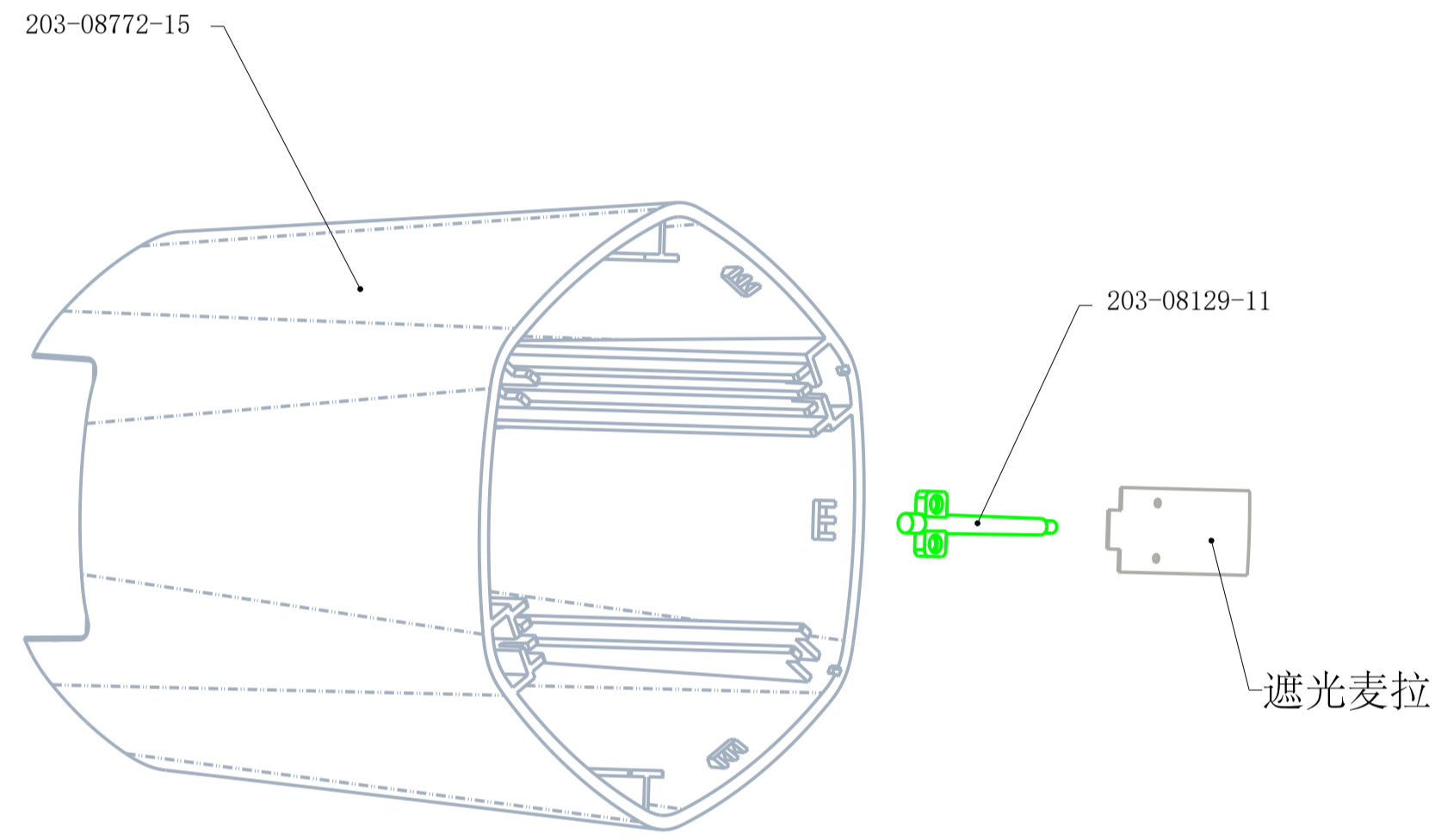

Customer Business Group

上海剑桥科技股份有限公司

图面 版次 尺寸单位 比例

 第 1 张 共 1 张

 mm 1:1

WF810G AM2_下盖组件

 203-09254-11

序号	版本号	变更时间	变更人员	变更原因	变更内容
1	V1.0	20240118	杨熙	研发需求	新版本发布

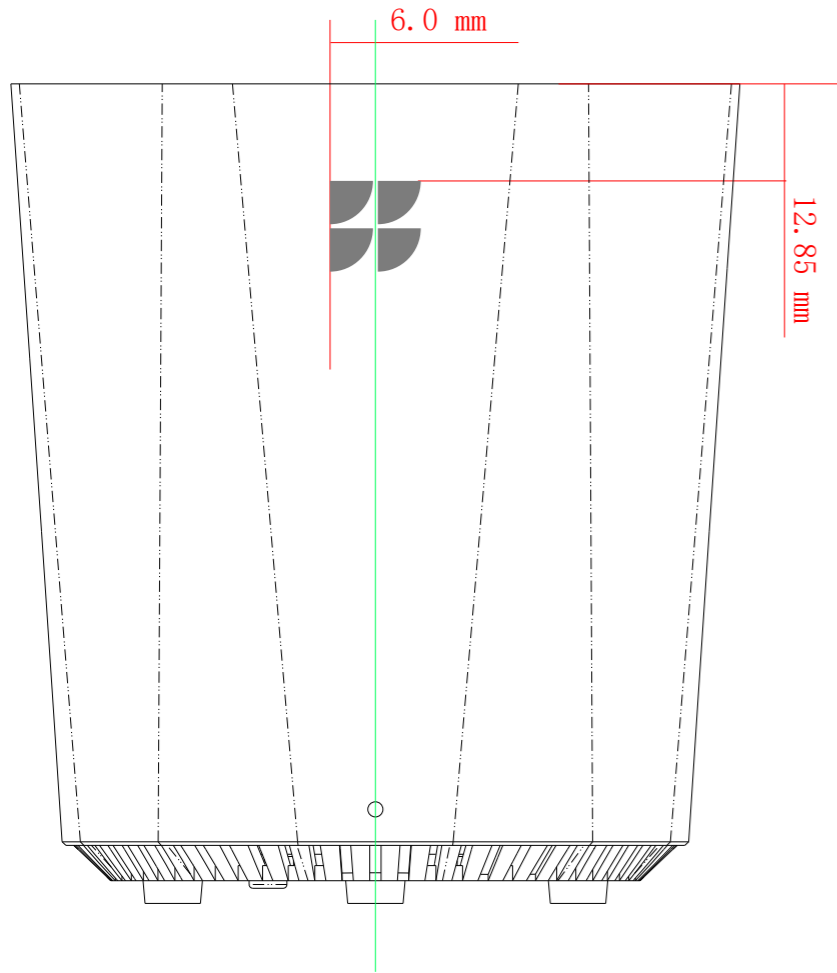

正面

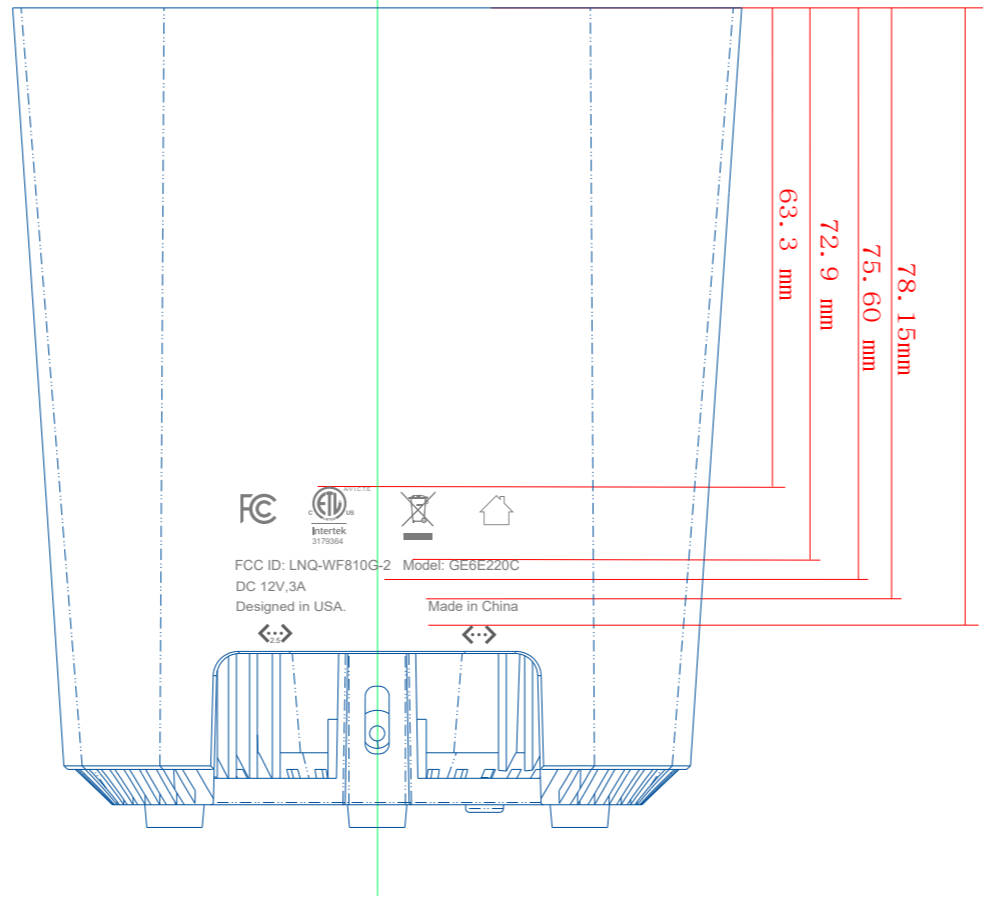

背面

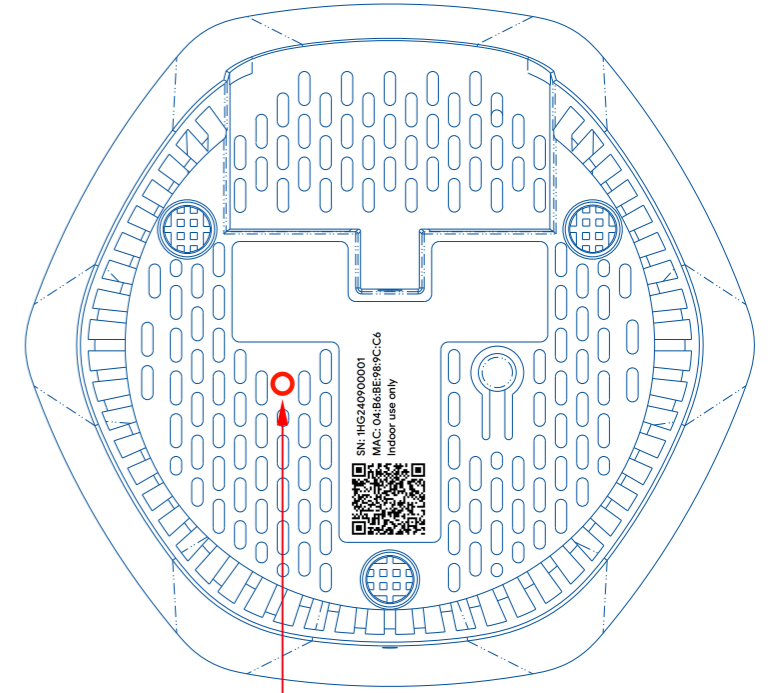

红色线框需印刷
Pantone 485C;

底面

技术要求:

- 1, 丝印颜色为见说明
- 2, 丝印位置尺寸请按图示制作, 未标注尺寸公差为正负0.2mm;
- 3, 产品需符合ROHS 及《CIG供应商HSF认证及冲突矿产管理要求》;
- 4, 素材: 203-08772-11, 塑壳本体颜色为白色;
- 5, 标注为重点必检尺寸; 成品需符合《CIG机械测试规范》;
- 6, 耐磨标准: 使用7017R橡皮施加500g的载荷, 以40次/分钟~60次/分钟的速度, 以20mm左右的行程, 在样本表面来回磨擦规定循环20次, 要求涂层不能出现异色、露底材, 印刷允许出现由于橡皮中本身个别粗沙砾造成的单条线状缺失, 但是不能造成字体笔画的缺失或者明显中断
- 7, 耐乙醇标准: 用纯棉布(专用)蘸满无水酒精(浓度≥99.5%), 包在专用的测试头上(包4层纯棉布, 包上棉布后测试头的面积约为1cm²), 施加500g的载荷, 用专用仪器, 以40次/分钟~50次/分钟的速度, 以20mm左右的行程进行来回擦拭, 每次擦拭位置再同一位置, 循环次数50次, 要求试验完成后以测试表面无明显退色、透底(露出底材)



色号: Pantone cool gray 10C

SELECT V	适用塑胶件		适用压铸件、型材		适用钣金件	
	A	V	C	V	E	V
~8	±0.05	±0.08	±0.13	±0.18	±0.05	±0.10
8~25	±0.08	±0.12	±0.15	±0.21	±0.10	±0.20
25~63	±0.12	±0.15	±0.18	±0.25	±0.12	±0.25
63~100	±0.15	±0.20	±0.20	±0.28	±0.15	±0.30
100~160	±0.20	±0.25	±0.22	±0.31	±0.20	±0.40
160~400	±0.25	±0.30	±0.28	±0.39	±0.30	±0.50
400~	±0.30	±0.40	±0.32	±0.45	±0.50	±0.80
ANG.T01	0°~90°	±0.5°	0°~90°	±1°	0°~90°	±1°

其他: 1, 橡胶件未注尺寸公差按F档;

设计	杨熙	20240118	材质:		
审核			幅面	版次	尺寸单位
工艺			A3	V1.0	mm
模具			第 1 张	共 1 张	
标准化			比例 1:000		
批准			WF810G AM2_下盖_丝印		



WF810G AM2_下盖_丝印

203-08772-15

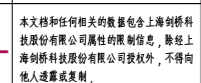

本文档和任何相关的数量包含上海剑桥科技股份有限公司所有权的限制信息, 未经上海剑桥科技股份有限公司授权, 不得向他人透露或复制。

序号	版本号	变更日期	变更人员	变更原因	变更内容
1	V1.0	20230206	杨彤	研发需求	新版本发布

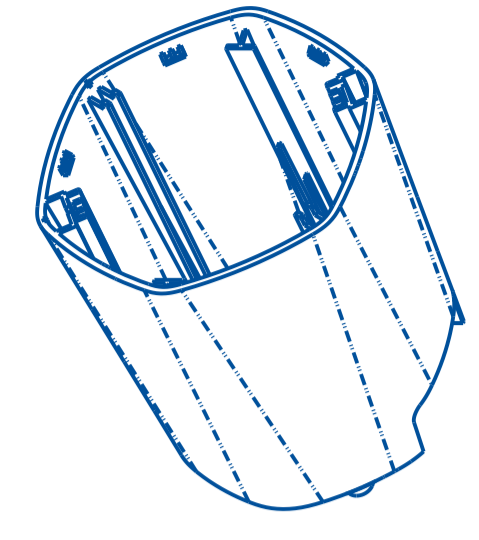

比例 1:2

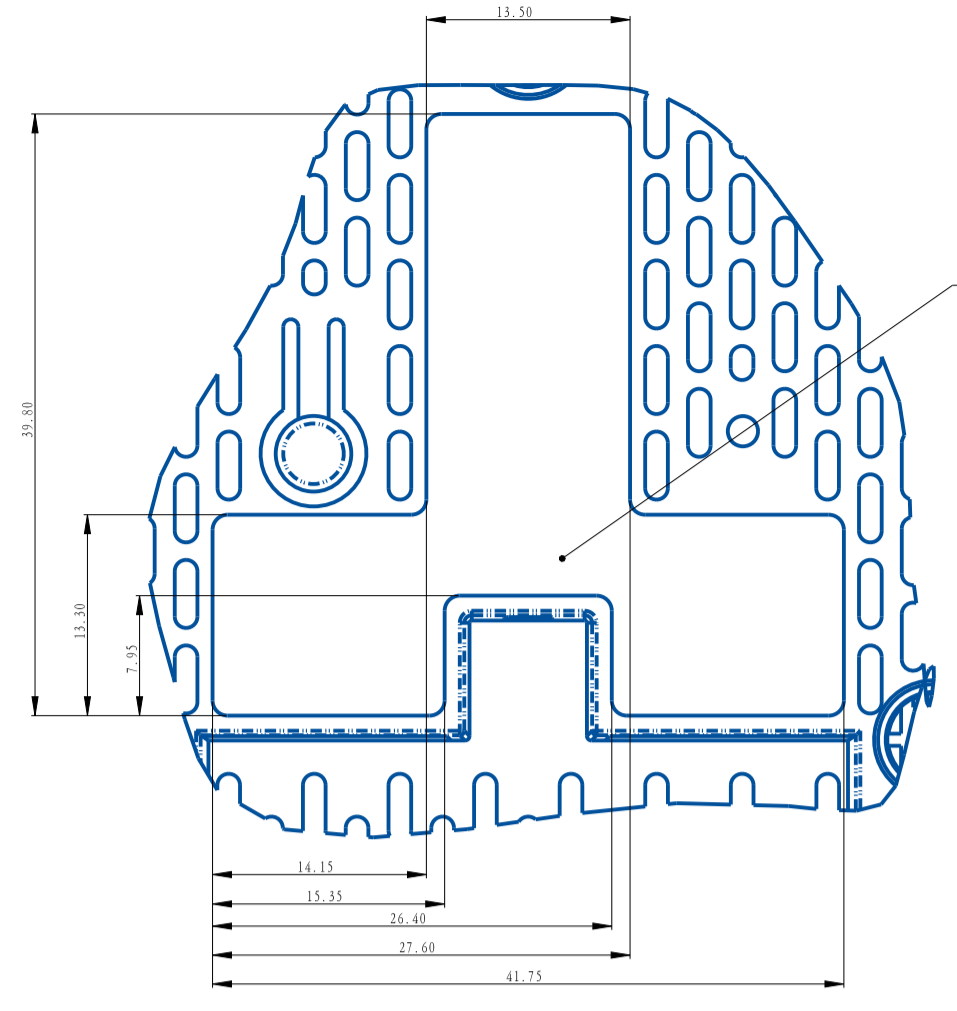
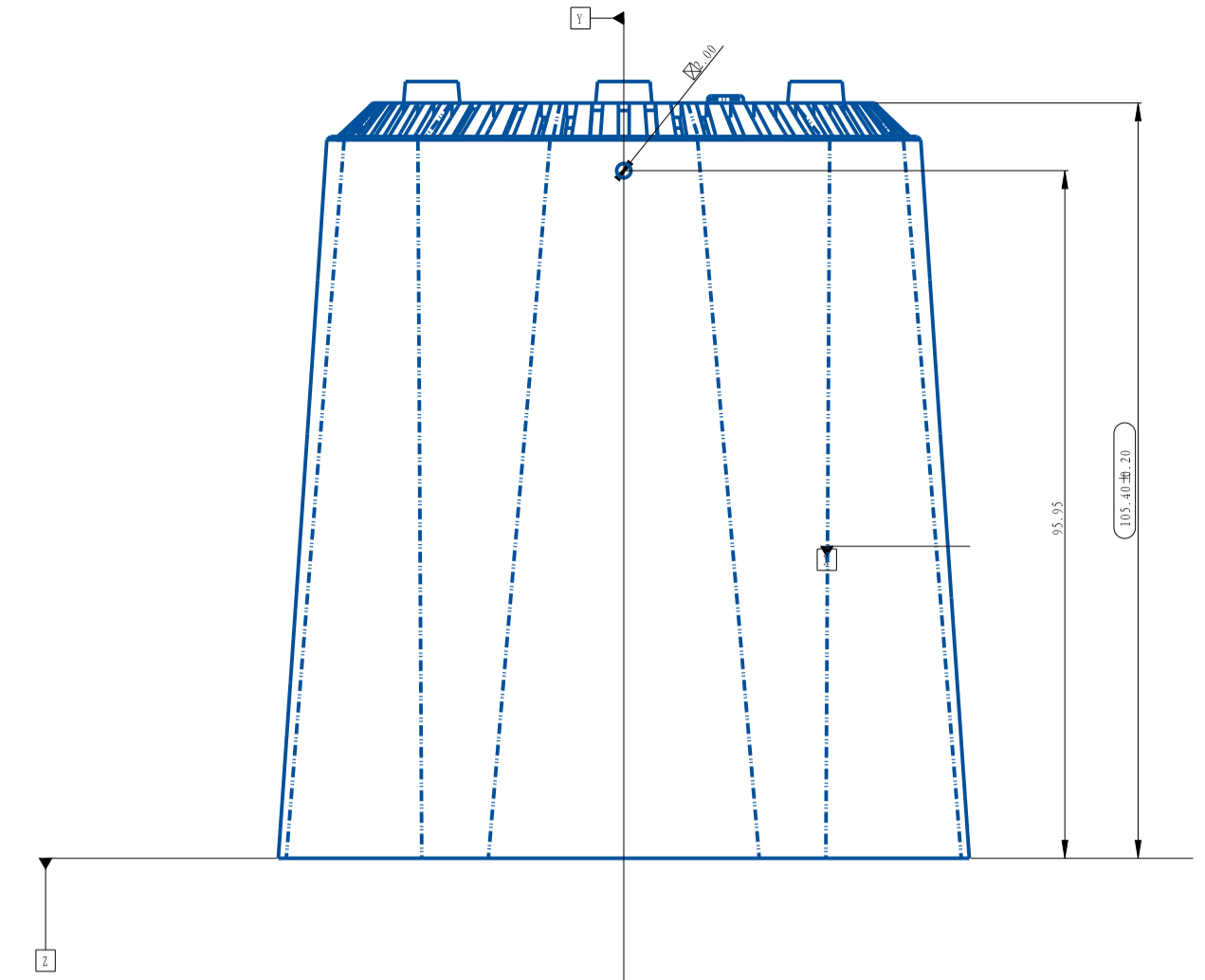

此槽深度0.3MM

细节 A
比例 2:1

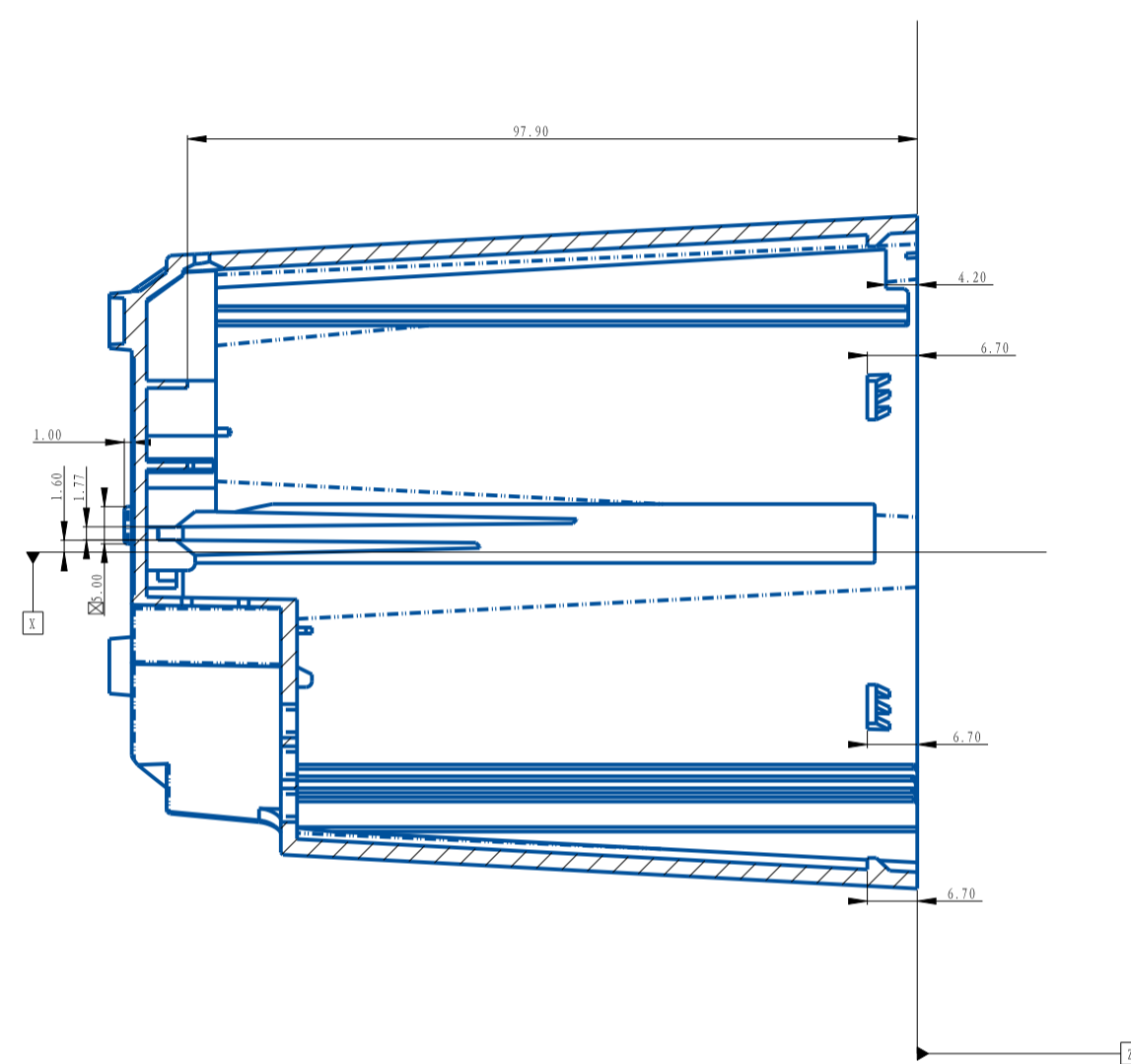

视图 A-A

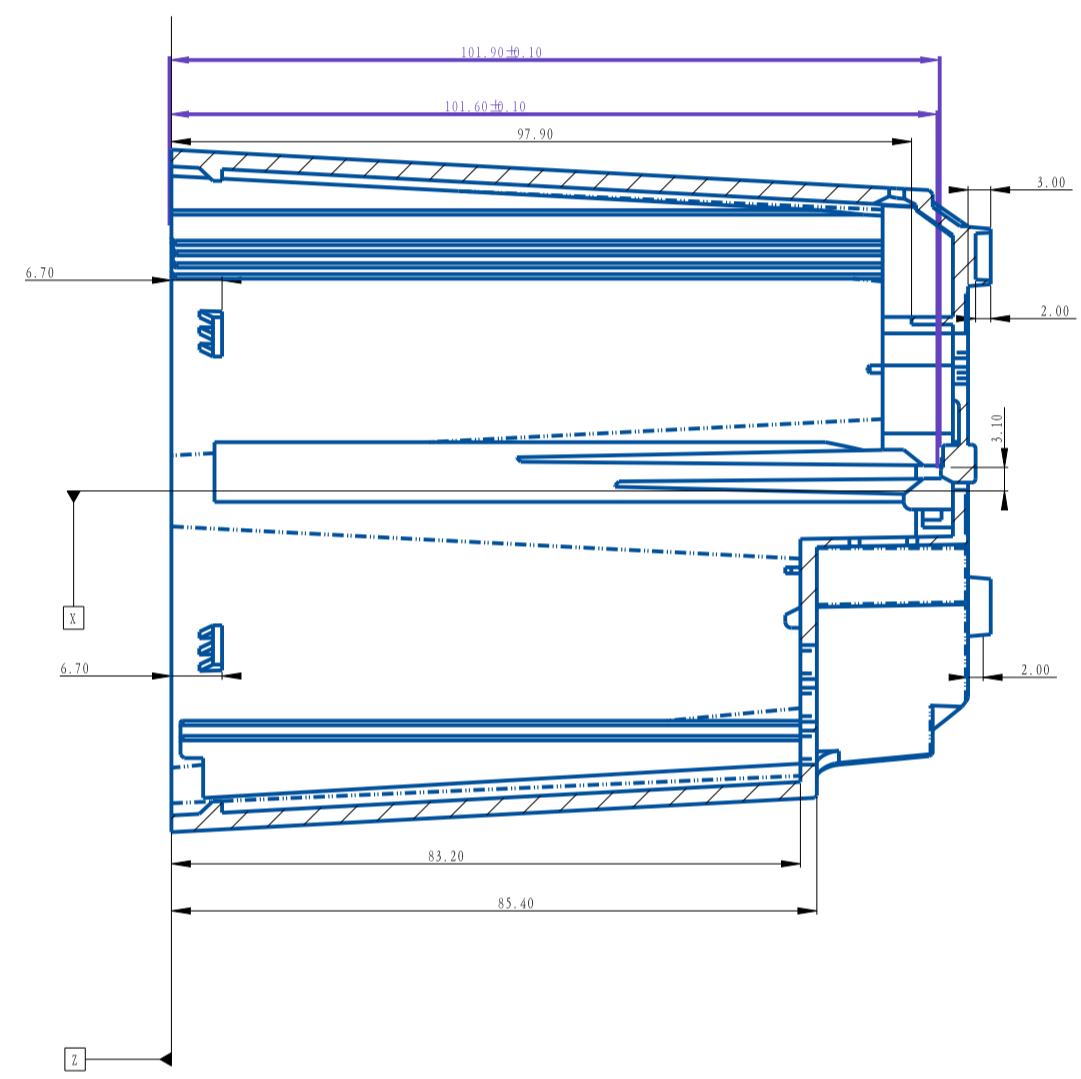
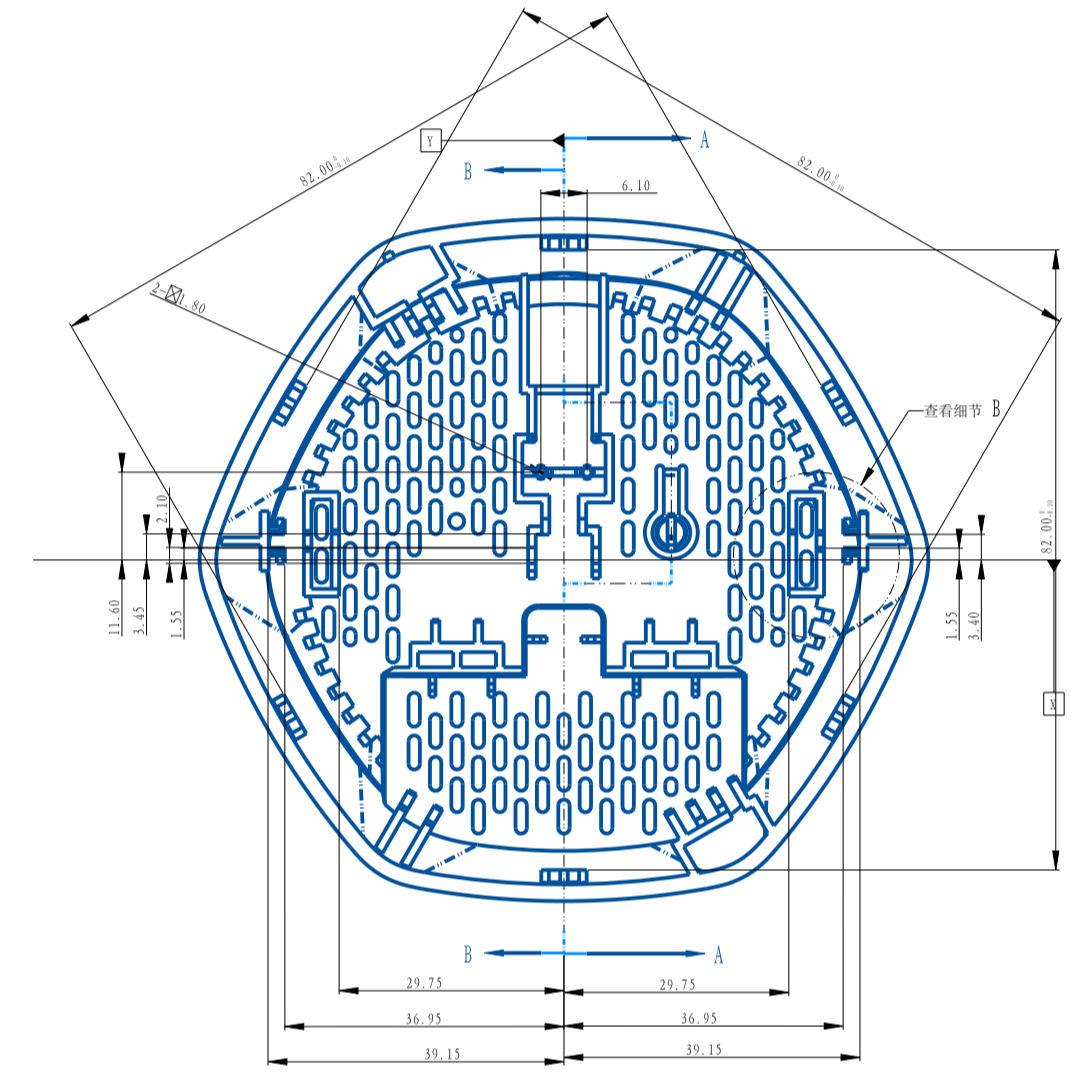

截面 B-B

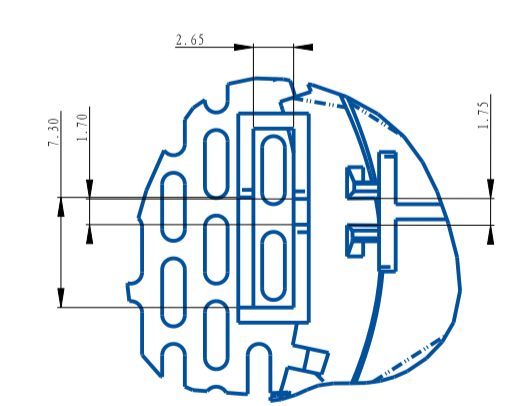
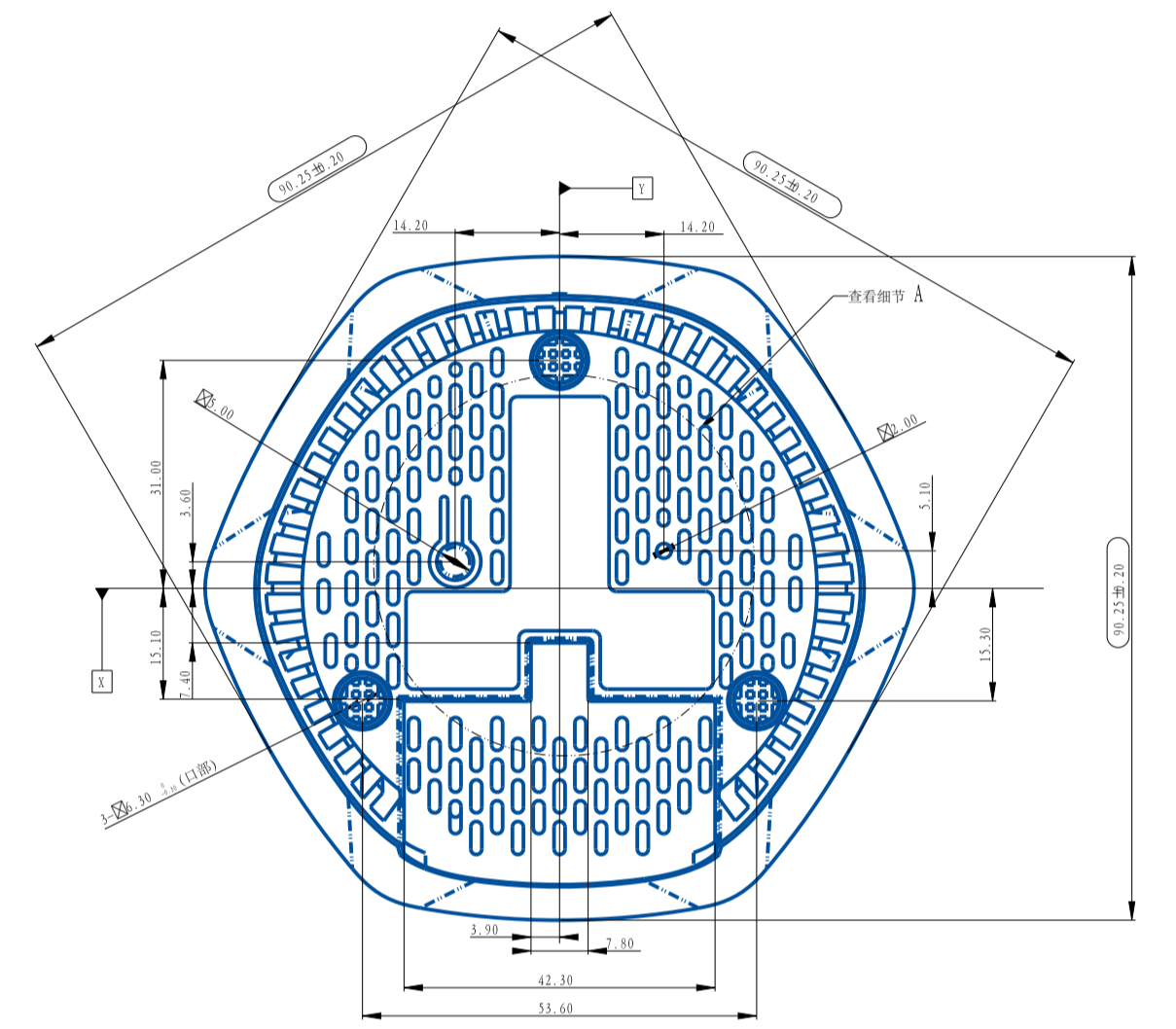

细节 B
比例 2:1

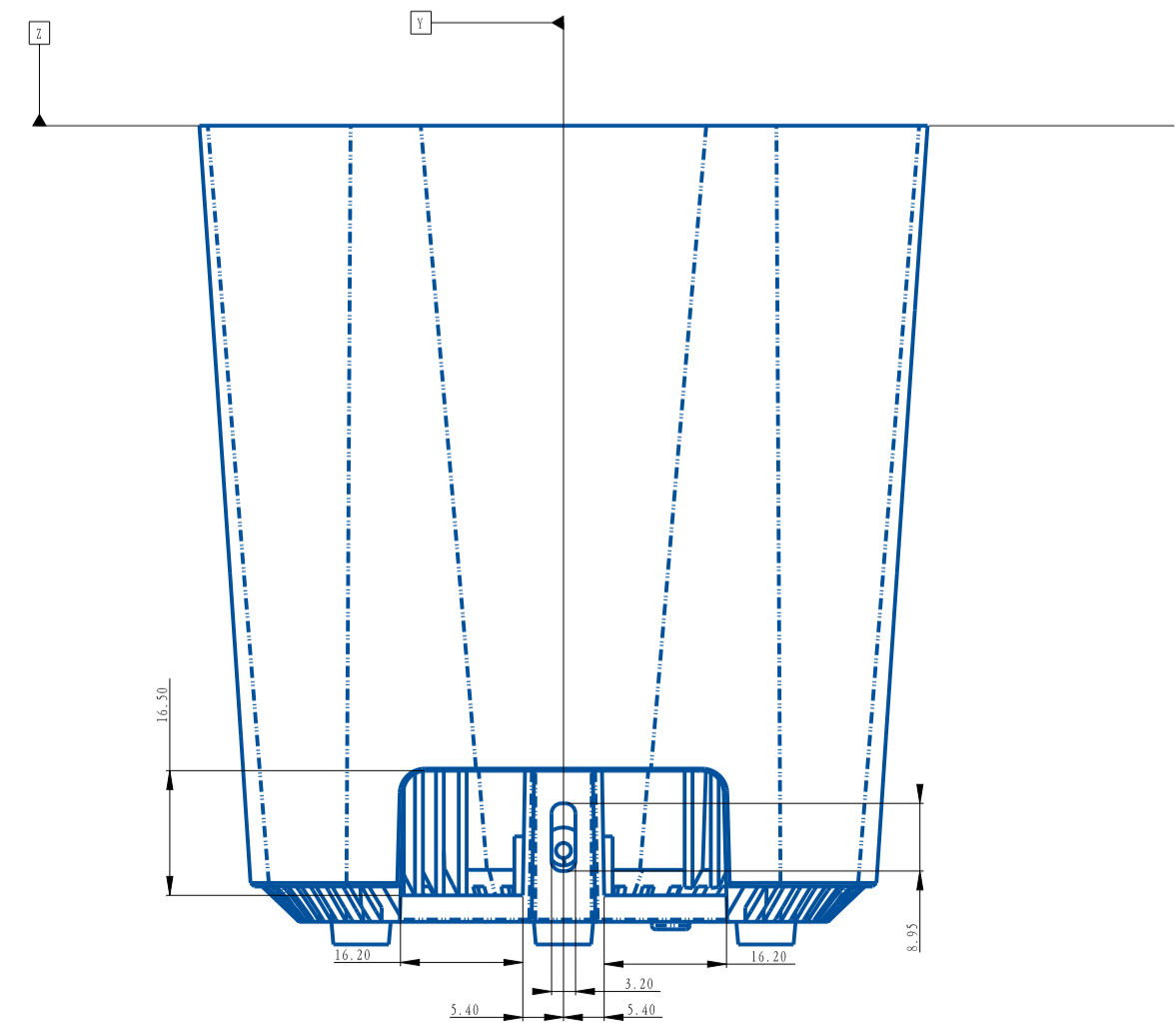

技术要求:

- 1、材料
 - a、牌号: PC (LG EF1006FU), 所有材料必须使用100%原材料,阻燃等级: UL94-V0;
 - b、环保, 满足《CIG供应商HSF认证及冲突矿产管理要求》 RoHS、Reach以及冲突矿产等要求;
 - c、色号: PANTONE White C
- 2、表面处理
 - a、皮纹: MT11010
- 3、尺寸
 - a、未注尺寸按照3D图纸执行;
 - b、所有有“长圆”标识的尺寸为重点检测尺寸;
- 4、公差
 - a、未标注公差按照公差表执行;
- 5、外观
 - a、要求毛刺 $\leq 0.1\text{mm}$, 毛刺面位于非安装操作面;
 - b、外观件要求无划伤、油污、变形等缺陷;
- 6、包装
 - a、要求满足产品妥善保存、运输不受损;
 - b、特殊要求按照CIG及客户文件执行;
 - c、所有物料要求按照料号单独包装; 不能与其它料号混合包装。作为发货状态的单独包装上, 能体现出供应商和CIG名称, 不能有中文料号描述等信息;
- 7、外观检验标准按照CIG A级标准执行

适用范围	适用材料	适用零件	签名	日期	材质
设计	杨彤	20230206			
审核					
工艺					
模具					
标准化					
批准					

CIG
Customer Business Group
上海剑桥科技股份有限公司

WF810G_下盖

203-08772-11

序号	版本号	变更时间	变更人员	变更原因	变更内容
1	V0.1	20211205	杨熙	研发需求	初版图纸发行

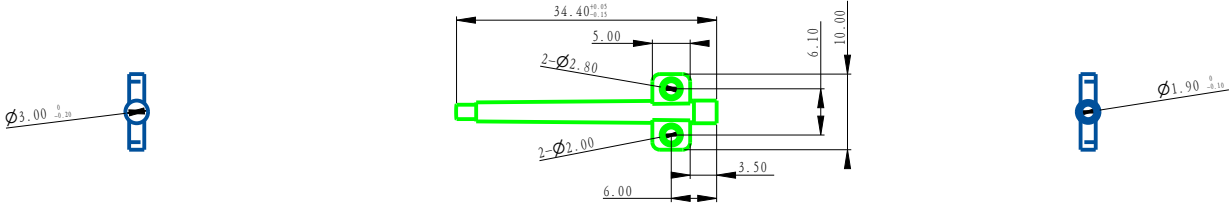
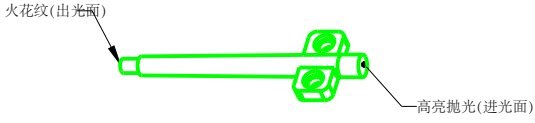

技术要求:

- 材料
 - 牌号: PC 122 (无色透明), 所有材料必须使用100%原材料, 阻燃等级: UL94-V2;
 - 环保, 满足《CIG供应商HSF认证及冲突矿产管理要求》RoHS、Reach以及冲突矿产等要求;
- 表面处理
 - 高亮
- 尺寸
 - 未注尺寸按照3D图纸执行;
 - 所有有“长圆”标识的尺寸为重点检测尺寸;
- 公差
 - 未标注公差按照公差表执行;
- 外观
 - 要求毛刺 $\leq 0.1\text{mm}$, 毛刺面位于非安装操作面;
 - 外观件要求无划伤、油污、变形等缺陷;
- 包装
 - 要求满足产品妥善保存、运输不受损;
 - 所有物料要求按照料号单独包装; 不能与其它料号混合包装。作为发货状态的单独包装上, 能体现出供应商和CIG名称, 不能有中文料号描述等信息;
- 外观检验标准

外观检验标准按照CIG A级标准执行

SELECT V	适用塑胶件		适用压铸件、型材		适用钣金件		设计	签名	日期	材质:
DIM TOL	A	B	C	D	E	F				
~8	±0.05	±0.08	±0.13	±0.18	±0.05	±0.10	杨熙	20211205		
8~25	±0.08	±0.12	±0.15	±0.21	±0.10	±0.20	审核			幅面 版次 尺寸单位 比例
25~63	±0.12	±0.15	±0.18	±0.25	±0.12	±0.25	工艺			A4 V0.1 mm 1:1
63~100	±0.15	±0.20	±0.20	±0.28	±0.15	±0.30	模具			第 1 张 共 1 张
100~160	±0.20	±0.25	±0.22	±0.31	±0.20	±0.40	标准化			
160~400	±0.25	±0.30	±0.28	±0.39	±0.30	±0.50	批准			
400~	±0.30	±0.40	±0.32	±0.45	±0.50	±0.80				
ANG. TOL ±	0°~90°/±0.5°		0°~90°/±1°		0°~90°/±1°					



WF810_透镜

203-08129-11

其他: 1, 橡胶件未注尺寸公差按F档;

序号	版本号	变更时间	变更人员	变更原因	变更内容
1	V1	XXXXXX	Name	研发需求	初版图纸发行

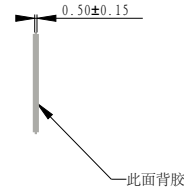
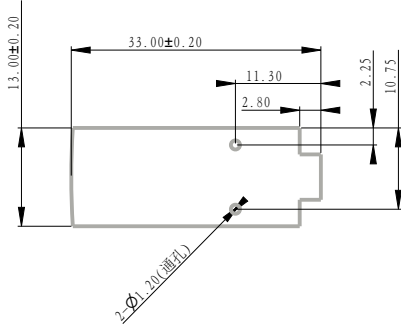

技术要求:

- 1、材质:PC, T=0.5MM, 黑色, 单面背胶, 防火等级UL94-V0
- 2、表面清洁, 无脏污, 无破损
- 3、未注公差按照图纸公差表执行
- 4、环保: 满足《CIG供应商HSF认证及冲突矿产管理要求》RoHS、Reach以及冲突矿产等要求

SELECT V	适用塑胶件		适用压铸件、型材		适用钣金件		设计	签名	日期	材质:			
DIM	TOL	A	B	C	D	E				F	幅面	版次	尺寸单位
~8	±0.05	±0.08	±0.13	±0.18	±0.05	±0.10	审核			A4	V*	mm	1:1
8~25	±0.08	±0.12	±0.15	±0.21	±0.10	±0.20	工艺			第 1 张	共 1 张		
25~63	±0.12	±0.15	±0.18	±0.25	±0.12	±0.25	模具						
63~100	±0.15	±0.20	±0.20	±0.28	±0.15	±0.30	标准化						
100~160	±0.20	±0.25	±0.22	±0.31	±0.20	±0.40	批准						
160~400	±0.25	±0.30	±0.28	±0.39	±0.30	±0.50							
400~	±0.30	±0.40	±0.32	±0.45	±0.50	±0.80							
ANG. TOL ±	0°~90°/±0.5°		0°~90°/±1°		0°~90°/±1°								



WF810_遮光麦拉



本文档和任何相关的数器包含上海剑桥科技股份有限公司属性的限制信息, 除经上海剑桥科技股份有限公司授权外, 不得向他人透露或复制。

其他: 1, 橡胶件未注尺寸公差按F档;