

MAGELLAN™

**Outdoor Digital Dual-Optic
High-Performance PIR
(40kg/90lb True Pet Immunity)
V1.0**



MG-PMD85

Reference & Installation Manual

P  **R**  **D O X**[®]
S E C U R I T Y S Y S T E M S

Table of Contents

English	3
Installation	3
PCB Height Adjustment	4
LED Setting (DIP 1).....	4
Single/Dual Edge Processing (DIP 2)	5
Powering the Detector.....	6
Replacing the Batteries	6
Sensitivity Settings	6
Walk-testing	7
Signal Strength Test.....	8
Alive Software	9
Technical Specifications.....	9
Français	11
Installation	11
Ajustement de la hauteur de la carte de circuits imprimés	12
Réglage de la DEL (commutateur DIP 1).....	13
Traitement simple/divisé (commutateur DIP 2).....	14
Mise sous tension du détecteur	14
Remplacement des piles	15
Détermination de la sensibilité	15
Essai de marche	16
Vérification de la puissance du signal ...	17

Logiciel Alive	17
Spécifications techniques.....	18

Español..... 20

Instalación	20
Ajuste de la Altura de la PCI	21
Configuración LED (DIP 1).....	21
Procesamiento de Polaridad Simple /Doble (DIP 2)	22
Encendido del Detector.....	23
Cambio de Baterías	23
Configuración de la Sensibilidad.....	23
Prueba Caminando	24
Prueba de Fuerza de la Señal	25
Software Alive	26
Especificaciones Técnicas	26

English

Installation

At the recommended height of 2.1m (7ft) to 2.7m (9ft) \pm 10%, MG-PMD85 provides full coverage from 1.5m (5ft) to 11m (35ft) as shown in Figure 5 on page 32. The MG-PMD85 includes a weatherproof casing so it can be installed outside.

Avoid placing the detector within proximity of the following sources of interference such as direct sunlight, reflective surfaces and moving cars.



Do not touch the sensor surface as this could result in a detector malfunction. If necessary, clean the sensor surface using a soft cloth with pure alcohol.



Avoid bending, cutting or altering the antenna or mounting the detector near or on metal, such as aluminum siding, as this may affect signal transmission.

After selecting the detector's location, drill or punch out holes for the screws (Figure 4 on page 31).



The MG-PMD85 can also be mounted using the Paradox Swivel Mount Bracket (469). The swivel mount may allow for easier mounting. If using the swivel mount, it is recommended that you seal the space where the swivel mount is connected to the back cover with some silicon or with a rubber gasket to ensure that moisture does not enter the detector.

PCB Height Adjustment

The MG-PMD85 is designed for optimal performance at a height of 2.1m (7ft), but can be installed lower or higher. After you have installed the detector, ensure that the adjustable height markings on the upper right of the PCB's cover inside the unit match the installation height.

For example, if the detector is installed at a height of 2.1m (7ft), the PCB should then be adjusted to 2.1m (7ft). Align the desired marking (height) with the back cover's plastic tab (Figure 1 on page 28 and Figure 2 on page 29).

If another installation height is called for, readjust the PCB accordingly. Any PCB adjustments should be followed by a walk-test of the protected area. Walk-testing verifies that the required coverage is in place.



Ensure that the unit's front and back cover are tightly joined together without any spacing (around the rim of the unit) before tightening the screw, otherwise the weatherproof casing may be compromised and moisture may enter the unit.

LED Setting (DIP 1)

This option enables or disables the red LED. The red LED will illuminate for a period of four seconds to indicate detected movement. The motion detector performs a battery test every 12

hours. If the battery voltage is too low, the red LED will flash at eight-second intervals and the motion detector will send a low battery signal to the receiver. A trouble will then be generated and transmitted to the central monitoring station. The red LED will flash rapidly when the motion detector transmits a signal to the receiver.

DIP switch 1 OFF = LED deactivated

DIP switch 1 ON = LED activated (default)

Single/Dual Edge Processing (DIP 2)

This option determines the DSP (Digital Signal Processing) of the detector. Single Edge Processing should be used in normal environments with minimal sources of interference. Dual Edge Processing provides better false alarm rejection if the detector is placed near sources of interference that can adversely affect it.

DIP switch 2 OFF = Dual Edge

DIP switch 2 ON = Single Edge (default)



DIP switches 3 and 4 are reserved for future use.

Powering the Detector

1. Insert three “AA” batteries into the battery holder while verifying polarity. Refer to Figure 2 on page 29.
2. Insert the battery holder into the back cover and affix the battery cable to the battery connector on the PCB. Refer to Figure 3 on page 30.



After connecting the battery cable, a power-up sequence will begin (lasting between 10 to 30 seconds). During this time, the red LED will flash and the detector will not detect an open zone or tamper.

Replacing the Batteries

1. Disconnect the battery cable from the battery connector of the PCB.
2. Remove the battery holder from the back cover and remove the old batteries.
3. Press and release the tamper switch to ensure that the unit has powered down.
4. Follow the steps outlined in Powering the Detector above.

Sensitivity Settings

MG-PMD85 features adjustable sensitivity. Adjust from 1 to 10 where 1 is the lowest setting and 10 the highest. Remove the front cover and with a screwdriver, turn the trimpot clockwise to increase the detector's sensitivity or

counterclockwise to decrease it. You can turn the trimpot 360° in both directions.



Depending on the sensitivity setting, an alarm condition can be generated between 0.25 sec. (highest) and 2 sec. (lowest) after the actual movement.

Viewing Sensitivity Settings

Remove the cover to view how many times the LED flashes, then adjust the setting accordingly. The LED flashes a consecutive amount of times to show the setting. Thus if the sensitivity is set to 6, the LED flashes 6 times. If no action is performed after three minutes, the LED will exit sensitivity display mode and return to its normal operation.

Walk-testing

At 20°C (68°F), open and close the cover to put the detector into Walk-Test mode. The Walk-Test mode will stay active for three minutes.

At the highest sensitivity setting and in Single Edge Processing mode, you should not be able to cross more than one complete zone (consisting of 2 beams, left and right sensor detecting elements) in the coverage area with any kind of movement; slow/fast walking or running.

At the lowest sensitivity setting, the amount of movement required to generate an alarm is doubled. The approximate width of a full beam at 11m (35ft) from the detector is 1.8m (6ft). To walk-test, move across the detection path, not toward the detector.



After a power up, the detector will automatically enter Walk-Test mode for three minutes.

Signal Strength Test

In order to verify the receiver's reception of the motion detector's signal, perform a signal strength test before finalizing the installation of the MG-PMD85. Prior to performing the test, make sure that the batteries have been inserted into the battery holder to power the detector. Also verify that the motion detector has been assigned to a zone. For more information on signal strength tests and zone programming, refer to the appropriate receiver's *Reference & Installation Manual*. If the transmission is weak, just moving the detector by a few inches can greatly improve the reception. If the signal is still weak, it is recommended that the detector be moved to another location.

Alive Software



If the motion detector transmits two alarm signals (LED on for 4 seconds) within a five minute period, the detector will fall into Energy Save mode where the detector will not transmit any alarm signals for approximately 3 minutes. Due to the motion detector's Alive software, the red LED continues to flash to indicate a detection even when in Energy Save mode. Once the three-minute Energy Save mode ends, the detector will return to normal operation.



If the detector's cover is removed and then replaced while in Energy Save mode, the first detection will trigger an alarm signal.

Technical Specifications

Sensor type:	Dual Element Infrared (x 2)
Sensor geometry:	Rectangular
Coverage:	11m x 11m (35ft x 35ft) 90° viewing angle
Installation height:	2m to 2.7m (7ft to 9ft)
Operating temperature:	-35°C to +50°C (-31°F to +122°F)
Animal immunity:	40kg (90lbs)
Power:	3 x "AA" alkaline batteries
RF frequency:	433* or 868**MHz
Lens:	2nd generation Fresnel lens, LODIFF®, segments
Transmitter range:	35m (115ft) with MG-6060; 70m (230ft) with MG-RCV3; typical in a residential environment
Tamper switch:	Yes
Detection speed:	0.2m/s - 3.5m/s (0.6ft/s - 11.5ft/s)
Battery life†:	4 years

- * FCC ID: KDYMGPMDB85 Canada: 2438A-MGPMD85
The MG-PMD85 complies with part 15 of the FCC rules. Operation is subject to the following two conditions: (1) This device may not cause harmful interference, and (2) This device must accept any interference received, including interference that may cause undesired operation.
- ** 868MHz (only)   compliant to all EU and EFTA countries except Greece according to RTT&E directives.
- † Tested at 25°C. Battery life expectancy will vary according to the amount of traffic (movement) the detector has processed and the temperature outdoors. A higher check-in time interval and higher traffic will lower battery life. In colder temperatures, the capacity of alkaline batteries is reduced.

Warranty

Paradox Security Systems Ltd. ("Seller") warrants its products to be free from defects in materials and workmanship under normal use for a period of one year. Except as specifically stated herein, all express or implied warranties whatsoever, statutory or otherwise, including without limitation, any implied warranty of merchantability and fitness for a particular purpose, are expressly excluded. Because Seller does not install or connect the products and because the products may be used in conjunction with products not manufactured by Seller, Seller cannot guarantee the performance of the security system and shall not be responsible for circumstances resulting from the product's inability to operate. Seller obligation and liability under this warranty is expressly limited to repairing or replacing, at Seller's option, any product not meeting the specifications. Returns must include proof of purchase and be within the warranty period. In no event shall the Seller be liable to the buyer or any other person for any loss or damages whether direct or indirect or consequential or incidental, including without limitation, any damages for lost profits stolen goods, or claims by any other party, caused by defective goods or otherwise arising from the improper, incorrect or otherwise faulty installation or use of the merchandise sold.

Notwithstanding the preceding paragraph, the Seller's maximum liability will be strictly limited to the purchase price of the defective product. Your use of this product signifies your acceptance of this warranty.

BEWARE: Dealers, installers and/or others selling the product are not authorized to modify this warranty or make additional warranties that are binding on the Seller.

© 2004 Paradox Security Systems Ltd. All rights reserved.

Specifications may change without prior notice. One or more of the following US patents may apply: 6215399, 6111256, 5751803, 5721542, 5287111, 5119069, 5077549, 5920259, 5886632. Canadian and international patents may also apply. LODIFF® lens: patent #4,787,722 (U.S.).

Magellan is a trademark or registered trademark of Paradox Security Systems Ltd. or its affiliates in Canada, the United States and/or other countries.

LODIFF® is a registered trademark of Fresnel Technologies Inc.

For technical support in Canada or the U.S., call 1-800-791-1919 for English or 1-866-912-0600 for French, Monday to Friday from 8:00AM to 8:00PM EST. For technical support outside Canada and the U.S., call 00-1-450-491-7444, Monday to Friday from 8:00AM to 8:00PM EST. Please feel free to check out our Web site at www.paradox.ca.

Changes and modifications on equipment not expressly approved by Paradox Security Systems could void the user's authority to operate the equipment.

Installation

À la hauteur d'installation recommandée, soit entre 2,1 m (7 pi) et 2,7 m (9 pi) \pm 10 %, le MG-PMD85 offre une couverture complète de 1,5 m (5 pi) à 11,0 m (35 pi) ainsi que le montre la Figure 5 à la page 32. Il comporte un boîtier à l'épreuve des intempéries lui permettant d'être installé à l'extérieur.

Éviter d'installer le détecteur à proximité de sources d'interférence telles que l'ensoleillement direct, les surfaces réfléchissantes et les voitures en mouvement.



Ne pas toucher à la surface du capteur, car cela pourrait entraîner un mauvais fonctionnement du détecteur. Au besoin, nettoyer la surface du capteur à l'aide d'un chiffon doux et d'alcool pur.



Éviter de courber, couper ou altérer l'antenne et d'installer le détecteur près ou sur du métal comme un parement d'aluminium, car cela peut nuire à l'émission des signaux.

Une fois l'emplacement du détecteur choisi, percer des trous pour les vis (Figure 4 à la page 31).



Le MG-PMD85 peut aussi être installé à l'aide du Support pivotant Paradox (469). Ce dernier peut faciliter l'installation du MG-PMD85. Si le Support pivotant est utilisé, il est recommandé d'obturer l'espace où le support est raccordé au couvercle arrière à l'aide de silicone ou d'un joint en caoutchouc pour assurer que l'humidité n'entre pas dans le détecteur.

Ajustement de la hauteur de la carte de circuits imprimés

Le MG-PMD85 est conçu pour offrir une performance optimale à une hauteur de 2,1 m (7 pi), mais peut être installé à une hauteur inférieure ou supérieure à cette dernière. Une fois l'installation du détecteur terminée, s'assurer que les marques réglables en hauteur situées dans le coin supérieur droit du couvercle de la carte de circuits imprimés à l'intérieur de l'unité correspondent à la hauteur d'installation.

Par exemple, si le détecteur est installé à une hauteur de 2,1 m (7 pi), la carte de circuits imprimés devrait donc être réglée à 2,1 m (7 pi). Aligner la marque voulue (hauteur) avec l'onglet en plastique du couvercle arrière (Figure 1 à la page 28 et Figure 2 à la page 29).

Si une hauteur d'installation différente est requise, réajuster la carte de circuits imprimés en conséquence. Tout ajustement de la carte de

circuits imprimés devrait être suivi d'un essai de marche de la zone protégée. Un essai de marche permet de vérifier que la couverture nécessaire soit telle qu'elle doit être.



S'assurer que les couvercles avant et arrière de l'unité soient bien joints (sans aucun espacement entre eux si ce n'est que de l'arête de l'unité) avant de resserrer la vis, sinon le boîtier à l'épreuve des intempéries pourrait être compromis et l'humidité pourrait entrer à l'intérieur de l'unité.

Réglage de la DEL (commutateur DIP 1)

Cette option active ou désactive la DEL rouge. Cette dernière s'allume pour une période de 4 secondes pour signaler une détection de mouvement. Le détecteur de mouvement fait un test de piles à toutes les 12 heures. Si la tension des piles est trop basse, la DEL rouge clignote à intervalles de 8 secondes et le détecteur de mouvement envoie un signal de piles faibles au récepteur. Une défectuosité est ensuite générée et transmise à la station centrale de surveillance. La DEL rouge clignote rapidement lorsque le détecteur de mouvement envoie un signal au récepteur.

Commutateur DIP 1 à OFF = DEL désactivée
Commutateur DIP 1 à ON = DEL activée (par défaut)

Traitement simple/divisé (commutateur DIP 2)

Cette option détermine le traitement numérique du signal du détecteur. Le traitement simple devrait être utilisé dans des conditions d'environnement normal avec peu de sources d'interférence. Le traitement divisé offre un meilleur rejet des fausses alarmes dans le cas où le détecteur est placé près de sources d'interférence pouvant lui nuire.

Commutateur DIP 2 à OFF = traitement divisé
Commutateur DIP 2 à ON = traitement simple
(par défaut)



Les commutateurs DIP 3 et 4 sont réservés pour une utilisation future.

Mise sous tension du détecteur

1. Insérer trois piles AA dans le porte-piles en s'assurant de respecter la polarité. Se référer à la Figure 2 à la page 29.
2. Insérer le porte-piles dans le couvercle arrière et fixer le câble d'accumulateur au connecteur de piles sur la carte de circuits imprimés. Se référer à la Figure 3 à la page 30.



Une fois le câble d'accumulateur raccordé, une séquence de mise sous tension s'amorce (pour une durée de 10 à 30 secondes). Pendant ce temps, la DEL rouge clignote et le détecteur ne détecte ni les ouvertures de zones ni le sabotage.

Remplacement des piles

1. Débrancher le câble d'accumulateur du connecteur de piles de la carte de circuits imprimés.
2. Enlever le porte-piles du couvercle arrière et retirer les vieilles piles.
3. Appuyer sur l'interrupteur de sécurité puis le relâcher pour s'assurer que l'unité soit hors circuit.
4. Suivre les étapes décrites à la section « Mise sous tension du détecteur » plus haut.

Détermination de la sensibilité

Le MG-PMD85 est doté d'une sensibilité réglable. Ajuster cette sensibilité de 1 à 10 où 1 est le réglage le plus faible et 10, le plus fort. Enlever le couvercle avant et, à l'aide d'un tournevis, tourner le potentiomètre dans le sens des aiguilles d'une montre pour augmenter la sensibilité du détecteur ou dans le sens inverse des aiguilles d'une montre pour la diminuer. Le potentiomètre peut être tourné de 360° dans les deux sens.



Selon le réglage de la sensibilité, une situation d'alarme peut être générée entre 0,25 seconde (sensibilité la plus forte) et 2,0 secondes (sensibilité la plus faible) après le mouvement réel.

Visualisation du réglage de la sensibilité

Enlever le couvercle pour voir le nombre de fois que la DEL clignote et ajuster le réglage de la sensibilité en conséquence. La DEL clignote un nombre de fois consécutives pour montrer le réglage. Si la sensibilité est réglée à 6, la DEL clignote 6 fois. Si aucune action n'est accomplie pendant 3 minutes, la DEL quitte le mode d'affichage de la sensibilité et retourne à son fonctionnement normal.

Essai de marche

À 20 °C (68 °F), ouvrir et refermer le couvercle afin de mettre le détecteur en mode Essai de marche. Ce mode demeure actif pendant 3 minutes.

Avec le réglage de la sensibilité le plus fort et en mode de traitement simple, un humain ne devrait pas pouvoir traverser plus d'une zone complète (composée de deux faisceaux, détecteurs gauche et droit du capteur) dans la zone de couverture, et ce, peu importe le mouvement effectué : marche lente/rapide ou course.

Avec le réglage de la sensibilité le plus faible, la quantité de mouvement nécessaire à la génération d'une alarme est doublée. La largeur approximative d'un faisceau maximal à 11,0 m (35 pi) du détecteur est de 1,8 m (6 pi). Lors d'un

essai de marche, se déplacer d'un côté à l'autre du champ de détection et non en direction du détecteur.



Après une mise sous tension, le détecteur passe automatiquement en mode Essai de marche pour une durée de 3 minutes.

Vérification de la puissance du signal

Afin de vérifier la réception du signal du détecteur de mouvement du récepteur, effectuer une vérification de la puissance du signal avant de finaliser l'installation du MG-PMD85. Avant d'effectuer la vérification, s'assurer que les piles aient été insérées dans le porte-piles pour alimenter le détecteur. Vérifier aussi que le détecteur de mouvement ait été assigné à une zone. Pour plus amples renseignements sur la vérification de la puissance du signal et la programmation des zones, se référer au *Manuel d'installation et de référence* du récepteur approprié. Si la transmission est faible, le simple fait de déplacer le détecteur de quelques pouces peut sensiblement améliorer la réception. Si le signal est toujours faible, il est recommandé de changer le détecteur de place.

Logiciel Alive

Si le détecteur de mouvement émet deux signaux d'alarme (DEL allumée pendant 4 sec.)



en moins de 5 minutes, il passe en mode d'économie d'énergie où il n'émet aucun signal d'alarme pendant environ 3 minutes. Grâce au logiciel Alive du détecteur de mouvement, la DEL rouge continue de clignoter pour signaler une détection lorsque le détecteur est en mode d'économie d'énergie. Après les 3 minutes du mode d'économie d'énergie, le détecteur retourne à son fonctionnement normal.



Si le couvercle du détecteur est enlevé puis remis en place pendant le mode d'économie d'énergie, la première détection déclenchera un signal d'alarme.

Spécifications techniques

Type de capteur :	élément double infrarouge (x 2)
Géométrie du capteur :	rectangulaire
Couverture :	11 m x 11 m (35 pi x 35 pi); angle de prise de vue de 90°
Hauteur d'installation :	2,0 m à 2,7 m (7 pi à 9 pi)
Température de fonctionn. :	-35 °C à +50 °C (-31 °F à +122 °F)
Insensibilité aux animaux :	40 kg (90 lb)
Alimentation :	3 piles alcalines AA
Lentille :	Fresnel 2ième génération, LODIFF®, faisceaux
Portée de l'émetteur :	35 m (115 pi) avec MG-6060; 70 m (230 pi) avec MG-RCV3; portée représentative dans un environnement résidentiel
Interrupteur de sécurité :	oui
Vitesse de détection :	0,2 m/s - 3,5 m/s (0,6 pi/s - 11,5 pi/s)
Durée de vie des piles† :	4 ans
Fréquence RF :	433* ou 868** MHz

- * Identification de la Commission fédérale des communications (FCC) : KDYMGPMD85
Canada : 2438A-MGPM85
Le MG-PMD85 est conforme à la Partie 15 des règles de la FCC. Son fonctionnement est subordonné aux deux conditions suivantes : (1) Cet appareil ne devrait pas entraîner de brouillage préjudiciable, et (2) Cet appareil doit accepter toute interférence reçue, y compris les types d'interférence pouvant entraîner un fonctionnement indésirable.
- ** 868 MHz (seulement)   Conforme à tous les pays de l'UE et de l'EFTA sauf la Grèce d'après la directive européenne R&TTE.
- † Testé à 25 °C. La durée de vie moyenne des piles varie en fonction du trafic (mouvement) traité par le détecteur et de la température extérieure. Un trafic dense diminue la durée de vie des piles. Par temps froid, la capacité des piles alcalines est réduite.

Garantie

Systèmes de sécurité Paradox Ltée (« Vendeur ») garantie, pour une période d'un an, que ses produits ne comportent aucun défaut de pièce ou de main-d'œuvre si utilisés dans des conditions normales. Sauf ce qui est expressément prévu par les présentes, toute autre garantie, expresse ou implicite, légale ou autre, se rapportant à la qualité de la marchandise y compris, sans limiter ce qui précède, toute garantie implicite de qualité marchande et d'adaptation à des fins particulières est exclue. Le Vendeur ne peut garantir la performance du système de sécurité parce qu'il n'installe pas et ne raccorde pas les produits et parce que les produits peuvent être utilisés conjointement avec des produits qui ne sont pas fabriqués par le Vendeur; ce dernier ne doit pas être responsable dans les circonstances découlant de l'incapacité de fonctionnement du produit. L'obligation et la responsabilité du Vendeur en vertu de la présente garantie sont expressément limitées à la réparation ou au remplacement, au choix du Vendeur, de tout produit ne rencontrant pas les spécifications. Les retours sur ventes doivent comprendre une preuve d'achat et doivent être faits dans le délai de garantie. Dans tous les cas, le Vendeur ne sera pas tenu responsable, envers l'acheteur ou toute autre personne, de pertes ou de dommages de quelque sorte, directs ou indirects, consécutifs ou accidentels, y compris, sans limiter ce qui précède, de pertes de profits, de biens volés ou de réclamations par des tiers causés par des produits défectueux ou autres résultant d'une installation ou d'un usage impropre, incorrect ou autre de la marchandise vendue.

Malgré le paragraphe précédent, la responsabilité maximale du Vendeur est strictement limitée au prix d'achat du produit défectueux. L'utilisation de ce produit signifie l'acceptation de cette garantie.

MISE EN GARDE : Les distributeurs, installateurs et/ou autres qui vendent le produit ne sont pas autorisés à modifier cette garantie ou d'apporter des garanties supplémentaires qui engagent le Vendeur.

© Systèmes de sécurité Paradox Ltée, 2004. Tous droits réservés.

Spécifications sujettes à changement sans préavis. Un ou plusieurs des brevets américains suivants peut(vent) s'appliquer : 6215399, 6111256, 5751803, 5721542, 5287111, 5119069, 5077549, 5920259, 5886632. Des brevets canadiens et internationaux peuvent aussi s'appliquer. Lentille LODIFF® : brevet #4,787,722 (É.-U.).

Magellan est une marque de commerce ou une marque de commerce déposée de Systèmes de sécurité Paradox Ltée ou de ses sociétés affiliées au Canada, aux États-Unis et/ou dans d'autres pays. LODIFF® est une marque de commerce déposée de Fresnel Technologies Inc.

Pour du soutien technique au Canada ou aux États-Unis, appeler au 1-800-791-1919 pour un service en anglais ou au 1-866-912-0600 pour un service en français, et ce, du lundi au vendredi entre 8 h 00 et 20 h 00 HNE. Pour du soutien technique hors du Canada et des États-Unis, appeler au 00-1-450-491-7444 du lundi au vendredi entre 8 h 00 et 20 h 00 HNE. N'hésitez pas à visiter notre site Web au www.paradox.ca.

Tout changement ou toute modification du matériel n'étant pas formellement approuvé(e) par Systèmes de sécurité Paradox pourrait annuler les droits de l'utilisateur lui permettant de faire fonctionner le matériel.

Instalación

A la altura de 2.1m (7ft) a 2.7m (9ft) $\pm 10\%$, el MG-PMD85 da una cobertura total de 1.5 m (5ft) a 11 m (35ft) como muestra la Figura 5 en pág. 32. El MG-PMD85 incluye una caja resistente a intemperies para su instalación en exteriores.

Evite ubicar el detector cerca de fuentes de interferencia como luz solar directa, superficies reflectantes y carros en movimiento.



No toque la superficie del sensor pues puede causar un mal funcionamiento. De ser necesario, limpie la superficie del sensor con un paño delicado y alcohol puro.



Evite doblar, cortar o alterar la antena o montar el detector cerca de o sobre metal, como recubrimiento de aluminio, pues esto puede afectar la transmisión de la señal.

Luego de decidir la ubicación del detector, haga los agujeros para los tornillos (Figura 4 en pág. 31).



El MG-PMD85 también puede ser montado usando el Soporte de Montaje Giratorio de Paradox (469). El soporte giratorio favorece un fácil montaje. Si se usa, se recomienda sellar el espacio donde el soporte giratorio está conectado a la cubierta posterior con silicona o con una junta de caucho, para asegurar que la humedad no penetre en el detector.

Ajuste de la Altura de la PCI

El MG-PMD85 está diseñado para una operación óptima a una altura de 2.1m (7ft), pero puede ser instalado a mayor o menor altura. Luego de instalar el detector, asegúrese que las marcas de altura en la parte superior derecha del interior de la cubierta de la placa de circuito impreso (PCI) coinciden con la altura de instalación.

Por ejemplo, si se instala el detector a una altura de 2.1m (7ft), la PCI debe entonces ser ajustada a 2.1m (7ft). Alinee la marca de altura deseada con la lengüeta plástica de la cubierta trasera (Figura 1 en pág. 28 y Figura 2 en pág. 29).

De necesitarse otra altura de instalación, ajuste la PCI en consecuencia. Todo ajuste a la PCI debe ser seguido de una prueba caminando en el área protegida. La prueba caminando sirve para verificar si se tiene la cobertura deseada.



Antes de atornillar, asegúrese que las cubiertas delantera y trasera de la unidad estén bien encajadas y sin más espacios que el del marco de la unidad. En otro caso, la caja a prueba de intemperies podría verse afectada y la humedad podría infiltrarse.

Configuración LED (DIP 1)

Esta opción habilita o deshabilita la luz LED roja. La luz LED roja se enciende 4 segundos para indicar la detección de movimiento. El detector

de movimiento efectúa una prueba de batería cada 12 horas. Si el voltaje de la batería es muy bajo, la luz LED roja parpadeará a intervalos de 8 seg. y el detector de movimiento enviará una señal de batería baja al receptor. Se generará entonces un fallo que será transmitido a la central receptora. La luz LED roja parpadeará rápidamente cuando el detector de movimiento transmita una señal al receptor.

Interruptor DIP 1 OFF = LED desactivada

Interruptor DIP 1 ON = LED activada (de fábrica)

Procesamiento de Polaridad Simple / Doble (DIP 2)

Esta opción determina el Procesamiento Digital de Señales (DSP) del detector. Se debe usar el Procesamiento de Polaridad Simple en ambientes normales con mínimas fuentes de interferencia. El Procesamiento de Polaridad Doble ofrece un mayor rechazo a falsas alarmas si el detector está ubicado cerca de fuentes de interferencia que pueden perjudicarlo.

Interr. DIP 2 OFF = Polaridad Doble

Interr. DIP 2 ON = Polaridad Simple (de fábrica)



Los interruptores DIP 3 y 4 están reservados para uso futuro.

Encendido del Detector

1. Ponga 3 baterías “AA” en su compartimiento verificando la polaridad. Ver la Figura 2 en pág. 29.
2. Inserte el compartimiento en la cubierta trasera y fije el cable de batería en el conector de batería de la PCI. Ver Figura 3 en pág. 30.



Luego de conectar el cable de la batería, empezará una secuencia de encendido (que durará de 10 a 30 segundos). Durante este tiempo, la luz LED roja parpadeará y el detector no detectará zonas abiertas ni sabotajes.

Cambio de Baterías

1. Desenchufe el cable de batería del conector de batería en la PCI.
2. Quite el compartimiento de baterías de la cubierta trasera y saque las viejas baterías.
3. Pulse y suelte el interruptor antisabotaje para asegurarse que la unidad ha sido apagada.
4. Siga los pasos indicados arriba en Powering the Detector.

Configuración de la Sensibilidad

El MG-PMD85 tiene la opción de ajuste de sensibilidad. Se puede ajustar de 1 a 10 donde 0 es el ajuste más bajo y 10 el más alto. Quite la cubierta frontal y con un destornillador, gire el potenciómetro de izquierda a derecha para aumentar la sensibilidad del detector o de

derecha a izquierda para disminuirla. Se puede girar el potenciómetro 360° en las 2 direcciones.



Según el ajuste de sensibilidad, se puede generar una alarma entre 0.25 seg. (mayor sensibilidad) y 2 seg. (menor sensibilidad) luego del movimiento en curso.

Ver la Configuración de la Sensibilidad

Quite la cubierta para ver cuántas veces la luz LED parpadea y ajuste la sensibilidad en consecuencia. Para mostrar la configuración, la luz LED parpadea un número consecutivo de veces. Así, si la sensibilidad es de 6, el LED parpadeará 6 veces. De no efectuarse una acción en el lapso de 3 minutos, la luz LED saldrá del modo visualización de sensibilidad y volverá a su operación normal.

Prueba Caminando

A 20 °C (68 °F), abra y cierre la cubierta para que el detector entre al modo de Prueba Caminando. Este modo estará activo 3 minutos.

En la mayor sensibilidad y en el modo de Procesamiento de Polaridad Simple, no se debe poder cruzar más de una zona completa (de 2 haces, elementos de detección izquierdo y derecho del sensor) en el área protegida con ningún tipo de movimiento; caminando despacio /rápido o corriendo.

En la mínima sensibilidad, se requiere el doble de movimiento para generar una alarma. El ancho aproximado de un haz completo a 11m (35ft) del detector es de 1.8m (6ft). Al efectuar la prueba caminado, camine siempre atravesando la trayectoria de detección, no hacia el detector.



Después del encendido, el detector entrará automáticamente al modo de prueba caminando durante 3 minutos.

Prueba de Fuerza de la Señal

Para verificar si el receptor recibe la señal del detector de movimiento, efectúe una prueba de fuerza de señal antes de terminar la instalación del MG-PMD85. Antes de realizar la prueba, asegúrese que las baterías fueron insertadas en su compartimiento para poder encender el detector. Verifique también que el detector de movimiento fue asignado a una zona. Para más información acerca de la prueba de fuerza de señal y la programación de zonas, vea el *Manual de Instalación y Consulta* del receptor correspondiente. Si la transmisión es débil, mover el detector sólo unos pocos centímetros puede mejorar de manera considerable la recepción. Si la señal aún es débil, se recomienda cambiar de lugar al detector.

Software Alive



Si el detector de movimiento envía 2 señales de alarma (LED iluminado 4 seg) al interior de 5 minutos, el detector entrará en Modo de Ahorro de Energía durante el cual no enviará ninguna señal de alarma por 3 minutos aprox. Gracias al Software Alive, la luz LED roja del detector seguirá parpadeando para indicar la detección incluso cuando esté en este modo. Al término de los 3 minutos del Modo de Ahorro de Energía, el detector retoma su funcionamiento normal.



Si se quita y repone la cubierta del detector durante el Modo de Ahorro de Energía, la primera detección activa una señal de alarma.

Especificaciones Técnicas

Tipo de Sensor:	Infrarrojo de Doble Elemento (x 2)
Geometría del Sensor:	Rectangular
Cobertura:	11m x 11m (35ft x 35ft) ángulo de visión de 90°
Altura de Instalación:	2m a 2.7m (7ft a 9ft)
Temp. Funcionamiento:	-35°C a +50°C (-31°F a +122°F)
Inmunidad a animales:	40kg (90lbs)
Alimentación:	3 baterías alcalinas "AA"
Frecuencia RF:	433* ó 868**MHz
Lente:	Fresnel de 2da generación, LODIFF®, segmentos
Alcance del Transmisor:	Típico de 35m (115ft.) con MG-6060 y 70m (230ft.) con MG-RCV3 en un ambiente residencial
Interruptor antisabotaje:	Sí
Velocidad detección:	0.2m/s - 3.5m/s (0.6ft/s - 11.5ft/s)
Vida de la batería†:	Menor ajuste verificación: 5 años Mayor ajuste verificación: 4 años

- * FCC ID: KDYMGPMDB5 Canadá: 2438A-MGPMDB5
El MG-PMDB5 cumple con la Parte 15 de los reglamentos FCC. Su operación está sujeta a las dos condiciones siguientes: (1) Este dispositivo no debe causar severa interferencia, y (2) Este dispositivo debe aceptar cualquier interferencia recibida, incluyendo interferencia que podría causar un funcionamiento no deseado.
- ** 868MHz (sólo)    cumple con todos los países de la UE y EFTA excepto Grecia, de acuerdo a las directivas de RTT&E.
- † Probado a 25° C. La esperanza de vida de la batería varía dependiendo del intervalo de verificación de presencia, de la cantidad de tráfico (movimiento) que el detector tenga que procesar y de la temperatura en exteriores. Un intervalo de tiempo de verificación más frecuente y un tráfico denso disminuirán más rápido la vida de la batería. En temperaturas más frías, la capacidad de las baterías alcalinas se reduce más.

Garantía

Paradox Security Systems Ltd. ("el Vendedor") garantiza que sus productos están libres de defectos, tanto materiales como de mano de obra, bajo un uso normal durante un año. Excepcionalmente lo que se menciona aquí específicamente, todas las garantías expresas o implícitas, sean estatutarias o de otro tipo, cualquier garantía implícita de comerciabilidad y de adaptabilidad a un propósito particular, son expresamente excluidas. Debido a que el Vendedor no instala ni conecta los productos y debido a que los productos podrían ser usados en conjunto con productos no manufacturados por el Vendedor, éste no puede garantizar el rendimiento del sistema de seguridad y no será responsable de las circunstancias que resulten de la incapacidad del producto para funcionar. La obligación del fabricante bajo esta garantía se limita expresamente a la reparación o reemplazo, según el vendedor, de cualquier producto que no cumpla con las especificaciones. Toda devolución debe incluir la factura de compra y efectuarse dentro del periodo de la garantía. En ningún momento podrá el comprador o cualquier persona hacer responsable al vendedor por cualquier pérdida o daños ocasionados, sean directos o indirectos, incluyendo, pero sin limitarse a esto, cualquier daño por pérdida de beneficios, mercancía robada o reclamaciones realizadas por terceros, que sea causado por artículos defectuosos o se deba al uso incorrecto o a una instalación defectuosa del material. No obstante el párrafo anterior, la máxima responsabilidad del Vendedor se limitará estrictamente al precio de compra del producto defectuoso. El uso de este producto significa la aceptación de esta garantía.

ATENCIÓN: Los distribuidores, instaladores y /o otros que vendan el producto no están autorizados a modificar esta garantía o establecer garantías adicionales que comprometan al Vendedor.

© 2004 Paradox Security Systems Ltd. Todos los derechos reservados.

Las especificaciones pueden cambiar sin previo aviso. Una o más de las siguientes patentes EE.UU. podría aplicarse: 6215399, 6111256, 5751803, 5721542, 5287111, 5119069, 5077549, 5920259, 5886632. Patentes canadienses e internacionales también podrían aplicarse. Lente LODIFF®: patente #4,787,722 (EE.UU.).

Magellan es una marca de comercio o marca registrada de Paradox Security Systems Ltd. o de sus afiliados en Canadá, Estados Unidos y /o otros países.

LODIFF® es una marca registrada de Fresnel Technologies Inc.

Para asistencia técnica en Canadá o Estados Unidos, llame al 1-800-791-1919, de lunes a viernes de 8:00 a.m. a 8:00 p.m. hora del ESTE. Para asistencia técnica al exterior de Canadá o Estados Unidos, llame al 00-1-450-491-7444, de lunes a viernes de 8:00 a.m. a 8:00 p.m. hora del ESTE. También, no dude en visitar nuestro sitio web en www.paradox.ca.

Todo cambio y modificación en el equipo que no haya sido claramente aprobado por Paradox Security Systems puede anular la autorización del usuario para operar este equipo.

Figure \ Figura 1

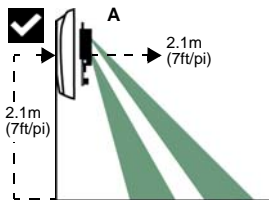

- A**
- optimum beam dispersion
 - dispersion optimale du faisceau
 - dispersión de haz óptima

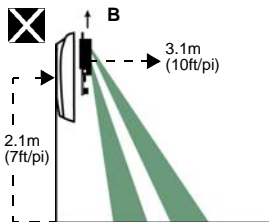

- B**
- unit aims closer, the gap between beams is smaller. Pet immunity is compromised.
 - l'unité capte plus près et l'espace entre les faisceaux est plus petit; l'insensibilité aux animaux est compromise

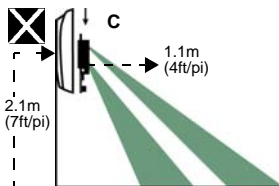

- C**
- el objetivo de la unidad está más cerca; la distancia entre los haces es más pequeña. La inmunidad contra mascotas está comprometida.

- C**
- unit aims further, the gap between beams is wider. Pet immunity is compromised.
 - l'unité capte plus loin et l'espace entre les faisceaux est plus grand; l'insensibilité aux animaux est compromise
 - el objetivo de la unidad está más lejos, la distancia entre haces es mayor. La inmunidad contra mascotas está comprometida.

Figure \ Figura 2

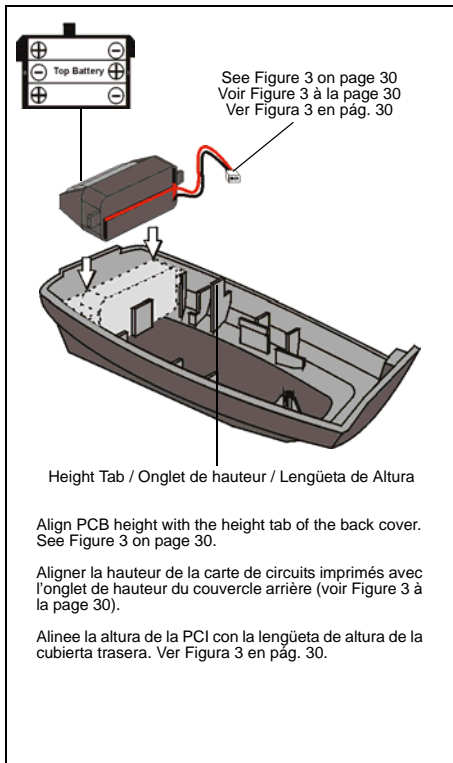

Figure \ Figura 3

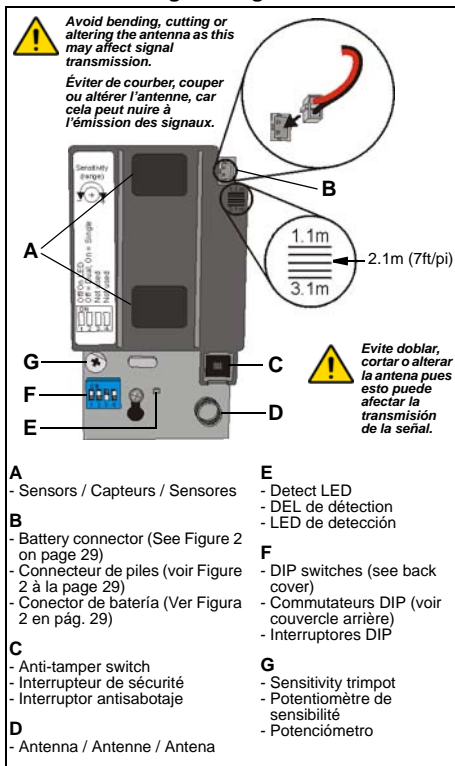
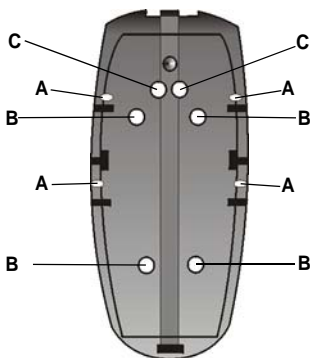

Figure \ Figura 4



A

- Corner mount
- Montage en coin
- Montaje en esquina

C

- Swivel mount bracket
- Support pivotant
- Soporte giratorio

B

- Flat surface mount
- Montage sur surface plane
- Montaje en superficie plana



- The MG-PMD85 can also be mounted using a 469 swivel mount. Refer to the note on page 3.
- Le MG-PMD85 peut aussi être installé à l'aide d'un Support pivotant 469. Se référer à la note de la page 3.
- El MG-PMD85 también puede ser montado usando el soporte de montaje giratorio 469. Ver la nota en pagina 3.

Figure \ Figura 5

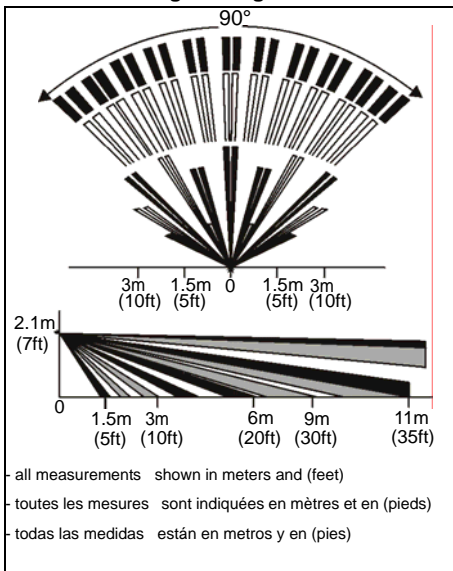
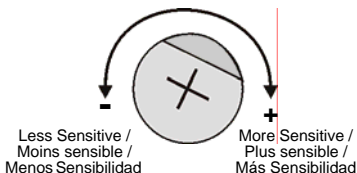

Table 1 \ Tableau 1 \ Tabla 1

DIP Switch 1 - LED Setting / Commutateur DIP 1 - Réglage de la DEL / Interruptor DIP 1 - Configuración LED	
DIP 1 = OFF	Detect LED deactivated / DEL de détection désactivée / LED de detección desactivado
DIP 1 = ON	Detect LED activated (default) / DEL de détection activée (par défaut) / LED de detección activado (de fábrica)
DIP Switch 2 - Single / Dual Edge Processing / Commutateur DIP 2 - Traitement simple/divisé / Interruptor DIP 2 - Procesamiento de Polaridad Simple /Doble	
DIP 2 = OFF	Dual Edge Processing / Traitement divisé / Procesamiento de Polaridad Doble
DIP 2 = ON	Single Edge Processing (default) / Traitement simple (par défaut) / Proces. Polaridad Simple (de fábrica)
DIP Switches 3 and 4 - Reserved for Future Use / Commutateurs DIP 3 et 4 - Réservés pour utilisation future / Interruptores DIP 3 y 4 - Reservados para Uso Futuro	

Sensitivity Trimpot / Potentiomètre de sensibilité / Potenciómetro de Sensibilidad



P  **R**  **D** **O** **X**®
S E C U R I T Y S Y S T E M S
780 Industriel Blvd., Saint-Eustache (Quebec) J7R 5V3 CANADA
Tel.: (450) 491-7444 Fax: (450) 491-7313

www.paradox.ca

Printed in Canada - 06/2004

MGPM85-TI00