

VR0032

Quick Start Guide

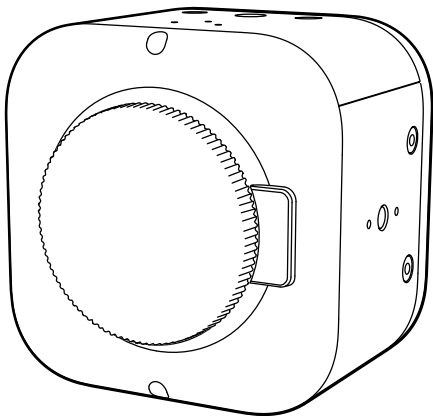

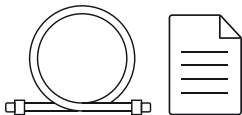
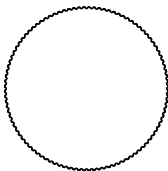
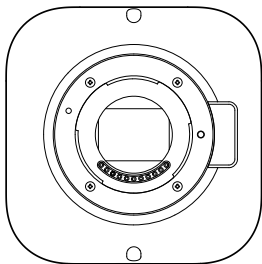

PRODUCT OVERVIEW

PRODUCT OVERVIEW

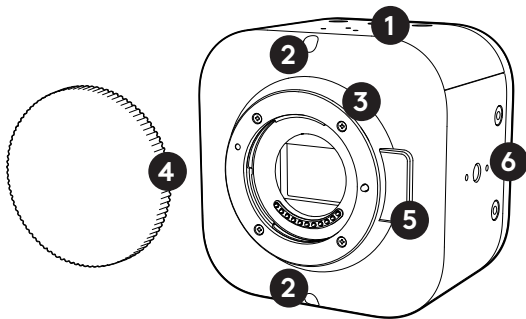

- 1 Built in Microphones | Built in Microphones
- 2 Tally Lights (x2) | Tally Lights (x2)
- 3 Micro Four Thirds Lens Mount | Micro Four Thirds Lens Mount
- 4 Body Cap | Body Cap
- 5 Lens Release Button | Lens Release Button
- 6 1/4"-20 Mounting Points (x4) | 1/4"-20 Mounting Points (x4)

- 7** Power Button
with 4 LEDs for Battery Status
- Power Button**
with 4 LEDs for Battery Status

- 8** USB-C Ports
Charging Ports (up to 20W)
Power Out (5V/500mA)
USB Audio In
Ethernet In (requires adapter
sold separately)

- USB-C Ports**
Charging Ports (up to 20W)
Power Out (5V/500mA)
USB Audio In
Ethernet In (requires adapter
sold separately)

- 9** USB-C Ports
Wired Webcam (up to 4k 30fps)
- USB-C Ports**
Wired Webcam (up to 4k 30fps)

- 10** 3.5mm Audio In TRS
3.5mm Audio In TRS

- 11** Reset Button
Reset Button

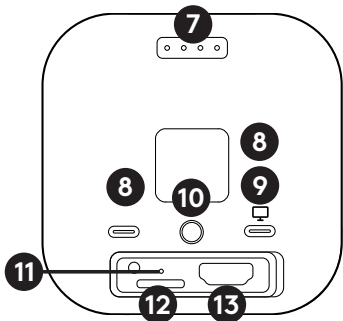

- 12** MicroSD Card Slot
MicroSD Card Slot

- 13** HDMI Output
HDMI Output

More info here:
More info here:



help.mevo.com

GETTING STARTED

GETTING STARTED

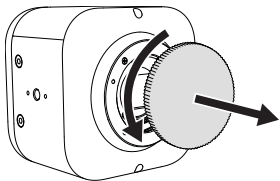

Remove the attached body cap.
Remove the attached body cap.

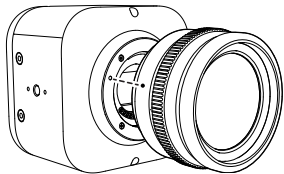

Align the dot on your lens with the
alignment dot on Stratos.
Align the dot on your lens with the
alignment dot on Stratos.

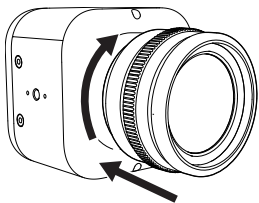

Push gently the lens against the camera body and turn it clockwise until the lens locks into place.

Push gently the lens against the camera body and turn it clockwise until the lens locks into place.



Don't have a lens yet?
Learn about which lens we recommend for different use cases here:
logitech.com/supported-lenses

Don't have a lens yet?
Learn about which lens we recommend for different use cases here:
logitech.com/supported-lenses

USE WITH THE MEVO APP

USE WITH THE MEVO APP

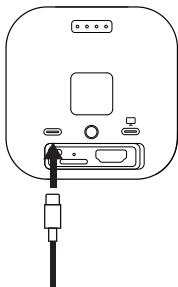

Connect Stratos to power, using the provided cable and plugging it in one of the two USB-ports.

Connect Stratos to power, using the provided cable and plugging it in one of the two USB-ports.

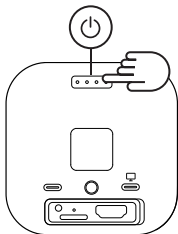

Turn on Stratos, by holding down the power button for 3 seconds.

Turn on Stratos, by holding down the power button for 3 seconds.

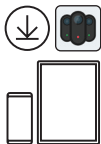

Download the Mevo Multicam app on your tablet or smartphone.

Download the Mevo Multicam app on your tablet or smartphone.



www.logitech.com/get-mevo-app

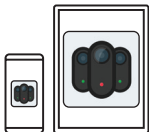

Open the Mevo Multicam app and follow the instructions on your screen.

Open the Mevo Multicam app and follow the instructions on your screen.

USE AS WIRED CONNECTION

USE AS WIRED CONNECTION

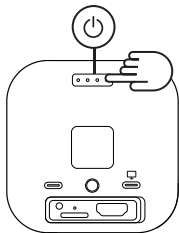

Turn on Stratos, by holding down the power button for 3 seconds.

Turn on Stratos, by holding down the power button for 3 seconds.

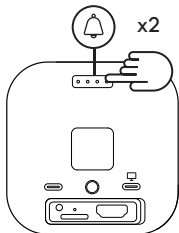

Do a quick double press on the power button. A chime will inform you Stratos is now in wired webcam mode.

Do a quick double press on the power button. A chime will inform you Stratos is now in wired webcam mode.

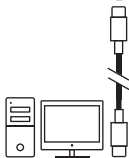

Connect Stratos to your computer with the provided cable, using the USB-C port with the monitor icon.

Connect Stratos to your computer with the provided cable, using the USB-C port with the monitor icon.

To control your camera from your computer, download the Logitech desktop app:
www.logitech.com/download

To control your camera from your computer, download the Logitech desktop app:
www.logitech.com/download



Looking for a tutorial, need additional
product information, or more? Visit:
[logitech.com/stratos/howtos](https://www.logitech.com/stratos/howtos)

Looking for a tutorial, need additional
product information, or more? Visit:
[logitech.com/stratos/howtos](https://www.logitech.com/stratos/howtos)

©2023 Logitech. Logitech, Logitech G, Logi and their respective logos are trademarks or registered trademarks of Logitech Europe S.A. and/or its affiliates in the U.S. and other countries. All other trademarks are the property of their respective owners. Logitech assumes no responsibility for any errors that may appear in this manual. Information contained herein is subject to change without notice.

©2023 Logitech. Logitech, Logitech G, Logi and their respective logos are trademarks or registered trademarks of Logitech Europe S.A. and/or its affiliates in the U.S. and other countries. All other trademarks are the property of their respective owners. Logitech assumes no responsibility for any errors that may appear in this manual. Information contained herein is subject to change without notice.



Important Safety, Compliance and Warranty Information

Informations importantes concernant la sécurité, la mise en conformité et la garantie

English

Read Manual Before Product Use.



This product is intended to be supplied by a Listed/Certified power supply, rated 5-9V d.c., 2A max., Tma (maximum ambient temperature) 35 degree C and altitude 2000 m. If needed, please contact the Manufacturer for further information.

BATTERY WARNING: Improperly replaced batteries may present a risk of leak or explosion and personal injury. Risk of fire or explosion if the battery is replaced by an incorrect type. Ensure batteries are installed correctly by following the instructions provided. Mistreated rechargeable batteries may present a risk of fire or chemical burn. Do not disassemble or expose to conducting materials, moisture, liquid, or heat above 54° C (130° F). A battery subjected to extremely low air pressure may result in an explosion or the leakage of flammable liquid or gas. Do not use or charge the battery if it appears to be leaking, discolored, deformed, or in any way abnormal. Do not leave your battery discharged or unused for extended periods. Do not short circuit. Your device may contain an internal, rechargeable battery that is not replaceable. Battery life varies with usage. Non-operational batteries should be discarded according to local laws. If no laws or regulations govern, dispose of your device in a waste bin for electronics. Keep batteries away from children.

Safe Usage Guidelines for Products

- Do not open or modify the product except for battery removal and replacement.
- Do not disassemble or attempt to service this product.
- Use the product with listed/certified ITE computers and accessories.
- Connect power supply or power cord to a properly wired and grounded electrical outlet.
- This product is safe under normal and reasonably foreseeable operating conditions.
- If product is operating improperly, please contact Logitech support.
- Product must be returned to the manufacturer for any service or repair.
- This is not a Children's Product and is not intended for use by children under 14 years old.

Logitech Compliance. The product complies with all applicable requirements for Restriction of Hazardous Substances (RoHS) and Waste Electronic and Electrical Equipment (WEEE). For Product Safety, EMC, RF, Energy, RoHS and WEEE information, go to www.logitech.com/compliance. Maintenance is not required for product compliance.



Packaging, batteries, electronic and electrical equipment and their accessories should not be disposed of with household waste. Wherever possible, they should be segregated and brought to an appropriate collection point to enable recycling and avoid potential impacts on the environment and human health. For more information, contact your local authorities or place of purchase, or visit www.logitech.com/recycling.



FCC statement

This device complies with Part 15 of the FCC Rules. Operation is subject to the following two conditions: 1) this device may not cause harmful interference, and 2) this device must accept any interference received, including interference that may cause undesired operation.

This equipment has been tested and found to comply with the limits for a Class B digital device, pursuant to part 15 of the FCC Rules. These limits are designed to provide reasonable protection against harmful interference in a residential installation. This equipment generates, uses and can radiate radio frequency energy. And, if not installed and used in accordance with the instructions, may cause harmful interference to radio communications. However, there is no guarantee that interference will not occur in a particular installation. If this equipment does cause harmful interference to radio or television reception, which can be determined by turning the equipment off and on, the user is encouraged to try to correct the interference by one or more of the following measures:

- Reorient or relocate the receiving antenna.
- Increase the separation between the equipment and receiver.
- Connect the equipment into an outlet on a circuit different from that to which the receiver is connected.
- Consult the dealer or an experienced radio/TV technician for help.

Warning: Where shielded interface cables or accessories have been provided with the product or specified additional components or accessories elsewhere defined to be used with the installation of the product, they must be used in order to ensure compliance with FCC. Changes or modifications to product not expressly approved by Logitech, Inc could void your right to use or operate your product by the FCC.

This transmitter must not be co-located or operating in conjunction with any other antenna or transmitter. Operation of transmitters in the 5.925-7.125 GHz band is prohibited for control of or communications with unmanned aircraft systems.

Radiation Exposure Statement:

This equipment complies with FCC and IC radiation exposure limits set forth for an uncontrolled environment. This equipment should be installed and operated with minimum distance 20cm between the radiator & your body.

IC statement : CAN ICES3(B)/NMB3(B)

This device contains licence-exempt transmitter(s)/receiver(s) that comply with Innovation, Science and Economic Development Canada's licence-exempt RSS(s). Operation is subject to the following two conditions: (1) This device may not cause interference. (2) This device must accept any interference, including interference that may cause undesired operation of the device.

Caution: (i) the device for operation in the band 5150-5250 MHz is only for indoor use to reduce the potential for harmful interference to co-channel mobile satellite systems; (ii) high-power radars are allocated as primary users (i.e. priority users) of the bands 5250-5350 MHz and 5650-5850 MHz and that these radars could cause interference and/or damage to LE-LAN devices.

Logitech Limited Hardware Product Warranty – A Summary

Logitech warrants that its hardware product shall be free from defects in materials and workmanship for the length of time identified on your product package beginning from the date of the original retail purchase. See support.logitech.com for specific warranty information about your product and procedures to act on a warranty claim.

Logitech's entire liability and your exclusive remedy for any breach of warranty shall be, at Logitech's option, to repair or replace a functional equivalent of the product, or to refund the price paid, if the hardware is returned to the point of purchase or such other place as Logitech may direct along with a receipt. Warranty protections are in addition to rights provided under local consumer laws and may vary among countries. See full warranty information to know your consumer rights and the additional protections provided by this product warranty.

Logitech Address: Logitech, Inc., 3930 North First Street, San Jose, California 95134.

Full Warranty Information: support.logitech.com

Français

Lire le manuel avant utilisation.



Ce produit est destiné à être alimenté par une alimentation répertoriée/certifiée, nominale 5-9V d.c., 2 A maximum, Tma (température ambiante maximale) de 35 degrés C et altitude de 2 000 m. Si nécessaire, veuillez contacter le fabricant pour plus d'informations.

AVERTISSEMENT RELATIF AUX BATTERIES: Un remplacement incorrect des piles peut présenter des risques de fuite, d'explosion et de blessure. Risque d'explosion ou d'incendie en cas d'utilisation de piles non appropriées. Assurez-vous que les piles sont installées correctement en suivant les instructions fournies. Les piles rechargeables peuvent présenter des risques d'incendie ou de brûlure chimique si elles ne sont pas manipulées comme il se doit. Ne les démontez pas et ne les exposez pas à des matériaux conducteurs, à l'humidité, à du liquide ou à une température supérieure à 54° C (130° F). Une batterie

soumise à une pression d'air extrêmement faible peut provoquer une explosion ou une fuite de liquide ou de gaz inflammable. Ne les utilisez pas et ne les rechargez pas si vous observez une fuite, une décoloration, une déformation ou une quelconque anomalie. Ne laissez pas la batterie déchargée ou inutilisée pendant de longues périodes. Ne court-circuitez pas le dispositif. Votre dispositif peut contenir une batterie interne rechargeable qui n'est pas remplaçable. La durée de vie de la batterie peut varier en fonction de l'utilisation. Les piles hors d'usage doivent être mises au rebut conformément aux directives locales. S'il n'existe aucune loi ou aucun règlement en vigueur, veuillez jeter votre dispositif dans un bac dédié au recyclage de dispositifs électroniques. Tenez les piles et les batteries hors de portée des enfants.

Consignes pour une utilisation sûre des produits

- N'ouvrez pas et ne modifiez pas le produit sauf pour retirer ou pour changer les piles.
- Ne démontez pas ce produit ou n'essayez pas de l'entretenir vous-même.
- Utilisez le produit avec des ordinateurs et accessoires indiqués/certifiés ITE.
- Connectez le boîtier ou le câble d'alimentation à une prise électrique correctement câblée et mise à la terre.
- Ce produit est sûr dans des conditions d'utilisation normales et raisonnablement prévisibles.
- En cas de dysfonctionnement du produit, contactez l'assistance technique Logitech.
- Le produit doit être renvoyé au fabricant pour tout entretien ou réparation.
- Ce produit n'est pas destiné aux enfants et n'est pas adapté aux enfants âgés de moins de 14 ans.

Conformité Logitech. Le produit est conforme aux normes RoHS (réduction des substances dangereuses) et DEEE (déchets d'équipements électriques et électroniques). Pour les mentions de sécurité, EMC, RF, RoHS, DEEE et énergie relatives au produit, rendez-vous sur www.logitech.com/compliance. Ce dispositif ne requiert aucun entretien pour rester en conformité.



Les emballages, les piles, les équipements électroniques et électriques, et leurs accessoires ne doivent pas être jetés avec les déchets ménagers. Dans la mesure du possible, ils doivent être triés et déposés dans un centre de collecte adéquat pour permettre leur recyclage et éviter tout impact potentiel sur l'environnement et la santé humaine. Pour en savoir plus, contactez les autorités locales ou le point de vente, ou rendez-vous sur le site www.logitech.com/recycling.

Déclaration FCC

Ce dispositif a été testé et déclaré conforme à la section 15 du règlement de la FCC. Son utilisation est soumise aux deux conditions suivantes: 1) le dispositif concerné ne doit pas causer d'interférences dangereuses et 2) il doit accepter toute interférence reçue, y compris les interférences risquant d'engendrer un fonctionnement indésirable.

Cet équipement a été testé et déclaré conforme aux limitations prévues dans le cadre de la catégorie A des appareils numériques selon la définition de la section 15 du règlement de la FCC. Ces limitations permettent de fournir

une protection raisonnable contre les interférences dans une installation résidentielle. Cet équipement génère, utilise et diffuse des ondes radio. De plus, s'il n'est pas installé ni utilisé en conformité avec les instructions, il peut causer des interférences gênantes avec les communications radio. Il n'y a en revanche aucune garantie que des interférences n'apparaîtront pas dans une installation donnée. Si ce dispositif produit des interférences graves lors de réceptions radio ou télévisées qui peuvent être détectées en activant ou désactivant le dispositif, vous êtes invité à les supprimer de plusieurs manières:

- Réorientez ou déplacez l'antenne de réception.
- Augmentez la distance séparant le dispositif du récepteur.
- Connectez le dispositif à un circuit différent de celui auquel le récepteur est connecté.
- Contactez votre revendeur ou un technicien radio/TV qualifié.

Avertissement: si des accessoires ou câbles d'interface blindés ont été fournis avec le produit, ou si des composants ou des accessoires complémentaires sont recommandés, ils doivent être utilisés lors de l'installation du produit afin d'assurer la conformité avec le règlement FCC. Toute modification ou tout changement effectué sans l'accord exprès de Logitech, Inc pourrait annuler votre droit d'utiliser votre produit en vertu du règlement de la FCC.

Cet émetteur ne doit pas être installé ou utilisé en conjonction avec une autre antenne ou un autre émetteur. Le fonctionnement des émetteurs dans la bande 5,925-7,125 GHz est interdit pour le contrôle ou la communication avec des systèmes aériens sans pilote.

Déclaration sur la radioexposition:

Cet équipement est conforme aux limitations prévues par la FCC et l'IC quant à l'exposition aux radiations dans le cadre d'un environnement non contrôlé. Cet équipement doit être installé et utilisé en respectant une distance minimale de 20 cm entre le radiateur et l'utilisateur.

Déclaration IC: CAN ICES3(B)/NMB3(B)

Ce dispositif contient des émetteurs/récepteurs exempts de licence conformes aux exemptions de licence RSS d'Innovation, Sciences et Développement économique du Canada. Son utilisation est soumise aux deux conditions suivantes: (1) Ce dispositif ne doit pas provoquer d'interférences. (2) Ce dispositif doit accepter toute interférence, y compris les interférences risquant d'engendrer un fonctionnement indésirable.

Attention: (i) le dispositif prévu pour fonctionner dans la bande 5150-5250 MHz est destiné à un usage intérieur uniquement afin de réduire la possibilité d'interférence nuisible avec les systèmes à satellites mobiles du même canal; (ii) les radars à haute puissance sont alloués en tant qu'utilisateurs principaux (c'est-à-dire utilisateurs prioritaires) des bandes 5250-5350 MHz et 5650-5850 MHz, et peuvent provoquer des interférences et/ou des dommages sur les dispositifs LE-LAN.

Garantie matérielle limitée de Logitech - Récapitulatif

Logitech garantit que son produit matériel est exempt de tout défaut matériel et de fabrication pour la période indiquée sur l'emballage du produit à partir de la date d'achat d'origine. Pour les informations spécifiques relatives à la garantie de votre produit et les procédures de réclamations de garantie, rendez-vous sur support.logitech.com.

En cas de rupture de garantie, l'intégralité de la responsabilité de Logitech et vos recours exclusifs consisteront, à la discrétion de Logitech, à réparer le matériel ou à le remplacer par un produit équivalent et fonctionnel, ou à rembourser le prix d'achat, sous réserve que le matériel soit renvoyé au point de vente ou à tout autre lieu indiqué par Logitech, accompagné d'un justificatif d'achat. La protection offerte par cette garantie vient s'ajouter aux droits conférés par la législation locale relative aux droits des consommateurs et peut varier selon les pays. Consultez les informations complètes sur la garantie pour connaître les droits des consommateurs et les protections supplémentaires offertes par la garantie de ce produit.

Adresse de Logitech: Logitech, Inc., 3930 North First Street, San Jose, CA 95134, États-Unis.

Informations complètes sur la garantie: support.logitech.com

Español

Antes de usar el producto, lea el manual.



Este producto está destinado a recibir corriente de una fuente de alimentación en listas/con certificación, con clasificación de 5-9V d.c., máximo 2 A, TMA (temperatura ambiente máxima) 35 grados C y altitud 2000 m. En caso necesario, se debe contactar con el fabricante para obtener información adicional.

ADVERTENCIAS SOBRE LAS BATERÍAS: Las baterías mal colocadas pueden constituir un riesgo de fugas o explosiones y lesiones personales. Riesgo de explosión si se utiliza un tipo de batería inadecuado. Asegúrese de que las baterías estén instaladas correctamente siguiendo las instrucciones proporcionadas. Las baterías recargables pueden suponer un riesgo de incendio o quemaduras químicas si no se tratan debidamente. Las baterías no deben desensamblarse ni exponerse a materiales conductores, humedad, líquidos o calor superior a 54° C (130° F). Una batería sometida a una presión de aire extremadamente baja puede provocar una explosión o la fuga de líquidos o gases inflamables. No utilice ni cargue la batería si parece tener fugas, estar descolorida, deformada o presenta algún tipo de anomalía. No deje la batería descargada o sin usar durante periodos prolongados. Evite cortocircuitos. Su dispositivo puede contener una batería interna recargable que no es reemplazable. La duración de la batería varía con el uso. Deshágase de las baterías inservibles teniendo en cuenta las leyes locales. Si no existe ninguna ley o normativa aplicable, deposite el dispositivo en un contenedor para dispositivos electrónicos. Mantenga las baterías fuera del alcance de los niños.

Directrices de uso y seguridad para los productos

- El producto no debe abrirse ni modificarse, excepto para retirar o sustituir las baterías.
- No desensamble ni intente realizar un mantenimiento de este producto.

- Use este producto con computadoras y accesorios en listas/ con certificación ITE.
- Conecte la fuente de alimentación o el cable de alimentación a una toma de corriente con conexión a tierra y cableado adecuado.
- El uso de este producto es seguro en condiciones de uso normal o uso predecible razonable.
- Si el producto no funciona correctamente, póngase en contacto con el servicio de asistencia de Logitech.
- Deberá devolver el producto al fabricante para cualquier servicio o reparación.
- Este producto no es para niños y no debe ser utilizado por personas menores de 14 años.

Logitech y el cumplimiento de normativas. El producto cumple todos los requisitos aplicables según las Restricciones de sustancias peligrosas (RoHS) y la Directiva sobre residuos de aparatos eléctricos y electrónicos (RAEE). Para leer lo relativo a seguridad de productos, EMC, RF, información energética, RoHS y RAEE, visite www.logitech.com/compliance. El mantenimiento no es obligatorio para el cumplimiento normativo.

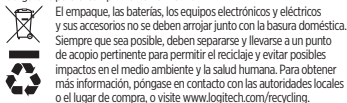

El empaque, las baterías, los equipos electrónicos y eléctricos y sus accesorios no se deben arrojar junto con la basura doméstica. Siempre que sea posible, deben separarse y llevarse a un punto de acopio pertinente para permitir el reciclaje y evitar posibles impactos en el medio ambiente y la salud humana. Para obtener más información, póngase en contacto con las autoridades locales o el lugar de compra, o visite www.logitech.com/recycling.

Declaración de normativas FCC

Este dispositivo cumple todos los requisitos especificados en el apartado 15 de las normativas FCC. El funcionamiento está sujeto a las dos condiciones siguientes: (1) este dispositivo no debe originar interferencias perjudiciales y (2) este dispositivo no debe rechazar ninguna interferencia recibida, incluso cuando ésta pudiera originar el funcionamiento indebido del dispositivo. Este equipo ha sido sometido a las pruebas pertinentes y cumple los límites establecidos para un dispositivo digital de la Clase B, según lo establecido en la sección 15 de la normativa FCC. Estos límites están destinados a proporcionar protección adecuada ante interferencias perjudiciales en instalaciones domésticas. Este equipo genera, usa y puede emitir energía radioeléctrica. Respete las instrucciones pertinentes durante la instalación y utilización del equipo para evitar posibles interferencias de radio. No obstante, no hay garantía de que no vayan a producirse interferencias en una instalación concreta.

© 2023 Logitech. Logitech, Logitech G, Logi and their respective logos are trademarks or registered trademarks of Logitech Europe S.A. and/or its affiliates in the U.S. and other countries. All other trademarks are the property of their respective owners. Logitech assumes no responsibility for any errors that may appear in this manual. Information contained herein is subject to change without notice.

© 2023 Logitech. Logitech, Logitech G, Logi et leurs logos respectifs sont des marques commerciales ou déposées de Logitech Europe S.A. et/ou de ses sociétés affiliées aux États-Unis et dans d'autres pays. Logitech décline toute responsabilité en cas d'erreurs dans ce manuel. Les informations énoncées dans le présent document peuvent faire l'objet de modifications sans avis préalable.

Si este equipo es el responsable de la presencia de interferencias en la recepción de radio o televisión (lo que puede verificarse apagando y encendiendo el equipo), se aconseja tomar una o varias de las medidas siguientes para intentar eliminar las interferencias:

- Cambie la orientación o la ubicación de la antena receptora.
- Aumente la separación entre el equipo y el receptor.
- Conecte el equipo a una toma de corriente perteneciente a un circuito diferente al que está conectado el receptor.
- Recorra a su distribuidor o a personal técnico especializado en radio y televisión.

Advertencia: Cuando se proporcionan cables de interfaz blindados o accesorios con el producto, o componentes o accesorios adicionales especificados para su uso con la instalación del producto, se deben utilizar para garantizar el cumplimiento con la FCC. Las modificaciones a este producto no expresamente autorizadas por Logitech, Inc podrían anular su derecho a usar o hacer funcionar este producto de acuerdo con las normativas FCC. Este transmisor no se debe ubicar ni utilizar junto con otra antena o transmisor. Está prohibido el uso de transmisores en la banda de 5,925-7,125 GHz para el control o la comunicación con sistemas de aeronaves no tripuladas.

Declaración sobre la exposición a radiaciones:

Este equipo cumple con los límites establecidos por IC y la FCC para la exposición a radiaciones en un entorno no controlado. Este equipo se debe instalar y utilizar con una distancia mínima de 20 cm entre el radiador y el cuerpo del usuario.

Declaración IC: CAN ICES-3 (B) / NMB-3 (B)

Este dispositivo contiene transmisor(es)/receptor(es) exento(s) de licencia que cumple(n) el(los) RSS(s) de exención de licencia de Innovation, Science and Economic Development Canada. El funcionamiento está sujeto a las dos condiciones siguientes: (1) Este dispositivo no debe originar interferencias. (2) Este dispositivo no debe rechazar ninguna interferencia, incluso cuando ésta pudiera originar el funcionamiento indebido del dispositivo.

Precaución: (1) el dispositivo para funcionamiento en la banda 5150-5250 MHz está diseñado exclusivamente para uso en interiores con el fin de reducir la posibilidad de interferencias perjudiciales en los sistemas móviles por satélite de canal común; (ii) los radares de alta potencia son los usuarios privilegiados (usuarios prioritarios) de las bandas 5250-5350 MHz y 5650-5850 MHz; dichos radares podrían causar interferencias y/o daños en los dispositivos LE-LAN.

Garantía limitada de productos de hardware de Logitech – Resumen

Logitech garantiza la ausencia de anomalías en sus productos de hardware en lo referente a los materiales y a la fabricación durante el tiempo especificado en el empaque del producto a partir de la fecha de adquisición del producto. Consulte support.logitech.com para obtener información específica de la garantía acerca de su producto y los procedimientos para llevar a cabo un reclamo de garantía.

La responsabilidad total de Logitech y la única indemnización a la que el usuario tendrá derecho en caso de incumplimiento de la garantía consistirá, a discreción de Logitech, en la reparación o la sustitución por un producto de iguales características, o el reembolso del importe abonado, siempre y cuando el hardware se devuelva al punto de venta, a cualquier otro lugar que Logitech indique, junto con una copia del recibo de compra. La protección de la garantía es adicional a los derechos otorgados según las leyes de consumidor locales y puede variar dependiendo del país. Consulte toda la información de la garantía para conocer sus derechos como consumidor y las protecciones adicionales otorgadas por la garantía de este producto.

Dirección de Logitech: Logitech, Inc., 3930 North First Street, San Jose, California 95134.

Información completa de garantía: support.logitech.com

Declaración para México:

La operación de este equipo está sujeta a las siguientes dos condiciones: (1) es posible que este equipo o dispositivo no cause interferencia perjudicial y (2) este equipo o dispositivo debe aceptar cualquier interferencia incluyendo la que pueda causar su operación no deseada.

Sólo para consumidores en México:

Logitech DE México, S.A. DE C.V. - Av. Santa Fe 440-102, Colonia Lomas de Santa Fe, Cuajimalpa, CDMX, CP 05348, México - SAC: 800-283-2838, Local - CS: 01800-800-4500, Internacional - Website: support.logi.com/hc/en-us/.

Português

Leia o manual antes de usar o produto.



Este produto deve ser alimentado por uma fonte de alimentação listada/certificada, classificada como 5-9V d.c, 2 A no máximo, 1ma (temperatura ambiente máxima) 35° C e altitude de 2.000m. Se necessário, entre em contato com o fabricante para obter mais informações.

AVISO SOBRE BATERIAS: Caso sejam substituídas de forma incorreta, as baterias podem apresentar risco de vazamento ou explosão e ferimentos. Risco de incêndio ou explosão se a bateria for substituída por um tipo incorreto. Verifique se as baterias estão instaladas corretamente seguindo as instruções fornecidas. As baterias recarregáveis podem apresentar risco de incêndio ou de queimaduras químicas se não forem manuseadas corretamente.

Não a desmonte nem exponha a materiais condutores, umidade, líquidos ou temperaturas superiores a 54° C. Uma bateria sujeita à pressão de ar extremamente baixa pode sofrer explosão ou vazamento de líquido ou gás inflamável. Não use nem recarregue a bateria se perceber vazamentos, mudanças de cor, deformidades ou quaisquer anomalias. Não deixe sua bateria descarregada ou sem uso por períodos muito longos. Não provoque curto-circuito. Seu dispositivo pode ter uma bateria interna e recarregável que não é substituível. A vida útil da bateria varia com o uso. As baterias não operacionais devem ser descartadas de acordo com as leis locais. Se não houver leis ou regulamentos, descarte o dispositivo em uma lixeira destinada a aparelhos eletrônicos. Mantenha a bateria fora do alcance de crianças.

Diretrizes de utilização segura de produtos

- Não abra nem modifique o produto, exceto em caso de substituição ou remoção da bateria.
- Não desmonte nem tente realizar manutenção neste produto.
- Use o produto com computadores e acessórios ITE listados/certificados. Conecte a fonte de alimentação ou o cabo elétrico a uma tomada elétrica adequadamente conectada e aterrada.
- Este produto é seguro sob condições normais e condições operacionais razoavelmente previsíveis.
- Caso o produto não esteja funcionando adequadamente, entre em contato com o suporte da Logitech.
- O produto deve ser devolvido ao fabricante para qualquer tipo de manutenção ou conserto.
- Este não é um produto infantil e seu uso não está destinado a crianças menores de 14 anos.

Conformidade da Logitech. O produto está em conformidade com todos os requisitos aplicáveis de Restrição de Substâncias Perigosas (RoHS) e Resíduos de Equipamentos Elétricos e Eletrônicos (WEEE). Para obter informações sobre segurança de produtos, EMC, RF, energia, RoHS e WEEE, acesse <http://www.logitech.com/compliance>. A manutenção não é necessária para a conformidade do produto.



Embalagens, baterias, equipamentos eletrônicos e elétricos e seus acessórios não devem ser descartados com o lixo doméstico. Sempre que possível, eles devem ser separados e levados a um ponto de coleta apropriado para permitir a reciclagem e evitar possíveis impactos ao meio ambiente e à saúde humana. Para obter mais informações, entre em contato com as autoridades locais ou o local de compra, ou visite www.logitech.com/recycling.

Declaración da FCC

Este dispositivo está em conformidade com a seção 15 dos regulamentos da FCC. O funcionamento está sujeito às duas condições a seguir: 1) este dispositivo não deve causar interferência nociva, e 2) este dispositivo deve aceitar qualquer interferência recebida, inclusive interferência que possa causar operação indesejada.

Este equipamento foi testado e está em conformidade com os limites de um dispositivo digital de Classe B, de acordo com o capítulo 15 dos regulamentos da FCC. Esses limites destinam-se a proporcionar proteção razoável contra interferências nocivas em uma instalação residencial. Este equipamento gera, usa e pode radiar energia de radiofrequência. E, se não for instalado ou usado de acordo com as instruções, poderá causar interferência nociva a comunicações de rádio. No entanto, não há garantia de que não ocorrerá interferência em uma determinada instalação. Se este equipamento causar interferência prejudicial à recepção de rádio ou televisão, o que se pode verificar ligando e desligando o equipamento, recomenda-se ao usuário tentar corrigir a interferência adotando um ou mais dos procedimentos seguintes:

- Reorientar ou reposicionar a antena de recepção.
 - Aumentar a distância entre o equipamento e o receptor.
 - Conecte o equipamento a uma tomada com um circuito diferente daquele a que o receptor está conectado.
 - Consulte o revendedor ou um técnico experiente em rádio e TV para obter ajuda.
- Aviso:** No caso em que cabos de interface blindados ou acessórios tenham sido fornecidos com o produto ou componentes ou acessórios adicionais especificados, destinados ao uso com a instalação do produto, eles devem ser usados para assegurar a conformidade com os regulamentos da FCC. Modificações ou alterações deste produto não autorizadas pela Logitech anulam seu direito de usar ou operar este produto de acordo com a FCC. Este transmisor não deve ser localizado ou operado em conjunto com qualquer outra antena ou transmisor. A operação de transmissores na banda 5.925-7.125 GHz é proibida para controle ou comunicação com sistemas de aeronaves não tripuladas.

Declaração sobre exposição à radiação:

Este equipamento está em conformidade com os limites de exposição de radiação da FCC e da IC estabelecidos para um ambiente não controlado. Este equipamento deve ser instalado e operado com uma distância mínima de 20 cm entre o radiador e seu corpo.

Declaração da IC : CAN ICES3(B)/NMB3(B)

Este dispositivo contém transmissor(es)/receptor(es) isento(s) de licença que cumprem com o RSS(s) com isenção de licença da Science and Economic Development Canada. O funcionamento está sujeito às duas condições seguintes: (1) Este dispositivo não pode causar interferência. (2) Este dispositivo deve aceitar qualquer interferência recebida, inclusive interferência que possa perturbar seu funcionamento.

Cuidado: (i) dispositivos com operação na faixa entre 5150-5250 MHz destinam-se apenas a uso doméstico para reduzir possíveis interferências nocivas a sistemas de satélite móveis entre canais; (ii) radares de alta potência são alocados como usuários primários (ou seja, usuários prioritários) das faixas entre 5250-5350 MHz e 5650-5850 MHz. Esses radares podem causar danos a dispositivos LE-LAN.

Garantia do produto de hardware da Logitech – Sumário

A Logitech garante que seu produto de hardware estará isento de defeitos de material e de fabricação pelo período de tempo especificado na embalagem do produto, a partir da data original da compra. Consulte o site support.logitech.com para obter informações específicas sobre a garantia do seu produto e procedimentos sobre como agir em caso de reivindicação de garantia.

A responsabilidade total da Logitech e a única indenização a que o usuário terá direito em caso de violação da garantia será, a critério da Logitech, no reparo ou substituição de um produto com as mesmas características, ou o reembolso do valor pago, contanto que o hardware seja devolvido ao ponto de venda ou em qualquer outro local indicado pela Logitech, juntamente com uma cópia do recibo de compra. As proteções de garantia são uma adição aos direitos concedidos ao abrigo das leis de proteção do consumidor locais em vigor, e podem variar conforme o país em questão. Consulte toda a informação sobre garantia para conhecer os seus direitos enquanto consumidor e as proteções adicionais fornecidas pela garantia deste produto.

Endereço da Logitech: Logitech, Inc., 3930 North First Street, San Jose, California 95134.

Informações completas sobre garantia: support.logitech.com

Declaração no Brasil:

Este equipamento não tem direito à proteção contra interferência prejudicial e não pode causar interferência em sistemas devidamente autorizados. Para maiores informações, consulte o site da ANATEL - www.gov.br/anatel.

Somente para consumidores brasileiros:

Suporte ao Cliente –+55 11 3230-3580 - Website: support.logi.com/hc/pt-br/