

線形：φ0.7  
 DIAMETER OF WIRE: φ0.7

巻内径：φ20.0<sup>0</sup><sub>-0.6</sub>  
 DIAMETER OF INNER OF THE ROLLED WIRE: φ20.0

巻き数：約2.22巻き  
 2.22TURN

全長：約150mm  
 150mm

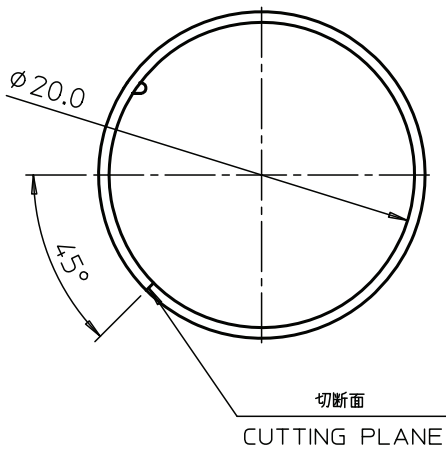
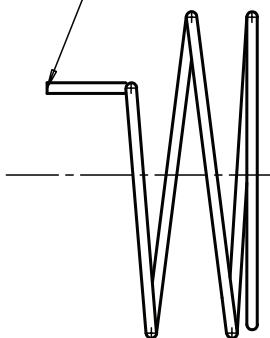
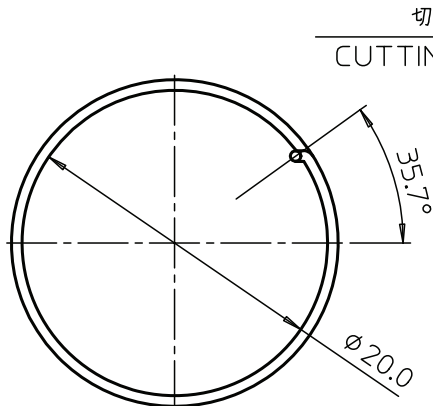
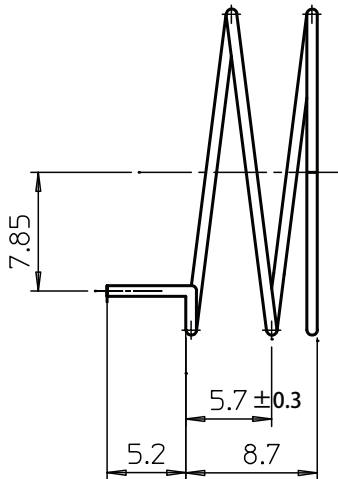

約2.22巻き  
 2.22TURN

注記 NOTES

- 1) 半田付け性良好なこと。  
GOOD ENOUGH TO SOLDERING.
- 2) 曲げ加工部の曲げ不良なきこと。  
FREE FROM BENT DEFECT IN BENDING PART.
- 3) HOLDER T220(735 0047)と勘合確認のこと。  
TO CONFIRM GOOD MATCHING WITH HOLDER T220(735 0047).
- 4) 切断面にバリなきこと。  
FREE OF BURR IN THE CUTTING PLANE.
- 5) その他詳細は打ち合わせによる。  
OTHER DETAILS WILL BE DECIDED BY BOTH PARTIES.
- 6) ATグループ製品環境品質基準に適合すること。

Company name: Cortec Technology Inc.  
 Xian-Xi Industrial,  
 Sha-Tou Administration Zone,  
 Chang-An Town, Dong-Guan City,  
 Guangdong Province, China  
 东莞康捷电子有限公司  
 地址(住所): 广东省东莞市长安镇靖海东路45号

- Antenna Gain(MAX): ≤ 0dBi
- Frequency Range: 470-540 MHz

						指定外寸法公差 単位 ±mm	材質	SWIC-F
						超え 以下 精級 中級 粗級	処理	脱脂 熱処理 DEGREASING, TEMPER PROCESSING
						0 6 0.05 0.1 0.2	素材寸法	
						6 30 0.1 0.2 0.5	摘要	神鋼鋼線工業(株) SINKO WIRE CO.LTD
						30 120 0.15 0.3 0.8		
						120 315 0.2 0.5 1.2		
						315 1000 0.3 0.8 2		

変更	変更者	変更No.	変更記事			尺度	機種名	名称
						2/1	ATW-T220	コイル ANT T220 519M
						三角法	audio-technica	P. CODE
								35,17-1,3670△