

## 5. ⚠ Warning:

It is possible that external interference sources will influence the read range, e.g. monitors, switching power supplies, power cables parallel to data cables, mounting on metal etc. LCD monitors have a minimal influence on the read range. In particular the reader should be mounted on non-metallic material, such as plastic or wood. Metal screws (M6 - ISO 1207, 4762 or 7045) for mounting the reader have an insignificant influence on the read range. **The unit needs to be operated with a power source with limited power consumption according to EN 60950-1 (2011) paragraph 2.5.**

## 5.1 ⚠ Note:

With growing distance between reader and interference source, the influence decreases. Use only linear regulated power supplies. deister electronic GmbH offers suitable power supplies. To reduce the influence of external electrical interference, connect the cable shield to ground (GND) of the power supply.

## 5. ⚠ Warnung:

Es ist möglich, das externe Störquellen die Lesereichweite beeinträchtigen. Dazu zählen z.B. Monitore, Schaltnetzteile, Stromkabel, Datenkabel oder die Montage des Lesers direkt auf Metall. LCD-Monitore haben nur einen minimalen Einfluss auf die Lesereichweite. Im Normalfall sollte der Leser auf nicht-metallisches Material wie Plastik oder Holz montiert werden. Metallschrauben (M6 - ISO 1207, 4762 oder 7045) für die Montage des Lesers haben einen unbedeutenden Einfluss auf die Lesereichweite. **Das Gerät ist mit einer Stromquelle mit begrenzter Leistung nach EN 60950-1 (2011) Absatz 2.5 zu betreiben.**

## 5.1 ⚠ Hinweis:

Bei größer werdender Entfernung der Störquelle reduziert sich deren Einfluss auf den Leser. Benutzen Sie nur linear geregelte Netzteile. Die deister electronic GmbH bietet entsprechende Netzteile an. Um den Einfluss externer, elektrischer Störungen zu vermeiden, verbinden Sie den Masseanschluß (GND) mit der Erdungsklemme des Netzteils.

## 5. ⚠ Attention:

Il est possible que certaines sources d'interférences extérieures puissent influencer sur la distance de lecture, ex.: moniteurs, mise en/hors service d'alimentations électriques, câbles d'alimentations à proximité des câbles de données, montage sur du métal, etc. Les moniteurs LCD ont une influence minimale sur la distance de lecture. En particulier, le lecteur devra être monté sur une surface non-métallique, comme sur du plastique ou du bois. Les vis en métal (M6 - ISO 1207, 4762 ou 7045) pour le montage du lecteur ont une influence insignifiante sur la distance de lecture. **Le système doit être alimenté avec une alimentation dont la puissance de consommation est limitée conformément à la norme EN 60950-1 (2011) paragraphe 2.5.**

## 5.1 ⚠ Note:

En augmentant la distance entre le lecteur et la source d'interférence, l'influence décroît. Utiliser seulement des alimentations électriques stabilisées. deister electronic GmbH propose des alimentations appropriées. Pour réduire l'influence d'interférences électriques externes, connecter l'écran de protection du câble à la masse (GND) de l'alimentation électrique.

## 6. Regulatory notices for Europe:

Hereby, deister electronic declares that the radio equipment type PRD5/2\_SF2F / KPD5/2\_SF2F is in compliance with Directive 2014/53/EU. The full text of the EU declaration of conformity is available at the following internet address: <http://go.deister.com/ce>

## 6. Zulassungen für Europa:

Hiermit erklärt deister electronic, dass der Funkanlagentyp PRD5/2\_SF2F / KPD5/2\_SF2F der Richtlinie 2014/53/EU entspricht. Der vollständige Text der EU-Konformitätserklärung ist unter der folgenden Internetadresse verfügbar: <https://go.deister.com/ce>

## 6. Avis Réglementation Europe:

Le soussigné, deister electronic, déclare que l'équipement radioélectrique du type PRD5/2\_SF2F / KPD5/2\_SF2F est conforme à la directive 2014/53/UE. Le texte complet de la déclaration UE de conformité est disponible à l'adresse internet suivante: <http://go.deister.com/ce>



## 7. FCC/IC

This device complies with Industry Canada licence-exempt RSS standard(s) and part 15 of the FCC Rules. Operation is subject to the following two conditions: (1) this device may not cause interference, and (2) this device must accept any interference, including interference that may cause undesired operation of the device. Changes or modifications not expressly approved by the party responsible for compliance could void the user's authority to operate the equipment.

This equipment has been tested and found to comply with the limits for a Class A digital device, pursuant to part 15 of the FCC Rules. These limits are designed to provide reasonable protection against harmful interference when the equipment is operated in a commercial environment. This equipment generates, uses, and can radiate radio frequency energy and, if not installed and used in accordance with the instruction manual, may cause harmful interference to radio communications. Operation of this equipment in a residential area is likely to cause harmful interference in which case the user will be required to correct the interference at his own expense.

Le présent appareil est conforme aux CNR d'Industrie Canada applicables aux appareils radio exempts de licence. L'exploitation est autorisée aux deux conditions suivantes : (1) l'appareil ne doit pas produire de brouillage, et (2) l'appareil doit accepter tout brouillage radioélectrique subi, même si le brouillage est susceptible d'en compromettre le fonctionnement.

## 8. Warranty Note • Garantiehinweis • Remarque garantie

Bei nicht sachgemäßer Benutzung des Gerätes erlischt die Garantie! • Improper use of the device will void the warranty! • L'utilisation incorrecte de l'appareil annule la garantie!

[www.deister.com](http://www.deister.com)

## Germany:

deister electronic GmbH  
Hermann-Bahlsen-Str. 11  
30890 Barsinghausen  
Tel.: +49 (0) 51 05 - 51 61 11  
Fax: +49 (0) 51 05 - 51 62 17  
[info.de@deister.com](mailto:info.de@deister.com)

## Benelux:

deister electronic office  
Hendrik van Veldekesingel 150/56  
OffiCenter  
3500 Hasselt, Belgium  
Tel.: +32 (0) 15 - 48 02 15  
Fax: +32 (0) 15 - 48 02 16  
[info.be@deister.com](mailto:info.be@deister.com)

## France:

deister electronic france  
29, rue Jean Rostand  
Parc Club Orsay Université  
91400 ORSAY  
Tel.: +33 (0) 1 47 - 35 78 78  
Fax: +33 (0) 1 47 - 35 92 59  
[info.fr@deister.com](mailto:info.fr@deister.com)

## Great Britain:

deister electronic (UK) Ltd.  
Stapleton Way, Enterprise Park  
Spalding, Lincolnshire PE11 3YQ  
Tel.: +44 (0) 1775 - 717100  
Fax: +44 (0) 1775 - 717101  
[info.uk@deister.com](mailto:info.uk@deister.com)

## Japan:

Deister Service Co., Ltd.  
Room 812, MG Meguro Ekimae Bld.  
2-15-19 Kamiosaki, Shinagawa-ku  
Tokyo 141-0021, Japan  
phone +81 (0) 3 4540 1350  
fax +81 (0) 3 4540 1000  
[info.jp@deister.com](mailto:info.jp@deister.com)

## Americas and Caribbean:

deister electronics USA, Inc.  
8576 Wellington Road  
Manassas, VA 20109  
Tel.: +1 703 - 368 2739  
Fax: +1 703 - 368 9791  
[info.us@deister.com](mailto:info.us@deister.com)

## 1. Dimensions / Abmessungen (mm)

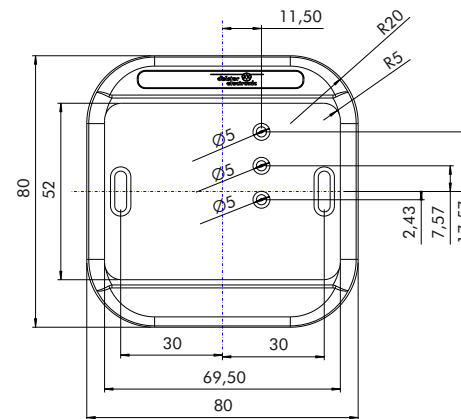

PRD5/2\_SF2F

# PRD5/2\_SF2F KPD5/2\_SF2F

## Wiring & Installation Instructions Anschluß & Installationshinweise Instructions d'Installation et de Raccordement

V191120  
#896050

- English
- Deutsch
- Français



## KPD5/2\_SF2F

- (Dimensions are equal to PRD5/2\_SF2F)
- (Abmaße wie PRD5/2\_SF2F)
- (Les dimensions sont équivalentes à celles du PRD5/2\_SF2F)

## 2. Pinning • Pinbelegung • Raccordement

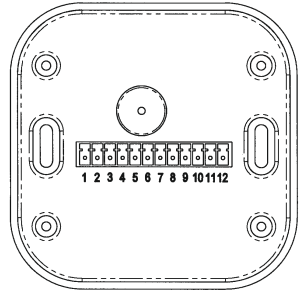

### 2.1 Pinning

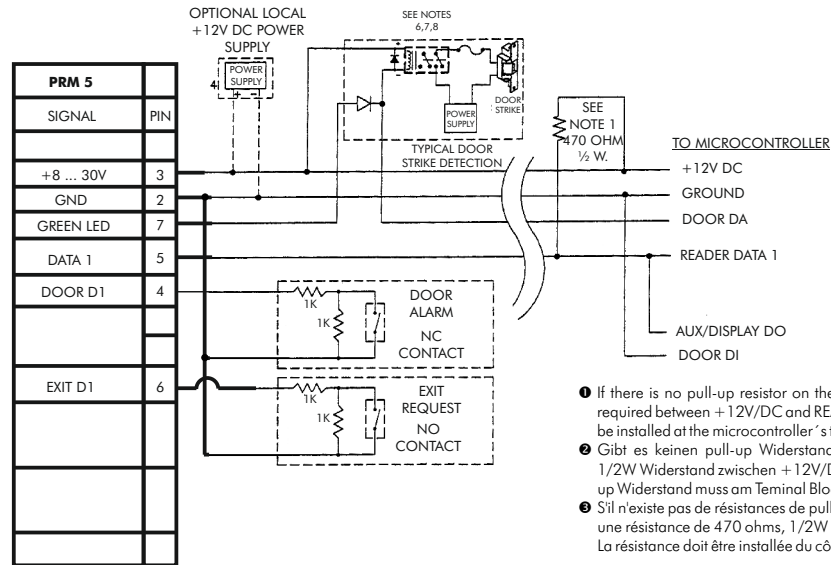

- ① If there is no pull-up resistor on the controller, a 470 ohm, 1/2W resistor is required between +12V/DC and READER DATA 1. The pull-up resistor should be installed at the microcontroller's terminal block.
- ② Gibt es keinen pull-up Widerstand auf dem Controller, wird ein 470ohm, 1/2W Widerstand zwischen +12V/DC und READER DATA 1 benötigt. Der pull-up Widerstand muss am Terminal Block des Microcontrollers installiert werden.
- ③ S'il n'existe pas de résistances de pull-up sur le contrôleur, alors il faut en placer une résistance de 470 ohms, 1/2W entre le +12V/DC et le DATA 1 du lecteur. La résistance doit être installée du côté du contrôleur.

## 3. Mounting • Montage PRD5/2\_SF2F, KPD5/2\_SF2F

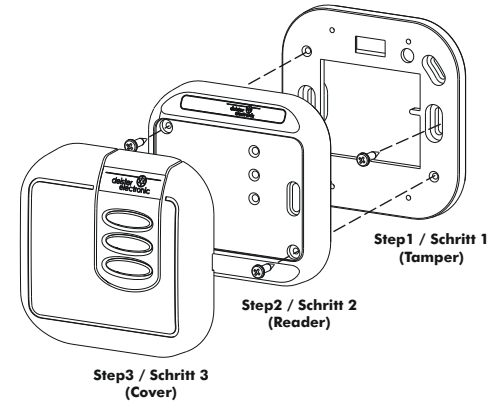

### 4. Technical Data

**Dimensions Reader (mm):** 80 x 80 x 16  
84 x 84 x 25,5 with cover and tamperplate

**Material:** ASA

**Electrical protection:** Transient and reverse polarity protection

**Protection:** IP 65

**Operating temperature:** -25°C ... +60°C

**Read distance:** Up to 120 mm dependent on transponder type and local environment

**Interface Protocol:** Supervised F2F

**Power supply:** 8...30V/DC <125 mA

**Operating Frequency:** 13,56 MHz, 125kHz

**Electrical connection:** 12-PIN Connector with terminal screw

**Formats:**

**PRD5/2\_SF2F•KPD5/2\_SF2F:** Unique Number at 125kHz and 13.56MHz  
Free defined sectors at mifare® 13.56MHz

**Tamper protection:** reed contact

## 4. Technische Daten

**Abmaße Leser (mm):** 80 x 80 x 16  
84 x 84 x 25,5 mit Cover und Tamperplate

**Material:** ASA

**Elektrischer Schutz:** Transienten- und Verpolungsschutz

**Schutzklasse:** IP 65

**Betriebstemperatur:** -25°C ... +60°C

**Lesereichweite:** bis zu 120 mm, abhängig von Transpondertyp und Umgebungsbedingungen

**Schnittstellenprotokoll:** Supervised F2F

**Spannungsversorgung:** 8...30V/DC <125 mA

**Arbeitsfrequenz:** 13,56 MHz, 125 kHz

**Elektr. Anschluß:** 12-poliger Anschlußstecker mit Schraubklemmen

**Formate:**

**PRD5/2\_SF2F•KPD5/2\_SF2F:** Unikatsnummer bei 125kHz und 13.56MHz  
Frei definierte Sektoren bei mifare® 13.56MHz

**Sabotageschutz:** reed contact

### 4. Données Techniques

**Dimensions Lecteur (mm):** 80 x 80 x 16  
84 x 84 x 25,5 mm avec couvercle et platine anti-arrachement

**Matériau:** ASA

**Protection Electrique:** Protection surtensions  
Protection inversion de polarité

**Protection:** IP 65

**Temp. de fonctionnement:** -25°C ... +60°C

**Distance de lecture:** Jusqu'à 120 mm dépendant du type de transpondeur et de l'environnement local

**Interface Protocol:** Supervised F2F

**Alimentation:** 8...30V/DC <125 mA

**Fréquence de fonctionnement:** 13,56 MHz, 125 kHz

**Connexions Electriques:** Connecteur débrochable 12 bornes à vis

**Formats:**

**PRD5/2\_SF2F•KPD5/2\_SF2F:** Numéro unique en 125kHz et 13.56MHz  
Secteur défini en mifare® 13.56MHz

**Protection Arrachement:** contact ILS