

- Đồng bộ dữ liệu tập luyện trong nhà với tài khoản Garmin Connect của bạn.
- Cập nhật phần mềm máy tập của bạn.

Ghép đôi máy tập với Ứng dụng Tacx Training

Lần đầu tiên ghép đôi máy tập với ứng dụng Tacx Training, bạn phải kết nối máy tập với nguồn điện bên ngoài.

Mẹo: Đối với kết nối mạng Wi-Fi hoặc ethernet, bạn có thể mua phụ kiện bộ điều hợp mạng tại buy.garmin.com.

1 Chọn một tùy chọn:

- Quét mã QR bằng máy ảnh trên điện thoại của bạn và làm theo hướng dẫn trên màn hình.



- Để thêm máy tập Tacx NEO 3M vào tài khoản hiện tại của bạn, hãy mở ứng dụng Tacx Training và chọn **Cài đặt > Trình q.lý thiết bị**.

2 Trên máy tập, nhấn nút ghép đôi ①.

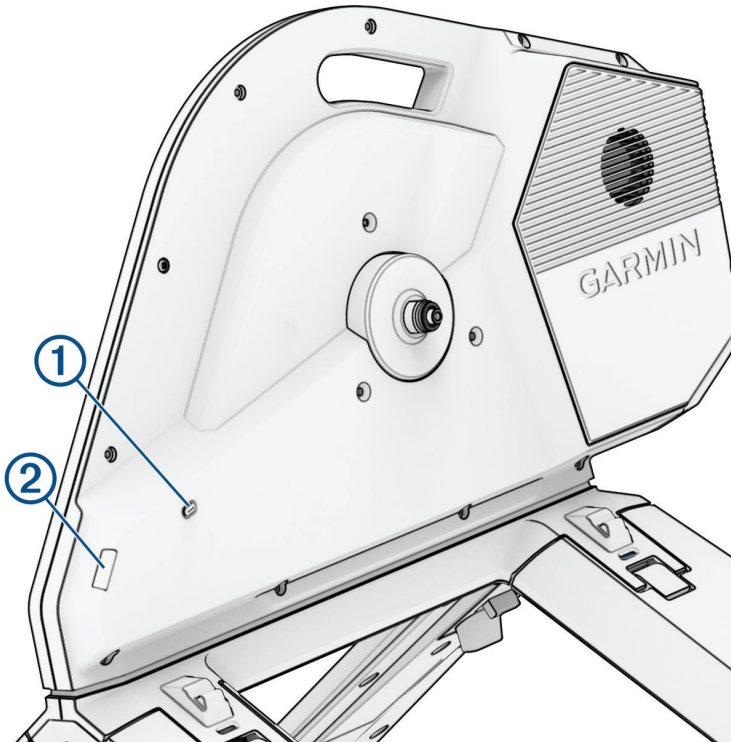

3 Trên ứng dụng Tacx Training, hãy làm theo hướng dẫn trên màn hình.

Máy tập được kết nối có màu xanh lá.

4 Chọn một bài tập hoặc hành trình.

5 Bắt đầu đạp.

Đèn LED của máy tập ② chuyển từ màu trắng sang màu xanh dương khi ghép đôi với ứng dụng bằng công nghệ Bluetooth (Trang 48).

Thông tin thiết bị

Bảo quản và lưu giữ thiết bị

- Rút phích cắm của máy tập khi không sử dụng.
- Kiểm tra căn chỉnh và khóa các đĩa chuyển động khi không sử dụng máy tập.
- Lau sạch máy tập sau mỗi lần sử dụng.
- Vệ sinh máy tập trước khi lưu giữ.

Gập máy tập để bảo quản

- 1 Kiểm tra căn chỉnh và khóa các đĩa chuyển động.

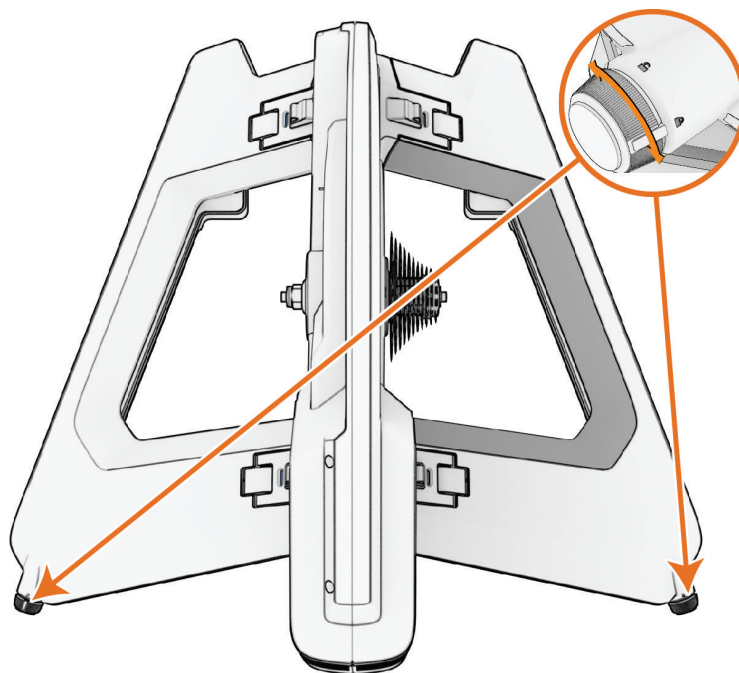

- 2 Nghiêng máy tập về phía sau.
- 3 Mở khóa cả hai mặt của máy tập.

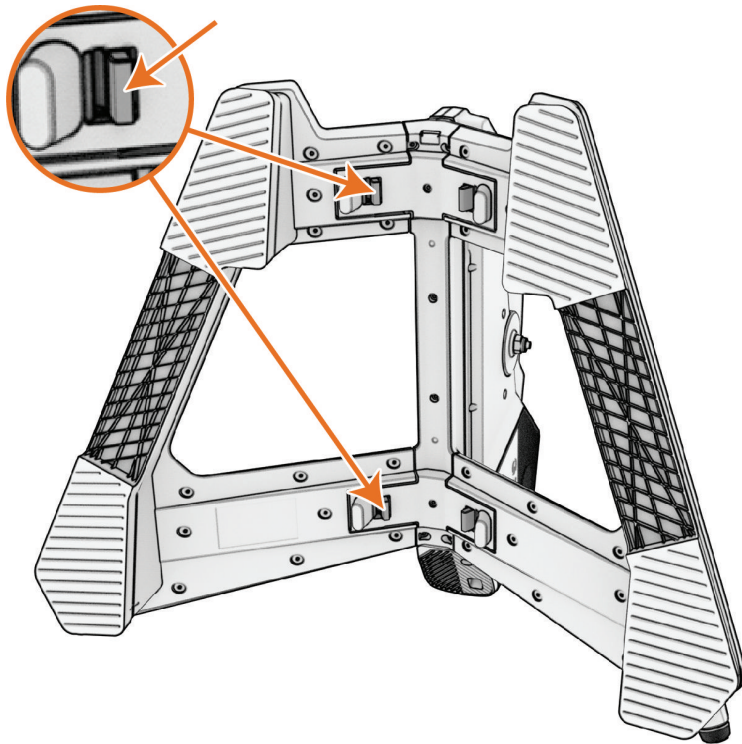

4 Gập cả hai mặt cho đến khi chúng khớp vào đúng vị trí.

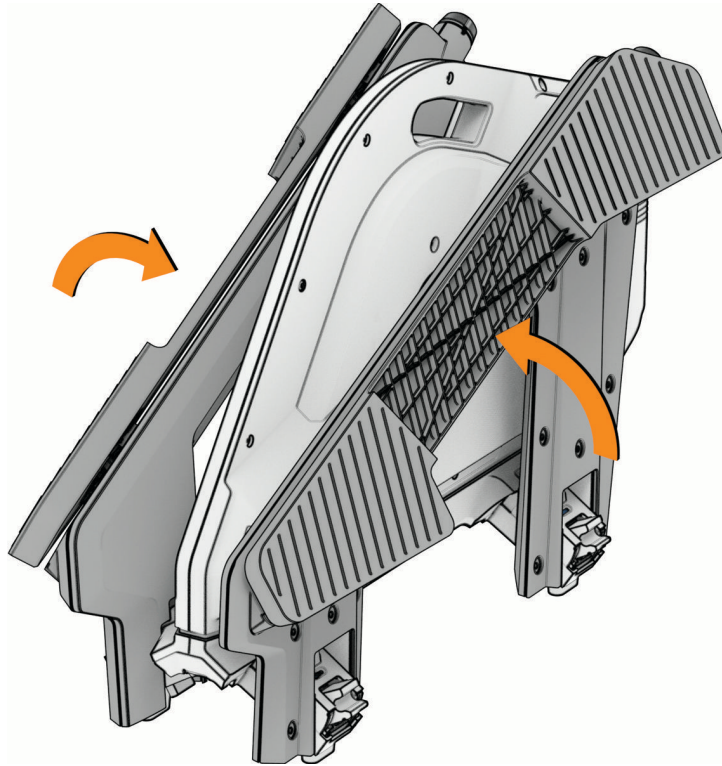

Nhận sổ tay Hướng dẫn sử dụng

Hãy truy cập www.garmin.com/manuals/forerunner630.

Thông số kỹ thuật

Nguồn điện	Sử dụng cáp nguồn đi kèm. Từ 100 đến 240 V, 50/60 Hz
Phạm vi nhiệt độ khi hoạt động	Từ -10° đến 40°C (từ 14° đến 104°F)
Phạm vi nhiệt độ lưu trữ	Từ -20° đến 60°C (từ -4° đến 140°F)
	THÔNG BÁO
	Nếu máy tập được bảo quản hoặc vận chuyển dưới phạm vi nhiệt độ này, hãy để nhiệt độ máy tập tăng lên đến phạm vi nhiệt độ hoạt động và chờ 12 giờ trước khi sử dụng. Nhiệt độ thay đổi quá mức có thể gây ra hiện tượng ngưng tụ bên trong máy tập, dẫn đến hư hỏng tài sản.
Tần số không dây và công suất truyền	2,4 GHz @ tối đa 6 dBm
Trọng lượng tối đa của người đạp xe	125 kg (275 lb.)





support.garmin.com

© 2023 Garmin Ltd. or its subsidiaries

Garmin®, the Garmin Logo, and Tacx® are trademarks of Garmin Ltd. or its subsidiaries, registered in the USA and other countries. These trademarks may not be used without the express permission of Garmin.

The BLUETOOTH® word mark and logos are owned by the Bluetooth SIG, Inc. and any use of such marks by Garmin is under license. Shimano® is a registered trademark of Shimano, Inc. Wi-Fi® is a registered trademark of Wi-Fi Alliance Corporation. Other trademarks and trade names are those of their respective owners.

This product is ANT+® certified. Visit www.thisisant.com/directory for a list of compatible products and apps.

M/N: A0S4355

El número de registro COFETEL/IFETEL puede ser revisado en el manual a través de la siguiente página de internet.



Printed in the Netherlands
July 2023

190-03040-90_01

