

Software-Updates

Sie erzielen die besten Ergebnisse, wenn Sie bei der Installation die Software aller FUSION Geräte aktualisieren, um die Kompatibilität sicherzustellen.

Die aktuelle Software erhalten Sie unter www.fusionentertainment.com/marine. Software-Updates und Anweisungen sind auf der Produktseite für Ihr Gerät verfügbar.

Registrieren des FUSION MS-UD/AV650/755

Helfen Sie uns, unseren Service weiter zu verbessern, und füllen Sie die Online-Registrierung noch heute aus.

- Rufen Sie die Website www.fusionentertainment.com auf.
- Bewahren Sie die Originalquittung oder eine Kopie an einem sicheren Ort auf.

Instrucciones de instalación de FUSION® MS-UD/AV650/755

Información importante sobre seguridad

⚠ ADVERTENCIA

El incumplimiento de las advertencias y precauciones que se indican puede derivar en daños personales o en la embarcación, así como en un rendimiento deficiente del producto.

Consulta la guía Información importante sobre el producto y tu seguridad que se incluye en la caja del producto y en la que encontrarás advertencias e información importante sobre el producto.

El dispositivo debe instalarse de acuerdo con estas instrucciones.

Desconecta el suministro de alimentación de la embarcación antes de iniciar la instalación del producto.

Antes de suministrar alimentación al producto, asegúrate de que está conectado a tierra correctamente de acuerdo con las instrucciones indicadas en la guía.

⚠ ATENCIÓN

Utiliza siempre gafas de seguridad, un protector de oídos y una máscara antipolvo cuando vayas a realizar orificios, cortes o lijados.

AVISO

Al realizar orificios o cortes, comprueba siempre lo que hay al otro lado de la superficie.

Debes leer todas las instrucciones de instalación antes de proceder a la misma. Si tienes dificultades con la instalación, ponte en contacto con el departamento de asistencia de FUSION.

Contenido de la caja

- Dos placas de montaje
- Componentes de montaje
 - Cuatro tornillos autorroscantes de calibre 4,2 mm (8)
 - Cuatro tornillos M4
- Arnés de cableado de los altavoces y de la alimentación
- Divisor con conexión RCA
- Cable de micro-USB a USB (solo en modelos UD)
- Cable de conector Lightning a USB (solo en modelos UD)
- Cable de Apple de 30 clavijas a USB (solo en modelos UD)
- Control remoto (solo en modelos AV)
- Dos pilas AAA (solo en modelos AV)

Herramientas necesarias

- Destornillador Phillips
- Taladro eléctrico
- Broca (el tamaño varía en función del material de la superficie y de los tornillos que se utilicen)
- Herramienta de corte giratoria o sierra de calar
- Sellador marino (opcional)

Especificaciones sobre el montaje

- El sistema estéreo debe montarse en una ubicación en la que haya espacio suficiente para abrir la tapa del mismo, tal y como se indica en la plantilla.
- El sistema estéreo debe montarse en una ubicación que permita la circulación del aire en la zona posterior del sistema, de manera que la ventilación sea óptima.
- El sistema estéreo debe montarse a 45° respecto al plano horizontal.

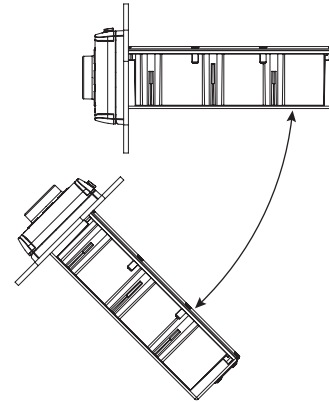

- El cable debe tener un bucle que permita que el agua gotee por él y, de esta forma, se eviten daños en el sistema.
- Si deseas montar el sistema estéreo en el exterior de la embarcación, deberá montarse en una ubicación considerablemente superior al nivel del agua, de forma que no se sumerja.
- Si deseas montar el sistema estéreo en el exterior de la embarcación, deberás hacerlo en una ubicación en la que no pueda verse dañado por los efectos de muelles, pilotes u otras instalaciones.
- Para evitar las interferencias con un compás magnético, el sistema debe instalarse a una distancia de al menos 15 cm (5,9 in.) del compás.

Montar el sistema estéreo

AVISO

Mantén la precaución al cortar el orificio para empotrar el sistema estéreo. Solo hay un pequeño espacio libre entre la carcasa y los orificios de montaje, y cortar un orificio demasiado grande podría afectar a la estabilidad del sistema estéreo tras el montaje.

Antes de montar el sistema estéreo, debes elegir una ubicación que cumpla las directrices anteriores.

- 1 Recorta la plantilla y asegúrate de que encaja en la ubicación en la que deseas montar el sistema.
- 2 Fija la plantilla en la ubicación seleccionada.
- 3 Con una broca adecuada para la superficie de montaje, perfora el orificio de la esquina de la línea discontinua de la plantilla para preparar la superficie de montaje para el corte.
- 4 Con una sierra de calar o herramienta giratoria, corta la superficie de montaje a lo largo de la parte interior de la línea discontinua indicada en la plantilla.
- 5 Si es necesario, retira la cubierta para el sol del sistema estéreo.
- 6 Coloca el sistema estéreo en la pieza recortada para comprobar si cabe.
- 7 Si es necesario, pule el tamaño de la pieza recortada con una lima y papel de lija.
- 8 Tras comprobar que el sistema encaja en la pieza recortada, asegúrate de que los orificios de montaje del mismo quedan alineados con los orificios guía de la plantilla.
- 9 Si no quedan alineados, marca nuevas ubicaciones para los orificios guía.
- 10 Perfora los orificios guía utilizando un tamaño de broca adecuado para la superficie de montaje y el tipo de tornillo.
- 11 Retira la plantilla de la superficie de montaje.
- 12 Conecta los arneses de cableado y los cables teniendo en cuenta la polaridad adecuada.

13 Coloca la junta de montaje en la parte posterior del sistema estéreo ①.

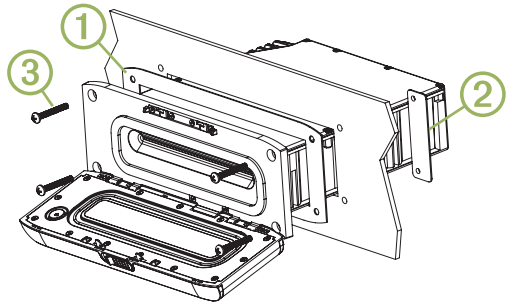

14 Si es necesario, coloca las placas de tuerca ② detrás del panel de controles.

15 Coloca el sistema estéreo en la pieza recortada.

16 Fija el sistema a la superficie de montaje mediante los tornillos suministrados ③.

17 Si es necesario, asegura la parte posterior del sistema con ayuda de una correa o abrazadera (no incluidas).

Especificaciones sobre la conexión

El sistema estéreo debe conectarse a la alimentación, a los altavoces y a las fuentes de entrada de contenido multimedia para que funcione correctamente. Debes planificar cuidadosamente la distribución del sistema, el mando a distancia con cable, los altavoces, la red NMEA 2000 opcional y las fuentes de entrada de contenidos multimedia antes de realizar cualquier conexión.

Identificar los cables del arnés de cableado de los altavoces y la alimentación

Función del cable	Color del cable	Notas
Alimentación (+)	Amarillo	Debe conectarse a una fuente continua de 12 V de CC capaz de suministrar 15 A. Todos los cables de 12 V deben contar con un fusible de 15 A en el extremo de la fuente de alimentación del cable.
Tierra (-)	Negro	Debe conectarse al terminal negativo de la batería antes de conectar el cable amarillo. Todos los accesorios conectados al sistema estéreo deben compartir la misma ubicación de conexión a tierra.
Encendido	Rojo	Debe conectarse a una toma conmutada independiente de 12 V de CC, como un bus de encendido, para encender y apagar el sistema estéreo. Si no estás utilizando una conexión conmutada de 12 V de CC, debes conectarlo a la misma fuente que el cable amarillo (alimentación).
Amplificador encendido	Azul	Se conecta únicamente cuando se usa un amplificador externo opcional.
Silenciar el teléfono	Marrón	Cuando está conectado a tierra y se recibe una llamada en un teléfono móvil con función manos libres, silencia el audio o cambia a la entrada a AUX IN 2 o a la fuente ARC (la fuente ARC solo está disponible en MS-AV755). Este ajuste puede modificarse en el menú Ajustes.
Atenuación	Naranja	Puede conectarse al cable de iluminación de la embarcación para atenuar la pantalla del sistema estéreo cuando las luces estén encendidas. Debe conectarse a un calibre de cable adecuado para el fusible de la fuente de alimentación al que está conectado el circuito.
Altavoz izquierdo de la zona 1 (+)	Blanco	
Altavoz izquierdo de la zona 1 (-)	Blanco/negro	
Altavoz derecho de la zona 1 (+)	Gris	

Función del cable	Color del cable	Notas
Altavoz derecho de la zona 1 (-)	Gris/negro	
Altavoz izquierdo de la zona 2 (+)	Verde	
Altavoz izquierdo de la zona 2 (-)	Verde/negro	
Altavoz derecho de la zona 2 (+)	Morado	
Altavoz derecho de la zona 2 (-)	Morado/negro	

Arneses de cableado

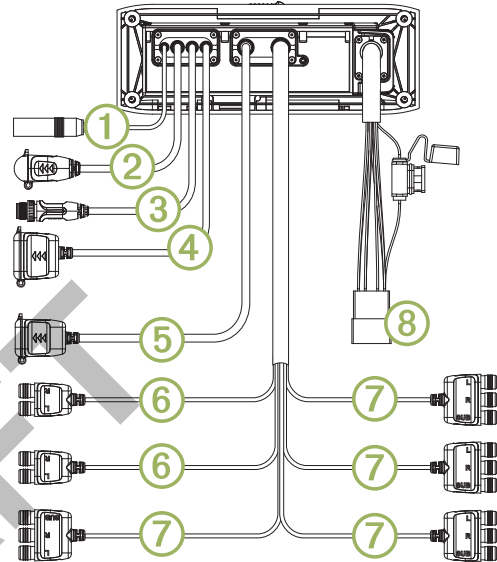

① Antenna	Conector para antena estándar tipo Motorola
② SIRIUSXM TUNER	Conector SiriusXM
③ WIRED REMOTE NMEA 2000	Conectar a una red NMEA 2000 o a un mando a distancia con cable FUSION
④ USB	USB-A estándar
⑤ Vídeo	Modelos 755: cable HDMI y Ethernet Modelos 650: compuesto y por componentes
⑥ AUX IN 1, AUX IN 2	Entradas de línea RCA estéreo roja y blanca para fuentes como reproductores CD y MP3
⑦ Conectores de zona	Salidas de línea para altavoces y amplificadores del subwoofer. Los modelos 650 cuentan con tres zonas. Los modelos 755 cuentan con cuatro zonas.
⑧ Arnés de cableado de los altavoces y de la alimentación	Consulta la sección Identificar los cables del arnés de cableado de los altavoces y la alimentación, página 21

Establecer la conexión a la alimentación

Al conectar el sistema estéreo a la alimentación, debes conectar los dos cables de alimentación. El cable de alimentación amarillo debe conectarse directamente a la batería, o conectarse utilizando un interruptor de aislamiento de 15 A. Esto proporciona alimentación al sistema, así como un suministro continuo de corriente en standby. El cable de señal rojo debe conectarse a la misma batería a través del sistema de encendido u otro interruptor manual para encender y apagar el sistema estéreo.

Si no estás guiando el cable rojo al sistema de encendido o a otro interruptor manual, puedes conectar el cable rojo al amarillo y conectar ambos al terminal positivo de la batería (+).

Si es necesario alargar el cable de alimentación amarillo y los cables de tierra negros, utiliza un cable 14 AWG (2,08 mm²). Para prolongaciones de más de 1 m (3 ft), utiliza un cable de 12 AWG (3,31 mm²).

Si es necesario alargar el cable de señal rojo, utiliza un cable de 22 AWG (0,33 mm²).

- 1 Guía el cable de alimentación amarillo ① y los cables de tierra negros ② hasta la batería y el conector del arnés de cableado hasta el sistema estéreo.

No conectes el arnés de cableado al sistema estéreo hasta que hayas terminado de realizar todas las conexiones de cables de hilos desnudos.

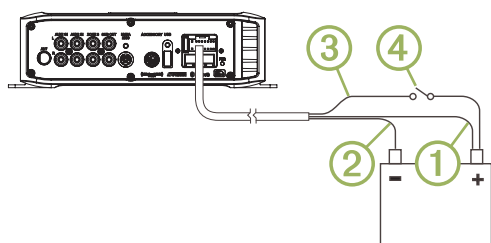

- 2 Conecta el cable negro al terminal negativo (-) de la batería.
- 3 Selecciona una opción:
 - Conecta el cable amarillo al terminal positivo (+) de la batería y guía el cable de señal rojo ③ al sistema de encendido o a otro interruptor manual ④.
 - Conecta el cable rojo al amarillo y ambos al terminal positivo (+) de la batería.

NOTA: debes instalar un fusible en todos los cables de alimentación próximos a la conexión a la fuente de alimentación.

Activar el modo standby

Puedes configurar el sistema estéreo para que entre en modo standby al mantener pulsado ① para que tarde menos de los 30 segundos habituales en encenderse de nuevo.

NOTA: cuando el sistema estéreo está configurado para utilizar el modo standby de bajo consumo, sigue consumiendo energía de la batería. El consumo de corriente máximo en modo standby se indica en la sección de especificaciones.

Selecciona > **Ajustes** > **Modo standby**.

El sistema estéreo entrará en modo standby al mantener pulsado ①.

Zonas de los altavoces

Puedes agrupar los altavoces de una misma área por zonas. Esto permite controlar los niveles de audio de las distintas zonas de forma independiente. Por ejemplo, se puede hacer que el volumen del audio sea más bajo en la cabina y más alto en cubierta.

Las zonas 1 y 2 reciben alimentación del amplificador integrado. Para utilizar las salidas de línea RCA y las salidas RCA de subwoofer, debes conectar amplificadores externos.

Puedes ajustar el balance, el límite del volumen, el nivel del subwoofer y el nombre de cada una de las zonas.

Consideraciones acerca de la conexión del subwoofer

Este sistema estéreo admite la salida a un subwoofer activo para cada zona.

Las salidas del subwoofer son señales de nivel de línea mono asociadas al volumen de la zona correspondiente.

Se proporciona un divisor para conectar esta salida mono a la entrada estéreo de un amplificador de subwoofer. Son necesarios divisores adicionales (no incluidos) para establecer conexiones de subwoofer adicionales.

Especificaciones sobre la conexión del amplificador de los altavoces

Este sistema estéreo admite la salida a un amplificador externo para cada zona.

Las salidas de zona son señales de nivel de línea estéreo asociadas al volumen de la zona. Se necesita un cable RCA estándar (no incluido) para conectar cada salida de zona a un amplificador externo.

El cable azul del arnés de cableado debe conectarse a cada amplificador para proporcionar la señal necesaria para encender el amplificador con el sistema estéreo. Si es necesario dividir o alargar este cable de señal azul, utiliza un cable de 22 AWG (0,33 mm²).

Conexiones habituales al sistema estéreo

Tienes la opción de conectar una amplia variedad de entradas y salidas multimedia al sistema, en función del modelo y de los dispositivos que quieras conectar.

Los conectores están codificados por colores que puedes utilizar como referencia para realizar las conexiones correctas. Por ejemplo, si tu televisor tiene puertos de salida de audio RCA, puedes conectar un cable RCA al conector AUX IN 1 o AUX IN 2 del sistema estéreo. En esta tabla, se muestran algunas posibles formas de conectar dispositivos al sistema estéreo.

NOTA: no todos los conectores están disponibles en todos los modelos de sistemas estéreo.

Entrada	Conexiones del sistema estéreo
Antena de radio FM/AM*	Conector de antena
Sintonizador SiriusXM	Conector del SIRIUSXM TUNER
Dispositivo USB	Conector USB o la estación base integrada (modelos UD)
Televisor con conector de vídeo compuesto y salidas de línea de audio RCA	Amarillo a COMPOSITE VIDEO (solo MS-AV650) Salidas de audio RCA de televisor a AUX IN 1 o AUX IN 2
Televisor con conectores por componentes y salidas de línea de audio	Tres conectores de vídeo por componentes que corresponden con los conectores del sistema estéreo (solo MS-AV650) Salidas de audio RCA de televisor a AUX IN 1 o AUX IN 2
Televisor con conector HDMI	Cable HDMI (solo MS-AV755)

* Debes conectar una antena AM/FM marina sin conexión a tierra.

Compatibilidad con conexión inalámbrica y Ethernet

Tienes la opción de conectar un router Ethernet inalámbrico al sistema de entretenimiento para controlar el audio a través de Wi-Fi. Puedes descargar aplicaciones gratuitas de Apple App Store para dispositivos Apple. Las aplicaciones de Android están disponibles a través de Google Play.

Para obtener más información, visita www.fusionentertainment.com.

Canal de retorno de audio

La función de canal de retorno de audio (ARC) te permite reproducir el audio del televisor con tecnología HDMI a través de los altavoces de un sistema estéreo.

Gracias a ella, ya no es necesario conectar un cable de audio independiente del televisor al sistema estéreo. Normalmente, en televisores que no disponen de la función ARC, es necesario un cable independiente para reproducir el audio del televisor a través de los altavoces del sistema estéreo. Sin embargo, con la función ARC, el cable HDMI transfiere el audio del televisor a los altavoces.

La tecnología HDMI versión 1.4 con cables Ethernet admite la función ARC. Cuando planifiques la instalación de tu sistema estéreo, comprueba si los dispositivos son compatibles con la función ARC. La mayoría de dispositivos compatibles con la función ARC tienen la etiqueta "ARC" en el conector HDMI que admite esta función.

Ejemplo de cableado de sistema de zona única

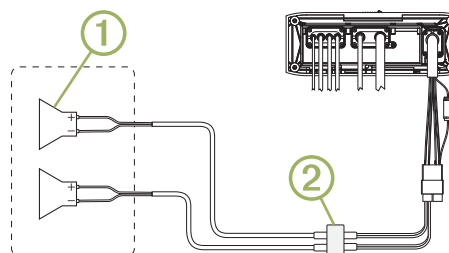

①	Altavoces
②	Conexión estanca

Ejemplo de cableado de sistema de tres zonas

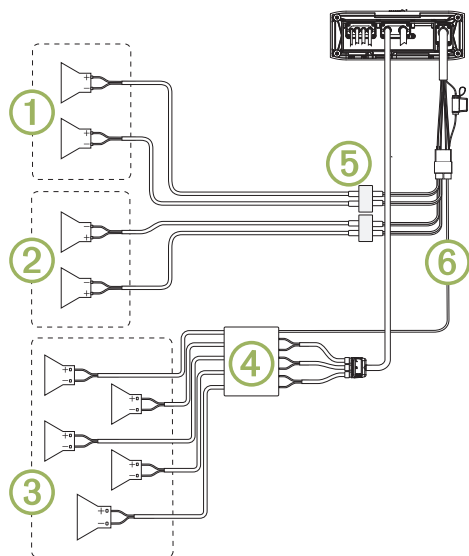

①	Altavoces de la zona 1, que reciben alimentación del amplificador Clase D en estéreo
②	Altavoces de la zona 2, que reciben alimentación del amplificador Clase D en estéreo
③	Altavoces de la zona 3, que reciben alimentación de un amplificador externo conectado a la salida de línea de la zona 3
④	Amplificador externo (no incluido)
⑤	Conexiones estancas
⑥	Mando a distancia activado

NMEA 2000 Diagrama de cableado del sistema

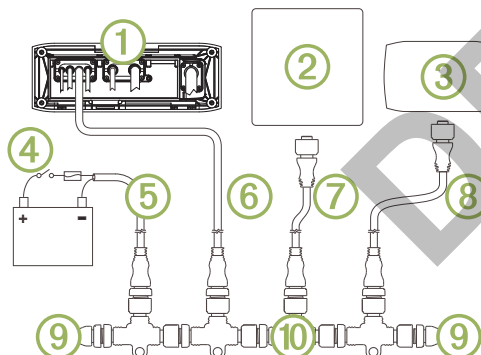

①	Sistema estéreo
②	Pantalla multifunción (MDF) compatible del plotter
③	Mando a distancia con cable de la serie FUSION NRX
④	Interruptor en línea
⑤	Cable de alimentación NMEA 2000
⑥	Cable de NMEA 2000 desde el sistema estéreo Puede alargarse hasta una longitud máxima de 6 m (20 ft) con un cable de NMEA 2000.
⑦	Cable de caída de voltaje de NMEA 2000 desde la pantalla multifunción (MFD)
⑧	Cable de caída de voltaje de NMEA 2000 desde el mando a distancia con cable
⑨	Terminador o cable principal NMEA 2000
⑩	Conector en T NMEA 2000

Configurar un mando a distancia con cable opcional

AVISO

El sistema estéreo está configurado de forma predeterminada para trabajar con una red NMEA 2000 y la opción Alimentación NRX solo debe estar activada cuando se conecta un mando a distancia directamente al sistema estéreo. Si activas esta opción cuando el sistema estéreo está conectado a un

red NMEA 2000, puedes producir daños en otros dispositivos de la red NMEA 2000.

Si conectas un mando a distancia NRX con cable opcional directamente al sistema estéreo y no a través de una red NMEA 2000, se deberá realizar una configuración adicional.

1 Selecciona > Ajustes.

2 Selecciona una opción:

- Si has conectado el sistema estéreo y el mando a distancia con cable opcional a una red NMEA 2000, asegúrate de que la opción **Alimentación NRX** no esté activada. Esto permite que el mando a distancia opcional reciba alimentación de la red NMEA 2000.
- Si has conectado el mando a distancia con cable opcional directamente al sistema estéreo con el conector NMEA 2000, selecciona la opción **Alimentación NRX**. Esto permite que el sistema estéreo suministre alimentación al mando a distancia opcional.

Información sobre el sistema estéreo

Especificaciones

General	
Peso	0,88 kg (1,96 lb)
Resistencia al agua	IEC 60529 IPX5
Rango de temperatura de funcionamiento	De -5 °C a 50 °C (de 23 °F a 122 °F)
Rango de temperatura de almacenamiento	De -20 °C a 70 °C (de -4 °F a 158 °F)
Distancia de seguridad del compás	15 cm (5,9 in)
Voltaje de entrada	De 10,8 a 16 V de CC
LEN de NMEA 2000	1 (50 mA)
Bluetooth	Clase 2
Frecuencia de Bluetooth/ANT	De 2.400 a 2.483,5 MHz
Potencia de Bluetooth/ANT (máx.)	8 dBm PIRE

Amplificador Clase D integrado

Potencia de salida de la música por canal	70 W máx. x 4 a 2 ohmios
Potencia de salida total de la música	280 W máx.
Potencia de salida por canal (14,4 V de CC a un 10 % de THD+N)	43 W RMS x 4 a 2 ohmios 26 W RMS x 4 a 4 ohmios
Nivel de salida de línea (máx.)	6 V (pico a pico)
Nivel de entrada auxiliar (típico)	1 V RMS

Consumo eléctrico

Sistema estéreo desactivado	Arranque desactivado	Modo standby = desactivado	< 3 mA
		Modo standby = activado	< 200 mA
Sistema estéreo activado	Arranque activado	Modo standby = desactivado	< 20 mA
		Modo standby = activado	< 200 mA
Sistema estéreo activado	En silencio		< 900 mA
	Volumen de escucha típico		2 A
	Consumo de corriente máximo		15 A

Sintonizador	Europa y Australasia	EE. UU.	Japón
Rango de frecuencias de radio FM	De 87,5 a 108 MHz	De 87,5 a 107,9 MHz	De 76 a 95 MHz
Intervalo de frecuencia FM	50 kHz	200 kHz	50 kHz
Rango de frecuencias de radio AM	De 522 a 1.620 kHz	De 530 a 1710 kHz	De 522 a 1.620 kHz
Intervalo de frecuencia AM	9 kHz	10 kHz	9 kHz

Compatibilidad con reproductores multimedia

Si cuentas con un modelo UD, puedes utilizar los cables adaptadores suministrados para conectar reproductores multimedia convencionales a la estación de conexión interna o a la conexión que hay en la parte posterior del sistema estéreo. Si dispones de un modelo AV, puedes utilizar los cables USB

incluidos con el reproductor multimedia para conectarlo a la conexión que hay en la parte posterior del sistema estéreo.

Solo los reproductores multimedia con puertos en la parte inferior, y no en los laterales, son compatibles con la estación de conexión. Los reproductores multimedia de dimensiones superiores a 144 × 71 × 13 mm (5,67 × 2,80 × 0,52 in) no son compatibles con la estación de conexión.

Conector del cable de la estación base	Dispositivos
Conector micro-USB	Reproductores multimedia compatibles. Consulta www.fusionentertainment.com .
Apple Conector de 30 clavijas	iPhone 4s de Apple iPod touch (5.ª generación).
Conector Apple Lightning	iPhone 7 Plus, iPhone 7, iPhone 6s Plus, iPhone 6s, iPhone 6 Plus, iPhone 6, iPhone 5s, iPhone 5c y iPhone 5 de Apple. iPod touch (6.ª generación) y iPod nano (7.ª generación).

También puedes conectar una unidad flash USB formateada en FAT32 o NTFS directamente al puerto USB.

Gráficos de dimensiones del sistema estéreo

Dimensiones de la parte superior

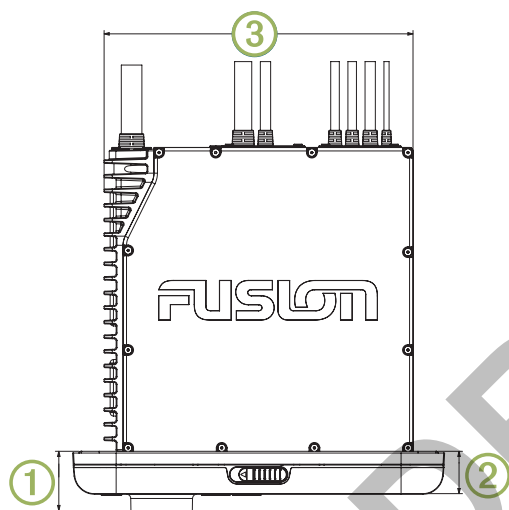

①	35 mm (1,367 in)
②	25 mm (0,97 in)
③	180 mm (7,08 in)

Dimensiones de la parte delantera

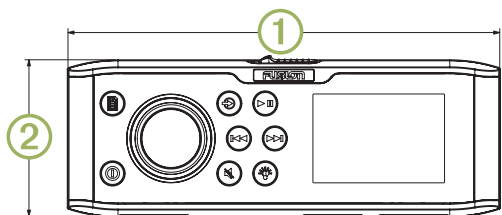

①	216 mm (8,50 in)
②	78 mm (3,08 in)

Dimensiones de los laterales

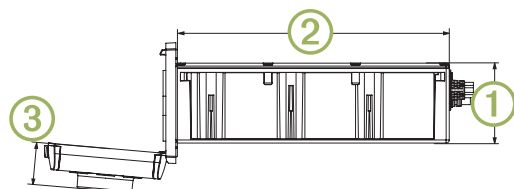

①	52 mm (1,37 in)
②	177 mm (6,97 in)
③	28 mm (1,08 in)

Actualizaciones del software

Para obtener los mejores resultados, debes actualizar el software de todos los dispositivos FUSION en el momento de la instalación para garantizar la compatibilidad.

Visita www.fusionentertainment.com/marine para descargar el software más reciente. Las actualizaciones de software, así como las instrucciones, se encuentran disponibles en la página del dispositivo.

Registro de la unidad FUSION MS-UD/AV650/755

Completa hoy mismo el registro en línea y ayúdanos a ofrecerte un mejor servicio.

- Visita www.fusionentertainment.com.
- Guarda la factura original o una fotocopia en un lugar seguro.

Instruções de instalação do FUSION® MS-UD/AV650/755

Informações importantes sobre segurança

⚠ ATENÇÃO

Caso os avisos e precauções não sejam seguidos, poderão ocorrer lesões corporais, danos à embarcação ou desempenho inadequado do produto.

Consulte o guia Informações importantes sobre segurança e sobre o produto na caixa do produto para obter mais detalhes sobre avisos e outras informações importantes.

Este dispositivo deve ser instalado de acordo com essas instruções.

Desconecte a fonte de alimentação da embarcação antes de instalar o produto.

Antes de aplicar energia ao produto, certifique-se de ter sido aterrado corretamente conforme as instruções no guia.

⚠ CUIDADO

Sempre use óculos de segurança, protetores auriculares e uma máscara contra pó ao perfurar, cortar ou lixar.

AVISO

Ao fazer perfurações ou cortes, sempre verifique o que está no lado oposto da superfície.

Leia todas as instruções antes de iniciar a instalação. Se enfrentar dificuldades durante a instalação, entre em contato com o FUSION Suporte ao Produto.

Conteúdo da caixa

- Duas placas de montagem
- Estrutura de montagem
 - Quatro parafusos autobrocantes de calibre 8 (4,2 mm)
 - Quatro parafusos de máquina M4
- Cablagem de energia e alto-falantes
- Divisor RCA
- Cabo Micro-USB para USB (somente modelos UD)
- Lightning conector para cabo USB (somente modelos UD)
- Apple 30 pinos para cabo USB (somente modelos UD)
- Controle remoto (somente modelos AV)
- Duas pilhas AAA (somente modelos AV)

Ferramentas necessárias

- Chave Phillips
- Furadeira elétrica
- Broca (o tamanho varia de acordo com o material da superfície e os parafusos usados)

- Ferramenta de corte giratória ou serra
- Selante marítimo (opcional)

Considerações sobre montagem

- O sistema estéreo deve ser instalado em um local em que haja espaço suficiente para abrir as portas, conforme indicação no modelo.
- O sistema estéreo deve ser instalado em um local que possibilite o fluxo de ar na parte traseira do sistema para permitir a ventilação.
- O sistema estéreo deve ser instalado em uma superfície horizontal de 45°.

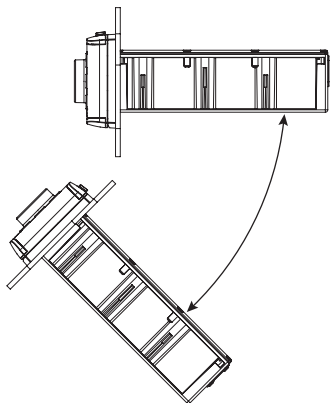

- O cabo deve apresentar uma alça de gotejamento para permitir que a água escorra do cabo e não danifique o sistema estéreo.
- Se quiser instalar o sistema estéreo na parte externa do barco, deve ser instalado em um local acima do nível da água, onde não fique submerso.
- Se quiser instalar o sistema estéreo na parte externa do barco, deve ser instalado em um local em que não será danificado por cais, estacas ou outros equipamentos.
- Para evitar a interferência de bússolas, o sistema estéreo deve ser instalado a 15 cm (5.9 in.) de distância da bússola.

Instalação do sistema estéreo

AVISO

Tenha cuidado ao alargar o furo para embutir o sistema estéreo. Há apenas um pequeno espaço entre a caixa e os furos de montagem, e alargar demais o furo poderá comprometer a estabilidade do sistema estéreo depois de montado.

Antes de instalar o sistema estéreo, escolha o local conforme as diretrizes acima.

- 1 Ajuste o modelo e certifique-se de estar de acordo com o local selecionado.
- 2 Prenda o modelo ao local selecionado.
- 3 Com uma broca adequada para a superfície escolhida, faça um furo no canto da linha pontilhada no modelo para preparar a superfície de montagem para o corte.
- 4 Com uma serra ou ferramenta giratória, corte a superfície de montagem ao longo da parte interna da linha pontilhada indicada no modelo.
- 5 Se necessário, remova a proteção contra o sol do sistema estéreo.
- 6 Coloque o sistema estéreo no corte para testar o ajuste.
- 7 Se necessário, use uma lixa para refinar o tamanho do corte.
- 8 Quando o sistema estéreo couber corretamente na abertura, certifique-se de que os orifícios de montagem do sistema estéreo estão alinhados com os orifícios do piloto no modelo.
- 9 Se os furos de montagem do sistema estéreo não se alinharem, marque os locais dos novos orifícios-piloto.
- 10 Com uma broca de tamanho apropriado para a superfície de montagem e tipo de parafuso, faça os furos piloto.
- 11 Remova o modelo da superfície de montagem.
- 12 Conecte o chicote de fiação e os fios, observando sempre a polaridade.

- 13 Posicione a gaxeta de montagem na parte posterior do sistema estéreo ①.

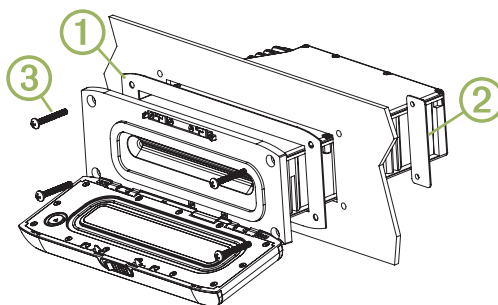

- 14 Se necessário, posicione as placas de retenção ② atrás do painel.

- 15 Coloque o sistema estéreo no corte.

- 16 Fixe o sistema estéreo na superfície de montagem usando os parafusos incluídos ③.

- 17 Se necessário, prenda a parte traseira do sistema estéreo com uma faixa ou tira.

Considerações sobre conexão

O sistema estéreo deve ser conectado à energia, aos alto-falantes e a fontes de entrada de mídia para operar corretamente. Planeje cuidadosamente o layout do sistema estéreo, do controle remoto sem fio, dos alto-falantes, da rede NMEA 2000 opcional e das fontes de entrada antes de realizar qualquer conexão.

Identificação do fio do chicote de fiação dos alto-falantes e de energia

Função do fio	Cor do fio	Notas
Energia (+)	Amarelo	Deve ser conectado a uma fonte de 12 VCC constante capaz de fornecer 15 A. Todos os fios de 12 V devem ser ligados à extremidade da fonte de alimentação do cabo com um fusível de 15 A.
Aterramento (-)	Preto	Deve ser conectado a uma bateria negativa antes de conectar a um fio amarelo. Todos os acessórios conectados ao sistema estéreo devem compartilhar um local de aterramento comum.
Ignição	Vermelho	Deve ser ligado a uma conexão de 12 VCC com interruptor separado, como barramento de ignição, de modo a ativar e desativar o sistema estéreo. Se não usar uma conexão de 12 VCC com interruptor, conecte-o à mesma fonte do fio amarelo (alimentação).
Amplificador ativado	Azul	Está conectado somente quando usa um amplificador externo opcional.
Telefone sem som	Marrom	Quando conectado ao aterramento e o celular recebe uma ligação no modo viva-voz, o áudio é silenciado ou a entrada é alternada para a fonte AUX IN 2 ou ARC (a fonte ARC está disponível somente no MS-AV755). Esta definição pode ser ajustada no menu de Settings.
Esmaecer	Laranja	Pode ser conectado ao fio de iluminação do barco de modo a diminuir a iluminação da tela do sistema estéreo quando a luz está acesa. Deve ser conectado a um fio de calibre apropriado para o fusível que esteja fornecendo alimentação ao circuito a ele conectado.
Zona de alto-falante 1 à esquerda (+)	Branco	
Zona de alto-falante 1 à esquerda (-)	Branco/Preto	
Zona de alto-falante 1 à direita (+)	Cinza	

Função do fio	Cor do fio	Notas
Zona de alto-falante 1 à direita (-)	Cinza/preto	
Zona de alto-falante 2 à esquerda (+)	Verde	
Zona de alto-falante 2 à esquerda (-)	Verde/preto	
Zona de alto-falante 2 à direita (+)	Roxo	
Zona de alto-falante 2 à direita (-)	Roxo/preto	

Chicote de fiação

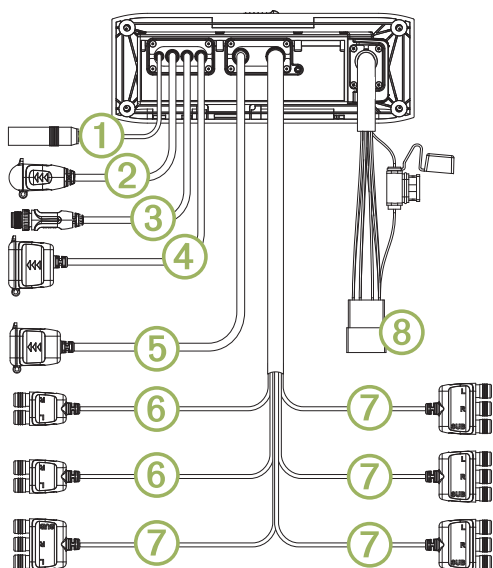

1	Antena	Conector de antena padrão no estilo Motorola
2	SIRIUSXM TUNER	Conector SiriusXM
3	WIRED REMOTE NMEA 2000	Conecte a uma rede NMEA 2000 ou um remoto sem fio FUSION
4	USB	USB-A padrão da indústria
5	Vídeo	Modelos 755: Ethernet e cabo HDMI Modelos 650: composto e componente
6	AUX IN 1, AUX IN 2	Entradas de linha estéreo RCA brancas e vermelhas para fontes como reprodutores de CDs e de MP3
7	Conectores de zona	Saídas de linha para alto-falantes e amplificadores subwoofer. Modelos 650 têm três zonas. Modelos 755 têm quatro zonas.
8	Chicote de fiação de energia e dos alto-falantes	Consulte Identificação do fio do chicote de fiação dos alto-falantes e de energia, página 25

Estabelecendo conexão com a alimentação

Ao conectar o sistema estéreo à energia, conecte os dois fios de energia. O fio de energia amarelo deve ser conectado diretamente à bateria ou através de um switch isolador de 15 A. Ele fornece energia ao sistema estéreo e uma alimentação de manutenção em standby constante. O fio de sinal vermelho deve ser conectado à mesma bateria por meio da ignição ou de outro switch manual a fim de ativar e desativar o sistema estéreo.

Se você não estiver direcionando o fio vermelho à ignição ou a outro switch manual, é possível conectar o fio vermelho ao amarelo e conectar os dois ao terminal positivo (+) da bateria.

Se for necessário estender os fios de alimentação amarelo e de aterramento preto, use o fio 14 AWG (2,08 mm²). Para extensões superiores a 1 m (3 pés), use o fio 12 AWG (3,31 mm²).

Se for necessário estender o fio de sinal vermelho, use o fio 22 AWG (0,33 mm²).

1 Roteie os fios de alimentação amarelo ① e de aterramento preto ② à bateria e roteie o plugue do chicote de fiação ao sistema estéreo.

Não conecte o chicote de fiação ao sistema estéreo até que todas as conexões de fio puros sejam realizadas.

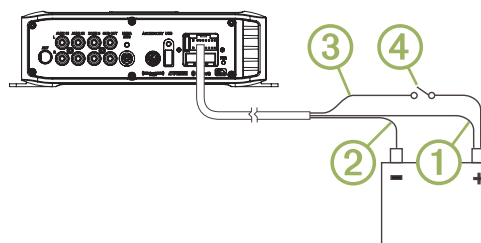

2 Conecte o fio preto ao terminal negativo (-) da bateria.

3 Selecione uma opção:

- Conecte o fio ao terminal positivo (+) da bateria e roteie o fio de sinal vermelho ③ à ignição ou a outro switch manual ④.
- Conecte o fio vermelho ao amarelo e conecte os dois ao terminal positivo (+) da bateria.

OBSERVAÇÃO: você deve instalar um fusível em todos os fios de energia próximos da conexão à fonte de energia.

Ativando o modo de espera

Você pode configurar o sistema estéreo para entrar em um modo de espera de baixa energia segurando ①. Dessa forma, o sistema estéreo leva menos do que os 30 segundos habituais para ligar novamente.

OBSERVAÇÃO: quando o sistema estéreo está configurado para usar o modo de espera de baixa energia, ele continua a consumir energia da bateria. O consumo máximo de energia no modo de espera está listado na seção de especificações.

Selecione > Settings > Standby Mode.

O sistema estéreo entra no modo de espera quando você segura ①.

Zonas de alto-falante

Agrupe os alto-falantes em uma área em zonas de alto-falantes. Assim é possível controlar o nível de áudio de cada zona individualmente. Por exemplo, você pode deixar o áudio mais baixo na cabine e mais alto no deck.

As zonas 1 e 2 são alimentadas pelo amplificador integrado. Para utilizar as saídas de linha RCA e as saídas de subwoofer RCA, é necessário conectar amplificadores externos.

É possível definir o equilíbrio, o limite de volume, o nível dos subwoofers e o nome de cada uma das zonas.

Considerações sobre conexão do subwoofer

Esse sistema estéreo é compatível com subwoofers potentes a partir da saída para cada zona.

As saídas do subwoofer são sinais de nível de linha mono ligados ao volume de zona correspondente.

Um divisor é fornecido para conectar esta saída mono à entrada de estéreo de um amplificador de subwoofer. Divisores adicionais (não incluídos) são necessários para conexões adicionais de subwoofer.

Considerações acerca das conexões do amplificador do alto-falante

Esse sistema estéreo é compatível com um amplificador externo para cada zona.

As saídas da zona são sinais de nível de linha estéreo ligados ao volume de zona. Um cabo RCA padrão (não incluído) é necessário para conectar cada saída de zona a um amplificador externo.

O fio azul do chicote de fiação deve ser conectado a cada amplificador a fim de oferecer um sinal e ativar o amplificador com o sistema estéreo. Se necessário, divida ou amplie o fio de sinal azul com um fio de 0,33 mm² (22 AWG).

Conexões comuns ao sistema estéreo

Você pode conectar ao sistema estéreo uma variedade de entradas e saídas de mídias adicionais, dependendo do modelo do sistema e dos dispositivos a ser conectados.

Os conectores apresentam códigos por cores de modo a auxiliar você a realizar as conexões corretas. Por exemplo, caso sua TV tenha as portas de saída de linha RCA, é possível conectar um cabo RCA ao conector AUX IN 1 ou AUX IN 2 no estéreo. A tabela lista algumas das possíveis maneiras de conectar os dispositivos ao sistema estéreo.

OBSERVAÇÃO: alguns conectores estão indisponíveis em todos os modelos do sistema estéreo.

Entrada	Conexões do sistema estéreo
Antena de rádio FM/AM*	Conector da antena
SiriusXM Connect Tuner	Conector do SIRIUSXM TUNER
Dispositivo USB	USB ou estação integrada (modelos UD)
TVs com conector de vídeo composto e saídas de linha de áudio RCA	Amarelo para COMPOSITE VIDEO (somente MS-AV650) Saídas de linha RCA da TV para AUX IN 1 ou AUX IN 2
TVs com conectores componentes e saídas de linha de áudio RCA	Três conectores de vídeo componentes correspondentes aos conectores do sistema estéreo (somente MS-AV650) Saídas de linha RCA da TV para AUX IN 1 ou AUX IN 2
TV com um conector HDMI	Cabo HDMI (somente MS-AV755)

* Você deve conectar uma antena marítima AM/FM sem dependência de aterramento.

Suporte Ethernet e Sem fio

É possível conectar um roteador sem fio Ethernet ao sistema de entretenimento para controlar o áudio com Wi-Fi. Você pode fazer o download de aplicativos gratuitos na Apple App Store para dispositivos Apple. Android aplicativos estão disponíveis na Google Play.

Para mais informações, consulte www.fusionentertainment.com.

Canal de retorno de áudio

O Canal de retorno de áudio (ARC) permite que você reproduza áudio da televisão com tecnologia HDMI através dos alto-falantes do sistema estéreo.

Com o ARC, não há necessidade de conectar um cabo de áudio separado da televisão ao sistema estéreo. Em geral, para transmitir áudio de um televisor sem ARC através do sistema de alto-falantes estéreo, é necessário o uso de um cabo. Com o ARC, o cabo HDMI envia o áudio do televisor ao sistema estéreo.

HDMI versão 1.4 com cabos ethernet compatíveis com ARC. Ao planejar a instalação do sistema estéreo, verifique se seu dispositivo é compatível com ARC. A maioria dos dispositivos compatíveis com ARC apresenta um selo indicativo no conector HDMI.

Exemplo de fiação do sistema de zona única

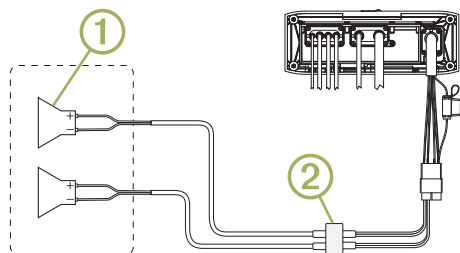

①	Alto-falantes
②	Conexão à prova d'água

Exemplo de fiação do sistema de três zonas

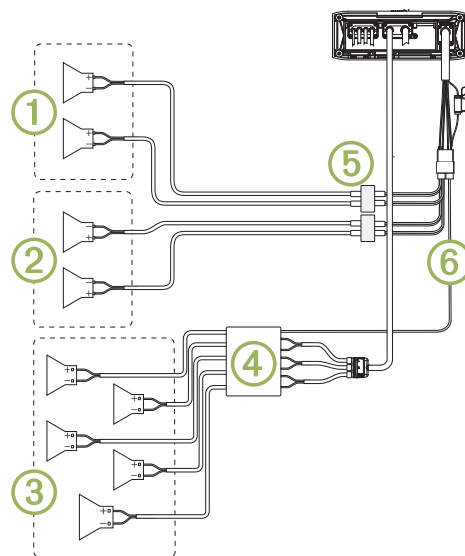

①	Alto-falantes de zona 1, com tecnologia de amplificação Classe D no sistema estéreo
②	Alto-falantes de zona 2, com tecnologia de amplificação Classe D no sistema estéreo
③	Alto-falantes de zona 3, alimentados por um amplificador externo conectado à saída de linha da zona 3
④	Amplificador externo (não incluído)
⑤	Conexões à prova d'água
⑥	Controle remoto ativado

NMEA 2000 Diagrama da fiação do sistema

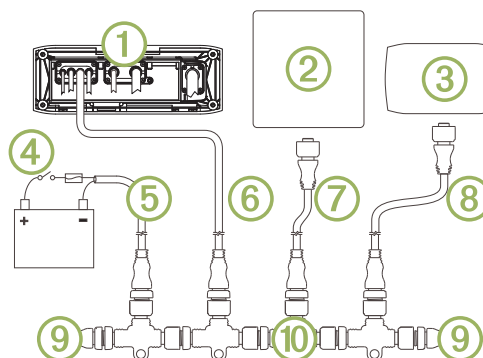

①	Estéreo
②	Plotador de gráficos MFD compatível
③	Controle remoto com fio da série FUSION NRX
④	Interruptor em linha
⑤	Cabo de alimentação do NMEA 2000
⑥	NMEA 2000 Cabo do sistema de áudio Pode ser estendido a um comprimento máximo de 6 m (20 pés) com um cabo NMEA 2000.
⑦	NMEA 2000 cabo de rede do MFD
⑧	NMEA 2000 cabo de rede do remoto com fio
⑨	Terminal ou cabo de backbone NMEA 2000
⑩	Conector em T do NMEA 2000

Configurar um controle remoto com fio adicional

AVISO

O estéreo é configurado por padrão para funcionar com uma rede NMEA 2000, e a opção NRX Power deve ser ativada apenas quando um controle remoto adicional é conectado diretamente ao estéreo. Ativar esta opção

quando o estéreo estiver conectado a uma rede NMEA 2000 pode danificar outros dispositivos na rede NMEA 2000.

Se você conectar um controle remoto NRX com fio opcional diretamente ao sistema estéreo e não por uma rede NMEA 2000, é necessário realizar uma configuração adicional.

1 Selecione **Settings**.

2 Selecione uma opção:

- Se você conectar seu sistema estéreo e seu controle remoto com fio opcional a uma rede NMEA 2000, certifique-se de que a opção **NRX Power** não esteja selecionada. Isso permite que o controle remoto opcional receba energia da rede NMEA 2000.
- Se você conectou o controle remoto com fio opcional diretamente ao sistema estéreo pelo conector NMEA 2000, selecione a opção **NRX Power**. Isso permite que o estéreo forneça energia para o controle remoto opcional.

Informações do sistema estéreo

Especificações

Geral	
Peso	0,88 kg (1,96 lb.)
Resistência à água	IEC 60529 IPX5
Intervalo de temperatura de funcionamento	De -5 a 50 °C (de 23 a 122 °F)
Intervalo de temperatura de armazenamento	De -20 a 70 °C (de -4 a 158 °F)
Distância segura da bússola	15 cm (5,9 pol.)
Tensão de entrada	De 10,8 a 16 VCC
NMEA 2000 LEN	1 (50 mA)
Bluetooth	Classe 2
Frequência do Bluetooth/ANT	De 2.400 a 2.483,5 MHz
Potência (máx.) do Bluetooth/ANT	EIRP de 8 dBm

Amplificador classe D integrado	
Potência de saída de música por canal	70 W máx. x 4 a 2 Ohms
Potência total de saída de música	280 W máx.
Potência de saída por canal (14,4 VCC em 10% THD+N)	43W RMS x 4 a 2 ohms 26W RMS x 4 a 4 ohms
Nível de saída de linha (máx.)	6 V (pico a pico)
Nível de entrada auxiliar (típico)	1 V RMS

Consumo atual			
Sistema estéreo desligado	Ignição desligada	Standby Mode = Desligado	< 3 mA
		Standby Mode = Ligado	< 200 mA
	Ignição ligada	Standby Mode = Desligado	< 20 mA
		Standby Mode = Ligado	< 200 mA
Sistema estéreo ligado	Mudo		< 900 mA
	Volume de escuta típico		2 A
	Consumo máximo de energia		15 A

Sintonizador	Europa e Australásia	EUA	Japão
Intervalo de frequência de rádio FM	87,5 a 108 MHz	87,5 a 107,9 MHz	76 a 95 MHz
Etapa de frequência FM	50 kHz	200 kHz	50 kHz
Intervalo de frequência de rádio AM	522 a 1.620 kHz	530 a 1710 kHz	522 a 1.620 kHz
Etapa de frequência AM	9 kHz	10 kHz	9 kHz

Compatibilidade com reproduzidor de mídia

Se você tem um modelo de UD, pode usar os cabos adaptadores inclusos para conectar reproduzidores de mídia populares a bases de encaixe internas ou ao conector na parte de trás da caixa de som. Se você tiver um modelo AV, use os cabos USB que acompanham seu reproduzidor de mídia para conectá-lo ao conector na parte de trás da caixa de som.

Somente reproduzidores de mídia com portas inferiores, não laterais, encaixam-se na base de encaixe. Reproduzidores de mídia maiores de 144 × 71 × 13 mm (5,67 × 2,80 × 0,52 pol.) não cabem na base de encaixe.

Conector de cabo na base	dispositivos
Conector do Micro-USB	Reproduzidores de mídia compatíveis. Consulte www.fusionentertainment.com .
Apple Conector de 30 pinos	Apple iPhone 4s. iPod touch (5ª geração).
Apple Lightning conector	Apple iPhone 7 Plus, iPhone 7, iPhone 6s Plus, iPhone 6s, iPhone 6 Plus, iPhone 6, iPhone 5s, iPhone 5c e iPhone 5. iPod touch (6ª geração) e iPod nano (7ª geração).

Também é possível conectar uma unidade USB formatada para FAT32 ou NTFS diretamente na porta USB.

Desenhos das dimensões do sistema estéreo

Dimensões superiores

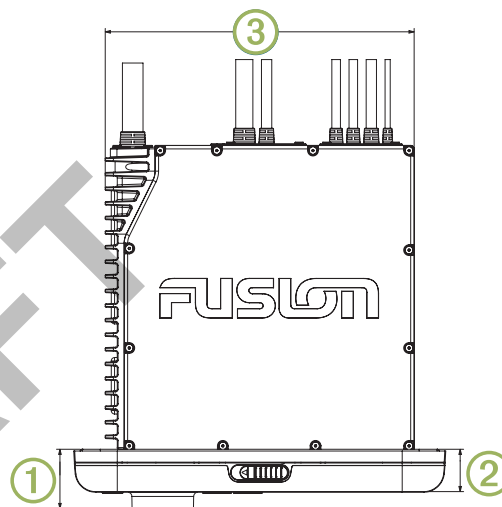

①	35 mm (1,367 pol.)
②	25 mm (0,97 pol.)
③	180 mm (7,08 pol.)

Dimensões frontais

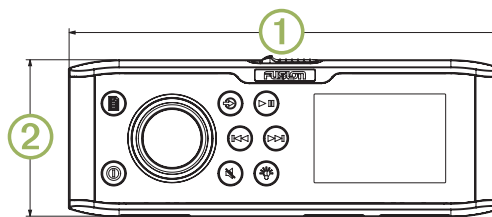

①	216 mm (8,50 pol.)
②	78 mm (3,08 pol.)

Dimensões laterais

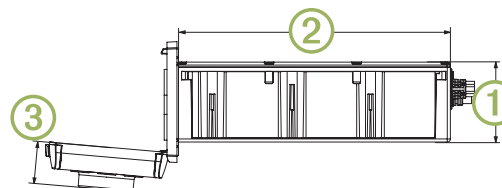

①	52 mm (1,37 pol.)
②	177 mm (6,97 pol.)
③	28 mm (1,08 pol.)

Atualizações de software

Para obter melhores resultados, atualize o software em todos os dispositivos FUSION no momento da instalação para garantir compatibilidade.

Acesse www.fusionentertainment.com/marine para baixar o software mais recente. As atualizações de software e instruções estão disponíveis na página de produto do seu dispositivo.

Registro de seu FUSION MS-UD/AV650/755

Ajude-nos a atendê-lo melhor completando ainda hoje nosso registro online.

- Acesse www.fusionentertainment.com.
- Mantenha o recibo de venda original ou uma cópia em um local seguro.

FUSION® MS-UD/AV650/755 Installatie-instructies

Belangrijke veiligheidsinformatie

⚠ WAARSCHUWING

Geen gevolg geven aan deze waarschuwingen en aanbevelingen kan resulteren in persoonlijk letsel, schade aan het vaartuig of slecht functioneren van het product.

Lees de gids Belangrijke veiligheids- en productinformatie in de verpakking voor productwaarschuwingen en andere belangrijke informatie.

Dit toestel moet worden geïnstalleerd volgens deze instructies.

Ontkoppel de stroomvoorziening van het vaartuig, voordat u dit product gaat installeren.

Controleer, voordat u dit product inschakelt, aan de hand van de instructies in de handleiding of het goed is geaard.

⚠ VOORZICHTIG

Draag altijd een veiligheidsbril, oorbeschermers en een stofmasker tijdens het boren, zagen en schuren.

LET OP

Controleer voordat u gaat boren of zagen wat zich aan de andere kant van het oppervlak bevindt.

Lees alle installatie-instructies alvorens de installatie uit te voeren. Neem contact op met FUSION Product Support als u problemen ondervindt tijdens het installeren.

Inhoud van de verpakking

- Twee montageplaten
- Montagemateriaal
 - Vier zelftappende schroeven van 4,2 mm (8-gauge)
 - Vier M4-machineschroeven
- Kabelgeleiders voor voeding en luidsprekers
- RCA-splitter
- Micro-USB naar USB-kabel (alleen UD modellen)
- Lightning connector naar USB-kabel (alleen UD modellen)
- Apple 30-pins naar USB-kabel (alleen UD modellen)
- Afstandsbediening (alleen AV modellen)
- Twee AAA-batterijen (alleen AV modellen)

Benodigd gereedschap

- Kriskopschroevendraaier
- Elektrische boor
- Boortje (maat afhankelijk van materiaal van ondergrond en gebruikte schroeven)
- Roterend gereedschap of decoupeerzaag
- Watervaste kit (optioneel)

Aandachtspunten bij de montage

- Het stereosysteem moet worden geïnstalleerd op een plaats met voldoende ruimte voor de open deur van de installatie, zoals aangegeven op de sjabloon.
- Het stereosysteem moet worden geïnstalleerd op een plaats waar lucht doorstroomt rond de achterkant van de installatie om het systeem goed te ventileren.
- Het systeem moet worden geplaatst binnen 45° van het horizontale vlak.

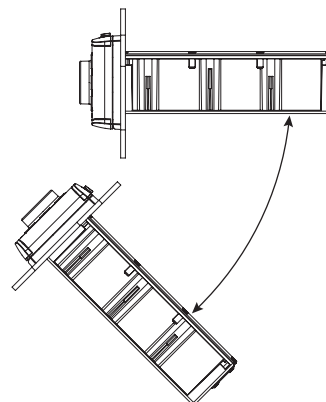

- De kabel moet zijn voorzien van een driplus, zodat water van de kabel af kan druipen en de installatie niet wordt beschadigd.
- Als u het stereosysteem buiten de boot wilt installeren, moet het hoog boven de waterlijn worden geplaatst, zodat het niet onder water raakt.
- Als u het stereosysteem buiten de boot wilt installeren, moet het worden geplaatst op een plaats waar het niet kan worden beschadigd door dokken, palen en andere apparatuur.
- Ter voorkoming van interferentie met een magnetisch kompas, dient het stereosysteem op ten minste 15 cm (5,9 in.) afstand van een kompas te worden geïnstalleerd.

Het stereosysteem installeren

LET OP

Wees voorzichtig wanneer u het gat zaagt om de stereo verzonken te monteren. Er is slechts weinig ruimte tussen de behuizing en de montagegaten. Als u het gat te groot zaagt, kan het systeem mogelijk niet stabiel worden bevestigd.

Kies aan de hand van de bovenstaande richtlijnen eerst een geschikte locatie, alvorens u het systeem installeert.

- 1 Snijd de montagesjabloon uit en controleer of deze past op de gekozen locatie.
- 2 Bevestig de sjabloon op de gekozen locatie.
- 3 Kies een voor de montageondergrond geschikt boortje en boor het gat in de hoek van de streepjeslijn op de sjabloon om het montageoppervlak voor te bereiden voor zagen.
- 4 Zaag met een decoupeerzaag of roterend gereedschap het montageoppervlak uit langs de binnenkant van de streepjeslijn op de sjabloon.
- 5 Verwijder zo nodig de zonneklep van de stereo-installatie.
- 6 Plaats het systeem in de opening om te testen of dit past.
- 7 Gebruik indien nodig een vijl en schuurpapier om de opening heel precies op maat te krijgen.
- 8 Als het systeem goed in de opening past, dient u te controleren of de montagegaten op het systeem zijn uitgelijnd met de voorboorgaten op de sjabloon.
- 9 Als de montagegaten op het systeem niet zijn uitgelijnd, markeert u de nieuwe locaties van de voorboorgaten.
- 10 Kies een maat boortje dat geschikt is voor het montageoppervlak en type schroef en boor de gaten.
- 11 Verwijder de sjabloon van het montageoppervlak.
- 12 Sluit de kabelgeleiders en kabels aan volgens de juiste polariteit.

13 Plaats de montagepakking op de achterkant van het stereosysteem ①.

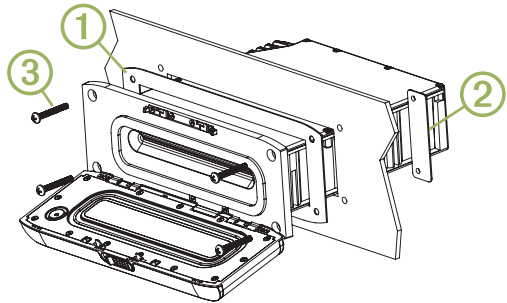

14 Plaats de moerplaten ② zo nodig achter het dashboard.

15 Plaats het systeem in de opening.

16 Bevestig het systeem op het montageoppervlak met de meegeleverde schroeven ③.

17 Zet de achterkant van het systeem zo nodig vast met een bevestigingsband of -beugel (niet meegeleverd).

Aandachtspunten bij de aansluiting

Het stereosysteem moet worden aangesloten op de voeding, de luidsprekers en mediabronnen om goed te functioneren. U dient de lay-out van het systeem, de bekabelde afstandsbediening, de luidsprekers, het optionele NMEA 2000 netwerk en uw invoerbronnen zorgvuldig te plannen voordat u de aansluitingen maakt.

Draadaanduiding voor kabelgeleider naar voeding en luidsprekers

Draadfunctie	Draadkleur	Opmerkingen
Voeding (+)	Geel	Deze draad dient te worden aangesloten op een constante 12 V gelijkstroomvoeding met een vermogen van 15 ampère. Alle 12 V kabels dienen aan de kant van de voeding te zijn voorzien van een zekering van 15 ampère.
Aarding (-)	Zwart	Deze draad dient op de negatieve pool van de accu te worden aangesloten, alvorens de gele kabel aan te sluiten. Alle op de stereo aangesloten accessoires dienen te zijn voorzien van een gezamenlijke aarding.
Startcontact	Rood	Deze draad dient te worden aangesloten op een apart geschakelde 12 V gelijkstroomaansluiting, zoals een startcontact, om het systeem in of uit te schakelen. Als u geen geschakelde 12 V gelijkstroomaansluiting gebruikt, dient u deze draad aan te sluiten op dezelfde bron als de gele (voedings)draad.
Versterker aan	Blauw	Deze draad wordt alleen aangesloten bij gebruik van een externe versterker.
Telefoon dempen	Bruin	Als de draad is geaard en op een handsfree mobiele telefoon een oproep wordt ontvangen, wordt hierdoor de audio gedempt of de invoer doorgeschakeld naar AUX IN 2 of de ARC bron (ARC bron is alleen beschikbaar op de MS-AV755). Deze functie kan worden geconfigureerd via het menu Instellingen.
Dimmen	Oranje	Deze draad kan worden aangesloten op de verlichtingskabel van de boot om het stereoscherm te dimmen als het licht aanstaat. Deze draad moet worden verbonden met een type draad dat geschikt is om het circuit te voeden waarop de draad is aangesloten.
Luidsprekerzone 1 links (+)	Wit	
Luidsprekerzone 1 links (-)	Wit/zwart	
Luidsprekerzone 1 rechts (+)	Grijs	
Luidsprekerzone 1 rechts (-)	Grijs/zwart	

Draadfunctie	Draadkleur	Opmerkingen
Luidsprekerzone 2 links (+)	Groen	
Luidsprekerzone 2 links (-)	Groen/zwart	
Luidsprekerzone 2 rechts (+)	Paars	
Luidsprekerzone 2 rechts (-)	Paars/zwart	

Kabelgeleiders

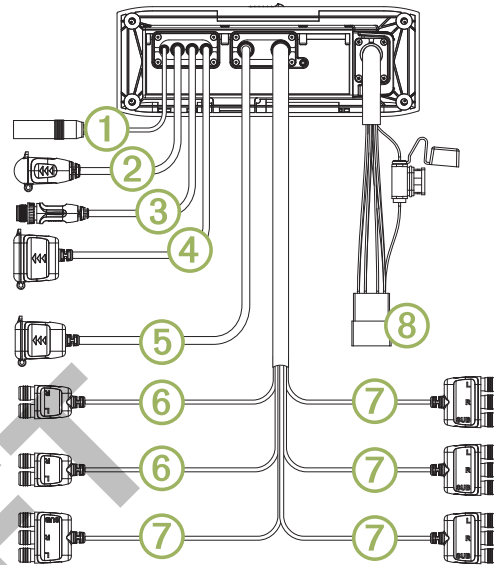

① Antenna	Standaard antenneaansluiting in Motorola stijl
② SIRIUSXM TUNER	SiriusXM connector
③ WIRED REMOTE NMEA 2000	Aansluiten op een NMEA 2000 netwerk of een FUSION bekabelde afstandsbediening
④ USB	USB-A industriestandaard
⑤ Video	755 modellen: HDMI kabel en ethernet 650 modellen: composite en component
⑥ AUX IN 1, AUX IN 2	Rode en witte RCA-steroolijningsgangen voor bronnen zoals cd- en MP3-spelers
⑦ Zoneconnectors	Lijnuitgangen voor luidsprekers en subwooferversterkers. 650 modellen hebben drie zones. 755 modellen hebben vier zones.
⑧ Kabelgeleider voor voeding en luidsprekers	Zie Draadaanduiding voor kabelgeleider naar voeding en luidsprekers, pagina 30

Aansluiten op de voeding

Wanneer het systeem wordt aangesloten op de voeding, is het belangrijk om beide voedingsdraden aan te sluiten. De gele voedingsdraad moet direct op de accu worden aangesloten, of moet worden aangesloten met een 15 ampère isolatieschakelaar. Deze levert stroom aan het systeem en een constante druppelstroom in stand-by. De rode signaaldraad dient te worden aangesloten op dezelfde accu via het contactslot of een andere handmatige schakelaar om het systeem in of uit te schakelen.

Als de rode draad niet verbindt met het contactslot of een andere handbediende schakelaar, kunt u de rode draad aansluiten op de gele draad en ze beide aansluiten op positieve pool (+) van de accu.

Gebruik draden met een doorsnede van 2,08 mm² (14 AWG) als de gele voedingsdraad en de zwarte aarddraad moeten worden verlengd. Gebruik draden met een doorsnede van 3,31 mm² (12 AWG) voor verlengingen van meer dan 1 m (3 ft.).

Gebruik draden met een doorsnede van 0,33 mm² (22 AWG) als de rode signaaldraad moet worden verlengd.

1 Leid de gele voedingsdraad ① en zwarte aarddraad ② naar de accu en leid de stekker van de kabelgeleider naar het stereosysteem.

Sluit de kabelgeleider niet aan op het systeem totdat alle blootliggende draadaansluitingen zijn bevestigd.

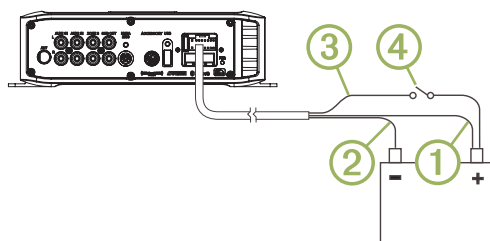

- 2 Sluit de zwarte draad aan op de negatieve pool (-) van de accu.
- 3 Selecteer een optie:
 - Sluit de gele draad aan op de positieve pool (+) van de accu en leid de rode signaaldraad ③ naar het contactslot of een andere handbediende schakelaar ④.
 - Sluit de rode draad aan op de gele en sluit ze beide aan op de positieve pool (+) van de accu.

OPMERKING: U moet een zekering installeren op alle voedingsdraden nabij de aansluiting op de voedingsbron.

Stand-bymodus inschakelen

U kunt de stereo instellen op een stand-bymodus met laag energieverbruik als u **1** ingedrukt houdt. Vanuit deze modus schakelt de stereo in minder dan de gebruikelijke 30 seconden in.

OPMERKING: Als de stereo is ingesteld op de stand-bymodus met laag energieverbruik, verbruikt deze nog steeds stroom uit de accu. Het maximale opgenomen vermogen in stand-bymodus is vermeld in de lijst in de specificaties.

Selecteer **Instellingen > Stand-bymodus**.

De stereo schakelt over naar stand-bymodus als u **1** ingedrukt houdt.

Luidsprekerzones

U kunt luidsprekers in één ruimte groeperen in luidsprekerzones. Hierdoor kunt u het geluidsniveau van de zones apart regelen. U kunt bijvoorbeeld het geluid in de cabine zachter zetten en aan dek harder.

Voeding voor zone 1 en 2 wordt geleverd via de ingebouwde versterker. Als u de RCA-lijnitgangen en de twee RCA-subwooferuitgangen wilt gebruiken, moet u externe versterkers aansluiten.

U kunt voor elke zone de balans, het maximumvolume en het subwooferniveau instellen en u kunt elke zone een naam geven.

Aandachtspunten bij de aansluiting van de subwoofer

Dit systeem biedt ondersteuning voor uitvoer naar een subwoofer met eigen voeding voor elke zone.

De subwooferuitvoer bestaat uit signalen op monolijnniveau voor het corresponderende zonevolume.

Er wordt een splitter meegeleverd waarmee u deze mono-uitvoer kunt overbrengen naar de stereo-ingang van een subwooferversterker. U hebt aanvullende splitters nodig als u meer subwooferaansluitingen wilt maken. Deze splitters worden niet meegeleverd.

Aandachtspunten bij de aansluiting van de luidsprekerversterker

Dit systeem biedt ondersteuning voor uitvoer naar een externe versterker voor elke zone.

De zone-uitvoer bestaat uit signalen op monolijnniveau gekoppeld aan het zonevolume. U hebt een standaard RCA-kabel nodig (niet meegeleverd) om elke zone-uitgang aan te sluiten op een externe versterker.

De blauwe draad van de kabelgeleider moet worden aangesloten op elke versterker om een signaal te verzenden dat de versterker bij de stereo-installatie inschakelt. Gebruik een draad met een doorsnede van 0,33 mm² (22 AWG) als u deze blauwe signaaldraad moet verlengen of splitsen.

Algemene aansluitingen op het stereosysteem

U kunt allerlei extra media-ingangen en -uitgangen aansluiten op het stereosysteem, afhankelijk van het model stereosysteem en de toestellen waarmee u verbinding maakt.

De connectors zijn kleurcodeerd om u te helpen bij het kiezen van de juiste aansluitingen. Als uw tv bijvoorbeeld RCA line out-poorten heeft, kunt u een RCA-kabel aansluiten op de AUX IN 1 of AUX IN 2 connector op de stereo. In deze tabel worden een paar manieren beschreven waarop u apparatuur op de stereo-installatie kunt aansluiten.

OPMERKING: Niet alle connectors zijn beschikbaar op alle stereomodellen.

Ingang	Stereo-aansluitingen
FM/AM radio-antenne*	Antenneconnector
SiriusXM Connect Tuner	Connector voor SIRIUSXM TUNER
USB-toestel	USB connector of het ingebouwde docking-station (UD modellen)
Tv met een composite video-connector en RCA-audiolijnuitgangen	Geel naar COMPOSITE VIDEO (alleen MS-AV650) RCA-lijnitgangen van tv naar AUX IN 1 of AUX IN 2
Tv met componentconnectors en RCA-audiolijnuitgangen	Drie component-videoconnectors naar overeenkomstige connectors op stereo (alleen MS-AV650) RCA-lijnitgangen van tv naar AUX IN 1 of AUX IN 2
Tv met een HDMI connector	HDMI kabel (alleen MS-AV755)

* U dient een nautische, aarde-onafhankelijke AM/FM antenne aan te sluiten.

Ethernet en draadloze ondersteuning

U kunt een draadloze Ethernet-router aansluiten op het entertainmentsysteem om de audio met Wi-Fi te bedienen. U kunt gratis apps downloaden van de Apple App Store voor Apple toestellen. Android apps zijn beschikbaar via Google Play.

Ga voor meer informatie naar www.fusionentertainment.com.

Audio Return Channel

Via het Audio Return Channel (ARC) kunt u de audio-uitvoer van een televisie met HDMI technologie afspelen via de luidsprekers van de stereo-installatie.

Dankzij ARC hoeft u geen aparte audiokabel vanaf de televisie aan te sluiten op de stereo-installatie. Bij televisies zonder ARC moet u meestal een aparte kabel gebruiken om de audio-uitvoer van de televisie af te spelen via de luidsprekers van de stereo-installatie. Met ARC wordt de audio-uitvoer van de televisie via de HDMI kabel verzonden naar de stereo-installatie.

HDMI versie 1.4 met ethernetkabels ondersteunt ARC. Controleer of uw toestellen ARC ondersteunen als u van plan bent een stereo-installatie aan te leggen. De meeste toestellen die ARC ondersteunen hebben een ARC-etiket op de HDMI connector die ARC ondersteunt.

Bedragsvoorbeeld voor systeem met enkele zone

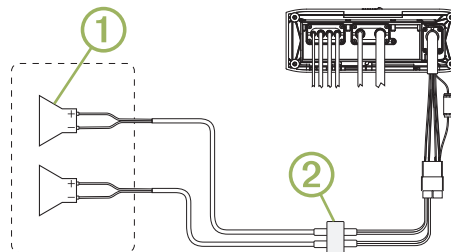

①	Luidsprekers
②	Waterdichte aansluiting

Bedradingsvoorbeeld voor systeem met drie zones

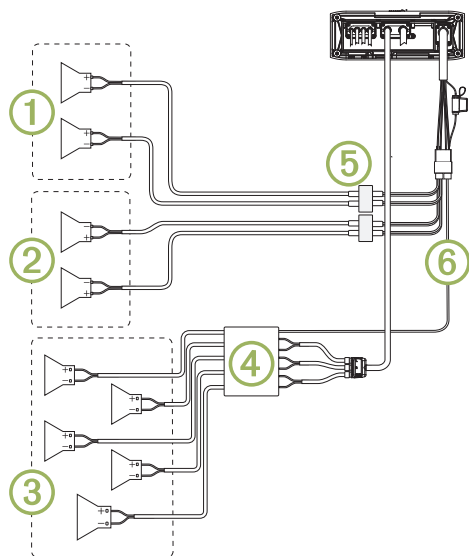

①	Zone 1 luidsprekers, gevoed via klasse D versterker in stereo
②	Zone 2 luidsprekers, gevoed via klasse D versterker in stereo
③	Zone 3 luidsprekers, gevoed via een externe versterker die is aangesloten op de lijnuitgang van zone 3
④	Externe versterker (niet meegeleverd)
⑤	Waterdichte aansluitingen
⑥	Afstandsbediening aan

Bedradingschema NMEA 2000 systeem

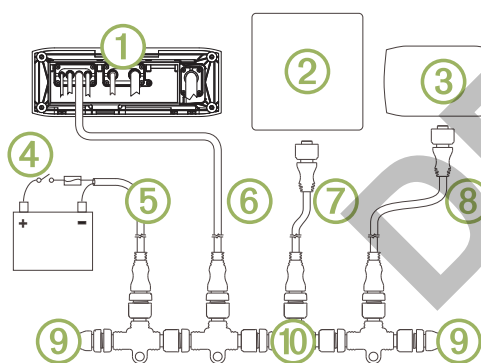

①	Stereo
②	Ondersteunde kaartplotter-MFD
③	Bekabelde afstandsbediening voor FUSION NRX serie
④	In-line schakelaar
⑤	NMEA 2000 voedingskabel
⑥	NMEA 2000 kabel van stereo-installatie Deze kan worden verlengd tot een maximum lengte van 6 m (20 ft.) met een NMEA 2000 kabel.
⑦	NMEA 2000 netwerkkabel vanaf het MFD
⑧	NMEA 2000 netwerkkabel vanaf de bekabelde afstandsbediening
⑨	NMEA 2000 afsluitweerstand of backbone-kabel
⑩	NMEA 2000 T-connector

Bekabelde afstandsbediening configureren

LET OP

De stereo is standaard geconfigureerd voor een NMEA 2000 netwerk en de optie NRX-voeding moet alleen worden ingeschakeld als een optionele afstandsbediening direct met de stereo is verbonden. Als u deze optie inschakelt wanneer de stereo met een NMEA 2000 netwerk is verbonden, kunnen andere toestellen in het NMEA 2000 netwerk beschadigd raken.

Aanvullende configuratie is nodig als u een optionele, bekabelde NRX afstandsbediening rechtstreeks op de stereo aansluit, in plaats van via een NMEA 2000 netwerk.

1 Selecteer > Instellingen.

2 Selecteer een optie:

- Als u zowel uw stereo als uw bekabelde afstandsbediening hebt aangesloten op een NMEA 2000 netwerk, moet u zorgen dat de optie **NRX-voeding** is uitgeschakeld. Op deze manier kan de afstandsbediening stroom ontvangen van het NMEA 2000 netwerk.
- Als u de bekabelde afstandsbediening rechtstreeks met de NMEA 2000 connector op de stereo hebt aangesloten, selecteert u de optie **NRX-voeding**. Op deze manier kan de stereo de optionele afstandsbediening voorzien van stroom.

Stereo-informatie

Specificaties

Algemeen	
Gewicht	0,88 kg (1,96 lb.)
Waterbestendigheid	IEC 60529 IPX5
Bedrijfstemperatuurbereik	Van -5 tot 50°C (23 tot 122°F)
Bereik opslagtemperatuur	Van -20 tot 70°C (van -4 tot 158°F)
Kompasveilige afstand	15 cm (5,9 in.)
Ingangsspanning	Van 10,8 tot 16 V gelijkstroom
NMEA 2000 LEN	1 (50 mA)
Bluetooth	Klasse 2
Bluetooth/ANT frequentie	Van 2.400 tot 2.483,5 MHz
Bluetooth/ANT vermogen (max.)	8 dBm EIRP

Ingebouwde klasse D versterker

Uitgangsvermogen muziek per kanaal	70 W max. x 4 bij 2 Ohm
Totaal uitgangsvermogen muziek	280 W max.
Uitgangsvermogen per kanaal (14,4 VDC bij 10% THD+N)	43 W RMS x 4 bij 2 Ohm 26 W RMS x 4 bij 4 Ohm
Lijnuitgangsniveau (max.)	6 V (piek-naar-piek)
Aux-ingangsniveau (normaal)	1 V RMS

Huidig verbruik

Stereo is uitgeschakeld	Contactslot uit	Stand-bymodus = uitgeschakeld	< 3 mA
		Stand-bymodus = ingeschakeld	< 200 mA
	Contactslot aan	Stand-bymodus = uitgeschakeld	< 20 mA
		Stand-bymodus = ingeschakeld	< 200 mA
Stereo is ingeschakeld	Gedempt	< 900 mA	
	Normaal luistervolume	2 A	
	Max. opgenomen vermogen	15 A	

Tuner	Europa en Australazië	VS	Japan
Bereik FM-radiofrequenties	87,5 tot 108 MHz	87,5 tot 107,9 MHz	76 tot 95 MHz
FM-frequentiestap	50 kHz	200 kHz	50 kHz
Bereik AM-radiofrequenties	522 tot 1620 kHz	530 tot 1710 kHz	522 tot 1620 kHz
AM-frequentiestap	9 kHz	10 kHz	9 kHz

Compatibiliteit mediaspeler

Als u een UD model hebt, kunt u de meegeleverde adapterkabels gebruiken om gangbare mediaspelers aan te sluiten op het interne basisstation of de connector aan de achterkant van de stereo. Als u een AV model hebt, kunt u de bij uw mediaspeler geleverde USB-kabels gebruiken om de speler aan te sluiten op de connector aan de achterkant van de stereo-installatie.

Alleen mediaspelers met poorten aan de onderkant, niet aan de zijkanten, passen in het basisstation. Mediaspelers die groter zijn dan 144 × 71 × 13 mm (5,67 × 2,80 × 0,52 in.) passen niet in het basisstation.

Kabelconnector in station	Toestellen
Micro-USB-connector	Ondersteunde mediaspelers. Ga naar www.fusionentertainment.com .
Apple 30-pins connector	Apple iPhone 4s, iPod touch (5e generatie).
Apple Lightning connector	Apple iPhone 7 Plus, iPhone 7, iPhone 6s Plus, iPhone 6s, iPhone 6 Plus, iPhone 6, iPhone 5s, iPhone 5c en iPhone 5, iPod touch (6e generatie) en iPod nano (7e generatie).

U kunt ook een FAT32- of NTFS-geformatteerd USB-flashstation direct aansluiten op de USB-poort.

Tekeningen stereo-afmeting

Afmetingen bovenkant

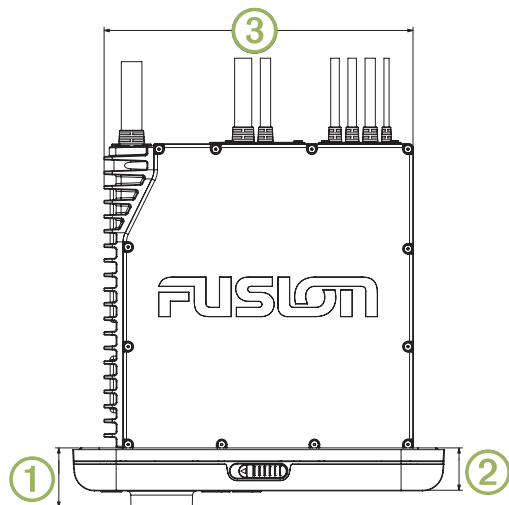

①	35 mm (1,367 inch)
②	25 mm (0,97 inch)
③	180 mm (7,08 inch)

Afmetingen voorkant

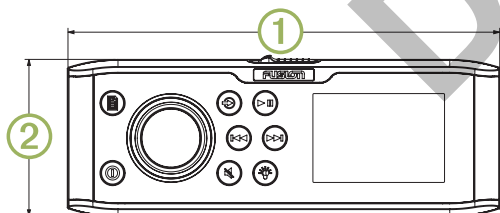

①	216 mm (8,50 inch)
②	78 mm (3,08 inch)

Afmetingen zijkant

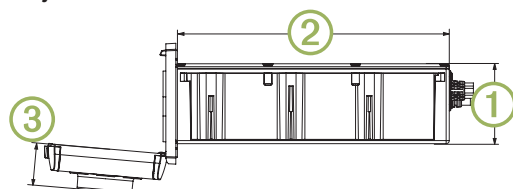

①	52 mm (1,37 inch)
②	177 mm (6,97 inch)
③	28 mm (1,08 inch)

Software-updates

U bereikt de beste resultaten en garandeert compatibiliteit als u tijdens de installatie de software bijwerkt in alle FUSION toestellen.

Ga naar www.fusionentertainment.com/marine om de nieuwste software te downloaden. Software-updates en instructies zijn beschikbaar op de productpagina van uw toestel.

Uw FUSION MS-UD/AV650/755 registreren

Vul de onlineregistratie vandaag nog in zodat wij u beter kunnen helpen.

- Ga naar www.fusionentertainment.com.
- Bewaar uw originele aankoopbewijs of een fotokopie op een veilige plek.

FUSION® MS-UD/AV650/755 安裝指示

重要安全資訊

⚠ 警告

未能遵循這些警告與注意事項，可能導致人員傷害、船隻損壞或產品效能降低。

請見產品包裝內附的 GARMIN 安全及產品資訊須知，以瞭解產品注意事項及其他重要資訊。

本裝置必須根據這些指示安裝。

開始安裝此產品前，請先中斷船隻電源。

為此產品供電前，請依照指南中的指示，確認產品已正確接地。

⚠ 小心

在鑽孔、切割或研磨時，請務必配戴安全護目鏡、護耳裝置和防塵面罩。

注意

在鑽孔或切割時，請務必檢查表面的另一側。

開始安裝前，請先閱讀所有安裝指示。如果您在安裝時遭遇到困難，請聯絡 FUSION 產品支援。

包裝內容

- 兩個固定板
- 安裝五金零件
 - 四個 8 儀錶自攻螺絲
 - 四個 M4 機械螺絲
- 電源與喇叭線束
- RCA 分接器
- Micro-USB 轉 USB 傳輸線 (僅限 UD 機型)
- Lightning 接頭轉 USB 傳輸線 (僅限 UD 機型)
- Apple 30 針腳轉 USB 傳輸線 (僅限 UD 機型)
- 遙控器 (僅限 AV 機型)
- 兩個 AAA 電池 (僅限 AV 機型)

所需工具

- Phillips 螺絲起子
- 電鑽
- 鑽頭 (尺寸因表面材質與使用的螺絲而異)
- 旋轉式切割工具或電鋸
- 船舶用密封劑 (選用)

安裝考量事項

- 音響的安裝位置必須有足夠的間隙可以讓音響的門開啟，如模板所示。
- 音響的安裝位置必須能夠保持音響後方的空氣流通以利散熱。
- 音響的安裝角度必須在水平面 45° 範圍內。

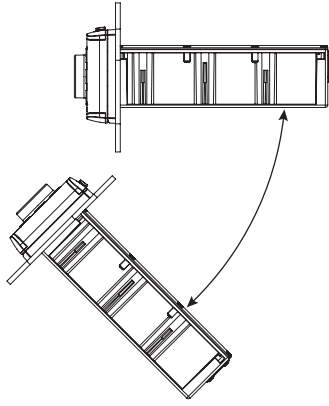

- 纜線應設有滴水圈方便水從纜線滴落，避免損壞音響。
- 若要將音響安裝在船隻外部，必須將其安裝在遠高於水平面的位置以避免浸入水中。
- 若要將音響安裝在船隻外部，應將其安裝在不曾受到船塢、樁材或其他設備損壞的位置。
- 為避免干擾磁羅盤，音響應安裝於離羅盤至少 15 公分 (5.9 英吋) 處。

安裝音響

注意

切割用於嵌入式安裝音響的孔洞時請務必小心。機殼與安裝孔間僅有少量間隙，而切出太大的孔可能會損及音響安裝後的穩定性。

安裝音響之前，必須按照上述指示選擇一個位置。

- 1 裁切模板並確認其能放入所選位置。
- 2 將模板固定到所選位置。
- 3 使用適合安裝平面的鑽頭在模板的虛線角落內鑽孔，為切割安裝平面做好準備。
- 4 使用電鋸或旋轉式工具，沿著模板上標示的虛線內側切割安裝平面。
- 5 如有必要，則可取下音響的遮陽罩。
- 6 將音響置於切割孔以測試是否相符。
- 7 如有需要，可使用銼刀與砂紙調整切割孔大小。
- 8 如果音響可正常放入切割孔，請確認音響上的安裝孔與模板上的引導孔對齊。
- 9 如果音響上的安裝孔並未對齊，請標示新的引導孔位置。
- 10 使用固定表面與螺絲類型適用尺寸的鑽頭鑽出引導孔。
- 11 從安裝平面上取下模板。
- 12 連接線束和電線，連接時請配合極性。
- 13 將固定墊片置於音響背面 ①。

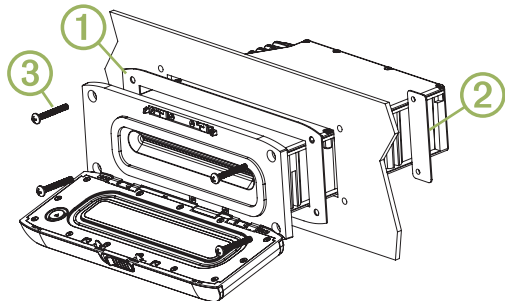

- 14 如有必要，請將螺帽片 ② 放置在儀表板後面。
- 15 將音響置於切割孔上。
- 16 使用隨附的螺絲 ③ 將音響固定至安裝平面。
- 17 如有必要，請利用背面固定帶或支架 (未隨附) 固定音響背面。

連線考量事項

音響必須連線至電源、喇叭及媒體輸入來源才可正常運作。您應謹慎規劃好音響、有線遙控、喇叭、選用 NMEA 2000 網路及輸入來源的配置後，再進行任何連線。

電源與喇叭線束電線識別

電線功能	電線顏色	附註
電源 (+)	黃色	此電線應連接至能夠提供 15 A 的恆定 12 直流電壓電源。所有 12 V 線路都必須使用 15 A 保險絲，在纜線的電源端裝上保險絲。
接地 (-)	黑色	此電線應先連接電池負極後再連接黃色電線。連接至音響的所有配件必須共用相同的接地位置。
點火	紅色	此電線應連接至開關分開的 12 直流電壓連線 (例如點火匯流排)，以開啟和關閉音響。如果您不是使用具有開關的 12 直流電壓連線，則必須將此電線連接至與黃色 (電源) 電線相同的電源。
放大器開啟	藍色	只有在選用使用的外部放大器時才需連接此電線。
電話靜音	棕色	在接地且於免持行動電話上收到來電時，此電線可將音訊靜音或將輸入切換為 AUX IN 2 或 ARC 來源 (ARC 來源僅在 MS-AV755 上提供)。這項功能可以在 Settings 選單中進行設定。
暗度	橙色	此電線可以連接船隻的照明線，在燈光開啟時調暗音響畫面。此電線連接的電線，其粗細必須是為連接之電路供電的保險絲適合的粗細。
喇叭區間 1 左 (+)	白	
喇叭區間 1 左 (-)	白/黑	
喇叭區間 1 右 (+)	灰色	
喇叭區間 1 右 (-)	灰/黑	
喇叭區間 2 左 (+)	綠色	
喇叭區間 2 左 (-)	綠/黑	
喇叭區間 2 右 (+)	紫	
喇叭區間 2 右 (-)	紫/黑	

線束

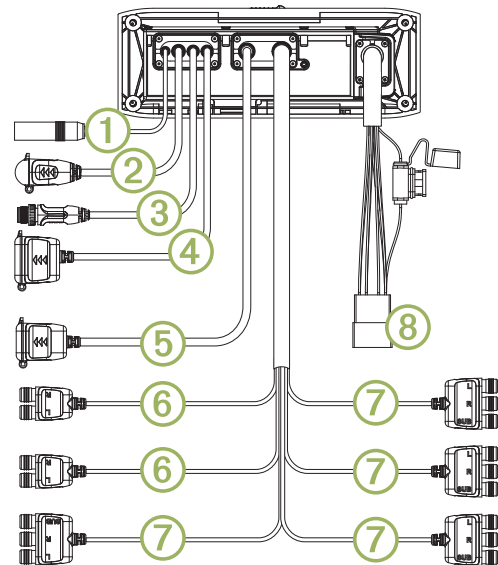

① Antenna	Motorola 式標準天線接頭
② SIRIUSXM TUNER	SiriusXM 接頭
③ WIRED REMOTE NMEA 2000	連接至 NMEA 2000 網路或 FUSION 有線遙控器
④ USB	USB-A 業界標準
⑤ 影片	755 機型：HDMI 纜線和乙太網路 650 機型：複合視訊和元件
⑥ AUX IN 1、AUX IN 2	適用於 CD 和 MP3 播放器等來源的紅白 RCA 音響線路輸入
⑦ 區間接頭	適用於喇叭和超低音揚聲器放大器的線路輸出。 650 機型有三個區間。755 機型有四個區間。
⑧ 電源與喇叭線束	請參閱電源與喇叭線束電線識別，第 34 頁

連接至電源

將音響連接至電源時，兩條電源線均必須連接。黃色電源線應直接連接至電池，或使用 15 A 的隔離器開關連接。如此可為音響提供電力，並在待機時以涓流恆定功率供電。紅色訊號線應透過點火開關或其他手動開關連接至同一個電池，以開啟和關閉音響。

若不要將紅色電線連接至點火開關或其他手動開關，則可以將紅色電線連接至黃色電線，然後將這兩條電線連接至電池正極 (+)。

若需要延長黃色電源線與黑色接地線，請使用 14 AWG (2.08 平方公釐) 電線。如果要延長的長度超過 1 公尺 (3 英尺)，請使用 12 AWG (3.31 平方公釐) 電線。

若需要延長紅色訊號線，請使用 22 AWG (0.33 平方公釐) 電線。

- 將黃色電源線 ① 和黑色接地線 ② 連接至電池，然後將線束插頭連接至音響。

在所有裸線完成連接前，切勿將線束連接至音響。

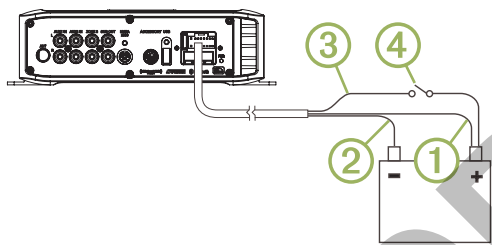

- 將黑色電線連接至電池負極 (-)。

- 選取任一選項：

- 將黃色電線連接至電池正極 (+)，並將紅色訊號線 ③ 連接至點火開關或其他手動開關 ④。
- 將紅色電線連接至黃色電線，然後將這兩條電線連接至電池正極 (+)。

備忘錄： 您必須在連接電源之位置附近的所有電源線上安裝保險絲。

啟用待機模式

您可以將音響設定為在按住 ① 時進入低電力待機模式，如此再次開啟音響時，便不需要耗費往常所需的 30 秒，而可在更短的時間開啟。

備忘錄： 將音響設定為使用低電力待機模式時，它會繼續消耗來自電池的電流。待機模式下的最大電流消耗列在「規格」一節中。

選取 > Settings > Standby Mode.

現在當您按住 ① 時，音響便會進入待機模式。

喇叭區間

您可以將一個區域內的喇叭分成幾個喇叭區間。此可方便您控制個別區間的音訊等級。例如，您可以調低駕駛艙的音量，並調高甲板的音量。

區間 1 和 2 由內建的放大器驅動。若要使用 RCA 線路輸出和 RCA 超低音揚聲器輸出，則必須連接外部放大器。

您可以設定平衡、音量限制、超低音揚聲器音量及各區間名稱。

超低音揚聲器連接考量事項

此音響支援輸出至每個區間接上電源的超低音揚聲器。

超低音揚聲器輸出是與對應的區間音量相連結的單聲道線路位準訊號。

本產品隨附一個分接器，可將此單聲道輸出連接至超低音揚聲器放大器的音響輸入。若要進行額外的超低音揚聲器連接則需要額外的分接器 (未隨附)。

喇叭放大器連接考量事項

此音響支援輸出至每個區間的外部放大器。

區間輸出是與區間音量相連結的音響線路位準訊號。必須有標準的 RCA 纜線 (未隨附) 才能將每個區間的輸出連接至外部放大器。線束中的藍色電線必須連接至每個放大器，才能提供訊號讓放大器隨著音響一起開啟。若需要延長此藍色訊號線，或對其進行分線，請使用 22 AWG (0.33 平方公釐) 電線。

常見的音響連接

視您的音響機型和要連接的裝置為何，您可以將各種其他媒體輸入和輸出連接至音響。

接頭會以色彩區隔顯示，以協助您正確地進行連接。例如，如果您的電視具有 RCA 線路輸出連接埠，您可以將 RCA 纜線連接至音響上的 AUX IN 1 或 AUX IN 2 接頭。下表列出了一些可將裝置連接至音響的方法。

備忘錄： 並非所有音響機型皆提供全部的接頭。

輸入	音響連接
FM/AM 收音機天線*	天線接頭
SiriusXM Connect Tuner	SIRIUSXM TUNER 接頭
USB 裝置	USB 接頭或內建基座 (UD 機型)
具有複合視訊接頭和 RCA 音訊線路輸出的電視	黃色連接至 COMPOSITE VIDEO (僅限 MS-AV650) 電視的 RCA 線路輸出連接至 AUX IN 1 或 AUX IN 2
具有元件接頭和 RCA 音訊線路輸出的電視	三個元件視訊接頭可連接至音響上相對應的接頭 (僅限 MS-AV650) 電視的 RCA 線路輸出連接至 AUX IN 1 或 AUX IN 2
具有 HDMI 接頭的電視	HDMI 纜線 (僅限 MS-AV755)

* 您應連接航海用 AM/FM 非接地天線。

乙太網路和無線支援

您可以將無線乙太網路路由器連接至娛樂系統，以利用 Wi-Fi 控制音訊。您可以從 Apple App Store 下載適用於 Apple 裝置的免費應用程式。Android 應用程式則可以透過 Google Play 取得。

如需更多資訊，請參閱 www.fusionentertainment.com。

音訊回傳通道

音訊回傳通道 (ARC, Audio Return Channel) 可讓您透過音響系統喇叭播放具有 HDMI 技術之電視的音訊。

採用 ARC 功能便不必將另一條音源線從電視連接至音響。一般而言，在沒有 ARC 功能的電視中，要透過音響系統喇叭播放電視的音訊，您需要另一條纜線。有了 ARC 功能，HDMI 纜線便可將電視音訊傳送至音響。

HDMI 1.4 版搭配乙太網路纜線使用時支援 ARC。在規劃音響安裝時，請檢查裝置是否支援 ARC。支援 ARC 的大部份裝置在支援 ARC 的 HDMI 接頭上都有 ARC 標籤。

單區間系統佈線範例

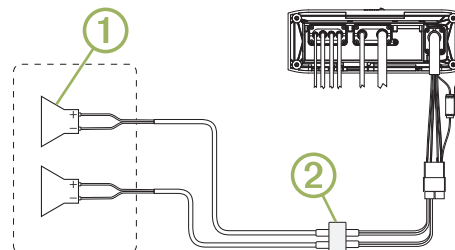

①	喇叭
②	水密連接

三區間系統佈線範例

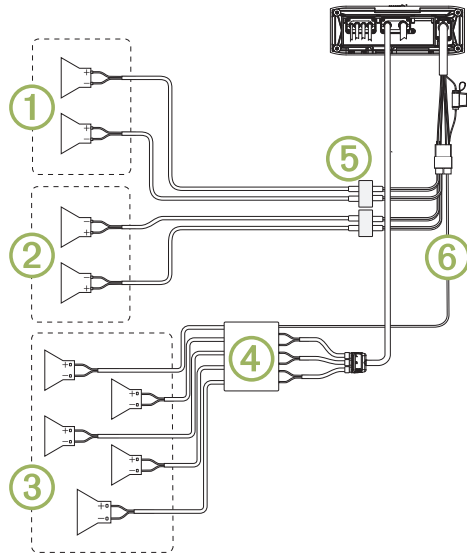

①	區間 1 喇叭，由音響中的 D 類放大器驅動
②	區間 2 喇叭，由音響中的 D 類放大器驅動
③	區間 3 喇叭，由連接至區間 3 線路輸出的外部放大器驅動
④	外部放大器 (未隨附)
⑤	水密連接
⑥	遙控器開啟

NMEA 2000 系統佈線圖

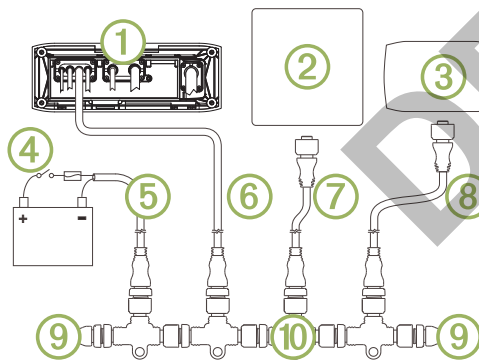

①	音響
②	支援的航儀 MFD
③	FUSION NRX 系列有線遙控器
④	線中開關
⑤	NMEA 2000 電源線
⑥	來自音響的 NMEA 2000 纜線 使用 NMEA 2000 纜線最長可以將其延伸至 6 公尺 (20 英尺)。
⑦	來自 MFD 的 NMEA 2000 下引纜線
⑧	來自有線遙控器的 NMEA 2000 下引纜線
⑨	NMEA 2000 終端電阻或骨幹纜線
⑩	NMEA 2000 T 型接頭

設定選用的有線遙控器

注意

本音響預設為與 NMEA 2000 網路搭配運作，因此只有在將選用的遙控器直接連接至音響時才應啟用 NRX Power 選項。在音響連接至 NMEA 2000 網路時啟用此選項可能會損壞 NMEA 2000 網路上的其他裝置。

如果將選用的 NRX 有線遙控器直接連接至音響而非透過 NMEA 2000 網路連線，則需要進行其他設定。

1 選取 > Settings。

2 選取任一選項：

- 如果同時將音響和選用的有線遙控器連接至 NMEA 2000 網路，請確定您未選取 **NRX Power** 選項。如此可讓選用的遙控器從 NMEA 2000 網路接收電力。
- 如果透過 NMEA 2000 接頭將選用的有線遙控器直接連接至音響，請選取 **NRX Power** 選項。如此可讓音響供應電源給選用的遙控器。

音響資訊

規格

一般	
重量	0.88 公斤 (1.96 磅)
防水	IEC 60529 IPX5
作業溫度範圍	從 -5 到 50°C (從 23 到 122°F)
貯放溫度範圍	從 -20 到 70°C (從 -4 到 158°F)
羅盤安全距離	15 公分 (5.9 英吋)
輸入電壓	10.8 至 16 Vdc
NMEA 2000 LEN	1 (50 mA)
Bluetooth	Class 2
Bluetooth/ANT 頻率	2,400 到 2,483.5 MHz
Bluetooth/ANT 功率 (最大)	8 dBm EIRP

內建 D 類放大器

每聲道輸出音樂功率	2 歐姆時，最大 70 瓦 x 4
總輸出音樂功率	最大 280 瓦
每聲道輸出功率 (10% THD+N 時為 14.4 直流電壓)	2 歐姆時，43 瓦 RMS x 4 4 歐姆時，26 瓦 RMS x 4
線路輸出位準 (最大)	6 V (峰值至峰值)
Aux 輸入位準 (一般)	1 V RMS

目前耗用

音響關閉	點火關閉	Standby Mode = 關閉	< 3 mA
		Standby Mode = 開啟	< 200 mA
	點火開啟	Standby Mode = 關閉	< 20 mA
		Standby Mode = 開啟	< 200 mA
音響開啟	靜音		< 900 mA
	一般聆聽音量		2 A
	最大電流消耗		15 A

調諧器	歐洲和澳大利亞	USA	日本
FM 無線電頻率範圍	87.5 到 108 MHz	87.5 到 107.9 MHz	76 到 95 MHz
FM 頻率步階	50 kHz	200 kHz	50 kHz
AM 無線電頻率範圍	522 到 1,620 kHz	530 到 1,710 kHz	522 到 1,620 kHz
AM 頻率步階	9 kHz	10 kHz	9 kHz

媒體播放器相容性

如果您的裝置為 UD 機型，則可使用隨附的轉接線將常見的媒體播放器連接至音響的內部擴充基座或背面的接頭。如果您的裝置為 AV 機型，則可使用媒體播放器隨附的 USB 傳輸線將播放器連接至音響背面的接頭。

只有連接埠位於底部 (而非側面) 的媒體播放器才能裝入擴充基座。大小超過 144 × 71 × 13 公釐 (5.67 × 2.80 × 0.52 英吋) 的媒體播放器無法裝入擴充基座。

基座中的纜線接頭	裝置
Micro-USB 接頭	支援的媒體播放器。請參閱 www.fusionentertainment.com 。
Apple 30 針腳接頭	Apple iPhone 4s、iPod touch (第 5 代)。
Apple Lightning 接頭	Apple iPhone 7 Plus、iPhone 7、iPhone 6s Plus、iPhone 6s、iPhone 6 Plus、iPhone 6、iPhone 5s、iPhone 5c 及 iPhone 5、iPod touch (第 6 代) 和 iPod nano (第 7 代)。

您也可以將採用 FAT32 或 NTFS 格式的 USB 隨身碟直接連接至 USB 連接埠。

音響尺寸圖

上方尺寸

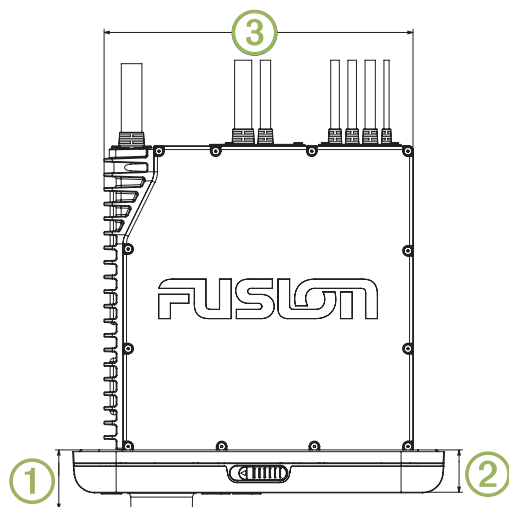

①	35 公釐 (1.367 英吋)
②	25 公釐 (0.97 英吋)
③	180 公釐 (7.08 英吋)

正面尺寸

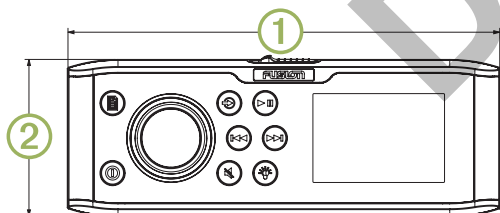

①	216 公釐 (8.50 英吋)
②	78 公釐 (3.08 英吋)

側面尺寸

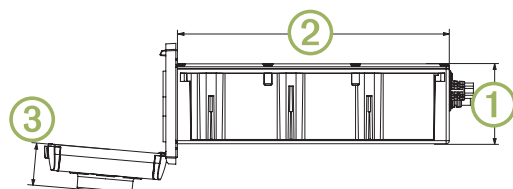

①	52 公釐 (1.37 英吋)
②	177 公釐 (6.97 英吋)
③	28 公釐 (1.08 英吋)

軟體更新

為獲得最佳結果，請在安裝時更新所有 FUSION 裝置中的軟體以確保相容性。

請前往 www.fusionentertainment.com/marine 下載最新軟體。軟體更新和操作指示請參閱裝置產品頁面。

註冊您的 FUSION MS-UD/AV650/755

立即完成線上註冊，以協助我們提供您更佳的支援。

- 請前往 www.fusionentertainment.com。
- 請妥善保管原始收據或副本。

DRAFT