

# KENWOOD

## **STZ-RF200WD**

Motorsports CAM

### **INSTRUCTION MANUAL MANUEL D'INSTRUCTIONS MANUAL DE INSTRUCCIONES**

English .....	3
Français .....	29
Español .....	55

- Updated information (the latest Instruction Manual, etc.) is available from <https://www.kenwood.com/cs/ce/>.

#### For your records

Record the serial number, found on the back of the unit in the spaces designated on the warranty card, and in the space provided below. Refer to the model and serial numbers whenever you can upon your Kenwood dealer for information or service on the product.

Model STZ-RF200WD

Serial Number \_\_\_\_\_



#### US Residents Only

Register Online

Register your KENWOOD product at [www.kenwood.com/usa](http://www.kenwood.com/usa)

- Des informations mises à jour (le dernier Manuel d'instructions, etc.) sont disponibles sur <https://www.kenwood.com/cs/ce/>.

#### Pour vos enregistrements

Enregistrez le numéro de série qui se trouve à l'arrière de l'unité, dans les espaces désignés sur la carte de garantie et dans l'espace prévu ci-dessous. Reportez-vous aux numéros de modèle et de série à chaque fois que vous le pouvez auprès de votre revendeur Kenwood pour obtenir des informations ou des services sur le produit.

Modèle STZ-RF200WD

Numéro de série \_\_\_\_\_



#### Résidents des États-Unis uniquement

Enregistrer en ligne

Enregistrez votre produit KENWOOD sur [www.kenwood.com/usa](http://www.kenwood.com/usa)

- La información actualizada (el manual de instrucciones más reciente, etc.) está disponible en <https://www.kenwood.com/cs/ce/>.

#### Para sus registros.

Registre el número de serie, situado en la parte posterior de la unidad en los espacios designados en la tarjeta de garantía, en el espacio provisto a continuación. Consulte el modelo y los números de serie siempre que pueda con su distribuidor Kenwood para obtener información o servicio sobre el producto.

Modelo STZ-RF200WD

Número de serie \_\_\_\_\_



#### Solo residentes de EE. UU.

Registro en línea

Registre su producto KENWOOD en [www.kenwood.com/usa](http://www.kenwood.com/usa)

Motorsports CAM

# STZ-RF200WD INSTRUCTION MANUAL

Read this manual thoroughly before installation wiring and use. Install and wire the unit correctly in accordance with the Safety Precautions (p.4 - p.7).

Please store this manual in a secure location and refer to it as needed.

In the event of an accident or damage to the motorsports vehicle which the unit is installed

Turn the unit off and remove the SD card to prevent important videos and recording files from being overwritten. (→p.11)

## Contents

Safety Precautions .....	4
Precautions for Use .....	7
FCC/IC .....	9
Check the Items Included in the Package .....	10
Name and Function of Each Part .....	10
Installation .....	11
Motorsports CAM Functions .....	15
Using the Cell Phone App .....	17
Using the Computer Viewing Program .....	19
Updating the Firmware .....	19
Troubleshooting .....	20
Appendix .....	22
Important Software Notifications .....	25
Specifications .....	26

# Safety Precautions

These symbols denote explanations to prevent injuring yourself and others, and prevent damage to property.

## ■ Safety icons used in this guide



**Warning** Describes information that could result in death or serious injury if not followed.



**Caution** Describes information that could result in bodily injury or damage to property.



This icon indicates important cautions (and warnings).



This icon indicates actions to avoid (prohibited actions).



This icon indicates actions that must be taken (mandatory and indicated actions).



**Warning**

## Installation and Wiring



- Do not install equipment in locations that interfere with line-of-sight or vehicle operations or in locations that pose a danger to passengers
- Do not install equipment in locations subject to high temperatures, such as close to the engine, muffler, etc.
- Ensure that installed equipment and the ground wire do not use a nut or bolt from the vehicle's safety systems (handlebar, brakes, gas tank, etc.)
- Do not let water or foreign matter enter the unit



- Ask a specialist to install and wire the unit for safety
- Install and wire the unit as described in this instruction manual
- Install wires so that they do not interfere with steering the vehicle
- Use tape to insulate any bare sections on wires
- Check that the vehicle's electronic components operate properly after installation and wiring



- **Store SD cards, packing materials or unused accessories such as screws in a location away from small children.**
- **Plug in the power cable correctly**
- **Hold the in-line connectors when unplugging the power cable**
- **Disconnect the in-line connector for power cable when not using the Motorsports CAM for extended periods of time**
- **Make sure to use the included parts and specified components**
- **Clean the power cable at the battery connection point periodically**

## Use



- **Do not remove the SD card or disconnect in-line connectors with wet hands.**  
It could result in fire, electric shocks, or malfunction.
- **Do not disassemble repair or try to modify the unit.**  
It could result in traffic accidents, fire, electric shock, or malfunction.  
Modifying the unit or using a modified unit is also a violation of the Radio Act and the Telecommunications Business Act.
- **This unit is intended only for vehicles with a DC 12V power supply.**  
Using this unit in any other voltage environment besides 12V DC such as 6V, 24V or other could result in fire and/or damage.
- **Do not use if damaged or malfunctioning.**  
If foreign matter enters the unit, or if it produces smoke, abnormal noise, or peculiar odors, stop use immediately and disconnect the power cable.
- **Never use the associated cell phone app while driving.**  
Only use it once you have parked in a safe location.
- **Can we say use caution when using the switch or the need to glance at the status indicator.**  
Driving safely should be prioritized.
- **Do not conduct risky behavior, such as sudden starts or braking, to test whether the unit is working.**
- **Do not use the unit if there is condensation on it.**  
It could result in malfunctions, heat buildup, or electric shocks.
- **Do not subject the unit to strong impacts, like drops, hits, etc.**  
It could result in malfunctions or damage.
- **Do not place items with strong magnetic fields near the unit**  
It could result in a malfunction.
- **Do not let the unit come into contact with gasoline, liquids, organic solvents, brake fluids, etc.**  
It could result in malfunctions or damage.
- **Do not wash the unit or camera when cleaning your vehicle with a pressure washer**  
It could result in a malfunction.



- **Secure disconnected in-line connectors with tape to prevent water or foreign matter from entering**  
It could result in a malfunction.
- **Always use fuses of the specified capacity and ask a specialist to replace them.**  
If a fuse above the specified capacity is used, it could result in fire or malfunction.

## Handling near electronic medical equipment



**If used near electronic medical equipment such as implantable pacemakers or implantable cardioverter-defibrillators, keep the unit at least 22 cm (8.664") from such equipment. The radio waves may negatively affect the operations of medical devices.**

## Contact for malfunctions



**If a malfunction occurs, stop use immediately and contact the office listed in this manual. Continued use may result in unanticipated accidents, fires, or electric shocks.**



**Caution**

## Installation and Wiring



**Do not install in locations subject to high-pressure water or locations with high levels of humidity, dust, or soot**

Water, soot, etc. entering the unit could result in smoke, fire, or malfunction.



**Do not place items on top of the unit or that cover the unit.**

Heat trapped inside the unit could result in fire or malfunction.



**Cautions when handling cables**

Make sure cables have sufficient slack so that they are not subject to excessive force, and install them so that any sections that move do not bend beyond a radius of 40 mm (1.57"). Prevent cables from becoming damaged, pulled excessively, bent, twisted, modified, pressed upon, installed near high-temperature equipment, etc. It could result in fires, electric shocks, and malfunctions from disconnections or shorts.



**Cautions against deteriorated paint on the installation surface**

Please check the paint on installation surfaces where double-sided tape will be affixed for deterioration.

Deteriorated paint could reduce adhesion power and cause the unit to fall off.

The adhesion power of double-sided tape may affect the external appearance of the motorcycle.

## Use



**Do not use the unit for any non-vehicle use.**

It could result in smoke, fire, or electric shock.



**Check the installation before driving**

A loose unit or connected component of the unit could fall or interfere with driving and cause an injury or traffic accident.

### **If you notice malfunctions in the unit**

If you notice that the unit is malfunctioning in any way, refer to the Troubleshooting section (→p.20) to see if a solution is listed there. If you cannot find a solution, disconnect the power cable and restart the unit. If operations do not return to normal after restarting, contact the office listed in this manual.

The unit is equipped with a GPS device.

Recorded drive data includes location information.

# Precautions for Use

---

## Installation

---

- Only install the unit with the key removed from the vehicle's ignition so that the engine does not start unexpectedly.
- Install the unit in a location that will not interfere with vehicle operations.
- Event recording may not work properly if a mistake is made during installation. Refer to the instruction manual for directions, the angle of installation, etc. to install the unit properly. (→p.12)
- When using double-sided tape to install the unit, remove dirt and fingerprints from the installation location using a commercial cleaning cloth and wait for the location to dry before proceeding. Re-using tape, using general purpose double-sided tape, etc. for the installation will result in weaker adhesion power and presents a risk of the unit falling off. Use cable ties as needed to secure the camera in place.
- Wrap cables using cable ties or commercial soft edge masking tape so that they do not interfere with driving.
- Do not install in locations that will be subject to high temperatures (near the engine, muffler, etc.) or high pressures (when the suspension bottoms out while someone is on the bike).
- Disconnect the in-line connectors on the power cable when not using the unit for extended periods of time. It could drain the battery. Secure disconnected in-line connectors with tape to prevent water or foreign matter from entering.
- Install hook-and-loop fastener across the entire surface. Install the unit in a location where it will not be dislodged by a sudden impact, such as under the seat, etc.

## Use

---

- Do not block or dirty the camera lens or place reflective material near the lens.

- LED signs may flicker or blink in recordings. There is no guarantee that traffic lights will be identifiable and recorded.
- Our company bears no responsibility for the accuracy, completeness, or suitability of recorded content.
- Please regularly check that the unit is recording normally, including confirming that no malfunctions have occurred in the unit or SD card.
- Always check that the indicator is not producing any abnormal displays when the unit is powered on.
- Always check the installation prior to use.

## Copyrights

---

- In some instances, video, images, and audio content may not be recorded without permission from the copyright holder, even if used for personal enjoyment.
- Even if permission is obtained from the copyright holder for video, images, and audio content, in some instances, use may not be allowed for viewing outside of personal enjoyment.

## Caring for the unit

---

- Wipe the unit gently with a dry silicone or soft cloth if it becomes dirty. If the unit is very dirty, wipe away the dirt with a cloth moistened with a neutral cleaner, then wipe off the cleaner. Wiping the unit with a hard cloth or volatile substance such as paint thinner or alcohol could result in scratches, deformations, deterioration, or malfunction.
- Images may not record clearly if the lens is dirty. Check the lens for dirt before driving. If the lens is dirty, gently wipe away the dirt using a soft cloth moistened with water. Wiping forcefully with a dry cloth may scratch the lens.

## Recommended SD cards

Type	microSDHC microSDXC
Capacity	16 GB to 256 GB
Speed class	Class 10 UHS-I
File system	FAT32
Allocation size	64 KB

- We cannot guarantee the operations of every SD card.
- We recommend using a high-durability SD that is suited for repeated recording (dashcam).
- When using an SD card in the unit for the first time, the Status LED may show an error warning. An SD Card may need to be re-formatted by the App or computer for normal operation.

## Precautions when using SD cards

- When using a commercially available SD card, read the instruction manual included with the card.
- Always have the unit powered off when inserting or removing an SD card. If the unit is powered on, there is a risk of damage to data or the SD card.
- Always format new SD cards in the unit before using them.
- Always check whether video is recording properly after inserting an SD card.
- Make sure to push or pull SD cards in the proper direction and do not bend, force, or hit them. Do not touch terminal pins directly with your hands or let them get into contact with metal objects. There is a risk of data being damaged or lost due to electric shock.

- Always make sure to back up (copy) important files saved on SD cards to a computer or other unit as soon as possible. Data may be lost depending on how SD cards are used. Please be aware that our company is in no way responsible for compensating any damages caused from the loss of stored data.
- Formatting SD cards or deleting data using the unit or formatting SD cards on a computer only changes the file management information and does not completely erase all data stored in SD cards. When an SD card will no longer be used, we recommend using commercially available data deletion software for computers to completely erase all data in the SD card. Data inside SD cards is managed at the responsibility of the customer.
- SD cards are consumable products. We recommend periodically replacing them with new ones depending on how they are used.
- You may not be able to overwrite or delete data on SD cards, even when used normally.
- As a rule, format your SD cards once a month.
- Do not place objects on top of SD cards, drop them, or use force on them. Store them in a clean, dry place with low humidity.
- The warranty does not cover equipment malfunctions caused by SD cards.





## FCC WARNING

This equipment may generate or use radio frequency energy. Changes or modifications to this equipment may cause harmful interference unless the modifications are expressly approved in the instruction manual. The user could lose the authority to operate this equipment if an unauthorized change or modification is made.

## FCC NOTE

- This equipment has been tested and found to comply with the limits for a Class B digital device, pursuant to Part 15 of the FCC Rules. These limits are designed to provide reasonable protection against harmful interference in a residential installation.
- This equipment may cause harmful interference to radio communications, if it is not installed and used in accordance with the instructions. However, there is no guarantee that interference will not occur in a particular installation. If this equipment does cause harmful interference to radio or television reception, which can be determined by turning the equipment off and on, the user is encouraged to try to correct the interference by one or more of the following measures:
  - Reorient or relocate the receiving antenna.
  - Increase the separation between the equipment and receiver.
  - Connect the equipment into an outlet on a circuit different from that to which the receiver is connected.
  - Consult the dealer or a professional installation technician for help.

This transmitter must not be co-located or operated in conjunction with any other antenna or transmitter.

## CAN ICES-3(B) / NMB-3(B)

### IC (Industry Canada) Notice

This device contains license-exempt transmitter(s)/receiver(s) that comply with Innovation, Science and Economic Development Canada's license-exempt RSS(s). Operation is subject to the following two conditions:

1. This device may not cause interference.
2. This device must accept any interference, including interference that may cause undesired operation of the device.

### CAUTION

This equipment complies with FCC/IC radiation exposure limits set forth for an uncontrolled environment and meets the FCC radio frequency (RF) Exposure Guidelines and RSS-102 of the IC radio frequency (RF) Exposure rules. This equipment has very low levels of RF energy that is deemed to comply without maximum permissive exposure evaluation (MPE). But it is desirable that it should be installed and operated keeping the radiator at least 20 cm (7.874") or more away from a person's body.

### Supplier's Declaration of Conformity

Trade Name: KENWOOD  
Product: Dashboard Camera  
Model Name: STZ-RF200WD  
Responsible Party:  
JVCKENWOOD USA CORPORATION  
2201 East Dominguez Street,  
Long Beach, CA 90810, U.S.A.  
PHONE: 310 639-9000

**Complies with  
IMDA Standards  
DB02771**

THIS DEVICE COMPLIES WITH PART 15 OF THE FCC RULES. OPERATION IS SUBJECT TO THE FOLLOWING TWO CONDITIONS:

1. THIS DEVICE MAY NOT CAUSE HARMFUL INTERFERENCE, AND
2. THIS DEVICE MUST ACCEPT ANY INTERFERENCE RECEIVED, INCLUDING INTERFERENCE THAT MAY CAUSE UNDESIRE OPERATION.

# Check the Items Included in the Package

Check that all items are included before installing the unit.

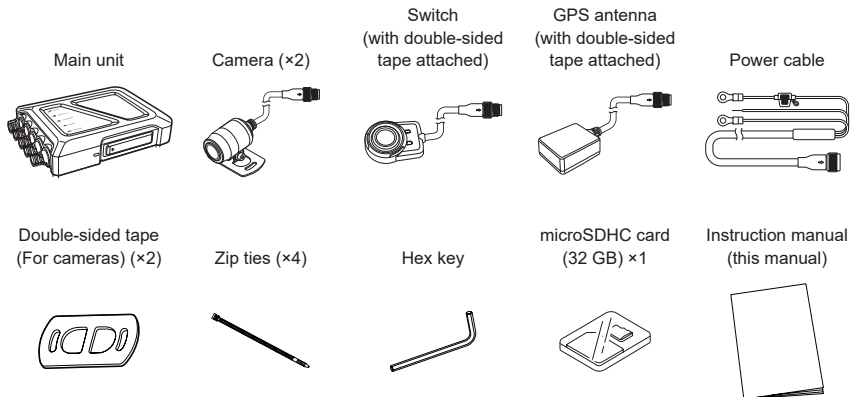

## Name and Function of Each Part

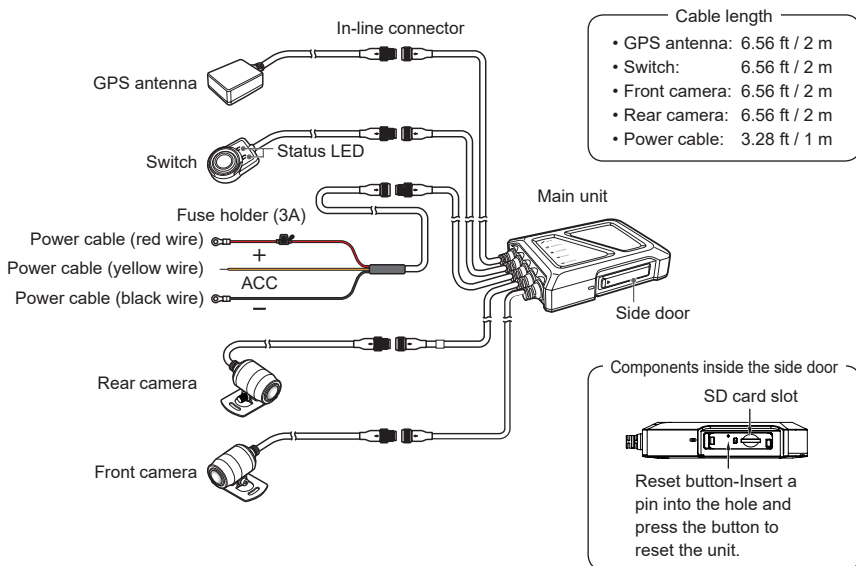

# Installation

---

## Inserting and removing the SD card

---

### Inserting an SD card

1. Open the side door to access the SD card slot.
2. Press the SD card into the SD card slot until you hear a click, then close the side door.

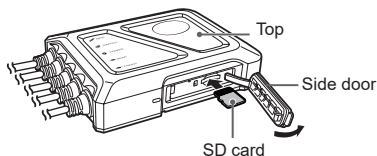

Insert the SD card with the pins facing the top of the unit.

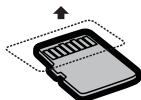

- 
- Always turn the unit off before inserting or removing an SD card.
  - We strongly recommend using the unit to format SD cards before using them. See the KENWOOD Motorsports CAM Operations Guide when formatting an SD card.
    - \* You can read the KENWOOD Motorsports CAM Operations Guide on our company website.  
<https://www.kenwood.com/cs/ce>
- 

### Removing an SD card

1. Open the side door to access the SD card slot.
2. The SD card will pop out a little when pressed gently.  
Close the side door after removing the SD card.

- 
- Close the side door properly so that it latches fully and there are no gaps. Otherwise, water or foreign matter could enter and cause a malfunction.
-

## Installing the unit

### Installation layout

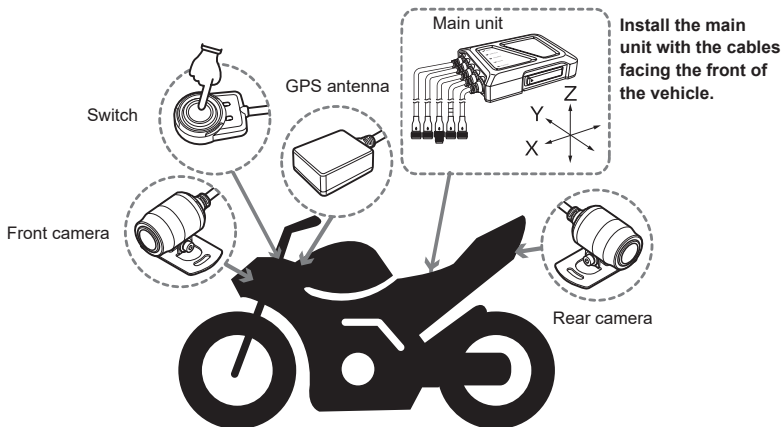

• This installation layout is for reference. Actual installations will vary by motorcycle model.

#### • Main unit

Install the main unit underneath the seat.

⇒ When fastening the main unit to the vehicle, check that there is adequate room to open the SD card slot side door.

⇒ Use the double-sided tape or hook-and-loop fastener as needed when fastening the main unit to the vehicle.

• When using double-sided tape, affix it to the bottom (the flat surface) of the main unit as shown in the image on the right.

• When using hook-and-loop fastener, affix it to the entire surface of the bottom (the flat surface) of the main unit.

Hook-and-loop fastener may peel due to vibrations or impacts, so use a location where impacts will not cause the unit to dislodge.

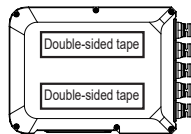

• When installing the unit with double-sided tape, select a flat location on the vehicle, wipe away any dirt or grease on the installation location with a commercially available cleaning cloth, and install the unit after the location has dried. Reusing tape or using general purpose double-sided tape for installation will provide less adhesive power and presents a risk of the unit falling off.

• Do not install in locations that will be subject to high temperatures (near the engine, muffler, etc.) or high pressures (when the suspension bottoms out while someone is on the bike).

- GPS antenna

Install the GPS device in a location where it can easily receive satellite signals, such as near the handlebars or on top of the gas tank. Remove the release paper from the double-sided tape before installing.

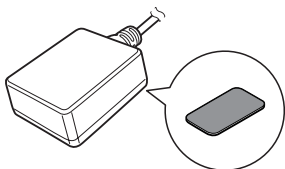

- Switch

Install the switch in a location that is easy to operate and will not interfere with safe operation of the motorcycle, such as on or nearby the left handlebar.

⇒ Remove the release paper from the double-sided tape before installing.

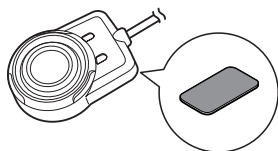

- Front and rear cameras

Install the cameras in locations where the field of view will not be affected by the motorsports vehicle itself.

⇒ Remove the protective film from the double-sided tape before installing. Use screws, nuts (not included), and cable ties as needed to secure the cameras in place.

⇒ After installation, use the KENWOOD Motorsports CAM App to check the video feed and adjust the camera. See → p.18 "Adjusting the field of view" for more details.

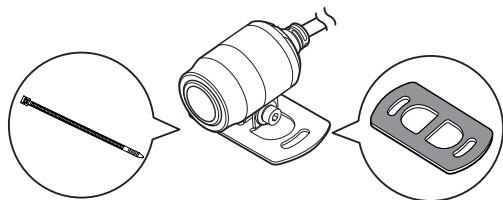

- 
- When using double-sided tape to install the unit, remove dirt and fingerprints from the installation location using a commercial cleaning cloth and wait for the location to dry before proceeding. Re-using tape or using general purpose double-sided tape for installation will provide less adhesive power and presents a risk of the unit falling off.
  - Use cable ties to secure cables so that they do not droop. Improper wiring or securing could result in wires falling, malfunctions, fires, or accidents.
-

## • Power cable

Each wire in the power cable assembly connects to the bike battery.

- ⇒ Unscrew the battery's negative/ground terminal. Then unscrew the positive terminal.
- ⇒ Place the round terminal on the power cable (red wire) on the battery's positive terminal, then tighten with the original terminal screw.  
Next, place the round terminal on the power cable (black wire) on the battery's negative terminal, then tighten with the original terminal screw.
- ⇒ When connecting the power cable's yellow wire, make sure that it is connected properly to the ACC power supply.

- When unscrewing battery terminals, remove the negative one first, check that no cables are contacting the terminal, and then remove the positive terminal. Connecting starts with the positive terminal.
- Remove the key from the ignition to prevent short circuiting the unit.
- Consult a professional installation technician if wire connections are causing problems. Incorrect installation or wiring may severely damage the motorcycle or cause an accident.
- Install the fuse holder in a location where it will not come into contact with water.

## • Connecting cables

Connecting cables

1. Check the pin layout of the in-line connectors and align the pins when connecting them.
2. Tighten the locking nut to secure the connection.

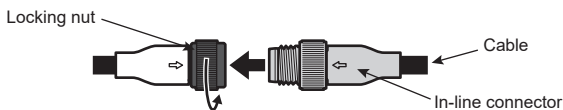

Disconnecting cables

1. Loosen the locking nut.
2. Hold the cable by the in-line connector and disconnect it.



- Holding the cable when disconnecting could damage the cable. Always hold the in-line connectors to release a connection.
- Be careful to not mix up the cables for the front and rear cameras. Cables for the rear camera have a white marker tube.

## • Securing cables

Secure each cable to the motorcycle using cable ties or electrical tape.

Make sure they do not interfere with the rider's ability to control the bike.

- Check that the handlebar can rock back and forth and that the wires do not interfere with operations when the suspension bottoms out.

## Powering the unit

---

When the bike's ignition is set to ACC or ON and the unit is switched on, the unit will start continuous recording after completing a system check. When the ignition is turned to OFF, the unit will automatically power off.

\* The LED lights may illuminate for approximately 30 seconds while powering down which is normal.

# Motorsports CAM Functions

---

The unit records videos and saves them to the microSD card.

Always insert an SD card into the SD card slot before using the unit.

See → p. 11 for details.

## Function settings

---

You can change the function settings for the unit using the KENWOOD Motorsports CAM App. See the KENWOOD Motorsports CAM App Guide for details.

## Recording functions

---

### Continuous recording

The unit will start continuous recording when it powers on. The default setting is for each recorded minute to be saved as a separate video file. The recording time can be changed with the KENWOOD Motorsports CAM App.

### Event recording

Event recording will start if a sudden force is detected during continuous recording. The unit will record from 10 seconds before a large force affects the bike until 5 seconds after. The unit will return to continuous recording after event recording has finished.

### Manual recording

Manual recording will start if the switch button is pressed during continuous recording.

## Saving and overwriting recorded files

---

Recorded files are saved separately as continuous recordings, event recordings, and manual recordings. If the save region on the SD card becomes full, files on the SD card will be overwritten beginning with the oldest file. See "Recording time" and "Possible number of files" (→ p. 24) for details.

## Audio settings









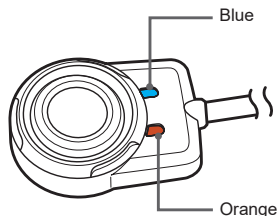















---

Audio recording can be set to ON or OFF.

You can change the setting with the KENWOOD Motorsports CAM App.

## LED status display



State		LED display pattern	
System check at start-up (from startup to the start of recording)		Blue  Orange 	Blue lit and orange blinks once per second
<ul style="list-style-type: none"> <li>Continuous recording (unsynchronized time)</li> <li>Continuous recording (synchronized time)</li> </ul>		Blue  Orange 	Blue lit, orange unlit
<ul style="list-style-type: none"> <li>Wireless LAN (waiting for connection)</li> <li>Wireless LAN (connected)</li> </ul>		Blue  Orange 	Orange lit, blue blinks once per second
<ul style="list-style-type: none"> <li>Event recording</li> <li>Manual recording</li> </ul>		Blue  Orange 	Blue and orange lit
Error (press the switch to display error details)		Blue  Orange 	Orange lit, blue unlit
Error details	Updating firmware	Blue  Orange 	Orange lit, blue unlit
	SD card error* (displayed for 5 seconds)	Blue  Orange 	Blinks for 0.5 seconds over 5 seconds
	Front camera error* (displayed for 5 seconds)	Blue  Orange 	Blue blinks for 0.5 seconds and orange is lit over 5 seconds
	Rear camera error* (displayed for 5 seconds)	Blue  Orange 	Blue is lit and orange blinks for 0.5 seconds over 5 seconds
	GPS error* (displayed for 5 seconds)	Blue  Orange 	Blue is lit, orange will blink twice every 0.5 second with a 0.2 second interval between each blink for 5 seconds
	High temperature error* (displayed for 5 seconds)	Blue  Orange 	Blue will blink twice every 0.5 second with a 0.2 second interval between each blink and orange is lit for 5 seconds
	Wired switch error* (displayed for 5 seconds)	Blue  Orange 	Blue and orange will both blink twice every 0.5 second with a 0.2 second interval between each blink for 5 seconds



# Using the Cell Phone App

---

You can use the KENWOOD Motorsports CAM App to view and download videos recorded and saved to the SD card. You can also change the unit settings.

## Installing the KENWOOD Motorsports CAM App

---

Minimum system requirements (cell phone)

- Android 7.0 or later
- iOS 11 or later

Search for the KENWOOD Motorsports CAM App on the Google Play Store or the App Store. Then download and install the app on your cell phone.



- Check that your cell phone is connected to the internet (either via mobile data or WiFi).
- 

## Connect your cell phone to the unit using a wireless LAN connection

---

1. Press and hold the switch button on the unit for 3 seconds to switch to wireless LAN mode.  
The orange status LED will light up and the blue one will blink. This shows that the unit is preparing to connect to your cell phone.
2. Open the settings on your cell phone.
3. Set WiFi to ON.  
Bring up the list of available networks.
4. Tap STZ\_RF200WD\_(serial number).
5. Enter the password, tap connect, and it will connect with the unit.



- The default password is "12341234".
  - You will only need to input the password the first time. Subsequent connections will be automatic.
- 

Check the KENWOOD Motorsports CAM Operating Guide on our company website for more detailed operating instructions.

<https://www.kenwood.com/cs/ce>

---

## Adjusting the field of view

1. Open the KENWOOD Motorsports CAM and tap "Image angle adjustment" on the main menu.  
It will start with the live feed from the front camera.

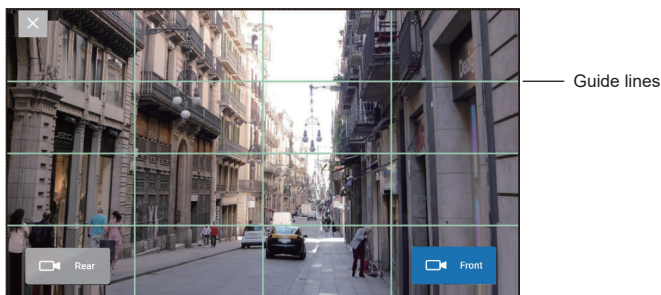

- Tap "Rear" to switch to the live feed from the rear camera.
- Tap "X" when you are finished with the screen.
- If it starts with the live feed from the rear camera, the front and rear camera connections are incorrect. Check the camera cable connections.

2. Use the included hex key to loosen the bolt on the installation bracket.

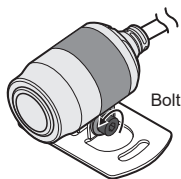

3. Rotate the camera while checking the live feed and adjust the camera to your preferred field of view.  
Make sure that the indentation on the back of the camera is facing up.
4. Once the adjustment is complete, tighten the bolt and lock the camera in place.

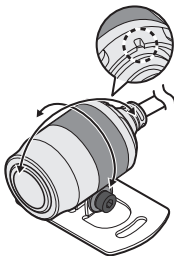

# Using the Computer Viewing Program

The KENWOOD Motorsports CAM Viewer is a computer program designed for viewing video recorded by the unit.

The program can be downloaded from our company website.

Check the product page for details.

## Installing the software

Double-click the program installer downloaded to your computer and follow the directions on your screen to install the program.

## Operating environment

### Windows

Compatible OS	Windows 10 (32-bit/64-bit)
CPU	Intel Core i3 2GHz or better
Memory	2 GB or more
Display	1280 × 800 or greater
Sound	Functions that can playback PCM sound in Windows

### Mac OS X

Compatible OS	MAC OS 10.14 or later
---------------	-----------------------

---

Check the KENWOOD Motorsports CAM Viewer Operating Guide on our company website for more detailed operating instructions.

<https://www.kenwood.com/cs/ce>

---

# Updating the Firmware

The unit's firmware may need updating to improve performance and fix bugs.

We recommend always using the latest firmware version.

1. Download the latest version from our company website and copy it to an SD card.  
\* Unzip any files downloaded as zip files before copying them to an SD card.
2. Insert the SD card with the copy of the firmware into the Motorsports CAM and power the unit on.
3. The Motorsports CAM will check the SD card when it starts up.  
It will update itself if it finds a new version of the firmware.  
The orange status LED will light up when the update starts.
4. The unit will automatically restart once the update is complete and the blue LED will light up.
5. Check the firmware version.  
Connect to the unit with your cell phone, go to "Settings" ⇒ "Firmware" from the KENWOOD Motorsports CAM main menu, and check that the latest version is installed.



- Never power the unit off or remove the SD card during a firmware update.
-

# Troubleshooting

Issue	Cause / Solution
The indicator does not light up even though the vehicle ACC is ON.	<ul style="list-style-type: none"><li>• Is the fuse blown?<ul style="list-style-type: none"><li>✓ Address the cause of the blown fuse and replace the fuse. (Always use fuses of the specified capacity)</li></ul></li><li>• Is the in-line connector for the power cable or switch cable disconnected?<ul style="list-style-type: none"><li>✓ Check the connections of the in-line connectors.</li></ul></li></ul>
The orange status LED is blinking. (see p. 16)	<ul style="list-style-type: none"><li>• Press the switch and the status LEDs will inform you of the error details.</li></ul>
The display indicates an SD card error. (see p. 16)	<ul style="list-style-type: none"><li>• Is the SD card inserted correctly?<ul style="list-style-type: none"><li>✓ If there is no change after the SD card is inserted correctly, format the SD card or replace it with a new one.</li></ul></li></ul>
The display indicates a front camera error. (see p. 16)	<ul style="list-style-type: none"><li>• Is the in-line connector for the front camera disconnected?<ul style="list-style-type: none"><li>✓ Check the connections of the in-line connectors. (see p. 14)</li></ul></li></ul>
The display indicates a rear camera error. (see p. 16)	<ul style="list-style-type: none"><li>• Is the in-line connector for the rear camera disconnected?<ul style="list-style-type: none"><li>✓ Check the connections of the in-line connectors. (see p. 14)</li></ul></li></ul>
The display indicates that the camera is not connected while adjusting the recording angle. (see p. 16)	<ul style="list-style-type: none"><li>• Is the in-line connector for the camera cable disconnected?<ul style="list-style-type: none"><li>✓ Check the connections of the in-line connectors. (see p. 14)</li></ul></li></ul>
The display indicates a GPS error. (see p. 16)	<ul style="list-style-type: none"><li>• Is the in-line connector for the GPS device disconnected?<ul style="list-style-type: none"><li>✓ Check the connections of the in-line connectors. (see p. 14)</li></ul></li></ul>
The display indicates that the temperature is high. (see p. 16)	<ul style="list-style-type: none"><li>• The unit is hot. Turn off image stabilization and temporarily reduce the frame rate to prevent heat from generating and continue recording. Stop recording if the temperature does not drop.</li></ul>
The display indicates a switch error. (see p. 16)	<ul style="list-style-type: none"><li>• Is the in-line connector for the switch disconnected?<ul style="list-style-type: none"><li>✓ Check the connections of the in-line connectors. (see p. 14)</li></ul></li></ul>
The camera and main unit will generate heat during use.	<ul style="list-style-type: none"><li>• Is it too hot to touch?<ul style="list-style-type: none"><li>✓ It will heat up during use. Stop use immediately if it is too hot to touch and contact the office listed in this manual.</li></ul></li></ul>
The time displayed on recorded video is incorrect.	<ul style="list-style-type: none"><li>• Is the top of the GPS antenna covered by metal or something with a metal coating?<ul style="list-style-type: none"><li>✓ Remove the item covering it. Or move the GPS antenna to a location where nothing will cover it. If the issue is not resolved, use a dedicated cell phone app to synchronize the time.</li></ul></li></ul>

Issue	Cause / Solution
Recorded video isn't clear.	<ul style="list-style-type: none"> <li>• Is video quality set to FINE? ✓ Change the video quality setting to FINE.</li> <li>• Is the camera lens dirty? ✓ Wipe the lens with a lens cleaner or soft cloth dampened with water.</li> </ul>
Video from the front and rear camera are swapped.	<ul style="list-style-type: none"> <li>• Are the camera cables connected to the correct connection points on the main unit? ✓ Disconnect the in-line connectors and connect them to the correct connection points.</li> </ul>
The G-sensor does not match vehicle movement (up/down, forward/backward, left/right)	<ul style="list-style-type: none"> <li>• Is the unit oriented (X, Y, Z) to the vehicle's longitudinal, lateral, and vertical axes? ✓ Align the main unit and vehicle axes as best as you can. * This will not affect impact notification sensitivity.</li> </ul>
Event recording does not work.	<ul style="list-style-type: none"> <li>• Is impact notification sensitivity turned off or set low? ✓ Gradually increase the impact notification sensitivity setting and check again.</li> </ul>
Event recording starts frequently.	<ul style="list-style-type: none"> <li>• Is the unit fixed securely to the vehicle? ✓ Secure the unit so that it does not move.</li> <li>• Is impact notification sensitivity set high? ✓ Gradually decrease the impact notification sensitivity setting and check again.</li> </ul>
GPS location data is not being received. Or the location is incorrect.	<ul style="list-style-type: none"> <li>• Is the top of the GPS antenna covered by metal or something with a metal coating? ✓ Remove the item covering it. Or move the GPS antenna to a location where nothing will cover it.</li> <li>• Were you driving through a tunnel, a ravine, among high-rise buildings, through an underpass, or something similar? ✓ The surrounding environment may make it hard to receive GPS signals in some places. Change locations and check whether location information is received correctly.</li> </ul>
My cell phone won't connect to the unit over a wireless LAN connection.	<ul style="list-style-type: none"> <li>• Did you switch the unit to wireless LAN mode? ✓ Press and hold the switch for 3 seconds to switch to wireless LAN mode. (See p.16 for details)</li> <li>• Was the password entered correctly? ✓ Enter the correct password. ✓ Reset the wireless LAN password using the Motorsports CAM App and enter the default password, "12341234".</li> </ul>
The wireless LAN connection is good, but the app can't connect with the main unit.	<ul style="list-style-type: none"> <li>• Is the main unit already connected to another cell phone? ✓ It cannot connect to multiple cell phones at the same time. Disconnect the other cell phone.</li> </ul>
Video from the rear camera is not recording.	<ul style="list-style-type: none"> <li>• Is the rear camera set to OFF? ✓ Set the rear camera to ON.</li> </ul>

# Appendix

---

## Wireless Link Specifications

---

Standard	IEEE802.11ac (Default Settings)	IEEE802.11n (Optional Settings)
Security	WPA2	WPA2
Frequency Range	5735-5835 MHz	2400-2473 MHz
Transfer Rate	433 Mbps (802.11ac)	150 Mbps (802.11n)
Output Power	12 dBm $\pm$ 2 dB (802.11ac)	12 dBm $\pm$ 2 dB (802.11n)

### On Wireless Link Security

Since the Wireless Link communicates over radio waves, there is the benefit that you are able to access the Link freely as far as the radio waves reach. On the other hand, without proper security settings there may be a risk of hacking or abusive invasion by malignant third parties. We recommend that you use Wireless Link after setting up proper security of the devices connected.

Please note that we are not liable for any damage or troubles pertaining to security when using this function.

### Radio Interference with Bluetooth Devices

With the Wireless Link in use, if Bluetooth devices are in operation nearby, there may be radio interference causing reduced transmission speeds or disconnections. In this case, please do not use the devices simultaneously.

## **Receiving positioning satellite (GPS, GLONASS) information**

---

- Positioning will begin when the unit powers on. Positioning may take 5 minutes to complete depending on the positioning status of satellites.
- Satellite signals cannot pass through solid matter (except for glass). Positioning will not work inside tunnels or buildings. Bad weather and dense overhead objects (e.g., trees, tunnels, viaducts, skyscrapers, etc.) may affect signal reception.  
Speed, location, and other information will not display properly if satellite signals cannot be properly received.
- Positioning data are reference values.

## **Important trademarks and software notifications**

---

- microSDXC and microSDHC are trademarks of SD-3C, LLC.
- OpenStreetMap is a registered trademark of the OpenStreetMap Foundation.
- Windows is a registered trademark of Microsoft Corporation in the USA and other countries.
- Mac and OS X are trademarks of Apple, Inc. registered in the USA and other countries.
- Intel Core is a trademark or registered trademark of Intel Corp.
- WiFi is a registered trademark of Wi-Fi Alliance.
- QR code is a registered trademark of Denso Wave, Inc.
- This product is licensed under the AVC Patent Portfolio License for the following purposes only.
  - 1) When customers record videos for personal and non-commercial purposes that comply with the MPEG-4 standard (hereafter, AVC Video).
  - 2) When playing back AVC Video (recorded by customers themselves for non-commercial purposes or recorded by a provider licensed through MPEG LA)

See the MPEG, LLC website for details.

<http://www.mpegla.com>

## File and folder organization

Files saved on SD cards are saved in individual folders.

File names are automatically created based on the date and time of the video or recording.



- Do not use computers, etc. to change or delete files on SD cards. Files may not play correctly in the unit or the computer program.

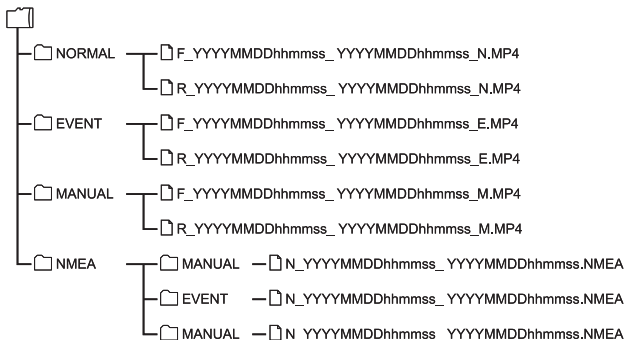

## Recording time

Video quality	SD card capacity				
	16 GB	32 GB	64 GB	128 GB	256 GB
Fine	93 minutes	190 minutes	384 minutes	772 minutes	1,547 minutes
Normal	170 minutes	348 minutes	703 minutes	1,414 minutes	2,837 minutes

- The above recording times are the total (maximum) time of continuous recording.
- Recording times are approximate. Recording times may be less depending on the image being recorded.

## Possible number of files

Recording type	SD card capacity				
	16 GB	32 GB	64 GB	128 GB	256 GB
Event recording	10	20	40	80	160
Manual recording	10	20	40	80	160

- The number of continuous recording files may change depending on the number of event videos and manual videos recorded.



# Important Software Notifications

---

## The software license for this product

The software included in this product consists of multiple software components, each of which is copyrighted by JVCKenwood or a third party. This product uses software components (hereafter, "Licensed Software") based on software license agreements specified by JVCKenwood and third parties.

Some of the Licensed Software is free software and is used under a GNU General Public License or Lesser General Public License (hereafter "GPL/LGPL"). As a result, the source code of those software components must be made available when distributing them in an executable format. Please visit the following website for information on distributing this source code.

### Website

<http://www3.jvckenwood.com/download/gpl/index.html>

Please be aware that we cannot answer questions regarding the source code.

Please be aware that source code will not be provided for Licensed Software not covered by GPL/LGPL.

Software components distributed under GPL/LGPL are licensed to customers free of charge and such software components are provided with no warranty, express or implied, within the scope of applicable laws.

Except for as determined by applicable laws or provided via written agreement, the copyright holder and any person who changes or redistributes the software components are in no way liable for any damage caused through use or not being able to use said software components.

See each GPL/LGPL for details on terms of use and matters that must be observed for the software component.

Read the applicable licenses for software components covered by GPL/LGPL included in this equipment carefully when using the unit.

Each license is regulated by a third party other than JVCKenwood, and the original text (English) can be viewed using the cell phone app for this product.

KENWOOD Motorsports CAM licensee information

1. Open KENWOOD Motorsports CAM
2. Press the "Menu" button on the main menu
3. Select "Guide"⇒"License information"

Motorsports CAM license information

1. Open KENWOOD Motorsports CAM
2. Press the "Settings" button on the main menu
3. Select "Drive recorder license information"

# Specifications

Water-proofing, Dustproofing	Main unit	IP55
	Cameras	IP66/67
	GPS	IP66/67
	Switch	IP66/67
Front and rear camera units	Image sensors	2 megapixels (effective pixels: 1.86 megapixels)
	Lens viewing angle	195° diagonal (effective angle: 181°)
	Frame rate	27.5 fps
	F-number	2.2
Recording resolution	1920 × 1080	
Video quality	FINE / NORMAL	
Video file format	MP4 (video format: H.264 audio format: AAC)	
Recorded file length	30 seconds / 1 minute / 3 minutes (recording time for one file)	
Recording modes	Continuous recording, event recording, manual recording	
Data recorded	Video file, time and date, speed, location information	
Audio recording	ON / OFF	
HDR	Yes	
G-sensor	Yes (5 impact sensitivity settings / OFF)	
GPS	Yes	
Electric image stabilization	Yes	
Positioning satellites	GPS / GLONASS	

Storage media	microSDHC, microSDXC Class 10 UHS-I	
	16 GB to 256 GB	
Recorded video playback methods	KENWOOD Motorsports CAM App	
	- iOS 11 or later	
	- Android 7 or later	
	KENWOOD Motorsports CAM Viewer	
Power supply	DC 12V	
	Power consumption	
		0.48 A
Measurements	Main unit	79 (W) × 104 (D) × 22.5 (H) mm 3.110 (W) × 4.094 (D) × 0.886 (H) inches
	Cameras	23.5 (Φ) × 34.4 (D) mm 0.925 (Φ) × 1.354 (D) inches
	GPS	27.4 (W) × 33 (D) × 13 (H) mm 1.097 (W) × 1.299 (D) × 0.514 (H) inches
	Switch	25.8 (W) × 36.9 (D) × 9.5 (H) mm 1.016 (W) × 1.453 (D) × 0.374 (H) inches
Weight	Main unit	105 g (0.2315 lb)*
	Cameras	42 g (0.0926 lb)*
	GPS	14 g (0.0309 lb)*
	Switch	9 g (0.0918 lb)*
Operating temperature	-20 °C to +60 °C (-4 °F to 140 °F)	

\* Excluding cable.





Motorsports CAM pour moto

## STZ-RF200WD MANUEL D'INSTRUCTIONS

Lisez attentivement ce manuel avant de procéder à l'installation et à l'utilisation. Installez et câblez correctement l'unité conformément aux Consignes de sécurité (p.30 - p.33).

Veillez conserver ce manuel dans un endroit sûr et vous y référer si nécessaire.

En cas d'accident ou de dommages au véhicule de sport sur lequel l'unité est installée

Éteignez l'unité et retirez la carte SD pour éviter que des vidéos importantes et des fichiers d'enregistrement ne soient écrasés. (→p.37)





### Contenu

Précautions de sécurité .....	30
Précautions à prendre pour l'utilisation .....	33
FCC/IC.....	35
Vérifier les éléments inclus dans l'emballage.....	36
Nom et fonction de chaque pièce .....	36
Installation .....	37
Fonctions de la Motorsports CAM .....	41
Utilisation de l'application pour téléphone portable .....	43
Utilisation du programme de visualisation de l'ordinateur ...	45
Mise à jour du micrologiciel .....	45
Dépannage.....	46
Annexe .....	48
Notifications logicielles importantes.....	51
Spécifications .....	52

# Précautions de sécurité

Ces symboles présentent des explications pour vous éviter de vous blesser et de blesser les autres, et pour prévenir tout dommage matériel.

■ Icônes de sécurité utilisées dans ce guide

	<b>Avertissement</b>	Décrit des informations qui, si elles ne sont pas respectées, peuvent entraîner la mort ou des blessures graves.
	<b>Mise en garde</b>	Décrit des informations pouvant entraîner des blessures corporelles ou des dommages matériels.
		Cette icône indique des mises en garde (et des avertissements) importantes.
		Cette icône indique les actions à éviter (actions interdites).
		Cette icône indique les actions à entreprendre (actions obligatoires et indiquées).

## Avertissement

### Installation et câblage



- N'installez pas l'équipement dans des endroits qui interfèrent avec la visibilité directe ou le fonctionnement du véhicule, ou dans des endroits qui présentent un danger pour les passagers
- N'installez pas l'équipement dans des endroits soumis à des températures élevées, comme à proximité du moteur, du silencieux, etc.
- Assurez-vous que l'équipement installé et le fil de terre n'utilisent pas d'écrou ou de boulon provenant des systèmes de sécurité du véhicule (guidon, freins, réservoir d'essence, etc.)
- Ne laissez pas d'eau ou de corps étrangers pénétrer dans l'unité



- Demandez à un spécialiste d'installer et de câbler l'unité pour des raisons de sécurité
- Installez et câblez l'unité comme décrit dans ce manuel d'instructions
- Fixez les fils de manière à ce qu'ils n'interfèrent pas avec la direction du véhicule
- Utilisez du ruban adhésif pour isoler les sections dénudées des fils
- Vérifiez que les composants électroniques du véhicule fonctionnent correctement après l'installation et le câblage



- **Conservez les cartes SD, les matériaux d'emballage ou les accessoires non utilisés tels que les vis dans un endroit hors de portée des jeunes enfants.**
- **Branchez correctement le câble d'alimentation**
- **Tenez les connecteurs en ligne lorsque vous débranchez le câble d'alimentation**
- **Débranchez le connecteur en ligne du câble d'alimentation lorsque vous n'utilisez pas la Motorsports CAM pendant de longues périodes.**
- **Assurez-vous d'utiliser les pièces fournies et les composants spécifiés**
- **Nettoyez régulièrement le câble d'alimentation au point de connexion de la batterie**

## Utilisation



- **Ne retirez pas la carte SD et ne déconnectez pas les connecteurs en ligne avec les mains mouillées.**  
Cela pourrait provoquer un incendie, une électrocution ou un dysfonctionnement.
  - **Ne démontez pas, ne réparez pas ou ne modifiez pas l'unité.**  
Cela pourrait entraîner un accident de la circulation, un incendie, une électrocution ou un dysfonctionnement.  
La modification de l'unité ou l'utilisation d'une unité modifiée constitue également une violation de la Loi sur la radio et de la Loi sur les entreprises de télécommunications.
  - **Cette unité est destinée uniquement aux véhicules avec une alimentation 12 V CC.**  
L'utilisation de cette unité dans tout environnement de tension autre que 12 V CC, tel que 6 V, 24 V ou autre, peut provoquer un incendie et/ou des dommages.
  - **Ne l'utilisez pas si elle est endommagée ou défectueuse.**  
Si un corps étranger pénètre dans l'unité ou si elle produit de la fumée, un bruit anormal ou des odeurs particulières, arrêtez-en immédiatement l'utilisation et débranchez le câble d'alimentation.
  - **N'utilisez jamais l'application du téléphone portable associé en conduisant.**  
Utilisez-la uniquement une fois que vous vous êtes garé dans un endroit sûr.
  - **Nous vous conseillons d'être prudent lorsque vous utilisez le commutateur ou que vous devez jeter un coup d'œil sur l'indicateur d'état.**  
Conduire en toute sécurité doit être une priorité.
  - **Ne tentez aucun comportement à risque, tels que des démarrages ou des freinages soudains, pour vérifier si l'unité fonctionne.**
  - **N'utilisez pas l'unité si elle présente de la condensation.**  
Cela peut entraîner des dysfonctionnements, une accumulation de chaleur ou des électrocutions.
  - **Ne soumettez pas l'unité à des chocs violents, tels qu'à des chutes, des coups, etc.**  
Cela peut provoquer des dysfonctionnements ou des dommages.
  - **Ne placez pas d'objets avec des champs magnétiques puissants à proximité de l'unité**  
Cela peut provoquer un dysfonctionnement.
  - **Ne laissez pas l'unité entrer en contact avec de l'essence, des liquides, des solvants organiques, des liquides de frein, etc.**  
Cela peut provoquer des dysfonctionnements ou des dommages.
  - **Ne lavez pas l'unité ou la caméra lorsque vous nettoyez votre véhicule avec un nettoyeur haute pression**  
Cela peut provoquer un dysfonctionnement.
- 
- **Sécurisez les connecteurs en ligne déconnectés avec du ruban adhésif pour empêcher l'eau ou des corps étrangers d'y pénétrer**  
Cela peut provoquer un dysfonctionnement.
  - **Utilisez toujours des fusibles de la capacité spécifiée et demandez à un spécialiste de les remplacer.**  
Si un fusible supérieur à la capacité spécifiée est utilisé, cela peut provoquer un incendie ou un dysfonctionnement.

## Manipulation à proximité d'équipements médicaux électroniques



**En cas d'utilisation à proximité d'équipements médicaux électroniques tels que des stimulateurs cardiaques implantables ou des défibrillateurs cardioverters implantables, maintenez l'unité à au moins 22 cm (8.664") de ces équipements. Les ondes radio peuvent affecter négativement le fonctionnement des dispositifs médicaux.**

## Contact pour les dysfonctionnements



**En cas de dysfonctionnement, arrêtez immédiatement l'utilisation et contactez le bureau indiqué dans ce manuel. Une utilisation en continu peut entraîner des accidents imprévus, des incendies ou des électrocutions.**



## Mise en garde

### Installation et câblage



**N'installez pas l'unité dans des endroits soumis à de l'eau à haute pression ou dans des endroits avec des niveaux élevés d'humidité, de poussière ou de suie**

L'eau, la suie, etc. qui pénètre dans l'unité peut provoquer de la fumée, un incendie ou un dysfonctionnement.



**Ne placez pas d'objets sur le dessus de l'unité ou sur ce qui recouvre l'unité.**

La chaleur emprisonnée à l'intérieur de l'unité peut provoquer un incendie ou un dysfonctionnement.



**Précautions lors de la manipulation des câbles**

Assurez-vous que les câbles présentent suffisamment de jeu pour ne pas être soumis à une force excessive et installez-les de manière à ce que les sections qui bougent ne se plient pas au-delà d'un rayon de 40 mm (1,57").

Faites en sorte que les câbles ne soient pas endommagés, trop tirés, pliés, tordus, modifiés, pressés, installés à proximité d'équipements à haute température, etc. Cela peut provoquer des incendies, des électrocutions et des dysfonctionnements dus à des déconnexions ou à des courts-circuits.



**Précautions à prendre contre la peinture détériorée sur la surface d'installation**

Veuillez vérifier que la peinture n'est pas détériorée sur les surfaces d'installation où du ruban adhésif double face est apposé.

Une peinture détériorée peut réduire le pouvoir d'adhérence et faire tomber l'unité.

Le pouvoir d'adhérence du ruban adhésif double face peut affecter l'aspect extérieur de la moto.

### Utilisation



**N'utilisez pas l'unité pour un usage autre que celui d'un véhicule.**

Cela pourrait provoquer de la fumée, un incendie ou une électrocution.



**Vérifiez l'installation avant de conduire**

Une unité desserrée ou un composant connecté de l'unité peut tomber ou gêner la conduite et provoquer des blessures ou un accident de la circulation.

### Si vous remarquez des dysfonctionnements dans l'unité

Si vous remarquez que l'unité ne fonctionne pas de quelque manière que ce soit, reportez-vous à la section Dépannage (→ p.46) pour voir si une solution y est répertoriée. Si vous ne trouvez pas de solution, débranchez le câble d'alimentation et redémarrez l'unité. Si les opérations ne reviennent pas à la normale après le redémarrage, contactez le bureau indiqué dans ce manuel.

L'unité est équipée d'un appareil GPS.

Les données du lecteur enregistrées comprennent des informations de localisation.



# Précautions à prendre pour l'utilisation

---

## Installation

---

- Installez l'unité uniquement lorsque la clé est retirée du contact du véhicule afin que le moteur ne démarre pas de façon inattendue.
- Installez l'unité à un emplacement qui n'interfère pas avec le fonctionnement du véhicule.
- L'enregistrement d'événements peut ne pas fonctionner correctement si une erreur est commise lors de l'installation. Reportez-vous au manuel d'instructions pour connaître les directions, l'angle d'installation, etc. afin d'installer l'unité correctement. (→ p. 38)
- Lorsque vous utilisez du ruban adhésif double face pour installer l'unité, retirez toute saleté et empreintes digitales de l'emplacement d'installation à l'aide d'un chiffon de nettoyage (vendu dans le commerce) et attendez que l'emplacement sèche avant de continuer. La réutilisation de ruban adhésif, l'utilisation de ruban adhésif double face à usage général, etc. pour l'installation entraîne une puissance d'adhérence plus faible et présente un risque de chute de l'unité. Utilisez au besoin des serre-câbles pour fixer la caméra en place.
- Enroulez les câbles à l'aide de serre-câbles ou de ruban de masquage à bords souples vendus dans le commerce afin qu'ils n'interfèrent pas avec la conduite.
- N'installez pas l'unité dans des endroits soumis à des températures élevées (à proximité du moteur, du silencieux, etc.) ou à des pressions élevées (lorsque la suspension bascule alors que quelqu'un se trouve sur la moto).
- Débranchez les connecteurs en ligne du câble d'alimentation lorsque vous n'utilisez pas l'unité pendant de longues périodes. Cela peut vider la batterie. Sécurisez les connecteurs en ligne déconnectés avec du ruban adhésif pour empêcher l'eau ou des corps étrangers d'y pénétrer.
- Installez une fermeture auto-agrippante sur toute la surface. Installez l'unité dans un endroit où elle ne risque pas d'être délogée par un impact soudain, comme sous le siège, etc.

## Utilisation

---

- Ne bloquez pas ou ne salissez pas l'objectif de la caméra et ne placez pas de matériau réfléchissant près de l'objectif.

- Les signaux DEL peuvent scintiller ou clignoter pendant les enregistrements. Il n'y a aucune garantie que les feux de signalisation soient identifiants et enregistrés.
- Notre société n'assume aucune responsabilité quant à l'exactitude, l'exhaustivité ou la pertinence du contenu enregistré.
- Veuillez vérifier régulièrement que l'unité enregistre normalement, y compris en confirmant qu'aucun dysfonctionnement ne s'est produit dans l'unité ou sur la carte SD.
- Vérifiez toujours que l'injecteur ne produit aucun affichage anormal lorsque l'unité est sous tension.
- Vérifiez toujours l'installation avant utilisation.

## Droits d'auteur

---

- Dans certains cas, la vidéo, les images et le contenu audio peuvent ne pas être enregistrés sans l'autorisation du détenteur des droits d'auteur, même s'ils sont utilisés à des fins personnelles.
- Même si l'autorisation est obtenue de la part du détenteur des droits d'auteur pour la vidéo, les images et le contenu audio, dans certains cas, l'utilisation peut ne pas être autorisée pour la visualisation en dehors du plaisir personnel.

## Entretien de l'unité

---

- Essayez précautionneusement l'unité avec un chiffon en silicone sec ou un chiffon doux si elle est sale. Si l'unité est très sale, essayez la saleté avec un chiffon imbibé d'un nettoyant neutre, puis essayez le nettoyant. Essuyer l'unité avec un chiffon dur ou une substance volatile telle qu'un diluant pour peinture ou de l'alcool peut entraîner des rayures, des déformations, une détérioration ou un dysfonctionnement.
- Les images peuvent ne pas être clairement enregistrées si l'objectif est sale. Vérifiez si l'objectif est sale avant de conduire. Si l'objectif est sale, essuyez délicatement la saleté à l'aide d'un chiffon doux imbibé d'eau. Essuyer trop vigoureusement avec un chiffon sec peut rayer l'objectif.

## Cartes SD recommandées

Type	microSDHC microSDXC
Capacité	16 Go à 256 Go
Classe de vitesse	Classe 10 UHS-I
Système de fichiers	FAT32
Taille de l'allocation	64 Ko

- Nous ne pouvons pas garantir le fonctionnement de chaque carte SD.
- Nous vous recommandons d'utiliser une carte SD haute durabilité adaptée à des enregistrements répétés (dashcam).
- Lors de la première utilisation d'une carte SD dans l'unité, la DEL d'état peut afficher un avertissement d'erreur. Il peut être nécessaire de reformater une carte SD par l'application ou l'ordinateur pour un fonctionnement normal.

## Précautions à prendre lors de l'utilisation de cartes SD

- Lorsque vous utilisez une carte SD disponible dans le commerce, lisez le manuel d'instructions fourni avec la carte.
- Mettez toujours l'unité hors tension lors de l'insertion ou du retrait d'une carte SD. Si l'unité est sous tension, il existe un risque d'endommagement des données ou de la carte SD.
- Formatez toujours les nouvelles cartes SD dans l'unité avant de les utiliser.
- Vérifiez toujours si la vidéo enregistre correctement après avoir inséré une carte SD.
- Assurez-vous de pousser ou de tirer les cartes SD dans le bon sens et de ne pas les plier, les forcer ou les heurter.  
Ne touchez pas les broches des bornes directement avec vos mains et ne les laissez pas entrer en contact avec des objets métalliques. Il existe un risque que les données soient endommagées ou perdues en cas d'électrocution.

- Assurez-vous toujours de sauvegarder (copier) les fichiers importants enregistrés sur des cartes SD sur un ordinateur ou sur une autre unité dès que possible. Les données peuvent être perdues selon la façon dont les cartes SD sont utilisées. Veuillez noter que notre société n'est en aucun cas responsable de l'indemnisation des dommages provoqués par la perte de données stockées.
- Le formatage des cartes SD ou la suppression des données à l'aide de l'unité ou le formatage des cartes SD sur un ordinateur modifie uniquement les informations de gestion du fichier et n'efface pas complètement toutes les données stockées sur les cartes SD. Lorsqu'une carte SD n'est plus utilisée, nous vous recommandons d'utiliser un logiciel de suppression de données disponible dans le commerce pour les ordinateurs afin d'effacer complètement toutes les données de la carte SD. Les données à l'intérieur des cartes SD sont gérées sous la responsabilité du client.
- Les cartes SD sont des produits consommables. Nous vous recommandons de les remplacer périodiquement par des neuves en fonction de leur utilisation.
- Il se peut que vous ne puissiez pas écraser ou supprimer des données sur des cartes SD, même lorsqu'elles sont utilisées normalement.
- En règle générale, formatez vos cartes SD une fois par mois.
- Ne placez pas d'objets sur les cartes SD, ne les laissez pas tomber et n'appuyez pas dessus. Conservez-les dans un endroit propre et sec avec une faible humidité.
- La garantie ne couvre pas les dysfonctionnements de l'équipement provoqués par les cartes SD.



## AVERTISSEMENT DE LA FCC

Cet équipement peut générer ou utiliser de l'énergie radiofréquence. Les changements ou modifications de cet équipement peuvent provoquer des interférences nuisibles à moins que les modifications ne soient expressément approuvées dans le manuel d'instructions. L'utilisateur peut perdre le droit d'utiliser cet équipement si un changement ou une modification non autorisé est effectué.

## REMARQUE DE LA FCC

- Cet équipement a été testé et déclaré conforme aux limites d'un appareil numérique de classe B, conformément à la partie 15 des règles de la FCC. Ces limites sont conçues pour fournir une protection raisonnable contre les interférences nuisibles dans une installation résidentielle.
- Cet équipement peut provoquer des interférences nuisibles aux communications radio s'il n'est pas installé et utilisé conformément aux instructions. Cependant, il n'existe aucune garantie que des interférences ne se produiront pas dans une installation particulière. Si cet équipement provoque des interférences nuisibles à la réception de la radio ou de la télévision, ce qui peut être déterminé en éteignant et en rallumant l'équipement, l'utilisateur est encouragé à essayer de corriger les interférences par une ou plusieurs des mesures suivantes :
  - Réorientez ou déplacez l'antenne de réception.
  - Augmentez la séparation entre l'équipement et le récepteur.
  - Connectez l'équipement à une prise sur un circuit différent de celui sur lequel le récepteur est connecté.
  - Consultez le revendeur ou un technicien d'installation professionnel pour obtenir de l'aide.

Cet émetteur ne doit pas être co-localisé ou utilisé avec une autre antenne ou un autre émetteur.

## CAN ICES-3(B)/NMB-3(B)

### Avis d'IC (Industrie Canada)

Cet appareil contient un(des) émetteur(s)/récepteur(s) exempt(s) de licence qui est(sont) conforme(s) aux CNR (Cahier de normes radio) sans licence d'Innovation, Sciences et Développement économique Canada. Le fonctionnement est soumis aux deux conditions suivantes :

1. Cet appareil ne doit pas provoquer d'interférences.
2. Cet appareil doit accepter toute interférence, y compris les interférences qui peuvent provoquer un fonctionnement indésirable de l'appareil.

### MISE EN GARDE

Cet équipement est conforme aux limites d'exposition aux rayonnements de la FCC/IC définies pour un environnement non contrôlé et respecte les directives d'exposition aux radiofréquences (RF) de la FCC et au CNR-102 des règles d'exposition aux radiofréquences (RF) IC. Cet équipement présente de très faibles niveaux d'énergie RF jugés conformes sans évaluation d'exposition permissive maximale (MPE). Mais il est souhaitable qu'il soit installé et utilisé en gardant le radiateur à au moins 20 cm (7.874") ou plus du corps des personnes.

### Déclaration de conformité du fournisseur

Nom commercial : KENWOOD

Produits : Caméra de tableau de bord

Nom du modèle : STZ-RF200WD

Partie responsable :

JVCKENWOOD USA CORPORATION

2201 East Dominguez Street,

Long Beach, CA 90810, U.S.A.

TÉLÉPHONE : 310 639-9000

**Conforme aux  
normes IMDA  
DB02771**

CET APPAREIL EST CONFORME À LA PARTIE 15 DES RÈGLES DE LA FCC. LE FONCTIONNEMENT EST SOUMIS AUX DEUX CONDITIONS SUIVANTES :

1. CET APPAREIL PEUT NE PAS PROVOQUER D'INTERFÉRENCES DANGEREUSES, ET
2. CET APPAREIL DOIT ACCEPTER TOUTE INTERFÉRENCE REÇUE, Y COMPRIS LES INTERFÉRENCES SUSCEPTIBLES DE PROVOQUER UN FONCTIONNEMENT INDÉSIRABLE.

# Vérifier les éléments inclus dans l'emballage

Vérifiez que tous les éléments sont inclus avant d'installer l'unité.

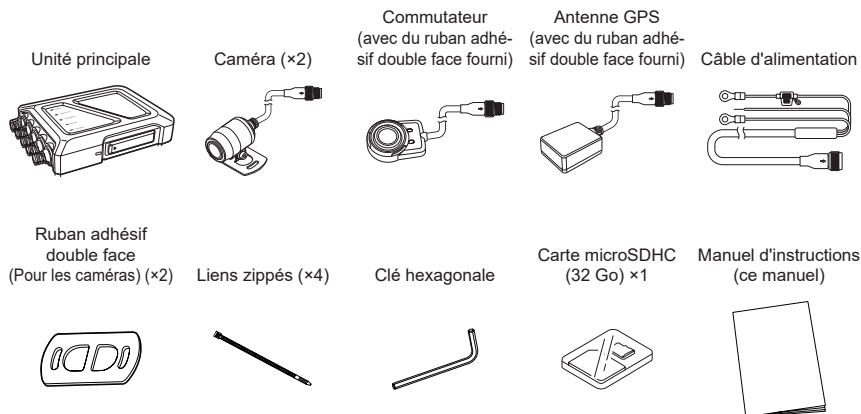

## Nom et fonction de chaque pièce

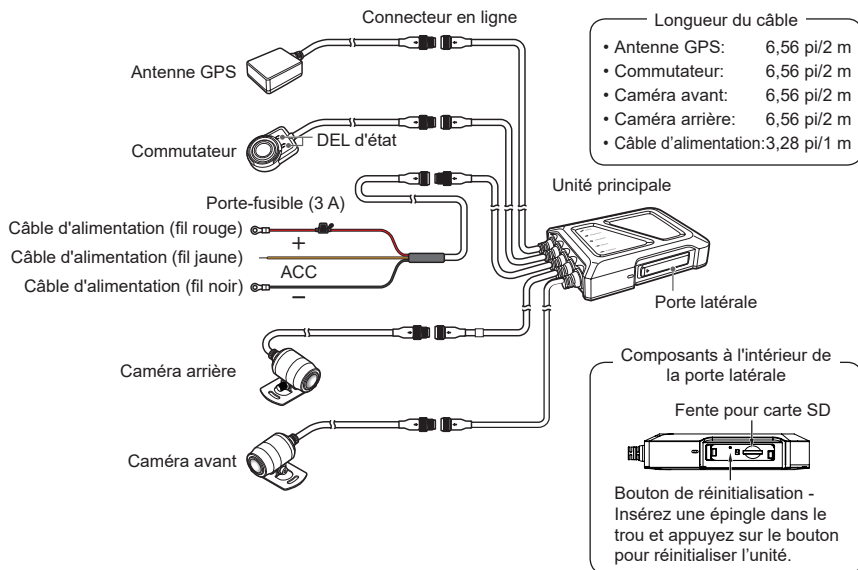

# Installation

---

## Insertion et retrait de la carte SD

---

### Insertion d'une carte SD

1. Ouvrez la porte latérale pour accéder à la fente de la carte SD.
2. Insérez la carte SD dans la fente pour carte SD jusqu'à ce que vous entendiez un dé clic, puis fermez la porte latérale.

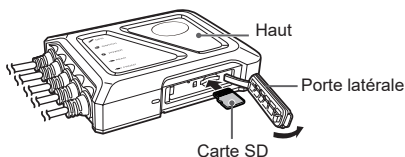

Insérez la carte SD avec les broches orientées vers le haut de l'unité.

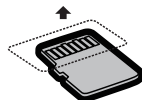

- Mettez toujours l'unité hors tension avant l'insertion ou le retrait d'une carte SD.
- Nous vous recommandons vivement d'utiliser l'unité pour formater les cartes SD avant de les utiliser. Reportez-vous au guide des opérations de la KENWOOD Motorsports CAM lors du formatage d'une carte SD.
  - \* Vous pouvez lire le guide des opérations de la KENWOOD Motorsports CAM sur le site Internet de notre société.  
<https://www.kenwood.com/cs/ce>

### Retrait d'une carte SD

1. Ouvrez la porte latérale pour accéder à la fente de la carte SD.
2. La carte SD sort légèrement lorsque vous appuyez doucement dessus.  
Fermez la porte latérale après avoir retiré la carte SD.

- Fermez correctement la porte latérale afin qu'elle se verrouille complètement et qu'il n'y ait aucun espace.  
Sinon, de l'eau ou des corps étrangers peuvent pénétrer à l'intérieur et provoquer un dysfonctionnement.

## Installation de l'unité

### Disposition de l'installation

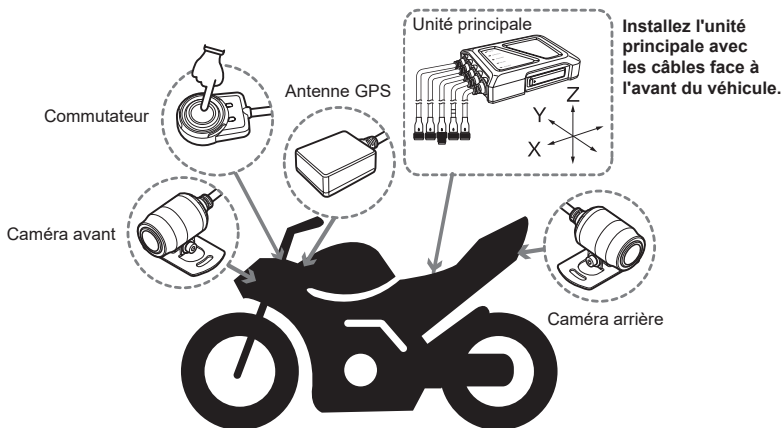

• Cette disposition d'installation est fournie à titre de référence. Les installations réelles varient selon le modèle de moto.

#### • Unité principale

Installez l'unité principale sous le siège.

⇒ Lors de la fixation de l'unité principale sur le véhicule, vérifiez qu'il y a suffisamment de place pour ouvrir la porte latérale de la fente de la carte SD.

⇒ Utilisez le ruban adhésif double face ou la fermeture auto-agrippante si nécessaire lors de la fixation de l'unité principale sur le véhicule.

• Lorsque vous utilisez du ruban adhésif double face, fixez-le au bas (la surface plane) de l'unité principale comme indiqué sur l'image à droite.

• Lorsque vous utilisez la fermeture auto-agrippante, fixez-la sur toute la surface du fond (la surface plane) de l'unité principale. La fermeture auto-agrippante peut se détacher en raison des vibrations ou des chocs. Dès lors, utilisez un emplacement où les chocs ne provoqueront pas le délogement de l'unité.



• Lors de l'installation de l'unité avec du ruban adhésif double face, sélectionnez un emplacement plat sur le véhicule, essuyez toute la saleté ou la graisse pouvant se trouver sur l'emplacement d'installation avec un chiffon de nettoyage disponible dans le commerce et installez l'unité une fois l'emplacement bien sec. La réutilisation du ruban adhésif ou l'utilisation de ruban adhésif double face à usage général pour l'installation fournira moins de pouvoir adhésif et entraînera un risque de chute de l'unité.

• N'installez pas l'unité dans des endroits soumis à des températures élevées (à proximité du moteur, du silencieux, etc.) ou à des pressions élevées (lorsque la suspension bascule alors que quelqu'un se trouve sur la moto).

### • Antenne GPS

Installez l'appareil GPS à un emplacement où il peut facilement recevoir les signaux satellites, tel que près du guidon ou sur le dessus du réservoir d'essence. Retirez le papier antiadhésif du ruban adhésif double face avant de procéder à l'installation.

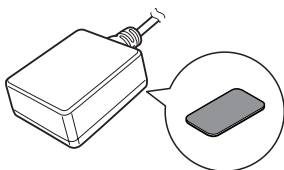

### • Commutateur

Installez le commutateur à un emplacement facile à utiliser et qui n'interférera pas avec le fonctionnement sécurisé de la moto, tel que sur ou à proximité du guidon gauche.

⇒ Retirez le papier antiadhésif du ruban adhésif double face avant de procéder à l'installation.

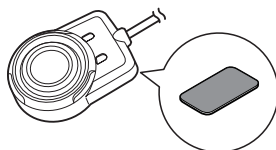

### • Caméras avant et arrière

Installez les caméras dans des endroits où le champ de vision ne sera pas affecté par le véhicule de sport lui-même.

⇒ Retirez le film protecteur du ruban adhésif double face avant de procéder à l'installation. Utilisez des vis, des écrous (non inclus) et des serre-câbles si nécessaire pour fixer les caméras en place.

⇒ Après l'installation, utilisez l'application de la KENWOOD Motorsports CAM pour vérifier le flux vidéo et régler la caméra. Reportez-vous à ➔ p. 44 « Réglage du champ de vision » pour plus de détails.

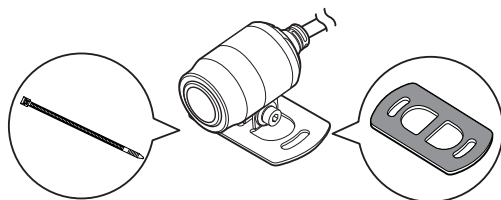

- Lorsque vous utilisez du ruban adhésif double face pour installer l'unité, retirez toute saleté et empreintes digitales de l'emplacement d'installation à l'aide d'un chiffon de nettoyage (vendu dans le commerce) et attendez que l'emplacement sèche avant de continuer. La réutilisation du ruban adhésif ou l'utilisation de ruban adhésif double face à usage général pour l'installation fournira moins de pouvoir adhésif et entraînera un risque de chute de l'unité.
- Utilisez des serre-câbles pour fixer les câbles afin qu'ils ne tombent pas. Un câblage ou une sécurisation incorrecte peut provoquer la chute des fils, des dysfonctionnements, des incendies ou des accidents.

## • Câble d'alimentation

Chaque fil du câble d'alimentation se connecte à la batterie de la moto.

- ⇒ Dévissez la borne négative/masse de la batterie. Puis dévissez la borne positive.
- ⇒ Placez la borne ronde sur le câble d'alimentation (fil rouge) sur la borne positive de la batterie, puis serrez avec la vis de la borne d'origine.
- Placez ensuite la borne ronde sur le câble d'alimentation (fil noir) sur la borne négative de la batterie, puis serrez avec la vis de la borne d'origine.
- ⇒ Lorsque vous connectez le fil jaune du câble d'alimentation, assurez-vous qu'il est correctement connecté à l'alimentation de l'ACC.



- Lorsque vous dévissez les bornes de la batterie, retirez d'abord la borne négative, vérifiez qu'aucun câble n'est en contact avec la borne, puis retirez la borne positive. La connexion commence par la borne positive.
- Retirez la clé du contact pour éviter de court-circuiter l'unité.
- Consultez un technicien d'installation professionnel si les connexions des fils posent des problèmes. Une installation ou un câblage incorrect peut gravement endommager la moto ou provoquer un accident.
- Installez le porte-fusible à un emplacement où il n'entrera pas en contact avec de l'eau.

## • Connexion des câbles

Connexion des câbles

1. Vérifiez la disposition des broches des connecteurs en ligne et alignez les broches lors de leur connexion.
2. Serrez l'écrou de blocage pour sécuriser la connexion.

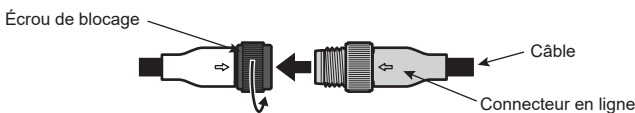

Déconnexion des câbles

1. Desserrez l'écrou de blocage.
2. Tenez le câble par le connecteur en ligne et déconnectez-le.

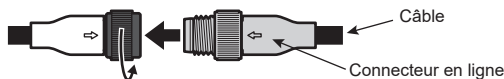

- Tenir le câble lors de la déconnexion peut endommager le câble. Tenez toujours les connecteurs en ligne pour libérer une connexion.
- Veillez à ne pas mélanger les câbles des caméras avant et arrière. Les câbles de la caméra arrière présentent un tube marqueur blanc.

## • Sécurisation des câbles

Fixez chaque câble à la moto à l'aide de serre-câbles ou de ruban isolant.

Assurez-vous qu'ils n'interfèrent pas avec la capacité du conducteur à contrôler la moto.



- Vérifiez que le guidon puisse osciller d'avant en arrière et que les câbles n'interfèrent pas avec les opérations lorsque la suspension descend.



## Alimentation de l'unité

---

Lorsque le contact de la moto est réglé sur ACC ou ON et que l'unité est activée, l'appareil commence un enregistrement en continu après avoir terminé une vérification du système. Lorsque le contact est coupé, l'unité s'éteint automatiquement.

\*Les voyants DEL peuvent s'allumer pendant environ 30 secondes lors de la mise hors tension, ce qui est normal.

## Fonctions de la Motorsports CAM

---

L'unité enregistre les vidéos et les sauvegarde sur la carte microSD.

Insérez toujours une carte SD dans la fente pour carte SD avant d'utiliser l'unité.

Reportez-vous à ➔ p. 37 pour plus de détails.

## Paramètres des fonctions

---

Vous pouvez modifier les paramètres des fonctions de l'unité à l'aide de l'application KENWOOD Motorsports CAM. Reportez-vous au guide de l'application KENWOOD Motorsports CAM pour plus de détails.

## Fonctions d'enregistrement

---

### Enregistrement en continu

L'unité commence l'enregistrement en continu lors de sa mise sous tension. Le réglage par défaut est le suivant : chaque minute enregistrée est sauvegardée en tant que fichier vidéo séparé. La durée d'enregistrement peut être modifiée avec l'application KENWOOD Motorsports CAM.

### Enregistrement d'événement

L'enregistrement d'événement commence si une force soudaine est détectée pendant l'enregistrement en continu. L'unité enregistre à partir de 10 secondes avant qu'une force importante n'affecte la moto jusqu'à 5 secondes après. L'unité revient à l'enregistrement en continu une fois l'enregistrement d'événement terminé.

### Enregistrement manuel

L'enregistrement manuel commence si vous appuyez sur le bouton du commutateur pendant l'enregistrement en continu.

## Enregistrement et écrasement des fichiers enregistrés

---

Les fichiers enregistrés sont sauvegardés séparément sous forme d'enregistrements en continu, d'enregistrements d'événements et d'enregistrements manuels. Si la zone d'enregistrement sur la carte SD est pleine, les fichiers sur la carte SD sont écrasés en commençant par le fichier le plus ancien. Reportez-vous à « Durée d'enregistrement » et à « Nombre de fichiers possible » (➔ p.50) pour plus de détails.

## Paramètres audio









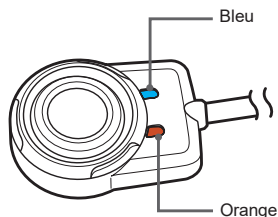















---

L'enregistrement audio peut être réglé sur ON ou OFF.

Vous pouvez changer le paramètre avec l'application KENWOOD Motorsports CAM.

## Affichage de la DEL d'état



État		Modèle d'affichage DEL	
Vérification du système au démarrage (depuis le démarrage jusqu'au début de l'enregistrement)		Bleu  Orange 	La DEL bleue s'allume et la DEL orange clignote une fois par seconde
<ul style="list-style-type: none"> <li>• Enregistrement en continu (heure non synchronisée)</li> <li>• Enregistrement en continu (heure synchronisée)</li> </ul>		Bleu  Orange 	Bleu allumé, orange éteint
<ul style="list-style-type: none"> <li>• LAN sans fil (en attente de connexion)</li> <li>• LAN sans fil (connecté)</li> </ul>		Bleu  Orange 	La DEL orange s'allume et la DEL bleue clignote une fois par seconde
<ul style="list-style-type: none"> <li>• Enregistrement d'événement</li> <li>• Enregistrement manuel</li> </ul>		Bleu  Orange 	Bleu et orange s'allument
Erreur (appuyez sur le commutateur pour afficher les détails de l'erreur)		Bleu  Orange 	Orange allumé, bleu éteint
Détails de l'erreur	Mise à jour du micrologiciel	Bleu  Orange 	Orange allumé, bleu éteint
	Erreur de carte SD* (affichée pendant 5 secondes)	Bleu  Orange 	Clignote pendant 0,5 seconde sur 5 secondes
	Erreur de la caméra avant* (affichée pendant 5 secondes)	Bleu  Orange 	La DEL bleue clignote pendant 0,5 seconde et la DEL orange s'allume pendant 5 secondes
	Erreur de la caméra arrière* (affichée pendant 5 secondes)	Bleu  Orange 	La DEL bleue est allumée et la DEL orange clignote pendant 0,5 seconde sur 5 secondes
	Erreur de GPS* (affichée pendant 5 secondes)	Bleu  Orange 	La DEL bleue est allumée, la DEL orange clignote deux fois toutes les 0,5 seconde à intervalle de 0,2 seconde entre chaque clignotement pendant 5 secondes
	Erreur de température élevée* (affichée pendant 5 secondes)	Bleu  Orange 	La DEL bleue clignote deux fois toutes les 0,5 seconde à intervalle de 0,2 seconde entre chaque clignotement et la DEL orange s'allume pendant 5 secondes
	Erreur du commutateur filaire* (affichée pendant 5 secondes)	Bleu  Orange 	Les DEL bleue et orange clignotent toutes les deux deux fois toutes les 0,5 seconde à intervalle de 0,2 seconde entre chaque clignotement pendant 5 secondes

# Utilisation de l'application pour téléphone portable

---

Vous pouvez utiliser l'application KENWOOD Motorsports CAM pour afficher et télécharger des vidéos sauvegardées et enregistrées sur la carte SD. Vous pouvez également changer les paramètres de l'unité.

## Installation de l'application Motorsports CAM

---

Exigences système minimales (téléphone portable)

- Android 7.0 ou version ultérieure
- iOS 11 ou version ultérieure

Recherchez l'application KENWOOD Motorsports CAM sur Google Play Store ou sur App Store. Téléchargez et installez ensuite l'application sur votre téléphone portable.

- 
- 
- Vérifiez que votre téléphone portable est connecté à Internet (via les données mobiles ou le Wi-Fi).
- 

## Connecter votre téléphone portable à l'unité à l'aide d'une connexion LAN sans fil

---

1. Appuyez sur le bouton du commutateur de l'unité et maintenez-le enfoncé pendant 3 secondes pour passer en mode LAN sans fil.  
La DEL d'état orange s'allume et la bleue clignote. Cela indique que l'unité se prépare à se connecter à votre téléphone portable.
2. Ouvrez les paramètres de votre téléphone portable.
3. Réglez le Wi-Fi sur ON.  
Affichez la liste des réseaux disponibles.
4. Tapez sur STZ\_RF200WD\_ (numéro de série).
5. Saisissez le mot de passe, tapez sur Se connecter et le réseau se connectera à l'unité.

- 
- 
- Le mot de passe par défaut est « 12341234 ».
  - Vous n'aurez besoin de saisir le mot de passe que la première fois. Les connexions suivantes sont automatiques.
- 

Consultez le guide d'utilisation de KENWOOD Motorsports CAM sur le site Internet de notre société pour obtenir des instructions d'utilisation plus détaillées.

<https://www.kenwood.com/cs/ce>

---

## Réglage du champ de vision

1. Allumez la KENWOOD Motorsports CAM et tapez sur « Réglage de l'angle de l'image » dans le menu principal.

Le démarrage se fait par le flux en direct de la caméra avant.

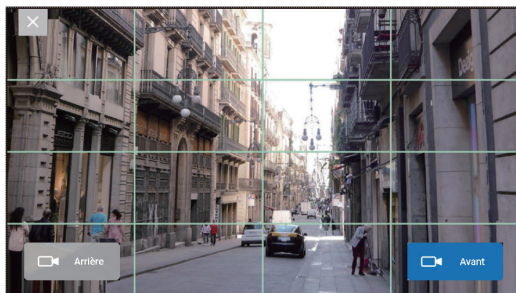

Lignes directrices

- Appuyez sur « Arrière » pour passer au flux en direct de la caméra arrière.
- Tapez sur « X » lorsque vous avez terminé avec l'écran.
- Si le démarrage se fait par le flux en direct de la caméra arrière, les connexions de la caméra avant et arrière sont incorrectes. Vérifiez les connexions du câble de la caméra.

2. Utilisez la clé hexagonale fournie pour desserrer le boulon du support d'installation.

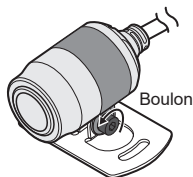

3. Faites pivoter la caméra tout en vérifiant le flux en direct et réglez la caméra sur votre champ de vision préféré.

Assurez-vous que l'indentation à l'arrière de la caméra est orientée vers le haut.

4. Une fois le réglage terminé, serrez le boulon et verrouillez la caméra en place.

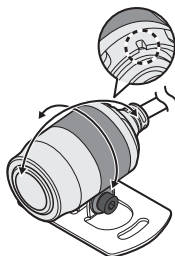

# Utilisation du programme de visualisation de l'ordinateur

La visionneuse de la KENWOOD Motorsports CAM est un programme informatique conçu pour visionner des vidéos enregistrées par l'unité.

Le programme peut être téléchargé à partir du site Internet de notre société.

Consultez la page du produit pour plus de détails.

## Installation du logiciel

Double-cliquez sur le programme d'installation du programme téléchargé sur votre ordinateur et suivez les instructions à l'écran pour installer le programme.

## Environnement de fonctionnement

### Windows

Systèmes d'exploitation compatibles	Windows 10 (32 bits/64 bits)
CPU	Intel Core i3 2GHz ou version ultérieure
Mémoire	2 Go ou plus
Affichage	1 280 × 800 ou plus
Son	Fonctions permettant de lire le son PCM sous Windows

### Mac OS X

Systèmes d'exploitation compatibles	MAC OS 10.14 ou version ultérieure
-------------------------------------	------------------------------------

Consultez le guide d'utilisation de visionneuse de la KENWOOD Motorsports CAM sur le site Internet de notre société pour obtenir des instructions d'utilisation plus détaillées.

<https://www.kenwood.com/cs/ce>

## Mise à jour du micrologiciel

Le micrologiciel de l'unité peut nécessiter une mise à jour pour améliorer les performances et corriger les bogues.

Nous vous recommandons de toujours utiliser la dernière version du micrologiciel.

1. Téléchargez la dernière version sur le site Internet de notre société et copiez-la sur une carte SD.  
\*Décompressez tous les fichiers téléchargés sous forme de fichiers zip avant de les copier sur une carte SD.
2. Insérez la carte SD avec la copie du micrologiciel dans Motorsports CAM et allumez l'unité.
3. La Motorsports CAM vérifie la carte SD lors de son démarrage.  
Elle se met à jour si elle trouve une nouvelle version du micrologiciel.  
La DEL d'état orange s'allume au démarrage de la mise à jour.
4. L'unité redémarre automatiquement une fois la mise à jour terminée et la DEL bleue s'allume.
5. Vérifiez la version du micrologiciel.  
Connectez-vous à l'unité avec votre téléphone portable, allez dans « Paramètres » ⇒ « Micrologiciel » dans le menu principal de la KENWOOD Motorsports CAM et vérifiez que la dernière version est installée.



- Ne mettez jamais l'unité hors tension et ne retirez jamais la carte SD pendant une mise à jour du micrologiciel.

# Dépannage

Problème	Cause/Solution
L'injecteur ne s'allume pas même si l'ACC du véhicule est activé.	<ul style="list-style-type: none"><li>• Le fusible est-il grillé ?<ul style="list-style-type: none"><li>✓ Traitez la cause du fusible grillé et remplacez le fusible. (Utilisez toujours des fusibles de la capacité spécifiée)</li></ul></li><li>• Le connecteur en ligne du câble d'alimentation ou du câble du commutateur est-il déconnecté ?<ul style="list-style-type: none"><li>✓ Vérifiez les connexions des connecteurs en ligne.</li></ul></li></ul>
La DEL d'état orange clignote. (reportez-vous à p. 42)	<ul style="list-style-type: none"><li>• Appuyez sur le commutateur et les DEL d'état vous informent des détails de l'erreur.</li></ul>
L'affichage indique une erreur de carte SD. (reportez-vous à p. 42)	<ul style="list-style-type: none"><li>• La carte SD est-elle insérée correctement ?<ul style="list-style-type: none"><li>✓ S'il n'y a pas de changement une fois la carte SD insérée correctement, formatez la carte SD ou remplacez-la par une nouvelle.</li></ul></li></ul>
L'affichage indique une erreur de la caméra avant. (reportez-vous à p. 42)	<ul style="list-style-type: none"><li>• Le connecteur en ligne de la caméra avant est-il déconnecté ?<ul style="list-style-type: none"><li>✓ Vérifiez les connexions des connecteurs en ligne. (reportez-vous à p. 40)</li></ul></li></ul>
L'affichage indique une erreur de la caméra arrière. (reportez-vous à p. 42)	<ul style="list-style-type: none"><li>• Le connecteur en ligne de la caméra arrière est-il déconnecté ?<ul style="list-style-type: none"><li>✓ Vérifiez les connexions des connecteurs en ligne. (reportez-vous à p. 40)</li></ul></li></ul>
L'affichage indique que la caméra n'est pas connectée pendant le réglage de l'angle d'enregistrement. (reportez-vous à p. 42)	<ul style="list-style-type: none"><li>• Le connecteur en ligne du câble de la caméra est-il déconnecté ?<ul style="list-style-type: none"><li>✓ Vérifiez les connexions des connecteurs en ligne. (reportez-vous à p. 40)</li></ul></li></ul>
L'affichage indique une erreur du GPS. (reportez-vous à p. 42)	<ul style="list-style-type: none"><li>• Le connecteur en ligne du GPS est-il déconnecté ?<ul style="list-style-type: none"><li>✓ Vérifiez les connexions des connecteurs en ligne. (reportez-vous à p. 40)</li></ul></li></ul>
L'affichage indique que la température est élevée. (reportez-vous à p. 42)	<ul style="list-style-type: none"><li>• L'unité est chaude. Désactivez la stabilisation d'image et réduisez temporairement la fréquence d'images pour empêcher la génération de chaleur et poursuivez l'enregistrement. Arrêtez l'enregistrement si la température ne baisse pas.</li></ul>
L'affichage indique une erreur du commutateur. (reportez-vous à p. 42)	<ul style="list-style-type: none"><li>• Le connecteur en ligne du commutateur est-il déconnecté ?<ul style="list-style-type: none"><li>✓ Vérifiez les connexions des connecteurs en ligne. (reportez-vous à p. 40)</li></ul></li></ul>
La caméra et l'unité principale généreront de la chaleur pendant l'utilisation.	<ul style="list-style-type: none"><li>• Est-ce trop chaud au toucher ?<ul style="list-style-type: none"><li>✓ La chaleur augmente pendant l'utilisation. Arrêtez immédiatement l'utilisation si l'unité est trop chaude au toucher et contactez le bureau indiqué dans ce manuel.</li></ul></li></ul>
L'heure affichée sur la vidéo enregistrée est incorrecte.	<ul style="list-style-type: none"><li>• Le haut de l'antenne GPS est-il recouvert de métal ou de quelque chose avec un revêtement métallique ?<ul style="list-style-type: none"><li>✓ Retirez l'élément qui le recouvre. Ou déplacez l'antenne GPS à un endroit où rien ne la couvrira. Si le problème n'est pas résolu, utilisez une application de téléphone portable dédiée pour synchroniser l'heure.</li></ul></li></ul>

Problème	Cause/Solution
La vidéo enregistrée n'est pas claire.	<ul style="list-style-type: none"> <li>• La qualité vidéo est-elle réglée sur FIN ? ✓ Changez le paramètre de qualité vidéo sur FIN.</li> </ul> <hr/> <ul style="list-style-type: none"> <li>• L'objectif de la caméra est-il sale ? ✓ Essuyez l'objectif avec un nettoyant pour objectif ou un chiffon doux imbibé d'eau.</li> </ul>
La vidéo depuis la caméra avant et arrière est permutée.	<ul style="list-style-type: none"> <li>• Les câbles de la caméra sont-ils connectés aux bons points de connexion sur l'unité principale ? ✓ Déconnectez les connecteurs en ligne et connectez-les aux points de connexion appropriés.</li> </ul>
Le capteur G ne correspond pas au mouvement du véhicule (haut/bas, avant/arrière, gauche/droite)	<ul style="list-style-type: none"> <li>• L'unité est-elle orientée (X, Y, Z) par rapport aux axes longitudinaux, latéraux et verticaux du véhicule ? ✓ Alignez au mieux l'unité principale et les axes du véhicule. * Cela n'affecte pas la sensibilité des notifications d'impact.</li> </ul>
L'enregistrement d'événement ne fonctionne pas.	<ul style="list-style-type: none"> <li>• La sensibilité des notifications d'impact est-elle désactivée ou réglée sur une valeur faible ? ✓ Augmentez progressivement le réglage de la sensibilité de la notification d'impact et vérifiez à nouveau.</li> </ul>
L'enregistrement d'événement démarre fréquemment.	<ul style="list-style-type: none"> <li>• L'unité est-elle solidement fixée au véhicule ? ✓ Fixez l'unité pour qu'elle ne bouge pas.</li> <li>• La sensibilité des notifications d'impact est-elle réglée sur un niveau élevé ? ✓ Diminuez progressivement le réglage de la sensibilité de la notification d'impact et vérifiez à nouveau.</li> </ul>
Les données de localisation GPS ne sont pas reçues. Ou la localisation est incorrecte.	<ul style="list-style-type: none"> <li>• Le haut de l'antenne GPS est-il recouvert de métal ou de quelque chose avec un revêtement métallique ? ✓ Retirez l'élément qui le recouvre. Ou déplacez l'antenne GPS à un endroit où rien ne la couvre.</li> <li>• Conduisiez-vous à travers un tunnel, un ravin, parmi des immeubles de grande hauteur, à travers un passage souterrain ou quelque chose de similaire ? ✓ L'environnement alentour peut rendre difficile la réception des signaux GPS à certains endroits. Changez d'emplacement et vérifiez si les informations de localisation sont reçues correctement.</li> </ul>
Mon téléphone portable ne se connecte pas à l'unité via une connexion LAN sans fil.	<ul style="list-style-type: none"> <li>• Avez-vous passé l'unité en mode LAN sans fil ? ✓ Appuyez sur le commutateur et maintenez-le enfoncé pendant 3 secondes pour passer en mode LAN sans fil. (Reportez-vous à p. 42 pour plus de détails)</li> <li>• Le mot de passe a-t-il été saisi correctement ? ✓ Saisissez le mot de passe correct. ✓ Réinitialisez le mot de passe LAN sans fil à l'aide de l'application Motorsports CAM et saisissez le mot de passe par défaut, « 12341234 ».</li> </ul>
La connexion LAN sans fil est bonne, mais l'application ne peut pas se connecter à l'unité principale.	<ul style="list-style-type: none"> <li>• L'unité principale est-elle déjà connectée à un autre téléphone portable ? ✓ Elle ne peut pas se connecter à plusieurs téléphones portables en même temps. Déconnectez l'autre téléphone portable.</li> </ul>
La vidéo de la caméra arrière n'enregistre pas.	<ul style="list-style-type: none"> <li>• La caméra arrière est-elle réglée sur OFF ? ✓ Réglez la caméra arrière sur ON.</li> </ul>

# Annexe

---

## Spécifications de la liaison sans fil

---

Norme	IEEE802.11ac (Réglages par défaut)	IEEE802.11n (Réglages en option)
Sécurité	WPA2	WPA2
Gamme de fréquences	5 735-5 835 MHz	2 400-2 473 MHz
Taux de transfert	433 Mbps (802,11ac)	150 Mbps (802,11n)
Puissance de sortie	12 dBm $\pm$ 2 dB (802,11ac)	12 dBm $\pm$ 2 dB (802,11n)

### À propos de la sécurité des liaisons sans fil

Du fait que la liaison sans fil communique par ondes radio, vous avez l'avantage de pouvoir accéder librement à la liaison aussi loin que le font les ondes radio. D'un autre côté, sans paramètres de sécurité appropriés, il peut y avoir un risque de piratage ou d'invasion abusive par des tiers malveillants. Nous vous recommandons d'utiliser la liaison sans fil après avoir configuré la sécurité des appareils connectés. Veuillez noter que nous ne sommes pas responsables des dommages ou problèmes liés à la sécurité lors de l'utilisation de cette fonction.

### Interférence radio avec les appareils Bluetooth

Lorsque la liaison sans fil est utilisée, si des appareils Bluetooth fonctionnent à proximité, des interférences radio peuvent provoquer des vitesses de transmission réduites ou des déconnexions. Dans ce cas, veuillez ne pas utiliser les appareils simultanément.



## **Recevoir des informations de positionnement par satellite (GPS, GLONASS)**

- Le positionnement commence lors de la mise sous tension de l'unité. Le positionnement peut prendre 5 minutes selon l'état de positionnement des satellites.
- Les signaux satellites ne peuvent pas traverser la matière solide (sauf pour le verre). Le positionnement ne fonctionne pas à l'intérieur des tunnels ou des bâtiments. Le mauvais temps et des objets aériens denses (par exemple, des arbres, des tunnels, des viaducs, des gratte-ciel, etc.) peuvent affecter la réception du signal.  
La vitesse, l'emplacement et d'autres informations ne s'affichent pas correctement si les signaux satellites ne peuvent pas être correctement reçus.
- Les données de positionnement sont des valeurs de référence.

## **Marques importantes et notifications de logiciels**

---

- microSDXC et microSDHC sont des marques commerciales de SD-3C, LLC.
- OpenStreetMap est une marque déposée d'OpenStreetMap Foundation.
- Windows est une marque déposée de Microsoft Corporation aux États-Unis et dans d'autres pays.
- Mac et OS X sont des marques d'Apple, Inc. déposées aux États-Unis et dans d'autres pays.
- Intel Core est une marque commerciale ou une marque déposée d'Intel Corp.
- WiFi est une marque déposée de Wi-Fi Alliance.
- Le code QR est une marque déposée de Denso Wave, Inc.
- Ce produit est concédé sous licence AVC Patent Portfolio aux fins suivantes uniquement.
  - 1) Lorsque les clients enregistrent des vidéos à des fins personnelles et non commerciales conformes à la norme MPEG-4 (ci-après, AVC Video).
  - 2) Lors de la lecture de vidéos AVC (enregistrées par les clients eux-mêmes à des fins non commerciales ou enregistrées par un fournisseur sous licence via MPEG LA)

Consultez le site Internet de MPEG, LLC pour plus de détails.  
<http://www.mpegla.com>

## Organisation des fichiers et des dossiers

Les fichiers enregistrés sur des cartes SD sont enregistrés dans des dossiers individuels.

Les noms de fichiers sont automatiquement créés en fonction de la date et de l'heure de la vidéo ou de l'enregistrement.

- N'utilisez pas d'ordinateurs, etc. pour modifier ou supprimer des fichiers sur des cartes SD. Les noms de fichiers peuvent ne pas être lus correctement dans l'unité ou dans le programme informatique.

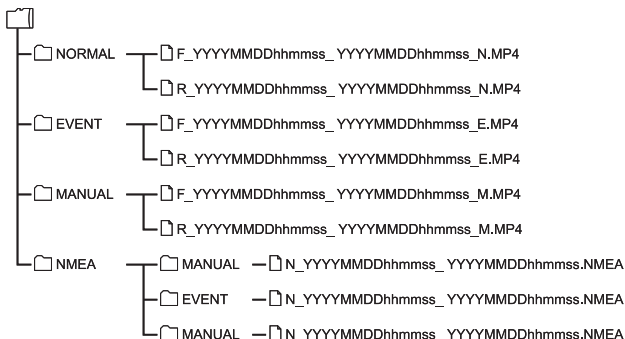

## Durée d'enregistrement

Qualité vidéo	Capacité de la carte SD				
	16 Go	32 Go	64 Go	128 Go	256 Go
Fin	93 minutes	190 minutes	384 minutes	772 minutes	1 547 minutes
Normal	170 minutes	348 minutes	703 minutes	1 414 minutes	2 837 minutes

- Les durées d'enregistrement ci-dessus correspondent à la durée totale (maximale) de l'enregistrement en continu.
- Les durées d'enregistrement sont approximatives. Les durées d'enregistrement peuvent être inférieures en fonction de l'image en cours d'enregistrement.

## Nombre de fichiers possible

Type d'enregistrement	Capacité de la carte SD				
	16 Go	32 Go	64 Go	128 Go	256 Go
Enregistrement d'événement	10	20	40	80	160
Enregistrement manuel	10	20	40	80	160

- Le nombre de fichiers d'enregistrement en continu peut changer en fonction du nombre de vidéos d'événements et de vidéos manuelles enregistrées.

# Notifications logicielles importantes

## La licence du logiciel pour ce produit

Le logiciel inclus dans ce produit intègre plusieurs composants logiciels, dont chacun est protégé par les droits d'auteur de JVCKenwood ou d'un tiers. Ce produit utilise des composants logiciels (ci-après, « Logiciel sous licence ») basés sur des accords de licence de logiciel spécifiés par JVCKenwood et des tiers.

Certains des logiciels sous licence sont des logiciels libres et sont utilisés sous une licence publique générale GNU ou sous une licence publique générale limitée (ci-après « GPL/LGPL »). En conséquence, le code source de ces composants logiciels doit être rendu disponible lors de leur distribution dans un format exécutable. Veuillez vous rendre sur le site Internet suivant pour obtenir des informations sur la distribution de ce code source.

### Site Internet

<http://www3.jvckenwood.com/download/gpl/index.html>

Veuillez noter que nous ne pouvons pas répondre aux questions concernant le code source.

Veuillez noter que le code source ne sera pas fourni pour les logiciels sous licence non couverts par la GPL/LGPL.

Les composants logiciels distribués sous GPL/LGPL sont concédés gratuitement sous licence aux clients et ces composants logiciels sont fournis sans garantie, expresse ou implicite, dans le cadre des lois applicables.

Sauf dans les cas déterminés par les lois applicables ou prévus par un accord écrit, le titulaire du droit d'auteur et toute personne qui modifie ou redistribue les composants logiciels ne sont en aucun cas responsables de tout dommage causé par l'utilisation ou l'impossibilité d'utiliser lesdits composants logiciels.

Consultez chaque GPL/LGPL pour plus de détails sur les conditions d'utilisation et les points à respecter pour le composant logiciel.

Lisez attentivement les licences applicables pour les composants logiciels couverts par GPL/LGPL inclus dans cet équipement lors de l'utilisation de l'unité.

Chaque licence est régie par un tiers autre que JVCKenwood, et le texte original (en anglais) peut être consulté à l'aide de l'application pour téléphone portable de ce produit.

Informations sur le titulaire de la licence de la KENWOOD Motorsports CAM

1. Allumez la KENWOOD Motorsports CAM
2. Appuyez sur le bouton « Menu » dans le menu principal
3. Sélectionnez « Guide » ⇒ « Informations sur la licence »

Informations sur la licence de la Motorsports CAM

1. Allumez la KENWOOD Motorsports CAM
2. Appuyez sur le bouton « Paramètres » dans le menu principal
3. Sélectionnez « Informations sur la licence de l'Enregistreur vidéo »

# Spécifications

Imperméabilisation, étanchéité à la poussière	Unité principale	IP55
	Caméras	IP66/67
	GPS	IP66/67
	Commuteur	IP66/67
Unités des caméras avant et arrière	Capteurs d'image	2 mégapixels (pixels effectifs : 1,86 mégapixels)
	Angle de vision de l'objectif	195° diagonale (angle effectif : 181°)
	Fréquence d'images	27,5 images par seconde
	Nombre F	2,2
Résolution d'enregistrement	1920 × 1080	
Qualité vidéo	FIN/NORMAL	
Format de fichier vidéo	MP4 (format vidéo : H.264 Format audio : AAC)	
Longueur de fichier enregistrée	30 secondes/1 minute/3 minutes (durée d'enregistrement pour un fichier)	
Formats d'enregistrement	Enregistrement en continu, enregistrement d'événements, enregistrement manuel	
Données enregistrées	Fichier vidéo, heure et date, vitesse, informations de localisation	
Enregistrement audio	ON/OFF	
HDR	Oui	
Capteur G	Oui (5 réglages de sensibilité aux chocs/OFF)	
GPS	Oui	
Stabilisation d'image électrique	Oui	
Positionnement des satellites	GPS/GLONASS	

Supports de stockage	microSDHC, microSDXC Classe 10 UHS-I	
	16 Go à 256 Go	
Méthodes de lecture de vidéos enregistrées	Application KENWOOD Motorsports CAM	
	- iOS 11 ou version ultérieure	
	- Android 7 ou version ultérieure	
	Visionneuse de l'application KENWOOD Motorsports CAM	
Alimentation électrique	12 V CC	
	Consommation d'énergie	
Mesures	Unité principale	79(L) × 104(P) × 22,5(H) mm 3,110(L) × 4,094(P) × 0,886(H) pouces
	Caméras	23,5(Φ) × 34,4(D) mm 0,925(Φ) × 1,354(D) pouces
	GPS	27,4(L) × 33(P) × 13(H) mm 1,097(L) × 1,299(P) × 0,514(H) pouces
	Commuteur	25,8(L) × 36,9(P) × 9,5(H) mm 1,016(L) × 1,453(P) × 0,374(H) pouces
Poids	Unité principale	105 g (0,2315 livre)*
	Caméras	42 g (0,0926 livre)*
	GPS	14 g (0,0309 livre)*
	Commuteur	9 g (0,0918 livre)*
Température de fonctionnement	-20 °C to +60 °C (-4 °F to 140 °F)	

\* Hors câble.





Motorsports CAM

# STZ-RF200WD

# MANUAL DE INSTRUCCIONES

Lea detenidamente este manual antes de instalar el cableado y del uso. Instale y conecte la unidad correctamente de acuerdo con las Precauciones de seguridad (pág.56 - pág.59). Guarde este manual en un lugar seguro y consúltelo según sea necesario.

En caso de producirse un accidente o daños en el vehículo deportivo en el que está instalada la unidad.

Apague la unidad y retire la tarjeta SD para evitar que se sobrescriban vídeos importantes y archivos de grabación. (→pág.63)





## Contenido

Precauciones de seguridad.....	56
Precauciones de uso.....	59
FCC/IC.....	61
Compruebe los artículos incluidos en el paquete.....	62
Nombre y función de cada parte .....	62
Instalación .....	63
Funciones de la Motorsports CAM .....	67
Uso de la aplicación del teléfono móvil .....	69
Uso del programa de visualización de la computadora...71	
Actualización del firmware.....	71
Solución de problemas.....	72
Apéndice.....	74
Notificaciones de software importantes.....	77
Especificaciones.....	78

# Precauciones de seguridad

Estos símbolos denotan explicaciones para evitar lesionarse usted mismo y a otras personas, y evitar daños a la propiedad.

■ Iconos de seguridad utilizados en esta guía

 Advertencia	Describe información que podría provocar la muerte o lesiones graves si no se respeta.
 Precaución	Describe información que podría resultar en lesiones corporales o daños a la propiedad.
	Este icono indica precauciones (y advertencias) importantes.
	Este icono indica acciones a evitar (acciones prohibidas).
	Este icono indica las acciones que se deben realizar (acciones obligatorias e indicadas).

## Advertencia

### Instalación y cableado



- No instale el equipo en lugares que interfieran con la línea de visión o las operaciones del vehículo o en lugares que representen un peligro para los pasajeros.
- No instale el equipo en lugares sometidos a altas temperaturas, como cerca del motor, silenciador, etc.
- Asegúrese de que el equipo instalado y el cable de tierra no utilicen una tuerca o perno de los sistemas de seguridad del vehículo (manillar, frenos, depósito de gasolina, etc.).
- No permita que entren agua o materias extrañas en la unidad.



- Por motivos de seguridad, solicite a un especialista que instale y cablee la unidad.
- Instale y cablee la unidad como se describe en este manual de instrucciones.
- Instale los cables de forma que no interfieran con la dirección del vehículo.
- Utilice cinta adhesiva para aislar las secciones expuestas de los cables.
- Compruebe que los componentes electrónicos del vehículo funcionen correctamente después de realizar la instalación y el cableado.





- **Guarde las tarjetas SD, los materiales de embalaje o los accesorios no utilizados, como tornillos, en un lugar alejado de los niños pequeños.**
- **Enchufe el cable de alimentación correctamente.**
- **Sujete los conectores en línea al desenchufar el cable de alimentación.**
- **Desconecte el conector en línea del cable de alimentación cuando no utilice la Motorsports CAM durante períodos de tiempo prolongados.**
- **Asegúrese de utilizar las piezas incluidas y los componentes especificados.**
- **Limpie el cable de alimentación en el punto de conexión de la batería de forma periódica.**

## Uso



- **No retire la tarjeta SD ni desconecte los conectores en línea con las manos húmedas.** Podría provocar un incendio, descargas eléctricas o mal funcionamiento.
- **No desmonte, repare ni intente modificar la unidad.** Podría provocar accidentes de tráfico, incendios, descargas eléctricas o mal funcionamiento. Modificar la unidad o usar una unidad modificada también constituye una violación de la Ley de Radio y la Ley de Negocios de Telecomunicaciones.
- **Esta unidad está diseñada solo para vehículos con una fuente de alimentación de 12 V CC.** Utilizar esta unidad en cualquier otro entorno de voltaje que no sea de 12 V CC, como 6 V, 24 V u otro, podría causar un incendio y/o daños.
- **No la utilice si está dañada o funciona mal.** Si entran materias extrañas en la unidad, o si produce humo, ruido anormal u olores extraños, deje de usarla inmediatamente y desconecte el cable de alimentación.
- **Nunca utilice la aplicación del teléfono móvil asociada mientras conduce.** Utilícela solo una vez que haya estacionado en un lugar seguro.
- **¿Necesitamos tener cuidado al utilizar el interruptor o cuando necesitemos mirar al indicador de estado?**  
Se debe priorizar la conducción segura.
- **No lleve a cabo conductas de riesgo, como arranques o frenazos repentinos, para comprobar si la unidad está funcionando.**
- **No utilice la unidad si tiene condensación.** Podría resultar en un mal funcionamiento, acumulación de calor o descargas eléctricas.
- **No someta la unidad a impactos fuertes, como caídas, golpes, etc.** Podría provocar averías o daños.
- **No coloque artículos con fuertes campos magnéticos cerca de la unidad.** Podría resultar en un mal funcionamiento.
- **No permita que la unidad entre en contacto con gasolina, lípidos, disolventes orgánicos, líquidos de frenos, etc.** Podría provocar averías o daños.
- **No lave la unidad o la cámara cuando limpie su vehículo con un limpiador a presión.** Podría resultar en un mal funcionamiento.



- **Asegure los conectores en línea desconectados con cinta adhesiva para evitar que entre agua o materias extrañas.** Podría resultar en un mal funcionamiento.
- **Utilice siempre fusibles de la capacidad especificada y solicite a un especialista que los sustituya.** Si se utiliza un fusible por encima de la capacidad especificada, podría provocar un incendio o un mal funcionamiento.

## Manipulación cerca de equipos médicos electrónicos



Si se utiliza cerca de equipos médicos electrónicos, como marcapasos implantables o desfibriladores automáticos implantables, mantenga la unidad al menos a 22 cm (8.664") de dicho equipo. Las ondas de radio pueden afectar negativamente al funcionamiento de los dispositivos médicos.

## Contacto para averías



Si se produce un mal funcionamiento, deje de usarlo inmediatamente y póngase en contacto con la oficina indicada en este manual. El uso continuado puede dar lugar a accidentes, incendios o descargas eléctricas imprevistas.



## Precaución

### Instalación y cableado



**No la instale en lugares expuestos a agua a alta presión o lugares con altos niveles de humedad, polvo u hollín.**

La entrada de agua, hollín, etc., en la unidad podría provocar humo, fuego o un mal funcionamiento.



**No coloque artículos encima o cubriendo la unidad.**

El calor atrapado dentro de la unidad podría provocar un incendio o un mal funcionamiento.



#### Precauciones al manipular cables

Asegúrese de que los cables tengan la suficiente holgura de forma que no estén sometidos a una fuerza excesiva e instálelos de modo que las secciones que se muevan no se doblen más allá de un radio de 40 mm (1.57").

Evite que los cables se dañen, se tire excesivamente de ellos, se doblen, tuerzan, modifiquen, presionen o se instalen cerca de equipos de alta temperatura, etc. Podría provocar incendios, descargas eléctricas y fallos de funcionamiento debido a desconexiones o cortocircuitos.



#### Precauciones contra la pintura deteriorada en la superficie de instalación

Compruebe la pintura en las superficies de instalación donde se colocará cinta adhesiva de doble cara para ver si está deteriorada.

La pintura deteriorada podría reducir el poder de adhesión y hacer que la unidad se caiga. El poder de adherencia de la cinta adhesiva de doble cara puede afectar la apariencia externa de la motocicleta.

### Uso



**No utilice la unidad para ningún otro uso que no sea en un vehículo.**

Podría provocar humo, fuego o descargas eléctricas.



#### Compruebe la instalación antes de conducir

Una unidad suelta o un componente conectado de la unidad podría caerse o interferir con la conducción y provocar una lesión o un accidente de tráfico.

### Si nota un mal funcionamiento en la unidad

Si nota que la unidad no funciona correctamente de alguna manera, consulte la sección Solución de problemas (→pág. 72) para ver si hay una solución en la lista. Si no puede encontrar una solución, desconecte el cable de alimentación y reinicie la unidad. Si no se consigue restablecer el funcionamiento normal después de reiniciar, comuníquese con la oficina indicada en este manual.

La unidad está equipada con un dispositivo GPS.

Los datos de la unidad grabados incluyen información sobre la ubicación.

# Precauciones de uso

---

## Instalación

---

- Solo instale la unidad con la llave extraída del encendido del vehículo para que el motor no arranque inesperadamente.
- Instale la unidad en un lugar que no interfiera con las operaciones del vehículo.
- Es posible que el registro de eventos no funcione correctamente si se comete un error durante la instalación. Consulte el manual de instrucciones para obtener indicaciones, el ángulo de instalación, etc., para instalar la unidad correctamente. (→pág. 64)
- Cuando utilice cinta adhesiva de doble cara para instalar la unidad, elimine la suciedad y las huellas dactilares del lugar de instalación con un paño de limpieza comercial y espere a que se seque el lugar antes de continuar. Reutilizar la cinta adhesiva, usar una cinta adhesiva de doble cara de uso general, etc., para la instalación resultará en un poder de adherencia más débil y presenta el riesgo de que la unidad se caiga. Utilice bridas para cables según sea necesario para asegurar la cámara en su lugar.
- Envuelva los cables con bridas para cables o cinta adhesiva de enmascarar de borde suave comercial para que no interfieran con la conducción.
- No instale en lugares que estarán sometidos a altas temperaturas (cerca del motor, silenciador, etc.) o a altas presiones (cuando la suspensión toca fondo mientras alguien está en la motocicleta).
- Desconecte los conectores en línea en el cable de alimentación cuando no utilice la unidad durante períodos de tiempo prolongados. Podría agotar la batería. Asegure los conectores en línea desconectados con cinta adhesiva para evitar que entre agua o materias extrañas.
- Instale el cierre de gancho y bucle a lo largo de toda la superficie. Instale la unidad en un lugar donde no se desprenda por un impacto repentino, como debajo del asiento, etc.

## Uso

---

- No bloquee ni ensucie la lente de la cámara ni coloque material reflectante cerca de la lente.

- Las señales LED pueden centellear o parpadear en las grabaciones. No hay garantía de que los semáforos se identifiquen y registren.
- Nuestra empresa no se hace responsable de la precisión, integridad o idoneidad del contenido grabado.
- Compruebe periódicamente que la unidad esté grabando con normalidad, incluida la confirmación de que no se han producido fallos de funcionamiento en la unidad o en la tarjeta SD.
- Compruebe siempre que el inyector no esté produciendo pantallas anómalas cuando la unidad está encendida.
- Siempre compruebe la instalación antes de su uso.

## Derechos de autor

---

- En algunos casos, es posible que el contenido de vídeo, imágenes y audio no pueda grabarse sin el permiso del propietario de los derechos de autor, incluso si se usa para disfrute personal.
- En algunos casos, es posible que no se permita el uso ajeno al disfrute personal incluso si se obtiene el permiso del titular de los derechos de autor para el contenido de vídeo, imágenes y audio.

## Cuidados de la unidad

---

- Limpie la unidad suavemente con una silicona seca o un paño suave si se ensucia. Si la unidad está muy sucia, limpie la suciedad con un paño humedecido con un limpiador neutro y, a continuación, elimine el limpiador. Limpiar la unidad con un paño duro o una sustancia volátil, como disolvente de pintura o alcohol, puede provocar arañazos, deformaciones, deterioro o un mal funcionamiento.
- Es posible que las imágenes no se graben con claridad si la lente está sucia. Compruebe que no haya suciedad en la lente antes de conducir. Si la lente está sucia, limpie la suciedad con cuidado utilizando un paño suave humedecido con agua. Limpiar con fuerza utilizando un paño seco puede rayar la lente.

## Tarjetas SD recomendadas

Tipo	microSDHC microSDXC
Capacidad	De 16 GB a 256 GB
Clase de velocidad	Clase 10 UHS-I
Sistema de archivos	FAT32
Tamaño de la asignación	64 KB

- No podemos garantizar el funcionamiento de todas las tarjetas SD.
- Recomendamos utilizar una tarjeta SD de alta durabilidad que sea adecuada para grabaciones repetidas (cámara de salpicadero).
- Al utilizar una tarjeta SD en la unidad por primera vez, el LED de estado puede mostrar una advertencia de error. Es posible que sea necesario volver a formatear una tarjeta SD utilizando la aplicación o la computadora para que funcione con normalidad.

## Precauciones al usar tarjetas SD

- Cuando utilice una tarjeta SD disponible comercialmente, lea el manual de instrucciones que se incluye con la tarjeta.
- Mantenga siempre la unidad apagada cuando inserte o extraiga una tarjeta SD. Si la unidad está encendida, existe el riesgo de dañar los datos o la tarjeta SD.
- Formatee siempre las tarjetas SD nuevas en la unidad antes de utilizarlas.
- Compruebe siempre si el vídeo se está grabando correctamente tras insertar una tarjeta SD.
- Asegúrese de empujar o tirar de las tarjetas SD en la dirección correcta y no las doble, fuerce ni golpee.

No toque los pines del terminal directamente con las manos ni permita que entren en contacto con objetos metálicos. Existe el riesgo de que los datos se dañen o se pierdan debido a una descarga eléctrica.

- Asegúrese siempre de hacer lo antes posible una copia de seguridad (copia) de los archivos importantes guardados en tarjetas SD en una computadora u otra unidad. Es posible que se pierdan datos dependiendo de cómo se utilicen las tarjetas SD.

Tenga en cuenta que nuestra empresa no es responsable de indemnizar por los daños causados debido a la pérdida de los datos almacenados.

- Formatear tarjetas SD o borrar datos utilizando la unidad o formatear tarjetas SD en una computadora solo cambia la información de administración de archivos y no borra por completo todos los datos almacenados en las tarjetas SD. Cuando ya no se vaya a utilizar una tarjeta SD, le recomendamos que utilice un software de eliminación de datos disponible comercialmente para que las computadoras borren por completo todos los datos contenidos en la tarjeta SD. Los datos contenidos en las tarjetas SD se gestionan bajo la responsabilidad del cliente.
- Las tarjetas SD son productos consumibles. Recomendamos reemplazarlos periódicamente por otros nuevos dependiendo de cómo se utilicen.
- Es posible que no pueda sobrescribir o borrar datos en tarjetas SD, incluso cuando se utilizan normalmente.
- Como regla general, formatee sus tarjetas SD una vez al mes.
- No coloque objetos encima de las tarjetas SD, no las deje caer ni ejerza fuerza sobre ellas. Guárdelas en un lugar limpio, seco y con poca humedad.
- La garantía no cubre el mal funcionamiento del equipo causado por las tarjetas SD.



## ADVERTENCIA RELATIVA A LA FCC

Este equipo puede generar o utilizar energía de radiofrecuencia. Los cambios o modificaciones en este equipo pueden causar interferencias perjudiciales a menos que las modificaciones estén expresamente aprobadas en el manual de instrucciones. El usuario podría perder la autoridad para utilizar este equipo si se realiza un cambio o modificación no autorizados.

## NOTA RELATIVA A LA FCC

- Este equipo ha sido probado y cumple con los límites para un dispositivo digital de Clase B, de acuerdo con la Sección 15 del Reglamento de la FCC. Estos límites están diseñados para proporcionar una protección razonable contra interferencias perjudiciales en una instalación residencial.
- Este equipo puede causar interferencias perjudiciales en las comunicaciones por radio si no se instala y utiliza de acuerdo con las instrucciones. Sin embargo, no hay garantía de que no se produzcan interferencias en una instalación en particular. Si este equipo causa interferencia dañina en la recepción de radio o televisión, lo cual se puede determinar encendiendo y apagando el equipo, se recomienda al usuario que intente corregir la interferencia tomando una o más de las siguientes medidas:
  - Reorientar o reubicar la antena receptora.
  - Aumentar la separación entre el equipo y el receptor.
  - Conectar el equipo a una toma de corriente en un circuito diferente al que está conectado el receptor.
  - Consulte con el distribuidor o con un técnico de instalación profesional para obtener ayuda.

Este transmisor no debe colocarse ni utilizarse junto con ninguna otra antena o transmisor.

## CAN ICES-3(B)/NMB-3(B)

### Aviso del Ministerio de Industria de Canadá (IC)

Este dispositivo contiene transmisores/receptores exentos de licencia que cumplen con los RSS exentos de licencia del Departamento de Innovación, Ciencia y Desarrollo Económico de Canadá. El funcionamiento está sujeto a las dos condiciones siguientes:

1. Este dispositivo no puede causar interferencias.
2. Este dispositivo debe aceptar cualquier interferencia, incluyendo la interferencia que pueda causar un funcionamiento no deseado del dispositivo.

## PRECAUCIÓN

Este equipo cumple con los límites de exposición a la radiación de la FCC/IC establecidos para un entorno no controlado y cumple con las pautas de exposición a la radiofrecuencia (RF) de la FCC y RSS-102 de las reglas de exposición a la radiofrecuencia (RF) de la IC. Este equipo tiene niveles muy bajos de energía de RF que se considera que cumple sin la evaluación de exposición máxima permisiva (MPE). Pero es deseable que se instale y utilice manteniendo el radiador al menos a 20 cm (7.874") o más del cuerpo de la persona.

### Declaración de conformidad del proveedor

Nombre comercial: KENWOOD  
Producto: Cámara de salpicadero  
Nombre del modelo: STZ-RF200WD  
Parte responsable:  
JVCKENWOOD USA CORPORATION  
2201 East Dominguez Street,  
Long Beach, CA 90810, EE. UU.  
TELÉFONO: 310 639-9000

Cumple con los  
Estándares IMDA  
DB02771

ESTE DISPOSITIVO CUMPLE CON LA SECCIÓN 15 DEL REGLAMENTO DE LA FCC. EL FUNCIONAMIENTO ESTÁ SUJETO A LAS DOS CONDICIONES SIGUIENTES:

1. ESTE DISPOSITIVO NO PUEDE CAUSAR INTERFERENCIAS PERJUDICIALES Y
2. ESTE DISPOSITIVO DEBE ACEPTAR CUALQUIER INTERFERENCIA RECIBIDA, INCLUYENDO INTERFERENCIAS QUE PUEDAN CAUSAR UN FUNCIONAMIENTO NO DESEADO.

# Compruebe los artículos incluidos en el paquete

Compruebe que todos los artículos están incluidos antes de instalar la unidad.

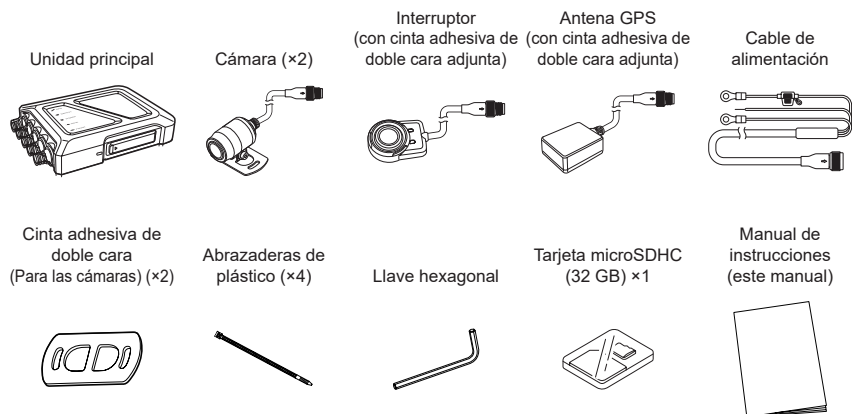

## Nombre y función de cada parte

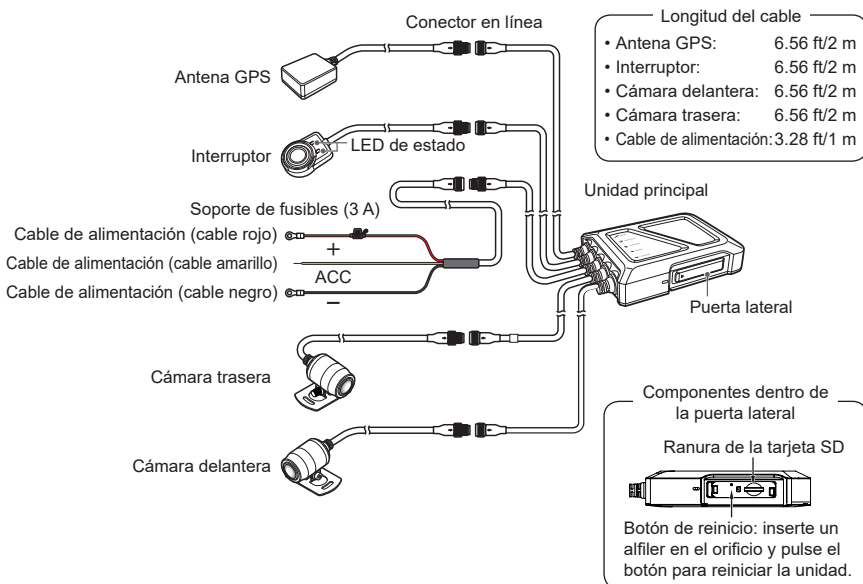

# Instalación

---

## Insertar y quitar la tarjeta SD

---

Insertar una tarjeta SD

1. Abra la puerta lateral para acceder a la ranura de la tarjeta SD.
2. Presione la tarjeta SD en la ranura para tarjetas SD hasta que escuche un clic, luego cierre la puerta lateral.

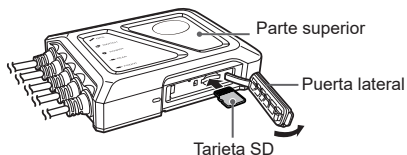

Inserte la tarjeta SD con las clavijas hacia la parte superior de la unidad.

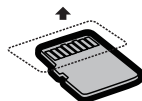

- 
- Apague siempre la unidad antes de insertar o extraer una tarjeta SD.
  - Recomendamos encarecidamente utilizar la unidad para formatear tarjetas SD antes de utilizarlas. Consulte la Guía de funcionamiento de KENWOOD Motorsports CAM al formatear una tarjeta SD.
    - \* Puede leer la Guía de funcionamiento de KENWOOD Motorsports CAM en el sitio web de nuestra empresa.  
<https://www.kenwood.com/cs/ce>
- 

Extracción de una tarjeta SD

1. Abra la puerta lateral para acceder a la ranura de la tarjeta SD.
2. La tarjeta SD saldrá un poco cuando se presione suavemente. Cierre la puerta lateral tras extraer la tarjeta SD.

- 
- Cierre la puerta lateral correctamente para que se cierre completamente y no queden huecos. De lo contrario, podría entrar agua o materias extrañas y provocar un mal funcionamiento.
-

## Instalación de la unidad

### Diseño de la instalación

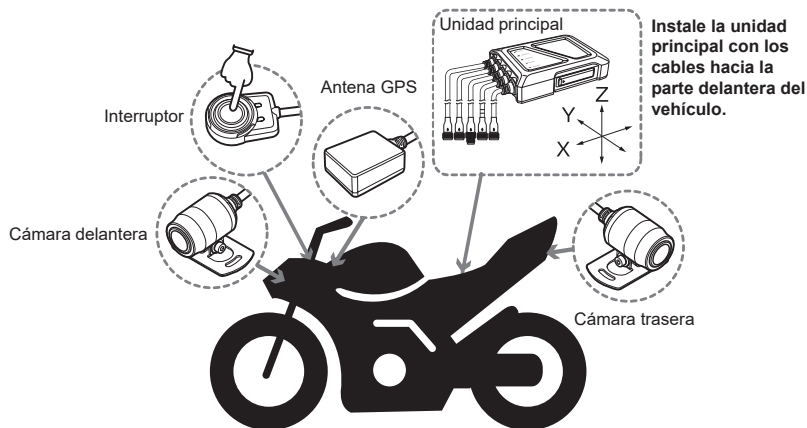

- Este diseño de instalación es para referencia. Las instalaciones reales variarán según el modelo de motocicleta.

#### • Unidad principal

Instale la unidad principal debajo del asiento.

- ⇒ Al sujetar la unidad principal al vehículo, compruebe que haya suficiente espacio para abrir la puerta lateral de la ranura de la tarjeta SD.
- ⇒ Utilice la cinta adhesiva de doble cara o el cierre de gancho y bucle al sujetar la unidad principal al vehículo según sea necesario.

- Cuando utilice cinta adhesiva de doble cara, péguela en la parte inferior (la superficie plana) de la unidad principal como se muestra en la imagen de la derecha.
- Cuando utilice el cierre de gancho y bucle, fíjelo a toda la superficie de la parte inferior (la superficie plana) de la unidad principal. El cierre de gancho y bucle puede desprenderse debido a vibraciones o impactos, por lo tanto, use un lugar donde los impactos no hagan que la unidad se salga.

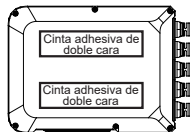

- Al instalar la unidad con cinta adhesiva de doble cara, seleccione un lugar plano en el vehículo, limpie la suciedad o grasa en el lugar de instalación con un paño de limpieza disponible comercialmente e instale la unidad cuando el lugar se haya secado. Reutilizar la cinta adhesiva o usar una cinta adhesiva de doble cara de uso general para la instalación proporcionará menos poder adhesivo y presenta un riesgo de que la unidad se caiga.
- No instale en lugares que estarán sometidos a altas temperaturas (cerca del motor, silenciador, etc.) o a altas presiones (cuando la suspensión toca fondo mientras alguien está en la motocicleta).



### • Antena GPS

Instale el dispositivo GPS en un lugar donde pueda recibir fácilmente señales de satélite, como cerca del manillar o en la parte superior del depósito de gasolina. Retire el papel antiadhesivo de la cinta adhesiva de doble cara antes de realizar la instalación.

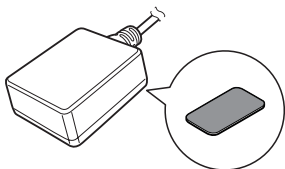

### • Interruptor

Instale el interruptor en un lugar en el que sea fácil de utilizar y que no interfiera con el funcionamiento seguro de la motocicleta, como en el manillar izquierdo o cerca del mismo.

⇒ Retire el papel antiadhesivo de la cinta adhesiva de doble cara antes de realizar la instalación.

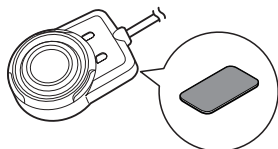

### • Cámaras delantera y trasera

Instale las cámaras en lugares en los que el campo de visión no se vea afectado por el propio vehículo deportivo.

⇒ Retire la película protectora de la cinta adhesiva de doble cara antes de realizar la instalación. Utilice tornillos, tuercas (no incluidas) y bridas para cables según sea necesario para asegurar las cámaras en su lugar.

⇒ Después de la instalación, use la aplicación KENWOOD Motorsports CAM para comprobar la transmisión de vídeo y ajustar la cámara. Consulte →pág. 70 “Ajuste del campo de visión” para obtener más detalles.

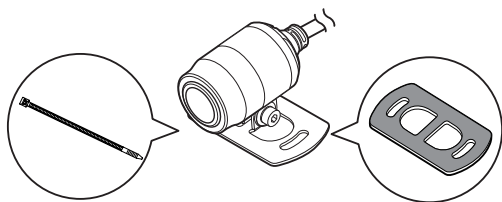

- Cuando utilice cinta adhesiva de doble cara para instalar la unidad, elimine la suciedad y las huellas dactilares del lugar de instalación con un paño de limpieza comercial y espere a que se seque el lugar antes de continuar. Reutilizar la cinta adhesiva o usar una cinta adhesiva de doble cara de uso general para la instalación proporcionará menos poder adhesivo y presenta un riesgo de que la unidad se caiga.
- Utilice bridas para cables para sujetar los cables de modo que no se caigan. El cableado o la sujeción inadecuados pueden provocar la caída de cables, averías, incendios o accidentes.

## • Cable de alimentación

Cada cable del conjunto de cables de alimentación se conecta a la batería de la motocicleta.

- ⇒ Desenrosque el terminal negativo/tierra de la batería. A continuación, desenrosque el terminal positivo.
- ⇒ Coloque el terminal redondo en el cable de alimentación (cable rojo) en el terminal positivo de la batería, luego apriete con el tornillo del terminal original. Luego, coloque el terminal redondo en el cable de alimentación (cable negro) en el terminal negativo de la batería, luego apriete con el tornillo del terminal original.
- ⇒ Al conectar el cable amarillo del cable de alimentación, asegúrese de que esté conectado correctamente a la fuente de alimentación del ACC.



- Al desenroscar los terminales de la batería, primero retire el negativo, compruebe que no haya cables en contacto con el terminal y, a continuación, retire el terminal positivo. La conexión comienza con el terminal positivo.
- Retire la llave del encendido para evitar cortocircuitos en la unidad.
- Consulte a un técnico de instalación profesional si las conexiones de los cables están causando problemas. La instalación o el cableado incorrectos pueden dañar gravemente la motocicleta o provocar un accidente.
- Instale el soporte de fusibles en un lugar donde no entre en contacto con el agua.

## • Conexión de los cables

Conexión de los cables

1. Compruebe la disposición de los pines de los conectores en línea y alinee los pines cuando los conecte.
2. Apriete la tuerca de bloqueo para asegurar la conexión.

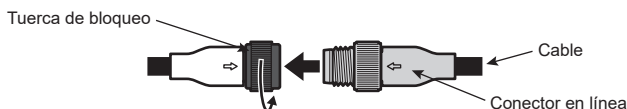

Desconexión de los cables

1. Afloje la tuerca de bloqueo.
2. Sostenga el cable por el conector en línea y desconéctelo.



- Sustener el cable al desconectarlo podría dañarlo. Sostenga siempre los conectores en línea para liberar una conexión.
- Tenga cuidado de no mezclar los cables de las cámaras delantera y trasera. Los cables de la cámara trasera tienen un tubo marcador blanco.

## • Fijación de los cables

Fije cada cable a la motocicleta con bridas o con cinta aislante.

Asegúrese de que no interfieran con la capacidad del piloto para controlar la motocicleta.



- Compruebe que el manillar pueda oscilar hacia adelante y hacia atrás y que los cables no interfieran con las operaciones cuando la suspensión toque fondo.

## Alimentación de la unidad

---

Cuando el encendido de la motocicleta está en ACC u ON y la unidad está encendida, la unidad comenzará a grabar continuamente tras completar una verificación del sistema. Cuando se desconecta el encendido, la unidad se apagará automáticamente.

\*Las luces LED pueden iluminarse durante aproximadamente 30 segundos durante el apagado, pero esto es normal.

## Funciones de la Motorsports CAM

---

La unidad graba vídeos y los guarda en la tarjeta microSD.

Inserte siempre una tarjeta SD en la ranura para tarjetas SD antes de usar la unidad.

Consulte →pág. 63 para obtener más detalles.

## Ajustes de la función

---

Puede cambiar los ajustes de las funciones de la unidad utilizando la aplicación KENWOOD Motorsports CAM. Consulte la Guía de la aplicación KENWOOD Motorsports CAM para obtener más detalles.

## Funciones de grabación

---

### Grabación continua

La unidad comenzará a grabar de forma continua cuando se encienda. El ajuste predeterminado es que cada minuto grabado se guarde como un archivo de vídeo separado. El tiempo de grabación se puede cambiar con la aplicación KENWOOD Motorsports CAM.

### Registro de eventos

El registro de eventos comenzará si se detecta una fuerza repentina durante la grabación continua. La unidad grabará desde 10 segundos antes hasta 5 segundos después de que una gran fuerza afecte a la motocicleta. La unidad volverá a la grabación continua una vez finalizado el registro de eventos.

### Registro manual

El registro manual comenzará si se presiona el botón interruptor durante la grabación continua.

## Guardar y sobrescribir archivos grabados

---

Los archivos grabados se guardan por separado como grabaciones continuas, registros de eventos y registros manuales. Si la tarjeta SD se llena, los archivos de la tarjeta SD se sobrescribirán comenzando por el archivo más antiguo. Consulte "Tiempo de grabación" y "Número posible de archivos" (→pág. 76) para obtener más detalles.

## Ajustes de audio









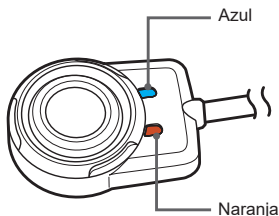















---

La grabación de audio se puede activar o desactivar.

Puede cambiar el ajuste con la aplicación KENWOOD Motorsports CAM.

## Pantalla de estado LED



Estado		Patrón de la pantalla LED	
Comprobación del sistema al inicio (desde el inicio hasta el inicio de la grabación)		Azul  Naranja 	Se ilumina en azul y parpadea en naranja una vez por segundo
<ul style="list-style-type: none"> <li>Grabación continua (tiempo no sincronizado)</li> <li>Grabación continua (tiempo sincronizado)</li> </ul>		Azul  Naranja 	Azul encendido, naranja apagado
<ul style="list-style-type: none"> <li>LAN inalámbrica (esperando la conexión)</li> <li>LAN inalámbrica (conectado)</li> </ul>		Azul  Naranja 	Naranja encendido, azul parpadea una vez por segundo
<ul style="list-style-type: none"> <li>Registro de eventos</li> <li>Registro manual</li> </ul>		Azul  Naranja 	Azul y naranja iluminados
Error (presione el interruptor para visualizar los detalles del error)		Azul  Naranja 	Naranja encendido, azul apagado
Detalles del error	Actualización del firmware	Azul  Naranja 	Naranja encendido, azul apagado
	Error de la tarjeta SD* (mostrado durante 5 segundos)	Azul  Naranja 	Parpadea durante 0.5 segundos durante 5 segundos
	Error de la cámara delantera* (mostrado durante 5 segundos)	Azul  Naranja 	El azul parpadea durante 0.5 segundos y el naranja se ilumina durante 5 segundos
	Error de la cámara trasera* (mostrado durante 5 segundos)	Azul  Naranja 	El azul se enciende y el naranja parpadea durante 0.5 segundos durante 5 segundos
	Error del GPS* (mostrado durante 5 segundos)	Azul  Naranja 	El azul se enciende, el naranja parpadeará dos veces cada 0.5 segundos con un intervalo de 0.2 segundos entre cada parpadeo durante 5 segundos
	Error de alta temperatura* (mostrado durante 5 segundos)	Azul  Naranja 	El azul parpadeará dos veces cada 0.5 segundos con un intervalo de 0.2 segundos entre cada parpadeo y el naranja se enciende durante 5 segundos
	Error del interruptor cableado* (mostrado durante 5 segundos)	Azul  Naranja 	El azul y el naranja parpadearán ambos dos veces cada 0.5 segundos con un intervalo de 0.2 segundos entre cada parpadeo durante 5 segundos

# Uso de la aplicación del teléfono móvil

---

Puede usar la aplicación KENWOOD Motorsports CAM para ver y descargar vídeos grabados y guardados en la tarjeta SD. También puede cambiar los ajustes de la unidad.

## Instalación de la aplicación KENWOOD Motorsports CAM

---

Requisitos mínimos del sistema (teléfono móvil)

- Android 7.0 o superior
- iOS 11 o superior

Busque la aplicación KENWOOD Motorsports CAM en Google Play Store o App Store. Luego descargue e instale la aplicación en su teléfono móvil.

- 
- 
- Compruebe que su teléfono móvil esté conectado a Internet (ya sea a través de datos móviles o WiFi).
- 

## Conecte su teléfono móvil a la unidad usando una conexión LAN inalámbrica

---

1. Mantenga pulsado el botón de interruptor de la unidad durante 3 segundos para cambiar al modo de LAN inalámbrica.  
El LED de estado naranja se iluminará y el azul parpadeará. Esto muestra que la unidad se está preparando para conectarse a su teléfono móvil.
2. Abra los ajustes en su teléfono móvil.
3. Establezca el WiFi en ON.  
Abra la lista de redes disponibles.
4. Toque STZ\_RF200WD\_ (número de serie).
5. Introduzca la contraseña, toque conectar y se conectará con la unidad.

- 
- 
- La contraseña predeterminada es "12341234".
  - Solo necesitará introducir la contraseña la primera vez. Las conexiones posteriores se realizarán de forma automática.
- 

Consulte la Guía de funcionamiento de KENWOOD Motorsports CAM en el sitio web de nuestra empresa para obtener instrucciones de funcionamiento más detalladas.

<https://www.kenwood.com/cs/ce>

---

## Ajuste del campo de visión

1. Abra la KENWOOD Motorsports CAM y toque "Ajuste del ángulo de imagen" en el menú principal. Comenzará con la transmisión en vivo de la cámara delantera.

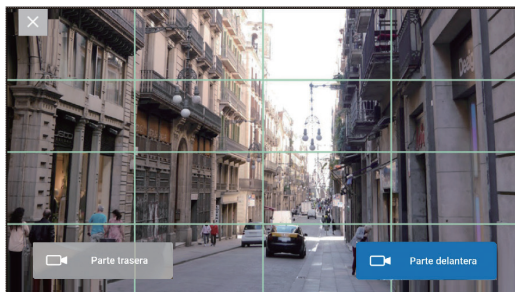

- Toque "Parte trasera" para cambiar a la transmisión en vivo desde la cámara trasera.
- Toque "X" cuando haya terminado con la pantalla.
- Si comienza con la transmisión en vivo de la cámara trasera, las conexiones de la cámara delantera y trasera son incorrectas. Compruebe las conexiones del cable de la cámara.

2. Utilice la llave hexagonal incluida para aflojar el perno del soporte de instalación.

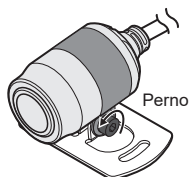

3. Gire la cámara mientras comprueba la transmisión en vivo y ajuste la cámara a su campo de visión preferido.

Asegúrese de que la muesca en la parte posterior de la cámara esté orientada hacia arriba.

4. Una vez completado el ajuste, apriete el perno y bloquee la cámara en su lugar.

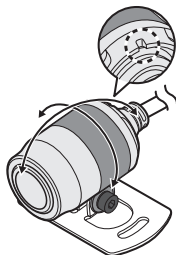

# Uso del programa de visualización de la computadora

El Visor de la KENWOOD Motorsports CAM es un programa de computadora diseñado para ver videos grabados por la unidad.

El programa se puede descargar desde el sitio web de nuestra empresa.

Consulte la página del producto para obtener más detalles.

## Instalación del software

Haga doble clic en el instalador del programa descargado en su computadora y siga las instrucciones en su pantalla para instalar el programa.

## Entorno de funcionamiento

### Windows

SO compatibles	Windows 10 (32 bits/64 bits)
CPU	Intel Core i3 2GHz o superior
Memoria	2 GB o más
Pantalla	1280 × 800 o mayor
Sonido	Funciones que pueden reproducir sonido PCM en Windows

### Mac OS X

SO compatibles	MAC OS 10.14 o superior
----------------	-------------------------

Consulte la Guía de funcionamiento del Visor de la KENWOOD Motorsports CAM en el sitio web de nuestra empresa para obtener instrucciones de funcionamiento más detalladas.

<https://www.kenwood.com/cs/ce>

## Actualización del firmware

Es posible que sea necesario actualizar el firmware de la unidad para mejorar el rendimiento y corregir errores.

Recomendamos utilizar siempre la última versión del firmware.

1. Descargue la última versión desde el sitio web de nuestra empresa y cópiela en una tarjeta SD.  
\*Descomprima los archivos descargados como archivos zip antes de copiarlos en una tarjeta SD.
2. Inserte la tarjeta SD con la copia del firmware en la Motorsports CAM y encienda la unidad.
3. La Motorsports CAM comprobará la tarjeta SD cuando se inicie.  
Se actualizará por sí misma si encuentra una nueva versión del firmware.  
El LED de estado naranja se iluminará cuando comience la actualización.
4. La unidad se reiniciará automáticamente cuando se haya completado la actualización y el LED azul se iluminará.
5. Compruebe la versión del firmware.  
Conéctese a la unidad con su teléfono móvil, vaya a "Ajustes" ⇒ "Firmware" en el menú principal de KENWOOD Motorsports CAM y compruebe que la última versión esté instalada.



- Nunca apague la unidad ni retire la tarjeta SD durante una actualización del firmware.

# Solución de problemas

Problema	Causa/Solución
El inyector no se enciende incluso cuando el ACC del vehículo está encendido.	<ul style="list-style-type: none"> <li>• ¿Está fundido el fusible?               <ul style="list-style-type: none"> <li>✓ Aborde la causa del fusible fundido y sustituya el fusible. (Utilice siempre fusibles de la capacidad especificada)</li> </ul> </li> <li>• ¿Está desconectado el conector en línea del cable de alimentación o el cable del interruptor?               <ul style="list-style-type: none"> <li>✓ Compruebe las conexiones de los conectores en línea.</li> </ul> </li> </ul>
El LED de estado naranja parpadea. (consulte la pág. 68)	<ul style="list-style-type: none"> <li>• Presione el interruptor y los LED de estado le informarán sobre los detalles del error.</li> </ul>
La pantalla indica un error en la tarjeta SD. (consulte la pág. 68)	<ul style="list-style-type: none"> <li>• ¿Está insertada correctamente la tarjeta SD?               <ul style="list-style-type: none"> <li>✓ Si no hay cambios una vez la tarjeta SD se ha insertado correctamente, formatee la tarjeta SD o sustitúyala por una nueva.</li> </ul> </li> </ul>
La pantalla indica un error de la cámara delantera. (consulte la pág. 68)	<ul style="list-style-type: none"> <li>• ¿Está desconectado el conector en línea de la cámara delantera?               <ul style="list-style-type: none"> <li>✓ Compruebe las conexiones de los conectores en línea. (Consulte la pág. 66)</li> </ul> </li> </ul>
La pantalla indica un error de la cámara trasera. (consulte la pág. 68)	<ul style="list-style-type: none"> <li>• ¿Está desconectado el conector en línea de la cámara trasera?               <ul style="list-style-type: none"> <li>✓ Compruebe las conexiones de los conectores en línea. (Consulte la pág. 66)</li> </ul> </li> </ul>
La pantalla indica que la cámara no está conectada mientras se ajusta el ángulo de grabación. (consulte la pág. 68)	<ul style="list-style-type: none"> <li>• ¿Está desconectado el conector en línea del cable de la cámara?               <ul style="list-style-type: none"> <li>✓ Compruebe las conexiones de los conectores en línea. (Consulte la pág. 66)</li> </ul> </li> </ul>
La pantalla indica un error del GPS. (consulte la pág. 68)	<ul style="list-style-type: none"> <li>• ¿Está desconectado el conector en línea del dispositivo GPS?               <ul style="list-style-type: none"> <li>✓ Compruebe las conexiones de los conectores en línea. (Consulte la pág. 66)</li> </ul> </li> </ul>
La pantalla indica que la temperatura es alta. (consulte la pág. 68)	<ul style="list-style-type: none"> <li>• La unidad está caliente. Desactive la estabilización de imagen y reduzca temporalmente la velocidad de fotogramas para evitar que se genere calor y continúe grabando. Detenga la grabación si la temperatura no baja.</li> </ul>
La pantalla indica un error del interruptor. (consulte la pág. 68)	<ul style="list-style-type: none"> <li>• ¿Está desconectado el conector en línea del interruptor?               <ul style="list-style-type: none"> <li>✓ Compruebe las conexiones de los conectores en línea. (Consulte la pág. 66)</li> </ul> </li> </ul>
La cámara y la unidad principal generarán calor durante el uso.	<ul style="list-style-type: none"> <li>• ¿Está demasiado caliente al tacto?               <ul style="list-style-type: none"> <li>✓ Se calentará durante el uso. Detenga inmediatamente el uso si está demasiado caliente al tacto y comuníquese con la oficina indicada en este manual.</li> </ul> </li> </ul>
La hora que se muestra en el vídeo grabado es incorrecta.	<ul style="list-style-type: none"> <li>• ¿La parte superior de la antena GPS está cubierta por metal o algo con un revestimiento metálico?               <ul style="list-style-type: none"> <li>✓ Retire el artículo que la cubre. O mueva la antena GPS a un lugar donde nada la cubra. Si el problema no se resuelve, utilice una aplicación para el teléfono móvil dedicada para sincronizar la hora.</li> </ul> </li> </ul>



Problema	Causa/Solución
El vídeo grabado no es nítido.	<ul style="list-style-type: none"> <li>• ¿La calidad del vídeo está ajustada a BUENA? ✓ Cambie el ajuste de la calidad del vídeo a BUENA.</li> <li>• ¿Está la lente de la cámara sucia? ✓ Limpie la lente con un limpiador de lentes o un paño suave humedecido con agua.</li> </ul>
Se intercambian los vídeos de la cámara delantera y trasera.	<ul style="list-style-type: none"> <li>• ¿Están los cables de la cámara conectados a los puntos de conexión correctos en la unidad principal? ✓ Desconecte los conectores en línea y conéctelos a los puntos de conexión correctos.</li> </ul>
El sensor G no coincide con el movimiento del vehículo (arriba/abajo, adelante/atrás, izquierda/derecha)	<ul style="list-style-type: none"> <li>• ¿Está la unidad orientada (X, Y, Z) a los ejes longitudinal, lateral y vertical del vehículo? ✓ Alinee la unidad principal y los ejes del vehículo lo mejor que pueda. * Esto no afectará a la sensibilidad de la notificación de impacto.</li> </ul>
El registro de eventos no funciona.	<ul style="list-style-type: none"> <li>• ¿La sensibilidad de la notificación de impacto está desactivada o ajustada en un nivel bajo? ✓ Aumente gradualmente los ajustes de sensibilidad de la notificación de impacto y vuelva a verificar.</li> </ul>
El registro de eventos se inicia con frecuencia.	<ul style="list-style-type: none"> <li>• ¿Está la unidad fijada de forma segura al vehículo? ✓ Asegure la unidad de forma que no se mueva.</li> <li>• ¿La sensibilidad de la notificación de impacto está ajustada en un nivel alto? ✓ Disminuya gradualmente los ajustes de sensibilidad de la notificación de impacto y vuelva a verificar.</li> </ul>
Los datos de localización GPS no se reciben. O la ubicación es incorrecta.	<ul style="list-style-type: none"> <li>• ¿La parte superior de la antena GPS está cubierta por metal o algo con un revestimiento metálico? ✓ Retire el artículo que la cubre. O mueva la antena GPS a un lugar donde nada la cubra.</li> <li>• ¿Estaba conduciendo por un túnel, un barranco, entre edificios de gran altura, por un paso subterráneo o un lugar similar? ✓ El entorno circundante puede dificultar la recepción de las señales GPS en algunos lugares. Cambie de ubicación y compruebe si la información sobre la misma se recibe correctamente.</li> </ul>
Mi teléfono móvil no se conecta a la unidad a través de una conexión LAN inalámbrica.	<ul style="list-style-type: none"> <li>• ¿Cambió la unidad al modo de LAN inalámbrica? ✓ Mantenga pulsado el interruptor durante 3 segundos para cambiar al modo de LAN inalámbrica. (Consulte la pág. 68 para obtener más detalles)</li> <li>• ¿Se introdujo correctamente la contraseña? ✓ Introduzca la contraseña correcta. ✓ Restablezca la contraseña de LAN inalámbrica utilizando la Motorsports CAM App e introduzca la contraseña predeterminada "12341234".</li> </ul>
La conexión LAN inalámbrica es buena, pero la aplicación no se puede conectar con la unidad principal.	<ul style="list-style-type: none"> <li>• ¿Está ya conectada la unidad principal a otro teléfono móvil? ✓ No se puede conectar a varios teléfonos móviles a la vez. Desconecte el otro teléfono móvil.</li> </ul>
No se está grabando el vídeo de la cámara trasera.	<ul style="list-style-type: none"> <li>• ¿Está apagada la cámara trasera? ✓ Encienda la cámara trasera.</li> </ul>

# Apéndice

## Especificaciones del enlace inalámbrico

Estándar	IEEE802.11ac (ajustes predeterminados)	IEEE802.11n (ajustes opcionales)
Seguridad	WPA2	WPA2
Rango de frecuencia	5735-5835 MHz	2400-2473 MHz
Velocidad transferencia	433 Mbps (802.11ac)	150 Mbps (802.11n)
Potencia de salida	12 dBm $\pm$ 2 dB (802.11ac)	12 dBm $\pm$ 2 dB (802.11n)

### Sobre la seguridad del enlace inalámbrico

Dado que el enlace inalámbrico se comunica a través de ondas de radio, existe la ventaja de que puede acceder al enlace libremente hasta donde lleguen las ondas de radio. Por otro lado, sin los ajustes de seguridad adecuados, puede existir el riesgo de ser pirateado o sufrir una invasión abusiva por parte de terceros malignos. Le recomendamos que utilice el enlace inalámbrico tras establecer la seguridad adecuada de los dispositivos conectados.

Tenga en cuenta que no somos responsables por cualquier daño o problema relacionado con la seguridad cuando se utiliza esta función.

### Interferencia de radio con dispositivos Bluetooth

Al utilizar el enlace inalámbrico, puede haber interferencias de radio que provoquen velocidades de transmisión reducidas o desconexiones si hay cerca dispositivos Bluetooth en funcionamiento. En este caso, no utilice los dispositivos al mismo tiempo.

## **Recepción de información de satélites de posicionamiento (GPS, GLONASS)**

- El posicionamiento comenzará cuando se encienda la unidad. El posicionamiento puede tardar 5 minutos en completarse dependiendo del estado de posicionamiento de los satélites.
- Las señales de los satélites no pueden atravesar la materia sólida (exceptuando el cristal). El posicionamiento no funcionará dentro de túneles o edificios. El mal tiempo y los objetos elevados densos (por ejemplo, árboles, túneles, viaductos, rascacielos, etc.) pueden afectar la recepción de la señal. La velocidad, la ubicación y otra información no se mostrarán correctamente si las señales de satélite no se pueden recibir correctamente.
- Los datos de posicionamiento son valores de referencia.

## **Notificaciones importantes acerca de las marcas comerciales y del software**

- microSDXC y microSDHC son marcas comerciales de SD-3C, LLC.
- OpenStreetMap es una marca registrada de OpenStreetMap Foundation.
- Windows es una marca registrada de Microsoft Corporation en EE. UU. y en otros países.
- Mac y OS X son marcas comerciales de Apple, Inc. registradas en EE. UU. y en otros países.
- Intel Core es una marca comercial o una marca comercial registrada de Intel Corp.
- WiFi es una marca comercial registrada de Wi-Fi Alliance.
- Código QR es una marca comercial registrada de Denso Wave, Inc.
- Este producto está cubierto por la Licencia de la cartera de patentes de AVC solo para los siguientes fines.
  - 1) Cuando los clientes graban vídeos con fines personales y no comerciales que cumplen con el estándar MPEG-4 (en adelante, Vídeo AVC).
  - 2) Al reproducir Vídeo AVC (grabado por los propios clientes con fines no comerciales o grabado por un proveedor con licencia a través de MPEG LA).

Consulte el sitio web de MPEG, LLC para obtener más detalles.  
<http://www.mpegla.com>

## Organización de archivos y carpetas

Los archivos guardados en tarjetas SD se guardan en carpetas individuales.

Los nombres de archivo se crean automáticamente en función de la fecha y hora del vídeo o la grabación.

- No utilice computadoras, etc., para cambiar o borrar archivos contenidos en tarjetas SD. Es posible que los archivos no se reproduzcan correctamente en la unidad o en el programa informático.

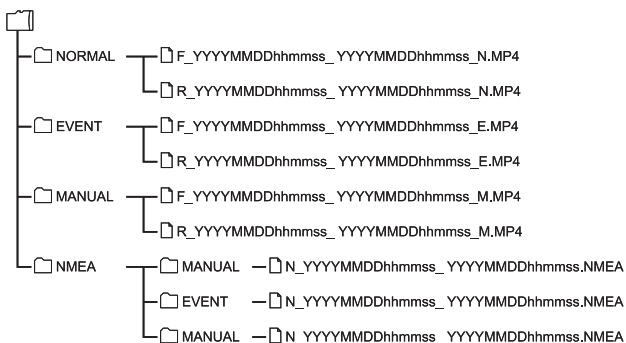

## Tiempo de grabación

Calidad de vídeo	Capacidad de la tarjeta SD				
	16 GB	32 GB	64 GB	128 GB	256 GB
Bueno	93 minutos	190 minutos	384 minutos	772 minutos	1547 minutos
Normal	170 minutos	348 minutos	703 minutos	1414 minutos	2837 minutos

- Los tiempos de grabación anteriores son el tiempo total (máximo) de grabación continua.
- Los tiempos de grabación son aproximados. Los tiempos de grabación pueden ser menores dependiendo de la imagen que se esté grabando.

## Número posible de archivos

Tipo de grabación	Capacidad de la tarjeta SD				
	16 GB	32 GB	64 GB	128 GB	256 GB
Registro de eventos	10	20	40	80	160
Registro manual	10	20	40	80	160

- El número de archivos de grabación continua puede cambiar según la cantidad de vídeos de eventos y vídeos manuales grabados.

# Notificaciones de software importantes

## La licencia de software para este producto

El software incluido en este producto consta de varios componentes de software, cada uno de los cuales está protegido por derechos de autor de JVCKenwood o de terceros. Este producto utiliza componentes de software (en adelante, "Software con licencia") basados en acuerdos de licencia de software especificados por JVCKenwood y terceros.

Parte del software con licencia es software gratuito y se utiliza bajo una licencia pública general GNU o una licencia pública general reducida (en adelante, "GLP/LGPL"). Como resultado, el código fuente de esos componentes de software debe estar disponible al distribuirlos en un formato ejecutable. Visite el siguiente sitio web para obtener información sobre la distribución de este código fuente.

### Sitio web

<http://www3.jvckenwood.com/download/gpl/index.html>

Tenga en cuenta que no podemos responder preguntas sobre el código fuente.

Tenga en cuenta que no se proporcionará el código fuente para el Software con licencia que no esté cubierto por GPL/LGPL.

Los componentes de software distribuidos bajo GPL/LGPL tienen licencia gratuita para los clientes y dichos componentes de software se proporcionan sin garantía, expresa o implícita, dentro del alcance de las leyes aplicables.

Salvo que lo determinen las leyes aplicables o así se disponga mediante un acuerdo escrito, el titular de los derechos de autor y cualquier persona que cambie o redistribuya los componentes de software no son de ninguna manera responsables de los daños causados por el uso o por no poder utilizar dichos componentes de software.

Consulte cada GPL/LGPL para obtener detalles sobre los términos de uso y los asuntos que deben tenerse en cuenta para el componente de software.

Lea atentamente las licencias aplicables para los componentes de software cubiertos por GPL/LGPL incluidos en este equipo cuando utilice la unidad.

Cada licencia está regulada por un tercero que no es JVCKenwood, y el texto original (inglés) se puede ver usando la aplicación del teléfono móvil de este producto.

Información sobre el titular de la licencia de KENWOOD Motorsports CAM

1. Abra la KENWOOD Motorsports CAM.
2. Pulse el botón "Menú" en el menú principal.
3. Seleccione "Guía"⇒"Información de licencia".

Información de la licencia de la Motorsports CAM

1. Abra la KENWOOD Motorsports CAM.
2. Pulse el botón "Ajustes" en el menú principal.
3. Seleccione "Información de la licencia de la Grabadora de conducción".

# Especificaciones

Impermeabilidad, resistencia al polvo	Unidad principal	IP55
	Cámaras	IP66/67
	GPS	IP66/67
	Interruptor	IP66/67
Unidades de la cámara delantera y trasera	Sensores de imagen	2 megapíxeles (píxeles efectivos: 1.86 megapíxeles)
	Ángulo de visión de la lente	195° diagonal (ángulo efectivo: 181°)
	Velocidad de fotografías	27.5 fps
	Número f	2,2
Resolución de la grabación	1920 × 1080	
Calidad de vídeo	BUENA/NORMAL	
Formato del archivo de vídeo	MP4 (formato del vídeo: H.264 formato del audio: AAC)	
Duración del archivo grabado	30 segundos/1 minuto/3 minutos (tiempo de grabación de un archivo)	
Formatos de grabación	Grabación continua, registro de eventos, registro manual	
Datos grabados	Archivo de vídeo, fecha y hora, velocidad, información de la ubicación	
Grabación de audio	ON/OFF	
HDR	Sí	
Sensor G	Sí (5 ajustes de sensibilidad al impacto/OFF)	
GPS	Sí	
Estabilización de la imagen eléctrica	Sí	
Satélites de posicionamiento	GPS/GLONASS	

Medios de almacenamiento	microSDHC, microSDXC Clase 10 UHS-I	
	De 16 GB a 256 GB	
Métodos de reproducción del vídeo grabado	Aplicación KENWOOD Motorsports CAM	
	- iOS 11 o superior	
	- Android 7 o superior	
	Visor KENWOOD Motorsports CAM	
Suministro de alimentación	12 V CC	
	Consumo de energía	
Medidas	Unidad principal	79 (An.) × 104 (Pr.) × 22.5 (Al.) mm 3.110 (An.) × 4.094 (Pr.) × 0.886 (Al.) in
	Cámaras	23.5 (Φ) × 34.4 (Pr.) mm 0.925 (Φ) × 1.354 (Pr.) in
	GPS	27.4 (An.) × 33 (Pr.) × 13 (Al.) mm 1.097 (An.) × 1.299 (Pr.) × 0.514 (Al.) in
	Interruptor	25.8 (An.) × 36.9 (Pr.) × 9.5 (Al.) mm 1.016 (An.) × 1.453 (Pr.) × 0.374 (Al.) in
Peso	Unidad principal	105 g (0.2315 lb)*
	Cámaras	42 g (0.0926 lb)*
	GPS	14 g (0.0309 lb)*
	Interruptor	9 g (0.0918 lb)*
Temperatura de funcionamiento	De -20 °C a +60 °C (-4 °F to 140 °F)	

\* Excluyendo el cable.



