

1

2

3

4

5

序号	变更说明	日期	修改者	核准
①				
②				
③				

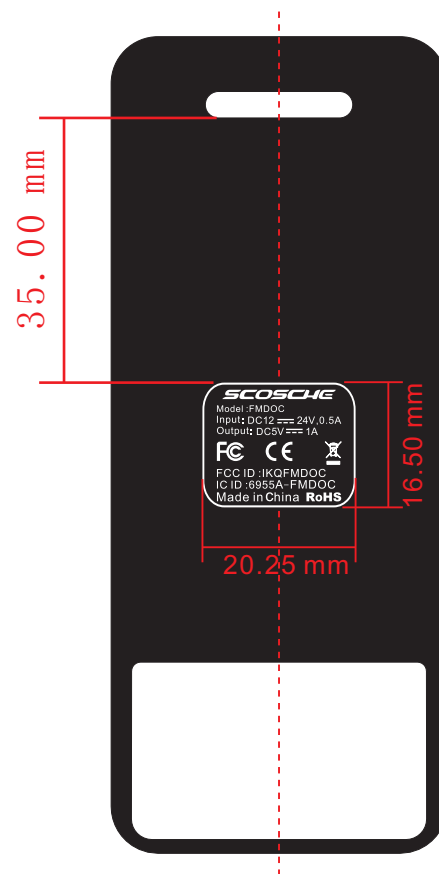

丝印: PANTONE Cool Gray 5 C

工艺要求:

- 附着力(百格)测试, 环保测试, 环境温度, 酒精测试。  
(详细参考塑胶检验报告 CB/T 12610-1990, QJ2028-1990)

	零件编号 PART NO		设计 DES		日期 DATE	
	零件名称 PART NAME	主体上盖	制图 DRW		日期 DATE	
	模号 MOLD NO	CCA-1210	结构 CKD		日期 DATE	
	品名 TITLE	IT-0822g	电子 CKD		日期 DATE	
TOLERANCES (尺寸公差) (UNLESS OTHERWISE SPECIFIED) DECIMALS      ANGLES X                    ±0.30            ±0.5° X.X                ±0.20            ±0.5° X.XX              ±0.10            ±0.5° X.XXX            ±0.05            ±0.05°	机种 MODEL NO		核准 APP		日期 DATE	
	料号 TITLE NO		THIRD ANGLE PROJECTION			
	材质 MATERIAL	亚克力+ABS				
版本 REV	A.1	单位 UNIT	mm	比例 SCALE	1:1	

1

2

3

4

5